

Pikaopas

Kopioiminen

Kopioiminen

- 1 Aseta alkuperäinen asiakirja automaattisen asiakirjansyöttölaitteen lokeroon tai skannaustasolle.

Huomautus: Vältä kuvan leikkautuminen varmistamalla, että alkuperäinen asiakirja ja kopiopaperi ovat saman kokoisia.

- 2 Kosketa aloitusnäytön **Kopio**-painiketta ja määritä sitten kopioiden määrä.

Määritä tarvittaessa kopiointiasetukset.

- 3 Kopioi asiakirja.

Huomautus: Voit kopioida nopeasti painamalla ohjauspaneelin



Paperin molemmille puolille kopioiminen

- 1 Aseta alkuperäinen asiakirja automaattisen asiakirjansyöttölaitteen lokeroon tai skannaustasolle.

- 2 Valitse aloitusnäytössä **Kopio** > **Paperin asetukset**.

- 3 Säädä asetuksia.

- 4 Kopioi asiakirja.

Useiden sivujen kopioiminen yhdelle arkille

- 1 Aseta alkuperäinen asiakirja automaattisen asiakirjansyöttölaitteen lokeroon tai skannaustasolle.

- 2 Valitse aloitusnäytössä **Kopio** > **Sivuja/arkki**.

- 3 Säädä asetuksia.

- 4 Kopioi asiakirja.

Faksaaminen

Faksin lähettäminen

Ohjauspaneelin käyttäminen

- 1 Aseta alkuperäinen asiakirja automaattisen asiakirjansyöttölaitteen lokeroon tai skannaustasolle.
- 2 Valitse aloitusnäytössä **Faksi** ja anna tarvittavat tiedot.
- 3 Määritä muut faksiasetukset tarpeen mukaan.
- 4 Lähetä faksityö.

Tietokoneen avulla

Huomautus: Varmista, että yleinen faksiohjain on asennettu.

Windows-käyttäjät:

- 1 Kun asiakirja on auki, valitse **Tiedosto** > **Tulosta**.
- 2 Valitse tulostin ja sitten **Ominaisuudet, Määrittäykset, Asetukset** tai **Asennus**.
- 3 Valitse **Faksi** > **Ota faksi käyttöön** ja anna sitten vastaanottajan numero.
- 4 Määritä muut faksiasetukset tarpeen mukaan.
- 5 Lähetä faksityö.

Macintosh-käyttäjät:

- 1 Kun asiakirja on avattu, valitse **Arkisto** > **Tulosta**.
- 2 Valitse tulostin ja vastaanottajan numero.
- 3 Määritä muut faksiasetukset tarpeen mukaan.
- 4 Lähetä faksityö.

Sähköposti

Sähköpostin SMTP-asetusten määrittäminen

Määritä SMTP (Simple Mail Transfer Protocol) -asetukset, jotta voit lähettää skannatun asiakirjan sähköpostitse. Asetukset vaihtelevat sähköpostipalveluntarjoajan mukaan.

Ennen kuin aloitat, varmista että tulostin on yhteydessä verkkoon ja verkko on yhteydessä Internetiin.

Tulostimen Asetukset-valikon käyttäminen

- 1 Valitse aloitusnäytössä **Asetukset** > **Sähköposti** > **Sähköpostiasetukset**.

- 2 Määritä asetukset.

Huomautuksia:

- Katso lisätietoja salasanasta [sähköpostipalveluntarjoajien luettelosta](#).
- Jos sähköpostipalveluntarjoaja ei ole luettelossa, kysy asetukset suoraan palveluntarjoajalta.

Embedded Web Server -palvelimen käyttäminen

- 1 Avaa selain ja kirjoita tulostimen IP-osoite selaimen osoitekenttään.

Huomautuksia:

- Tulostimen IP-osoite näkyy sen tulostimen päänäytössä. IP-osoite on neljä pisteillä erotettua numerosarjaa, kuten 123.123.123.123.
- Jos käytät välityspalvelinta, poista se tilapäisesti käytöstä, jotta verkkosivu latautuu oikein.

- 2 Valitse **Asetukset** > **Sähköposti**.

- 3 Määritä asetukset Sähköpostiasetukset-osassa.

Huomautuksia:

- Katso lisätietoja salasanasta [sähköpostipalveluntarjoajien luettelosta](#).
- Jos sähköpostipalveluntarjoaja ei ole luettelossa, kysy asetukset suoraan palveluntarjoajalta.

- 4 Valitse **Tallenna**.

Sähköpostipalveluntarjoajat

- [AOL Mail](#)
- [Comcast Mail](#)
- [Gmail](#)
- [iCloud Mail](#)
- [Mail.com](#)
- [NetEase Mail \(mail.126.com\)](#)
- [NetEase Mail \(mail.163.com\)](#)
- [NetEase Mail \(mail.yeah.net\)](#)
- [Outlook Live](#)
- [QQ Mail](#)
- [Sina Mail](#)
- [Sohu Mail](#)
- [Yahoo! Mail](#)
- [Zoho Mail](#)

Huomautuksia:

- Jos havaitset virheitä käyttäessäsi tässä mainittuja asetuksia, ota yhteys sähköpostipalveluntarjoajaan.
- Jos sähköpostipalveluntarjoaja ei ole luettelossa, ota yhteys suoraan palveluntarjoajaan.

AOL Mail

Asetus	Arvo
Ensisijainen SMTP-yhdyskäytävä	smtp.aol.com
Ensisijaisen SMTP-yhdyskäytävän portti	587
Käytä SSL- tai TLS-suojausta	Pakollinen
Edellytä luotettua varmennetta	Ei käytössä
Vastausosoite	Sähköpostiosoitteesi
SMTP-palvelimen todennus	Kirjautuminen/tavallinen
Laitteeseen perustuva s-posti	Käytä laitteen SMTP-valtuuksia
Laitekäyttäjätunnus	Sähköpostiosoitteesi

Asetus	Arvo
Laitesalasana	Sovelluksen salasana Huomautus: Luo sovelluksen salasana siirtymällä AOL Account Security -sivulle, kirjautumalla tilillesi ja valitsemalla Generate app password .

Comcast Mail

Asetus	Arvo
Ensisijainen SMTP-yhdyskäytävä	smtp.comcast.net
Ensisijaisen SMTP-yhdyskäytävän portti	587
Käytä SSL- tai TLS-suojausta	Pakollinen
Edellytä luotettua varmennetta	Ei käytössä
Vastausosoite	Sähköpostiosoitteesi
SMTP-palvelimen todennus	Kirjautuminen/tavallinen
Laitteeseen perustuva s-posti	Käytä laitteen SMTP-valtuuksia
Laitekäyttäjätunnus	Sähköpostiosoitteesi
Laitesalasana	Tilin salasana

Gmail™

Huomautus: Varmista, että kaksivaiheinen vahvistus on käytössä Google-tililläsi. Ota kaksivaiheinen vahvistus käyttöön siirtymällä [Google Account Security](#) -tilille, kirjautumalla tilillesi ja valitsemalla Signing in to Google -osassa **2-Step Verification**.

Asetus	Arvo
Ensisijainen SMTP-yhdyskäytävä	smtp.gmail.com
Ensisijaisen SMTP-yhdyskäytävän portti	587
Käytä SSL- tai TLS-suojausta	Pakollinen
Edellytä luotettua varmennetta	Ei käytössä
Vastausosoite	Sähköpostiosoitteesi
SMTP-palvelimen todennus	Kirjautuminen/tavallinen

Asetus	Arvo
Laitteeseen perustuva s-posti	Käytä laitteen SMTP-valtuuksia
Laitekäyttäjätunnus	Sähköpostiosoitteesi
Laitesalasana	Sovelluksen salasana Huomautuksia: <ul style="list-style-type: none">• Luo sovelluksen salasana siirtymällä Google Account Security -tilille, kirjautumalla tilillesi ja valitsemalla Signing in to Google -kohdassa App passwords.• App passwords näkyy ainoastaan, jos kaksiosainen vahvistus on käytössä.

iCloud Mail

Huomautus: Varmista, että kaksivaiheinen vahvistus on käytössä tililläsi.

Asetus	Arvo
Ensisijainen SMTP-yhdyskäytävä	smtp.mail.me.com
Ensisijaisen SMTP-yhdyskäytävän portti	587
Käytä SSL- tai TLS-suojausta	Pakollinen
Edellytä luotettua varmennetta	Ei käytössä
Vastausosoite	Sähköpostiosoitteesi
SMTP-palvelimen todennus	Kirjautuminen/tavallinen
Laitteeseen perustuva s-posti	Käytä laitteen SMTP-valtuuksia
Laitekäyttäjätunnus	Sähköpostiosoitteesi
Laitesalasana	Sovelluksen salasana Huomautus: Luo sovelluksen salasana siirtymällä iCloud Account Management -sivulle, kirjautumalla tilillesi ja valitsemalla Security-kohdassa Generate Password .

Mail.com

Asetus	Arvo
Ensisijainen SMTP-yhdyskäytävä	smtp.mail.com
Ensisijaisen SMTP-yhdyskäytävän portti	587
Käytä SSL- tai TLS-suojausta	Pakollinen
Edellytä luotettua varmennetta	Ei käytössä
Vastausosoite	Sähköpostiosoiteesi
SMTP-palvelimen todennus	Kirjautuminen/tavallinen
Laitteeseen perustuva s-posti	Käytä laitteen SMTP-valtuuksia
Laitekäyttäjätunnus	Sähköpostiosoiteesi
Laitesalasana	Tilin salasana

NetEase Mail (mail.126.com)

Huomautus: Varmista, että SMTP-palvelu on käytössä tililläsi. Ota palvelu käyttöön valitsemalla NetEase Mail -aloitussivulla **Settings > POP3/SMTP/IMAP** ja ottamalla käyttöön joko **IMAP/SMTP service** tai **POP3/SMTP service**.

Asetus	Arvo
Ensisijainen SMTP-yhdyskäytävä	smtp.126.com
Ensisijaisen SMTP-yhdyskäytävän portti	465
Käytä SSL- tai TLS-suojausta	Pakollinen
Edellytä luotettua varmennetta	Ei käytössä
Vastausosoite	Sähköpostiosoiteesi
SMTP-palvelimen todennus	Kirjautuminen/tavallinen
Laitteeseen perustuva s-posti	Käytä laitteen SMTP-valtuuksia
Laitekäyttäjätunnus	Sähköpostiosoiteesi
Laitesalasana	Valtuutussalasana Huomautus: Saat valtuutussalasanan, kun IMAP/SMTP service tai POP3/SMTP service on käytössä.

NetEase Mail (mail.163.com)

Huomautus: Varmista, että SMTP-palvelu on käytössä tililläsi. Ota palvelu käyttöön valitsemalla NetEase Mail -aloitussivulla **Settings > POP3/SMTP/IMAP** ja ottamalla käyttöön joko **IMAP/SMTP service** tai **POP3/SMTP service**.

Asetus	Arvo
Ensisijainen SMTP-yhdyskäytävä	smtp.163.com
Ensisijaisen SMTP-yhdyskäytävän portti	465
Käytä SSL- tai TLS-suojausta	Pakollinen
Edellytä luotettua varmennetta	Ei käytössä
Vastausosoite	Sähköpostiosoiteesi
SMTP-palvelimen todennus	Kirjautuminen/tavallinen
Laitteeseen perustuva s-posti	Käytä laitteen SMTP-valtuuksia
Laitekäyttäjätunnus	Sähköpostiosoiteesi
Laitesalasana	Valtuutussalasana Huomautus: Saat valtuutussalasanan, kun IMAP/SMTP service tai POP3/SMTP service on käytössä.

NetEase Mail (mail.yeah.net)

Huomautus: Varmista, että SMTP-palvelu on käytössä tililläsi. Ota palvelu käyttöön valitsemalla NetEase Mail -aloitussivulla **Settings > POP3/SMTP/IMAP** ja ottamalla käyttöön joko **IMAP/SMTP service** tai **POP3/SMTP service**.

Asetus	Arvo
Ensisijainen SMTP-yhdyskäytävä	smtp.yeah.net
Ensisijaisen SMTP-yhdyskäytävän portti	465
Käytä SSL- tai TLS-suojausta	Pakollinen
Edellytä luotettua varmennetta	Ei käytössä
Vastausosoite	Sähköpostiosoiteesi
SMTP-palvelimen todennus	Kirjautuminen/tavallinen
Laitteeseen perustuva s-posti	Käytä laitteen SMTP-valtuuksia

Asetus	Arvo
Laitekäyttäjätunnus	Sähköpostiosoiteesi
Laitesalasana	Valtuutussalasana Huomautus: Saat valtuutussalasanan, kun IMAP/SMTP service tai POP3/SMTP service on käytössä.

Outlook Live

Nämä asetukset koskevat sähköpostidomaineja outlook.com ja hotmail.com.

Asetus	Arvo
Ensisijainen SMTP-yhdyskäytävä	smtp.office365.com
Ensisijaisen SMTP-yhdyskäytävän portti	587
Käytä SSL- tai TLS-suojausta	Pakollinen
Edellytä luotettua varmennetta	Ei käytössä
Vastausosoite	Sähköpostiosoiteesi
SMTP-palvelimen todennus	Kirjautuminen/tavallinen
Laitteeseen perustuva s-posti	Käytä laitteen SMTP-valtuuksia
Laitekäyttäjätunnus	Sähköpostiosoiteesi
Laitesalasana	Tilin salasana tai sovelluksen salasana Huomautuksia: <ul style="list-style-type: none">Jos kaksivaiheinen vahvistus ei ole käytössä tililläsi, käytä tilin salasanaa.Jos kaksivaiheinen vahvistus on käytössä tililläsi, käytä sovelluksen salasanaa. Luo sovelluksen salasana siirtymällä Outlook Live Account Management -tilille ja kirjautumalla tilillesi.

QQ Mail

Huomautus: Varmista, että SMTP-palvelu on käytössä tililläsi. Ota palvelu käyttöön valitsemalla QQ Mail -aloitussivulla **Settings > Account**. Ota POP3/IMAP/SMTP/Exchange/CardDAV/CalDAV Service -kohdassa käyttöön joko **POP3/SMTP service** tai **IMAP/SMTP service**.

Asetus	Arvo
Ensisijainen SMTP-yhdyskäytävä	smtp.qq.com
Ensisijaisen SMTP-yhdyskäytävän portti	587
Käytä SSL- tai TLS-suojausta	Pakollinen
Edellytä luotettua varmennetta	Ei käytössä
Vastausosoite	Sähköpostiosoitteesi
SMTP-palvelimen todennus	Kirjautuminen/tavallinen
Laitteeseen perustuva s-posti	Käytä laitteen SMTP-valtuuksia
Laitekäyttäjätunnus	Sähköpostiosoitteesi
Laitesalasana	Valtuutuskoodi Huomautus: Luo valtuutuskoodi valitsemalla QQ Mail -aloitussivulla Settings > Account ja valitsemalla POP3/IMAP/SMTP/Exchange/CardDAV/CalDAV Service -kohdassa Generate authorization code .

Sina Mail

Huomautus: Varmista, että POP3/SMTP-palvelu on käytössä tililläsi. Ota palvelu käyttöön valitsemalla Sina Mail -aloitussivulla **Settings > More settings > User-end POP/IMAP/SMTP** ja ottamalla käyttöön **POP3/SMTP service**.

Asetus	Arvo
Ensisijainen SMTP-yhdyskäytävä	smtp.sina.com
Ensisijaisen SMTP-yhdyskäytävän portti	587
Käytä SSL- tai TLS-suojausta	Pakollinen
Edellytä luotettua varmennetta	Ei käytössä
Vastausosoite	Sähköpostiosoitteesi
SMTP-palvelimen todennus	Kirjautuminen/tavallinen
Laitteeseen perustuva s-posti	Käytä laitteen SMTP-valtuuksia
Laitekäyttäjätunnus	Sähköpostiosoitteesi
Laitesalasana	Valtuutuskoodi Huomautus: Luo valtuutuskoodi valitsemalla sähköpostin aloitussivulla Settings > More settings > User-end POP/IMAP/SMTP ja ottamalla käyttöön Authorization code status .

Sohu Mail

Huomautus: Varmista, että SMTP-palvelu on käytössä tililläsi. Ota palvelu käyttöön valitsemalla Sohu Mail -aloitussivulla **Options > Settings > POP3/SMTP/IMAP** ja ottamalla käyttöön joko **IMAP/SMTP service** tai **POP3/SMTP service**.

Asetus	Arvo
Ensisijainen SMTP-yhdyskäytävä	smtp.sohu.com
Ensisijaisen SMTP-yhdyskäytävän portti	465
Käytä SSL- tai TLS-suojausta	Pakollinen
Edellytä luotettua varmennetta	Ei käytössä

Asetus	Arvo
Vastausosoite	Sähköpostiosoitteesi
SMTP-palvelimen todennus	Kirjautuminen/tavallinen
Laitteeseen perustuva s-posti	Käytä laitteen SMTP-valtuuksia
Laitekäyttäjätunnus	Sähköpostiosoitteesi
Laitesalasana	Riippumaton salasana Huomautus: Saat riippumattoman salasanan, kun IMAP/SMTP service tai POP3/SMTP service on käytössä.

Yahoo! Mail

Asetus	Arvo
Ensisijainen SMTP-yhdyskäytävä	smtp.mail.yahoo.com
Ensisijaisen SMTP-yhdyskäytävän portti	587
Käytä SSL- tai TLS-suojausta	Pakollinen
Edellytä luotettua varmennetta	Ei käytössä
Vastausosoite	Sähköpostiosoitteesi
SMTP-palvelimen todennus	Kirjautuminen/tavallinen
Laitteeseen perustuva s-posti	Käytä laitteen SMTP-valtuuksia
Laitekäyttäjätunnus	Sähköpostiosoitteesi
Laitesalasana	Sovelluksen salasana Huomautus: Luo sovelluksen salasana siirtymällä Yahoo Account Security -sivulle, kirjautumalla tilillesi ja valitsemalla Generate app password .

Zoho Mail

Asetus	Arvo
Ensisijainen SMTP-yhdyskäytävä	smtp.zoho.com
Ensisijaisen SMTP-yhdyskäytävän portti	587

Asetus	Arvo
Käytä SSL- tai TLS-suojausta	Pakollinen
Edellytät luotettua varmennetta	Ei käytössä
Vastausosoite	Sähköpostiosoitteesi
SMTP-palvelimen todennus	Kirjautuminen/tavallinen
Laitteeseen perustuva s-posti	Käytä laitteen SMTP-valtuuksia
Laitteikäyttäjätunnus	Sähköpostiosoitteesi
Laitesalasana	Tilin salasana tai sovelluksen salasana Huomautuksia: <ul style="list-style-type: none"> Jos kaksivaiheinen vahvistus ei ole käytössä tililläsi, käytä tilin salasanaa. Jos kaksivaiheinen vahvistus on käytössä tililläsi, käytä sovelluksen salasanaa. Luo sovelluksen salasana siirtymällä Zoho Mail Account Security -sivulle, kirjautumalla tilillesi ja valitsemalla Application-Specific Passwords -kohdassa Generate New Password.

Sähköpostin lähettäminen

Varmista ennen aloittamista, että SMTP-asetukset on määritetty. Lisätietoja on kohdassa "[Sähköpostin SMTP-asetusten määrittäminen](#)" sivulla 1.

Ohjauspaneelin käyttäminen

- 1 Aseta alkuperäinen asiakirja automaattiseen asiakirjansyöttölaitteen lokeroon tai skannaustasolle.
- 2 Valitse aloitusnäytöstä kohta **Sähköposti** ja anna sitten tarvittavat tiedot.
- 3 Määritä tarvittaessa tulostustiedostotyyppin asetukset.
- 4 Lähetä sähköposti.

Pikavalintanumeron käyttäminen

- 1 Aseta alkuperäinen asiakirja automaattiseen asiakirjansyöttölaitteen lokeroon tai skannaustasolle.
- 2 Valitse aloitusnäytössä **Pikakuvakekeskus > Sähköposti**.
- 3 Valitse pikavalintanumero.

4 Lähetä sähköposti.

Skannaaminen

Skannaaminen tietokoneeseen

Tarkista seuraavat asiat ennen aloittamista:

- Tulostimen laiteohjelmisto on päivitetty. Lisätietoja on kohdassa "[Laiteohjelman päivittäminen](#)" sivulla 10.
- Tietokone ja tulostin yhdistetään samaan verkkoon.

Windows-käyttäjät:

Huomautus: Varmista, että tulostin on lisätty tietokoneeseen. Lisätietoja on kohdassa "[Tulostimien lisääminen tietokoneeseen](#)" sivulla 11.

- 1 Aseta alkuperäinen asiakirja automaattiseen asiakirjansyöttölaitteeseen tai skannaustasolle.
- 2 Avaa tietokoneessa **Windowsin faksi ja skannaus**.
- 3 Valitse Lähde-valikosta skannerilähde.
- 4 Muuta tarvittaessa tulostusasetuksia.
- 5 Skannaa asiakirja.

Macintosh-käyttäjät:

Huomautus: Varmista, että tulostin on lisätty tietokoneeseen. Lisätietoja on kohdassa "[Tulostimien lisääminen tietokoneeseen](#)" sivulla 11.

- 1 Aseta alkuperäinen asiakirja automaattiseen asiakirjansyöttölaitteeseen tai skannaustasolle.
- 2 Tee tietokoneessa jompikumpi seuraavista:
 - Avaa **Kuvansiirtäjä**.
 - Avaa **Tulostimet ja skannerit** ja valitse tulostin. Valitse **Skannaa > Avaa skanneri**.
- 3 Tee Skanneri-ikkunassa yksi tai useampi seuraavista:
 - Valitse, mihin haluat tallentaa skannatun asiakirjan.
 - Valitse alkuperäisen asiakirjan kokoko.
 - Skannaa automaattisesta asiakirjansyöttölaitteesta valitsemalla Skannaa-valikosta **Asiakirjansyöttölaite** tai ota käyttöön **Käytä dokumentin syöttölaitetta**.
 - Määritä tarvittaessa skannausasetukset.

4 Valitse Skannaa.

Tulostaminen

Tulostaminen tietokoneella

Huomautus: Jos käytät tarroja, kortteja tai kirjekuoria, määritä paperikoko ja -laji tulostimessa ennen asiakirjan tulostamista.

- 1 Avaa tulostusvalintaikkuna siinä asiakirjassa, jonka yrität tulostaa.
- 2 Säädä asetuksia tarvittaessa.
- 3 Tulosta asiakirja.

Tulostaminen mobiililaitteesta

Tulostaminen mobiililaitteesta AirPrintin avulla



AirPrint on mobiilitulostusratkaisu, jonka avulla voit tulostaa Apple-laitteista AirPrint-sertifioituun tulostimeen.



Huomautuksia:

- Varmista, että Apple-laite ja tulostin on yhdistetty samaan verkkoon. Jos verkossa on useita langattomia keskittimiä, varmista, että molemmat laitteet on yhdistetty samaan aliverkkoon.
 - Tätä sovellusta tukevat vain jotkin Apple-laitteet.
- 1 Valitse asiakirja tiedostonhallinnassa tai avaa yhteensopiva sovellus mobiililaitteesta.
 - 2 Napauta jakokuvaketta ja valitse **Tulosta**.
 - 3 Valitse tulostin.
Säädä asetuksia tarvittaessa.
 - 4 Tulosta asiakirja.

Tulostaminen mobiililaitteesta Wi-Fi Direct®-toiminnon avulla

Wi-Fi Direct® on tulostuspalvelu, jonka avulla voit tulostaa mihin tahansa Wi-Fi Direct -toimintoa tukevaan tulostimeen.

Huomautus: Varmista, että mobiililaitteella on yhdistetty tulostimen langattomaan verkkoon. Lisätietoja on kohdassa "[Mobiililaitteen liittäminen tulostimeen](#)" sivulla 11.

- 1 Avaa yhteensopiva sovellus mobiililaitteessa tai valitse asiakirja tiedostonhallinnassa.
- 2 Toimi mobiililaitteen mallin mukaan seuraavasti:
 - Valitse  > **Tulosta**.
 - Valitse  > **Tulosta**.
 - Valitse  > **Tulosta**.
- 3 Valitse tulostin ja määritä asetukset tarpeen mukaan.
- 4 Tulosta asiakirja.

Luottamuksellisten ja muiden pidossa olevien töiden tulostaminen

Windows-käyttäjät:

- 1 Kun asiakirja on auki, valitse **Tiedosto** > **Tulosta**.
- 2 Valitse tulostin ja sitten **Ominaisuudet, Määrytykset, Asetukset** tai **Asennus**.
- 3 Valitse **Tulostus ja pito**.
- 4 Valitse **Tulosta ja siirrä pitoon** ja liitä siihen käyttäjänimi.
- 5 Valitse tulostustyön tyyppi (luottamuksellinen, varaa, toista tai tarkista).

Jos valitset **Luottamuksellinen**, suojaa tulostustyö henkilökohtaisella PIN-koodilla.
- 6 Valitse **OK** tai **Tulosta**.
- 7 Vapauta tulostustyö tulostimen aloitusnäytöltä käsin.
 - Valitse luottamuksellisille tulostustöille **Pidossa olevat työt** > valitse käyttäjänimesi > **Luottamuksellinen** > anna PIN-koodi > valitse tulostustyö > määritä asetukset > **Tulosta**.
 - Valitse muille töille **Pidossa olevat työt** > valitse käyttäjänimesi > valitse tulostustyö > määritä asetukset > **Tulosta**.

Macintosh-käyttäjät:

AirPrintin käyttäminen



- 1 Kun asiakirja on avattu, valitse **Arkisto** > **Tulosta**.
- 2 Valitse tulostin ja valitse Suunta-valikon jälkeisestä valikosta **PIN-tulostus**.
- 3 Ota käyttöön **Tulosta PIN-koodilla** ja anna nelinumeroisen PIN-koodi.
- 4 Valitse **Tulosta**.
- 5 Vapauta tulostustyö tulostimen aloitusnäytöltä käsin. Valitse **Pidossa olevat työt** > valitse tietokoneesi nimi > **Luottamuksellinen** > anna PIN-koodi > valitse tulostustyö > **Tulosta**.

Tulostinohjaimen käyttäminen

- 1 Kun asiakirja on avattu, valitse **Arkisto** > **Tulosta**.
- 2 Valitse tulostin ja valitse Suunta-valikon jälkeisestä valikosta **Tulosta ja siirrä pitoon**.
- 3 Valitse **Luottamuksellinen tulostus** ja anna nelinumeroisen PIN-koodi.
- 4 Valitse **Tulosta**.
- 5 Vapauta tulostustyö tulostimen aloitusnäytöltä käsin. Valitse **Pidossa olevat työt** > valitse tietokoneesi nimi > **Luottamuksellinen** > valitse tulostustyö > anna PIN-koodi > **Tulosta**.

Tulostimen ylläpito

Kaapelien liittäminen

-  **HUOMIO – SÄHKÖISKUN VAARA:** Sähköiskuvaaran välttämiseksi älä asenna laitetta tai tee sähkö- tai kaapeliiliitäntöjä (esimerkiksi virtajohto, faksi tai puhelin) ukkosmyrskyn aikana.
-  **HUOMIO – TAPATURMAN MAHDOLLISUUS:** Tulipalo- tai sähköiskuriskin välttämiseksi liitä virtajohto suoraan asianmukaiseen maadoitettuun sähköpistokkeeseen, joka on lähellä ja helposti saatavilla.
-  **HUOMIO – TAPATURMAN MAHDOLLISUUS:** Vältä tulipalon tai sähköiskun vaara: käytä vain tämän tuotteen mukana toimitettua tai valmistajan hyväksymää virtajohtoa.

 **HUOMIO – TAPATURMAN MAHDOLLISUUS:** Kun liität tämän tuotteen yleiseen valintaiseen puhelinverkkoon, voit vähentää tulipalon vaaraa käyttämällä vähintään 26 AWG:n tietoliikennejohtoa (RJ-11). Australia: johdon on oltava ACMA:n (Australian Communications and Media Authority) hyväksymä.

Varoitus – vauriot mahdollisia: Vältä tietojen menetys tai tulostimen toimintahäiriö olemalla koskettamatta tulostamisen aikana USB-kaapeliin, langattomaan verkkosovittimeen tai tulostimen osoitettua aluetta.

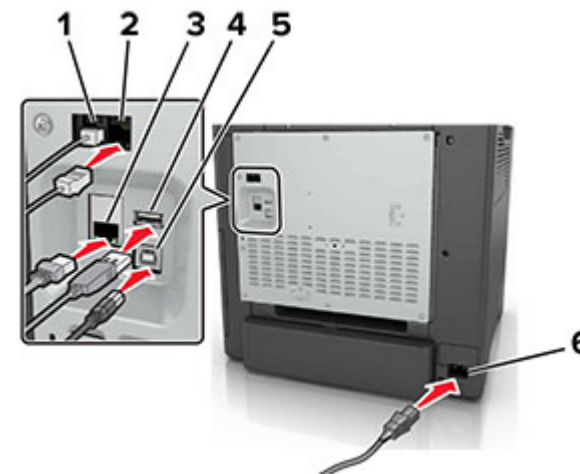

	Osa	Toiminto
1	EXT-liitäntä	Lisälaitteiden (puhelimien tai vastaajien) liittäminen tulostimeen ja puhelinlinjaan. Käytä tätä liitintä, jos tulostimelle ei ole varattu erillistä faksiliinjaa ja tätä liitäntätapaa tuetaan käyttömaassa tai -alueella. Huomautus: Liitin otetaan käyttöön poistamalla suojus.
2	Linjaliitäntä	Tulostimen liittäminen aktiiviseen puhelinlinjaan tavallisen puhelinpistorasian (RJ-11), DSL-suodattimen, VoIP-sovittimen tai minkä tahansa muun sovittimen kautta faksien lähettämistä ja vastaanottamista varten.
3	Ethernet-liitäntä	Tulostimen liittäminen verkkoon.
4	USB-portti	Liitä näppäimistö tai muu yhteensopiva lisävaruste.

	Osa	Toiminto
5	Tulostimen USB-portti	Liitä tulostin tietokoneeseen.
6	Virtajohdon liitin	Liitä tulostin maadoitettuun pistorasiaan.

Väriainekasetin vaihtaminen

1 Avaa luukku B.



2 Irrota ilmoituksessa mainittu värikasetti.



3 Ota uusi väriainekasetti pakkauksestaan.

4 Aseta uusi väriainekasetti paikalleen.

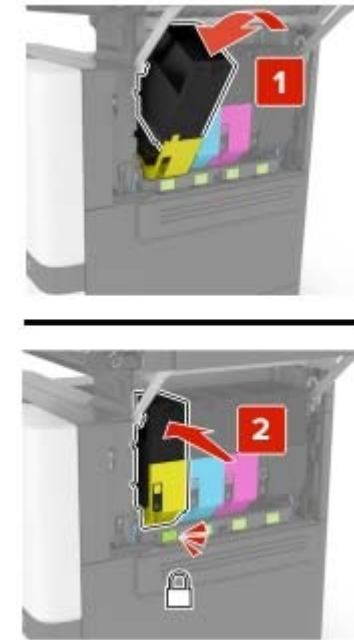

5 Sulje luukku B.

Skannerin puhdistaminen

1 Avaa skannerin kansi.

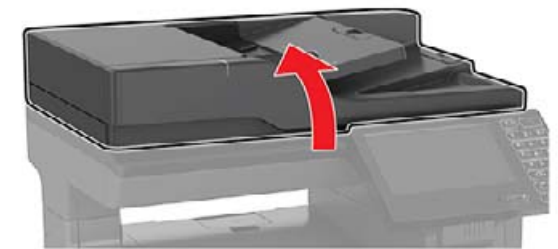

2 Pyyhi seuraavat alueet kostealla, pehmeällä nukkaamattomalla liinalla:

- Asiakirjansyöttölaitteen taso



- asiakirjansyöttölaitteen taustalevy

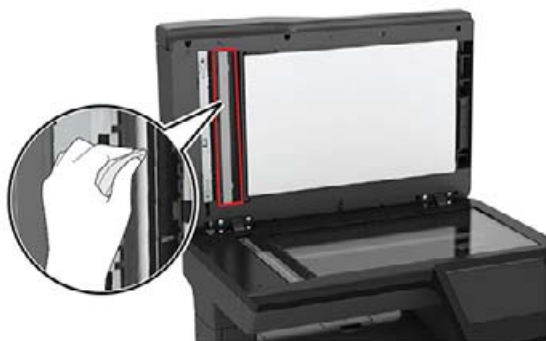

- Skannaustaso



- skannaustason taustalevy



3 Sulje skannerin kansi.

Lokeroiden täyttäminen

⚠ HUOMIO – KAATUMISVAARA: Voit vähentää laitteen epävakauden riskiä täyttämällä jokaisen lokeron erikseen. Pidä kaikki muut lokerot suljettuina, kunnes niitä tarvitaan.

1 Irrota lokero.

Huomautus: Älä irrota lokeroita tulostamisen aikana, jotta vältät tukokset.



2 Säädä ohjaimet lisättävän paperin koon mukaan.

Huomautus: Lokeron alaosan osoittimet helpottavat ohjainten asettamista.

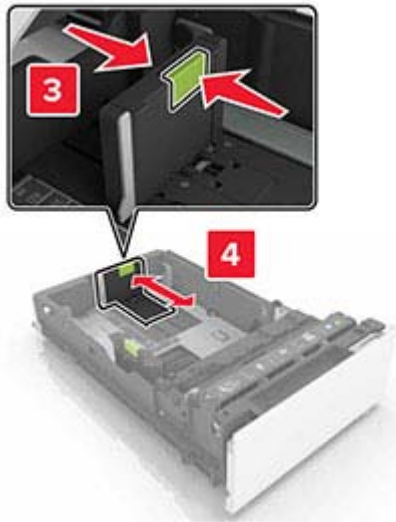
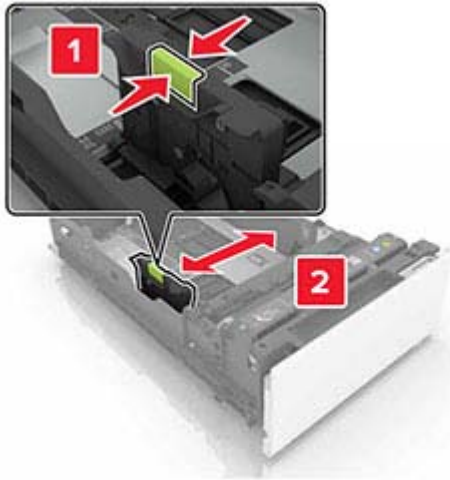

3 Taivuta ja ilmaa paperipino ja suorista sen reunat, ennen kuin lisäät sen tulostimeen.

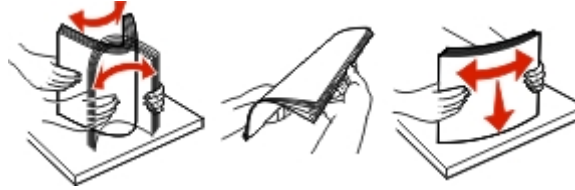

4 Lisää paperipino tulostimeen tulostuspuoli ylöspäin.

Huomautuksia:

- Aseta kirjelomake yksipuolista tulostusta varten tulostuspuoli ylöspäin arkin yläreuna kohti lokeron etuosaa.
- Aseta kirjelomake kaksipuolista tulostusta varten tulostuspuoli alaspäin arkin yläreuna kohti lokeron takaosaa.
- Älä liu'uta paperia lokeroon.
- Varmista, että pinon korkeus on paperin enimmäistäyttöosoittimen alapuolella. Ylitäyttö voi aiheuttaa tukoksia.

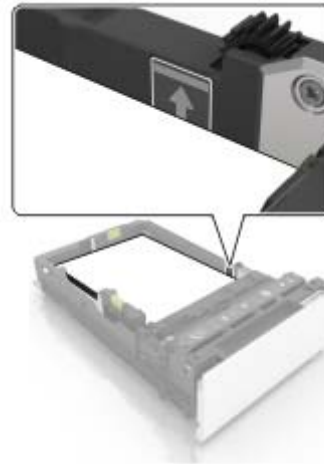

5 Aseta lokero tulostimeen.

Määritä tarvittaessa paperin koko ja laji vastaamaan lokerossa olevaa paperia.

Monisyöttölaitteen täyttö

1 Avaa monisyöttölaite.

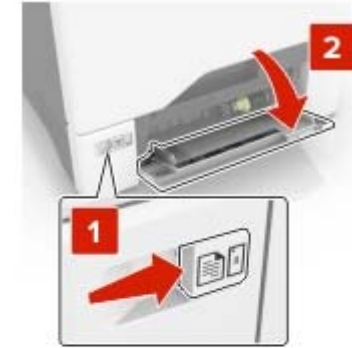

2 Säädä ohjain lisättävän paperin koon mukaan.

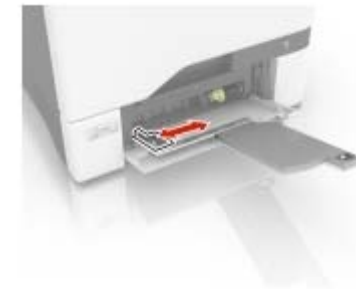

- 3 Taivuta ja ilmaa paperipino ja suorista sen reunat, ennen kuin lisäät sen tulostimeen.



- 4 Aseta paperia.

- Lisää paperi ja kartonki tulostuspuoli alaspäin ja yläreuna edellä.



- Lisää kirjekuoret avautuva puoli ylöspäin paperiohjaimen oikeaa reunaa vasten. Lisää eurooppalaiset kirjekuoret läppä edellä tulostimeen.



Varoitus – vauriot mahdollisia: Älä käytä kirjekuoria, joissa on postimerkkejä, kiinnikkeitä, ikkunoita, pinnoitettu sisus tai itseliimautuvia liimapintoja.

- 5 Valitse ohjauspaneelin Paperi-valikosta paperikoko- ja paperilajiasetukset, jotka vastaavat lokerossa olevaa paperia.

Erikoismateriaalin koon ja lajin määrittäminen

Lokerot havaitsevat tavallisen paperin koon automaattisesti. Tee erikoismateriaaleille, kuten tarroille, korteille ja kirjekuorille, seuraavat toimet:

- 1 Siirry aloitusnäytöstä kohtaan

Asetukset > Paperi > Lokeromääritys > Paperikoko/-laji > valitse paperilähde

- 2 Määritä erikoismateriaalin koko ja laji.

Tulostinohjelmiston asentaminen

Huomautuksia:

- Tulostinohjain sisältyy ohjelmiston asennuspakettiin.
- Jos käyttämässäsi Macintosh-tietokoneessa on macOS-versio 10.7 tai uudempi, sinun ei tarvitse asentaa ohjainta, jotta voit tulostaa AirPrint-sertifioidulla tulostimella. Jos haluat käyttää mukautettuja tulostusominaisuuksia, lataa tulostinohjain.

- 1 Hanki ohjelmiston asennuspaketti.

- Tulostimen mukana toimitetulla Ohjelmistot-levyllä.
- Sivustostamme tai tulostimen ostopaikasta.

- 2 Käynnistä asennusohjelma ja seuraa tietokoneen näytön ohjeita.

Faksiohjaimen asentaminen

- 1 Hae asennuspaketti joko sivustostamme tai tulostimesi ostopaikasta.

- 2 Käynnistä asennusohjelma ja seuraa tietokoneen näytön ohjeita.

Laiteohjelman päivittäminen

Joidenkin sovellusten moitteeton toiminta vaatii laiteohjelman vähimmäistason.

Lisätietoja laiteohjelman päivittämisestä antaa myyntiedustaja.

- 1 Avaa selain ja kirjoita tulostimen IP-osoite selaimen osoitekenttään.

Huomautuksia:

- Tulostimen IP-osoite näkyy sen tulostimen päänäytössä. IP-osoite on neljä pisteillä erotettua numerosarjaa, kuten 123.123.123.123.
- Jos käytät välityspalvelinta, poista se tilapäisesti käytöstä, jotta verkkosivu latautuu oikein.

- 2 Valitse **Asetukset > Laite > Päivitä laiteohjelmisto**.

- 3 Tee jompikumpi seuraavista toiminnoista:

- Valitse **Tarkista päivitykset > Hyväksyn, käynnistä päivitys**.
- Lataa flash-tiedosto.
 - a Selaa päivitystiedostoon.
 - b Valitse **Lataa > Käynnistä**.

Tulostimien lisääminen tietokoneeseen

Tee jokin seuraavista: toimista ennen kuin aloitat:

- Liitä tulostin ja tietokone samaan verkkoon. Lisätietoja tulostimen liittämisestä verkkoon on kohdassa "[Tulostimen yhdistäminen verkkoon](#)" sivulla 11.
- Liitä tietokone tulostimeen. Lisätietoja on kohdassa "[Tietokoneen yhdistäminen tulostimeen](#)" sivulla 11.
- Kytke tulostin tietokoneeseen USB-kaapelilla. Lisätietoja on kohdassa "[Kaapelien liittäminen](#)" sivulla 6.

Huomautus: USB-kaapeli myydään erikseen.

Windows-käyttäjät:

- 1 Asenna tulostinohjain.

Huomautus: Lisätietoja on kohdassa "[Tulostinohjelmiston asentaminen](#)" sivulla 10.

- 2 Avaa **Tulostimet ja skannerit** ja valitse **Lisää tulostin tai skanneri**.
 - 3 Tee tulostimen mallin mukaan jokin seuraavista toimenpiteistä:
 - Valitse tulostin luettelosta ja sitten **Lisää laite**.
 - Valitse **Näytä Wi-Fi Direct -tulostimet**, valitse tulostin ja sitten **Lisää laite**.
 - Valitse **Haluamani tulostin ei ole luettelossa** ja tee sitten Lisää tulostin -ikkunassa jokin seuraavista toimenpiteistä:
 - a Valitse **Lisää tulostin TCP/IP-osoitetta tai isäntänimeä käyttämällä** ja valitse sitten **Seuraava**.
 - b Kirjoita Isäntänimi tai IP-osoite -kenttään tulostimen IP-osoite ja valitse sitten **Seuraava**.
- Huomautuksia:**
- Tulostimen IP-osoite näkyy sen tulostimen päänäytössä. IP-osoite on neljä pisteillä erotettua numerosarjaa, kuten 123.123.123.123.
 - Jos käytät välityspalvelinta, poista se tilapäisesti käytöstä, jotta verkkosivu latautuu oikein.
- c Valitse tulostinohjain ja sitten **Seuraava**.
 - d Valitse **Käytä asennettua tulostinohjainta (suositus)** ja sitten **Seuraava**.
 - e Kirjoita tulostimen nimi ja valitse **Seuraava**.
 - f Valitse tulostimen jakoasetus ja sitten **Seuraava**.
 - g Valitse **Valmis**.

Macintosh-käyttäjät:

- 1 Valitse tietokoneessa **Tulostimet ja skannerit**.
- 2 Valitse **+** ja sitten tulostin.
- 3 Valitse Käytä-valikosta tulostinohjain.

Huomautuksia:

- Valitse Macintosh-tulostinohjaimen käyttöä varten joko **AirPrint** tai **Secure AirPrint**.
 - Jos haluat käyttää mukautettuja tulostusominaisuuksia, valitse valmistajan tulostinohjain. Ohjaimen asennusohjeet ovat kohdassa "[Tulostinohjelmiston asentaminen](#)" sivulla 10.
- 4 Lisää tulostin.

Wi-Fi Directin määrittäminen

- 1 Valitse aloitusnäytössä **Asetukset > Verkko/portit > Wi-Fi Direct**.
 - 2 Määritä asetukset.
 - **Ota käyttöön Wi-Fi Direct:** määrittää tulostimen käyttämään omaa Wi-Fi Direct -verkkoaan
 - **Wi-Fi Direct -nimi:** määrittää Wi-Fi Direct -verkolle nimen.
 - **Wi-Fi Direct -salasana:** määrittää salasanan langatonta suojausta varten käytettäessä vertaisverkkoyhteyttä.
 - **Näytä salasana asetussivulla:** näyttää salasanan verkkoasetussivulla.
 - **Hyväksy painonäppäinpyynnöt automaattisesti:** määrittää mitä näytetään aloitusnäytössä, kun asiakaslaite muodostaa yhteyden Wi-Fi Direct -verkon kautta. Turvallisuussyistä tämä asetus on oletusarvoisesti poissa käytöstä. Kun se on poissa käytöstä, käyttäjältä kysytään kehoteesta, salliiiko hän yhteyden.
- Huomautus:** Painonäppäinpyyntöjen automaattinen hyväksyntä ei ole suojattua.
- Huomautuksia:**
- Wi-Fi Direct -verkkosalasana ei näy oletusarvoisesti tulostimen näytössä. Jos haluat näyttää salasanan, valitse aloitusnäytössä **Asetukset > Suojaus > Muut > Ota käyttöön salasanan/PIN-koodin paljastus**.
 - Jos haluat tietää Wi-Fi Direct -verkon salasanan näyttämättä sitä tulostimen näytössä, valitse aloitusnäytössä **Asetukset > Raportit > Verkko > Verkoasetussivu**.

Mobiililaitteen liittäminen tulostimeen

Varmista ennen mobiililaitteen yhdistämistä, että Wi-Fi Direct on määritetty. Lisätietoja on kohdassa "[Wi-Fi Directin määrittäminen](#)" sivulla 11.

Wi-Fi Direct -toiminnon käyttäminen

Huomautus: Nämä ohjeet koskevat vain Android-mobiililaitteita.

- 1 Siirry mobiililaitteessa Asetukset-valikkoon.
- 2 Ota käyttöön **Wi-Fi** ja valitse **Wi-Fi Direct**.
- 3 Valitse tulostimen Wi-Fi Direct -nimi.
- 4 Vahvista yhteys tulostimen ohjauspaneelissa.

Wi-Fi-yhteyden muodostaminen

- 1 Siirry mobiililaitteessa Asetukset-valikkoon.
- 2 Valitse **Wi-Fi** ja sitten tulostimen Wi-Fi Direct -nimi.

Huomautus: Merkkijono DIRECT-xy (jossa x ja y ovat kaksi satunnaista merkkiä) lisätään Wi-Fi Direct -nimen eteen.

- 3 Kirjoita Wi-Fi Direct -salasana.

Tulostimen yhdistäminen verkkoon

Varmista, että Aktiivinen sovitin -asetuksena on Automaattinen. Valitse aloitusnäytössä **Asetukset > Verkko/portit > Verkon esittely > Aktiivinen sovitin**.

- 1 Valitse aloitusnäytössä **Asetukset > Verkko/portit > Langaton > Määritä tulostimen ohjauspaneelissa > Valitse verkko**.
- 2 Valitse Wi-Fi-verkko ja kirjoita verkon salasana.

Huomautus: Wi-Fi-verkko-yhteensopivien tulostinmallien alkumäärittäyksessä tulee näyttöön Wi-Fi-verkon määrittämiskehote.

Tietokoneen yhdistäminen tulostimeen

Tietokone on helppo yhdistää tulostimeen Wi-Fi Direct -toiminnolla. Lisätietoja on kohdassa "[Wi-Fi Directin määrittäminen](#)" sivulla 11.

Windows-käyttäjät:

- 1 Avaa **Tulostimet ja skannerit** ja valitse **Lisää tulostin tai skanneri**.
- 2 Valitse **Näytä Wi-Fi Direct -tulostimet** ja valitse tulostimen Wi-Fi Direct -nimi.
- 3 Huomioi tulostimen kahdeksannumeroinen PIN-koodi tulostimen näytössä.
- 4 Kirjoita PIN-koodi tietokoneella.

Huomautus: Jos tulostinohjainta ei ole asennettu, Windows lataa asianmukaisen ohjaimen.

Macintosh-käyttäjät:

- 1 Valitse langaton kuvake ja valitse tulostimen Wi-Fi Direct -nimi.
- 2 Kirjoita Wi-Fi Direct -salasana.

Huomautus: Siirrä tietokone takaisin aiempaan verkkoon, kun olet katkaissut sen yhteyden Wi-Fi Direct -verkkoon.

Tukosten poistaminen

Tukosten välttäminen

Lisää paperi oikein

- Varmista, että paperi on lokerossa suorassa.

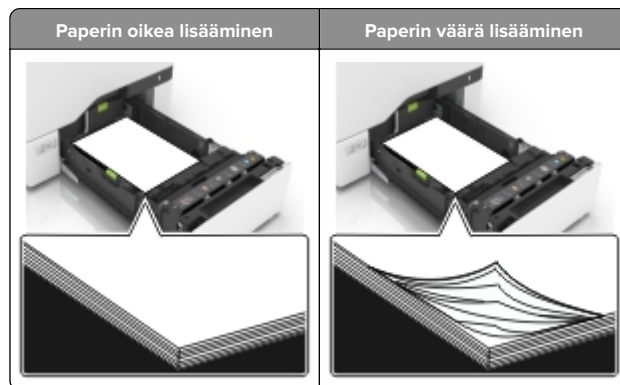

- Älä lisää lokeroon paperia tai poista lokeroa tulostamisen aikana.
- Älä lisää laitteeseen liikaa paperia. Varmista, että pinon korkeus on paperin enimmäistäyttöosoittimen alapuolella.
- Älä liu'uta paperia lokeroon. Lisää paperi kuvan mukaisesti.



- Varmista, että paperiohjaimet ovat oikeassa asennossa, eivätkä paina paperia tai kirjekuoria liian tiukasti.
- Työnnä lokero kunnolla paikalleen tulostimen sisään paperin lisäämisen jälkeen.

Käytä suositeltua paperia.

- Käytä ainoastaan suositeltua paperia tai erikoistulostusmateriaalia.
- Älä lisää rypyistä, taitettua, kosteaa tai käpristynyttä paperia.
- Taivuta ja ilmaa paperipino ja suorista sen reunat, ennen kuin lisäät sen tulostimeen.



- Älä käytä käsin leikattua tai rajattua materiaalia.
- Älä käytä samassa lokerossa eri kokoisia, painoisia tai tyyppisiä papereita.

- Varmista, että paperikoko ja -laji on asetettu oikein tietokoneen tai tulostimen ohjauspaneelissa.
- Säilytä paperi valmistajan suositusten mukaisesti.

Paperitukos lokeroissa

- 1 Vedä lokero auki.



Varoitus – vauriot mahdollisia: Staattinen sähkö vahingoittaa helposti valinnaisessa lokerossa olevaa tunnistinta. Kosketa metallipintaa ennen kuin poistat juuttuneen paperin lokerosta.

- 2 Poista juuttunut paperi.

Huomautus: Varmista, että poistat kaikki paperinpalat.



3 Aseta lokero tulostimeen.

Paperitukos luukun E takana

1 Avaa luukku E.

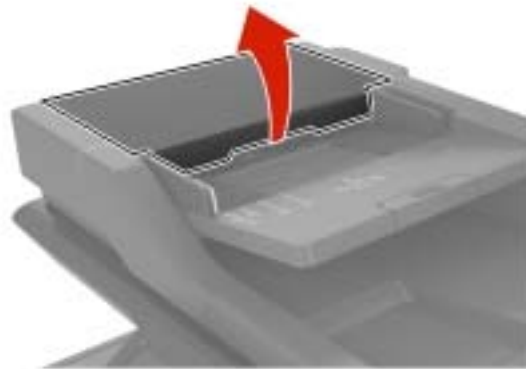

2 Poista juuttunut paperi.

Huomautus: Varmista, että poistat kaikki paperinpalat.

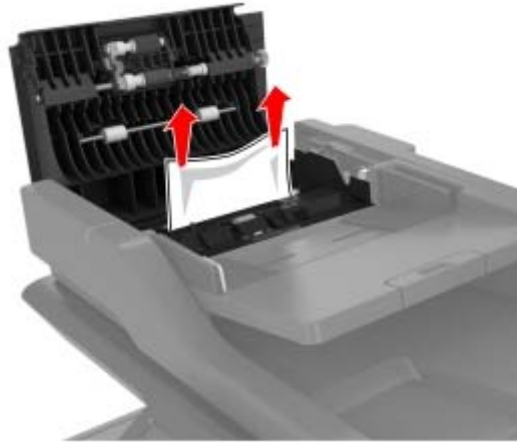

3 Sulje luukku E.

Paperitukos monisyöttölaitteessa

1 Poista paperit monisyöttölaitteesta.

2 Vedä lokero auki.

3 Poista juuttunut paperi.

Huomautus: Varmista, että poistat kaikki paperinpalat.



4 Aseta lokero tulostimeen.

Paperitukos vakiolokerossa

1 Poista juuttunut paperi.

Huomautus: Varmista, että poistat kaikki paperinpalat.

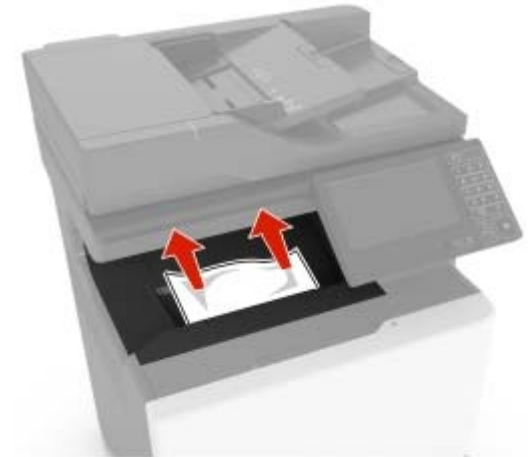

2 Avaa luukut ja A ja B ja poista paperinpalat.



HUOMIO – KUUMA PINTA: Tulostimen sisäosat voivat olla kuumat. Välttyäksesi palovammoilta kosketa osia vasta, kun ne ovat jäähtyneet.



3 Sulje luukut D ja A.

Paperitukos luukussa A

Paperitukos kiinnitysyksikössä

1 Avaa luukku A.

 **HUOMIO – KUUMA PINTA:** Tulostimen sisäosat voivat olla kuumat. Välttyäksesi palovammoilta kosketa osia vasta, kun ne ovat jäähtyneet.



2 Poista juuttunut paperi.

Huomautus: Varmista, että poistat kaikki paperinpalat.

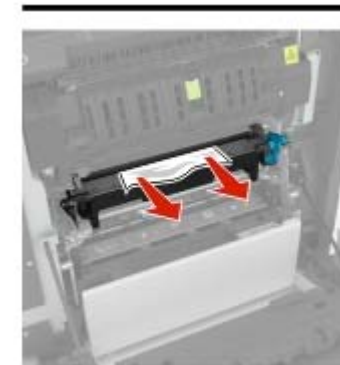
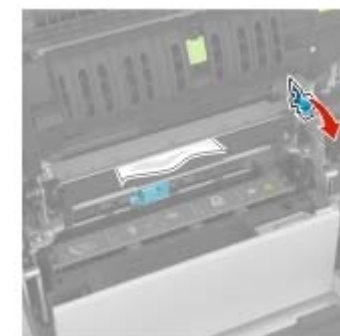

3 Avaa kiinnitysyksikön luukku.

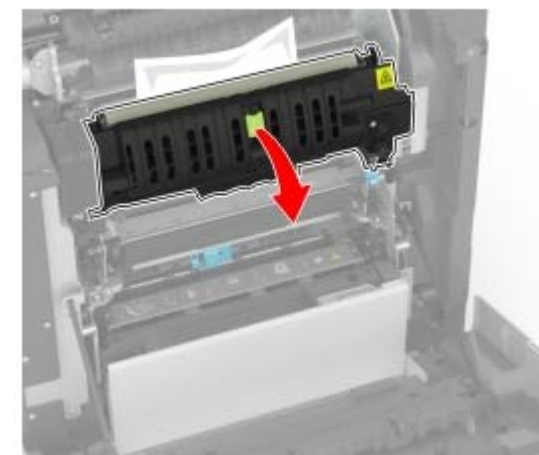

4 Poista juuttunut paperi.

Huomautus: Varmista, että poistat kaikki paperinpalat.

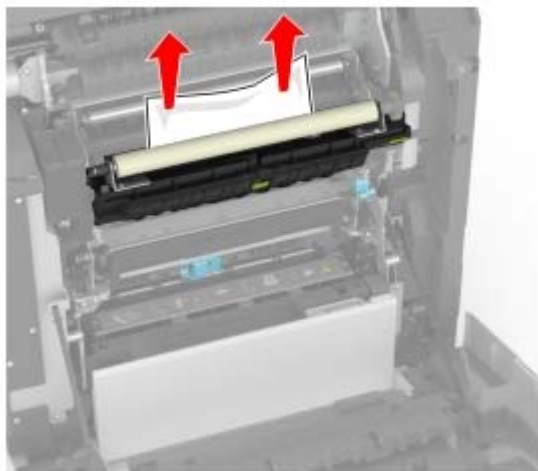

5 Sulje luukku A.

Paperitukos arkinkääntäjässä

1 Avaa luukku A.

 **HUOMIO – KUUMA PINTA:** Tulostimen sisäosat voivat olla kuumat. Välttyäksesi palovammoilta kosketa osia vasta, kun ne ovat jäähtyneet.



2 Avaa arkinkääntäjän kansi.

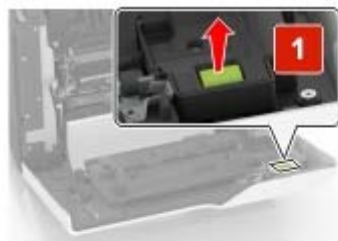

3 Poista juuttunut paperi.

Huomautus: Varmista, että poistat kaikki paperinpalat.

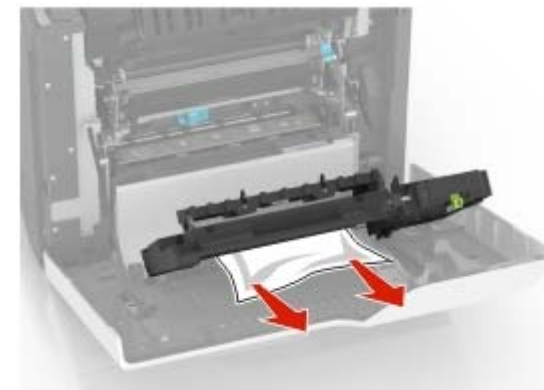

4 Sulje arkinkääntäjän kansi ja luukku A.