

SHARP[®]

Bruker's Manual

(nettsideinnstillinger)



INNHOLDSFORTEGNELSE

OM DENNE VEILEDNINGEN	2
NETTSIDE	3
• Nettsidens egenskaper	3
• Tilgang til nettstedet	3
INNSTILLINGER FOR NETTSIDER	5
• Oversikt over nettsiden	5
• Menyfanen	6
• Slik konfigurerer du nettsidens innstillinger	7
• Energisparing	10
• Sikkerhets- Innstillinger	11
• Kategorioppsett	16
• Dokument- behandling	18
• Brukerkontroll	19
• System- innstillinger	29
EGENDEFINERE NETTSIDEN	33
• Egendefinert lenkeinnstilling	33
• Snarveier	34
INNSTILLINGSLISTE FOR NETTSTEDER	35

OM DENNE VEILEDNINGEN

Denne veiledningen gjennomgår fremgangsmåtene for konfigurering av maskininnstillinger fra datamaskinen din, med funksjonen for nettsideinnstillinger som er innebygget i maskinen.

Vær oppmerksom på følgende

- Denne veiledningen tar utgangspunkt i at de som installerer og bruker produktet har praktisk kjennskap til datamaskinen og nettleseren sin.
- Hvis du trenger informasjon om operativsystemet eller nettleseren din, henvises du til brukerhåndboken for operativsystemet eller nettleseren, eller til den elektroniske Help-funksjonen.
- Forklaringene av skjermbilder og prosedyrer er først og fremst for Internet Explorer®. Skjermbildene kan variere avhengig av operativsystem- eller programversjon.
- Når "xx-xxxx" fremgår i brukerhåndboken, skal "xx-xxxx" erstattes med navnet på din modell.
- Innholdet i denne håndboken er generelle beskrivelser av produktene, inkludert andre modeller. Denne håndboken inkluderer derfor beskrivelser av funksjoner som ikke er tilgjengelige for din modell.
- Det er lagt mye omhu ned i utarbeidelsen av denne håndboken. Hvis du har kommentarer eller spørsmål om håndboken, er du velkommen til å kontakte forhandleren eller den nærmeste godkjente servicerepresentanten.
- Dette produktet har gjennomgått strenge prosedyrer for kvalitetskontroll og inspeksjon. Hvis det mot formodning skulle oppstå feil eller problemer, kan du kontakte forhandleren eller den nærmeste godkjente servicerepresentanten.
- Bortsett fra i omstendigheter som er dekket av lov, er ikke SHARP ansvarlig for svikt som oppstår under bruk av produktet eller dets tilleggsfunksjoner, svikt som skyldes feil betjening av produktet og dets tilleggsfunksjoner, eller andre typer feil, inkludert enhver skade som oppstår på grunn av vanlig slitasje på produktet.

Advarsel

- Reproduksjon, tilpasning eller oversettelse av innholdet i håndboken uten forutgående skriftlig tillatelse er forbudt, med unntak av det som er tillatt i henhold til lover om opphavsrett.
- Informasjonen i denne håndboken kan endres uten videre varsel.

Illustrasjoner, betjeningspanel, berøringspanel og nettsider i brukerhåndboken

De ytre utstyrsenheterne er som regel tilleggsutstyr, men enkelte modeller inkluderer imidlertid ytre utstyrsenheter som standard utstyr.

For noen funksjoner og prosedyrer forutsetter forklaringene at også andre innretninger enn de ovennevnte er installert. Avhengig av innholdet, og avhengig av modellen og de ytre utstyrsenheterne som er installert, kan det hende at denne funksjonen ikke kan brukes. Gå til brukerhåndboken for mer informasjon.

Denne håndboken refererer til faksfunksjonen og Internett-faksfunksjonen. Vær imidlertid oppmerksom på at faksfunksjonen og Internett-faksfunksjonen ikke er tilgjengelig i enkelte land og regioner, samt for enkelte modeller.

- Skjermbildene, meldingene og tastenavnene som vises i håndboken, kan være ulike dem som vises på den faktiske maskinen. Dette skyldes produktforbedringer og modifikasjoner.
- Berøringspanelet, illustrasjoner og innstillingsskjermbilder i denne håndboken er kun for referanse, og kan variere avhengig av modell, installert tilbehør, innstillinger endret fra standard, og land eller region.
- Denne håndboken forutsetter at en fullfargemaskin brukes. Noen av forklaringene vil ikke gjelde for en svart-hvitt-maskin.

NETTSIDE



Det kan hende at faksfunksjonen og Internett-faks ikke er tilgjengelig, avhengig av land, region eller modell.

Nettsidens egenskaper

En webserver for innstillinger er innebygd i maskinen.

Når maskinen er koblet til et nettverk, får du tilgang på webserveren i maskinen, slik at du kan konfigurere en rekke maskininnstillinger med datamaskinen din.

Denne funksjonen lar deg også konfigurere maskininnstillingene over nettverket, uten at du må spasere til maskinen. Det er enkelt å angi brukernavn og annen tekst fra datamaskinen.

Du kan også bruke nettsiden til å konfigurere mer avanserte innstillinger enn de som er tilgjengelige på maskinen.



Du finner omfattende informasjon om maskininnstillingene i brukerhåndboken.

Tilgang til nettstedet

Dette avsnittet forklarer fremgangsmåten for tilgang til maskinens nettside.

Nettlesere som støttes

Følgende nettlesere kan brukes for å få tilgang til maskinen:

Internet Explorer: 11 eller høyere (Windows®), Microsoft Edge (Windows®)

Firefox (Windows®), Safari (macOS®), Chrome (Windows®): Den nyeste versjonen eller den nyeste forrige hovedversjonen

Tilgang til nettstedet

Følg trinnene nedenfor for å få tilgang til nettsiden.

1

Åpne nettleseren på datamaskinen.

2

Angi IP-adressen som er angitt på maskinen, i nettleserens adresselinje.

- Hvis du ikke finner maskinens IP-adresse, kan du spørre maskinadministratoren.
- Du kan sjekke maskinens IP-adresse på maskinen. "[Slik sjekker du maskinens IP-adresse](#)" (► side 4)
- **Angi passord**

Innlogging

Innlogging (P)

Autoritet:

Påloggingsnavn: Bruker

Passord: (1-255 sifre)

Angi informasjon om brukerautentisering. Denne meldingen kan redigeres fra Systeminnstillinger.

Innlogging (P)

- Hvis du klikker på et element som krever administratorrettigheter, vises passordskjermen, uavhengig av innstillingene. Velg en bruker som har administratorrettigheter og angi brukerpassord.
 - Hvis brukerautentisering ikke er aktivert, kan du angi påloggingsnavnet "Administrator" og bruke administratorpassordet til å logge deg på nettsiden.
- Når du har logget på nettsiden med administratorrettigheter, vises ikke passordskjermen når du klikker på andre elementer som krever administratorrettigheter (før du logger av).

Slik sjekker du maskinens IP-adresse

1

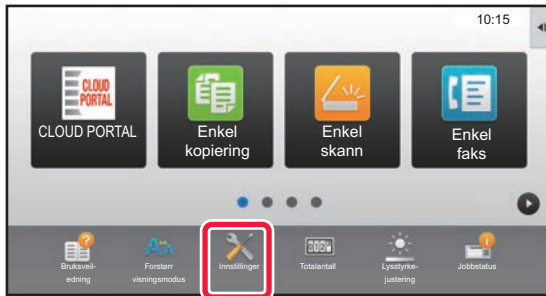

Trykk på [Innstillinger]-tasten.

2

Trykk på [Status] → [Nettverkstatus] fra menyen.

3

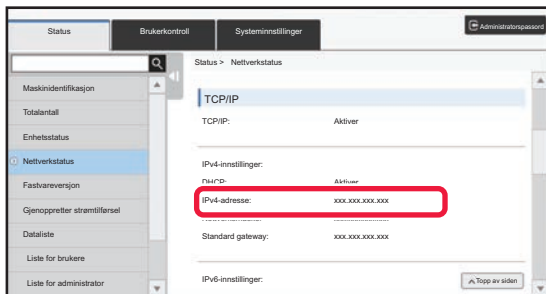

Rull ned på skjermen, og merk av for "IPv4-adresse" i IPv4-innstillinger for TCP/IP.

4

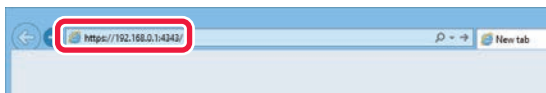

Start nettleseren på datamaskinen, og skriv inn IP-adressen til maskinen.

INNSTILLINGER FOR NETTSIDER

Dette kapitlet forklarer hvordan du stiller inn vanlige elementer i nettsideinnstillingene. Se brukerhåndboken for elementer som ikke forklares i dette kapitlet.

Oversikt over nettsiden

Når du er inne på maskinens webserver, vises nettsiden i nettleseren.

Faner (1) som viser innstillingene vises øverst på nettsiden. Når du klikker på en fane, vil elementene (2) du kan stille inn vises på venstre side. Når du klikker på elementet du vil stille inn, vises innstillings skjermen (10) for elementet på høyre side av skjermen.

Når du har fullført alle innstillinger, klikker du på [Logg ut]-knappen og går ut av nettleseren.

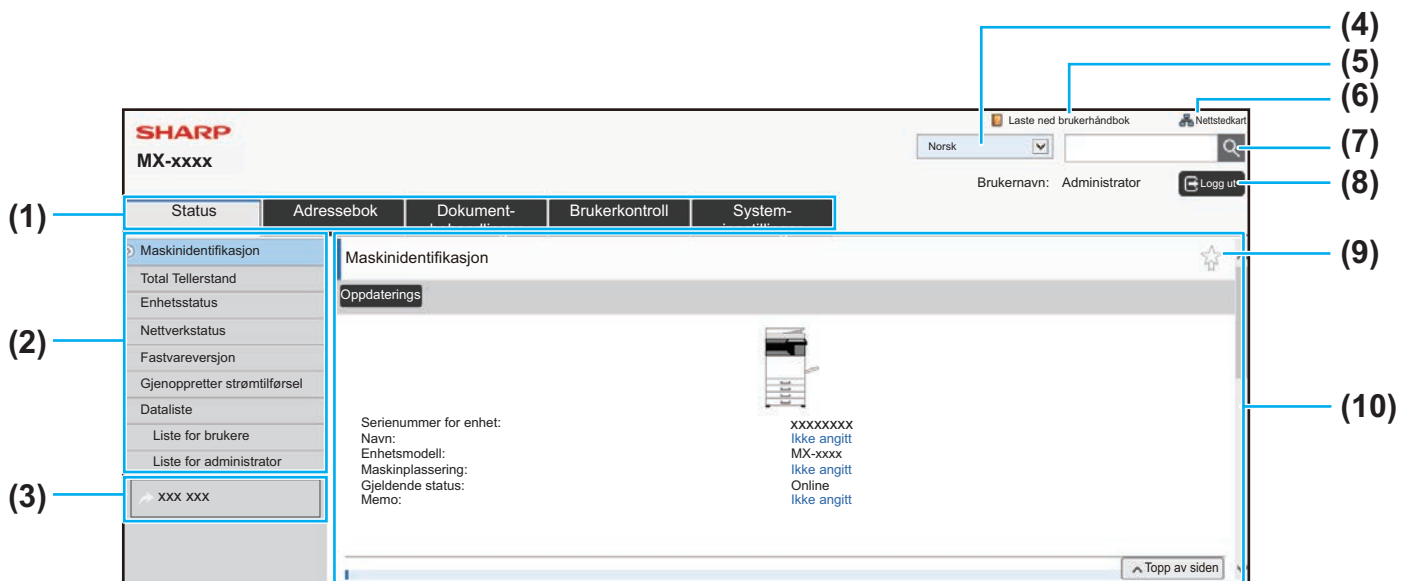

(1) Menyfanen

Denne fanen viser innstillingsmenyens første nivå. Klikk på denne fanen for å vise fanens innstillingselementer i innstillingsmenyen.

Enkelte innstillinger, for eksempel systeminnstillingene, vises ikke i innstillingsmenyen når du klikker på fanen. Knappene for andre innstillinger vises isteden i innstillingsområdet.

► [Menyfanen \(side 6\)](#)

(2) Innstillingsmeny

Denne viser elementene som kan stilles inn på nettsiden. Elementene er lagt ut i en grenstruktur.

Når du klikker på et element som krever administratorrettigheter for maskinen, vises passordskjermen. Velg forrige registrerte påloggingsnavn og angi passord.

(3) Egendefinerte lenker.

Du kan registrere egendefinerte lenker på forhånd, slik at de egendefinerte lenkene vises i innstillingsmenyen.

► [Egendefinert lenkeinnstilling \(side 33\)](#)

(4) Språk

Angi språket for nettsiden.

(5) Laste ned brukerhåndbok

Her vises nedlastingssiden for brukerhåndboken.

(6) Nettstedkart

Her vises et nettstedkart for nettstedet.

(7) Søk

Denne brukes til å søke etter innstillingselementer og annen informasjon. Angi elementet du vil finne i tekstboksen og klikk på .

(8) [Innlogging/Logg ut]-knapp

[Innlogging]-knapp

Klikk for å logge på nettsiden.

[Logg ut]-knapp

Når du har fullført alle innstillingene på nettsidene, klikker du på denne knappen for å logge ut og gå ut av nettleseren.

(9) Snarveiikon

Klikk på dette ikonet for å registrere en side du vil vise i snarveifanen.

► [Snarveier \(side 34\)](#)

(10) Innstillingsområde

Her vises innstillings skjermen for elementet som ble valgt i innstillingsmenyen til venstre.

Menyfanen



Dokumentarkiveringsfunksjonen kan brukes når det er installert en lokal stasjon. Faksfunksjonen og Internett-faksfunksjonen kan ikke brukes på enkelte modeller.

Meny	Oversikt
Status	Viser papirkurvinformasjon og informasjon om enheten.
Adressebok	Brukes til å redigere adresseboken.
Dokument- behandlinger	Brukes til å utføre handlinger på en film med dokumentarkiveringsfunksjonen.
Brukerkontroll	Legg til, rediger og slett brukere for brukergodkjenning, og konfigurere innstillinger for brukergodkjenning.
System- innstillinger	Konfigurer maskinens hovedinnstillinger, som f.eks. datoinnstillinger og papirkurvinnstillinger. Du kan konfigurere følgende innstillinger.
Startskjerm- innstillinger	Du kan velge innstillinger for maskinens startskjerm, for eksempel endre bakgrunnsbildet på startskjermen.
Kopieringsinnstillinger	Du kan velge kopiinnstillinger.
Skriver -innstillinger	Du kan velge utskriftutstillinger.
Innstill. For Bildesending	Konfigurer innstillinger for bildesending, for eksempel fax og Skann til e-post.
Innstillinger For Dokumentlagring	Du kan velge innstillinger for dokumentlagring.
Sharp OSA-Innstillinger	Du kan velge innstillinger for SharpOSA.
Autentiseringsinnstillinger	Angi innstillinger for eksempel for metoder for brukerautentisering eller for IC-kort.
Vanlige innstillinger	Du kan konfigurere maskininnstillinger som datoinnstillinger og skuffinnstillinger.
Nettverks- innstillinger	Du kan konfigurere nettverksinnstillinger som nettverksprotokoll og NAS-innstillinger.
Sikkerhets- Innstillinger	Du kan konfigurere maskinens sikkerhetsinnstillinger, som autentisering og endring av administratorpassord.
Energisparing	Maskinens strømforbruk kan reduseres av økomodusinnstillingen.
Systemkontroll	Du kan konfigurere maskinens sikkerhetskopi og jobblogginnstillinger.
Justering av bilde kvalitet	Du kan utføre bildejustering for utskrifter og skanninger på maskinen.
Innledende installeringsinnstillinger	Dette er en gruppe innstillinger som er obligatoriske når du installerer maskinen første gang.

Slik konfigurerer du nettsidens innstillinger

Dette avsnittet forklarer den grunnleggende fremgangsmåten for konfigurering av nettsideinnstillinger, med "Startskjerm- innstillinger" som eksempel. Denne innstillingen brukes til å endre bakgrunnsbildet på startskjermen til et brukervalgt bilde.

1

Koble til nettsiden, som forklart i "[Tilgang til nettstedet](#)" ([▶ side 3](#)).

2

Vis innstillingsskjermen for "Startskjerm- innstillinger".

(1) Klikk på [System- innstillinger]-fanen ().

Innstillingselementene for systeminnstillinger vises i innstillingsområdet.

(2) Klikk på [Startskjerm- innstillinger]-knappen ().

3

Klikk på [Bakgrunnsbilde] i innstillingsmenyen og velg bakgrunnsbilde.

(1) Klikk på [Bakgrunnsbilde] i innstillingsmenyen.

(2) Klikk på [Endre]-knappen i "Bakgrunnsbilde".

Skjermbildet "Registrering av startkjem" vises.

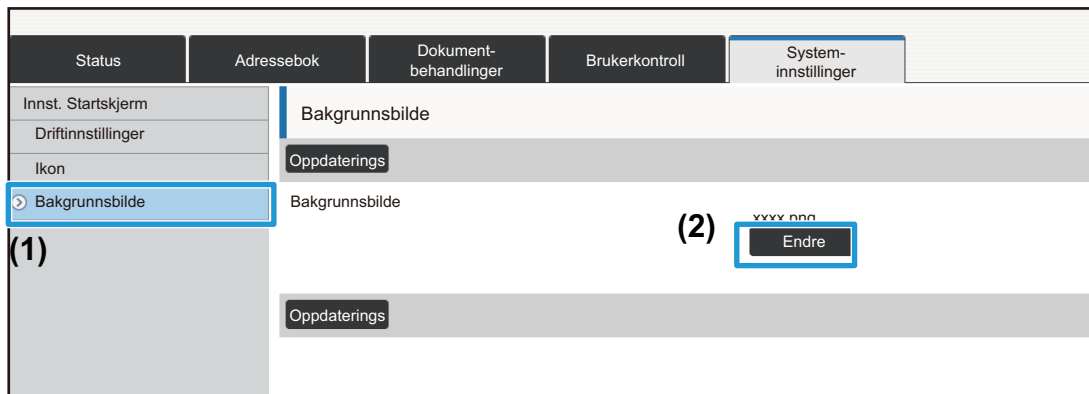

4

Velg "Bruk egendefinert bilde" og klikk på [Bla gjennom]-knappen for å vise ønsket bilde.

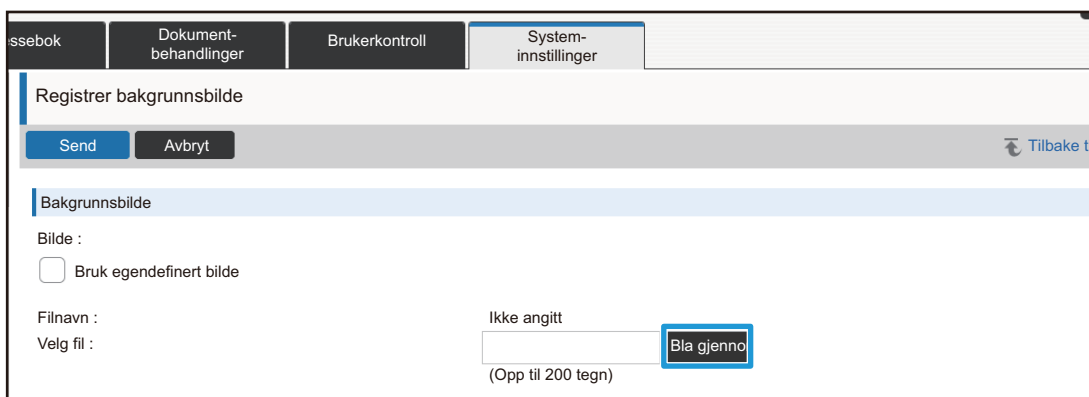

Når du klikker på [Bla gjennom]-knappen, vises skjermbildet for filvalg. Velg filen for ønsket bakgrunnsbilde.

5

Kontroller at "Velg fil"-banen er riktig, og klikk på [Send]-knappen.

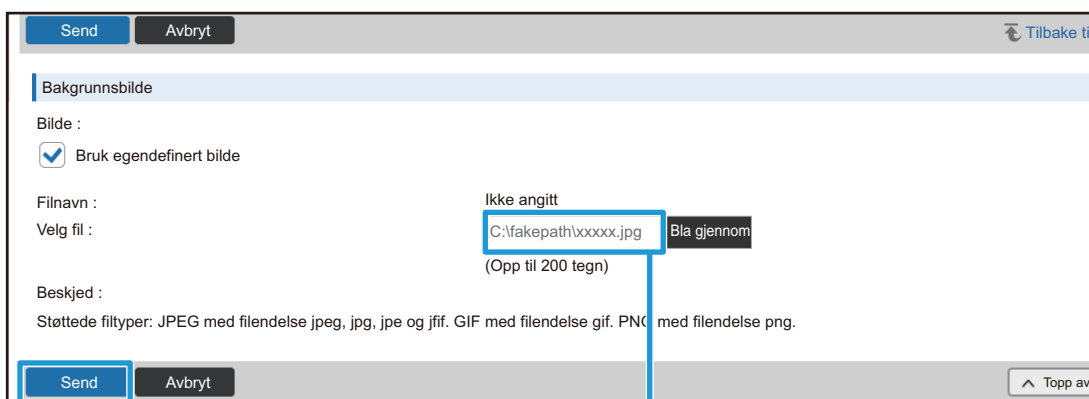

Bane

6

Hvis du har flere elementer du vil angi, konfigurerer du innstillingen fra innstillingsmenyen eller menyfanen.



Hvis du bruker "frem"- eller "tilbake"-funksjonen i nettleseren for å gå til et annet element, kan det hende at elementet du angir ikke lagres. Bruk innstillingsmenyen eller menyfanen til å gå til et nytt element.

7

Når du har konfigurert innstillingene, klikker du på [Logg ut]-knappen og går ut av nettleseren.

Når du går ut av innstillingene, kan en melding vises på maskinens berøringspanel. Les og lukk meldingen.

Energisparing

Dette avsnittet forklarer hvordan du angir overføringstid for hvilemodus og for autoavstengingsmodus.

1

Koble til nettsiden, som forklart i "[Tilgang til nettstedet](#)" ([▶ side 3](#)).

2

Vis innstillings skjermen "**Økoinnstilling**".

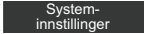
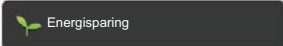
- (1) **Klikk på fanen [System- innstillinger]** ().
Innstillingselementene for systeminnstillinger vises i innstillingsområdet.
- (2) **Klikk på [Energisparing]-knappen** ().
Elementene for energisparing vises i innstillingsmenyen.
- (3) **Klikk på [Økoinnstilling]**.
Øko-innstillingene vises på høyre side.

3

Velg overgangstid for forhåndsvarmemodus og overgangstid for autoavstengingsmodus.

- (1) Angi ønsket tid i tekstboksen i "Innstilling For Hvilestilling".
- (2) Hvis du vil angi overgangstid med kortest mulig innstilling med "Tidsinnstilling For Autoavstengning", velger du [Tidligst]. Hvis du vil endre overgangstid, angir du overgangstiden i tekstboksen.

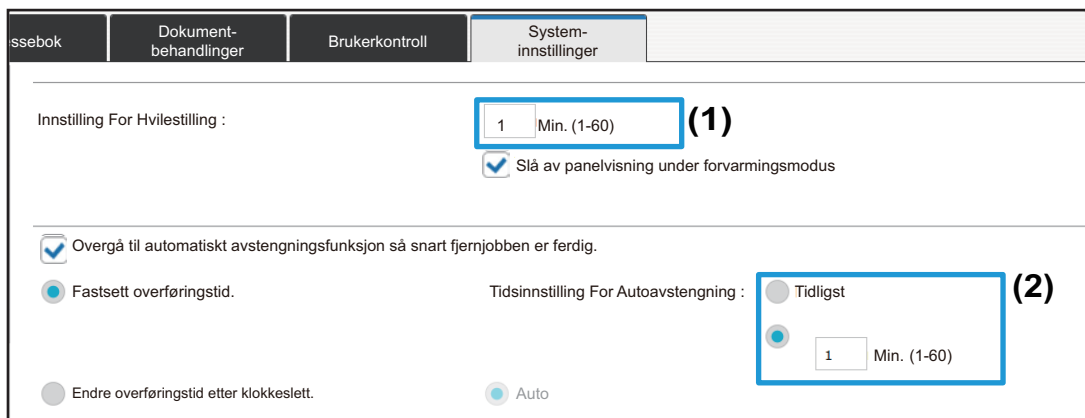

The screenshot shows the 'System-innstillinger' menu with the following settings:

- Innstilling For Hvilestilling :** A text box containing '1' and 'Min. (1-60)' is highlighted with a blue box and labeled (1). Below it is a checked checkbox for 'Slå av panelvisning under forvarmingsmodus'.
- Overgå til automatisk avstengningsfunksjon så snart fjernjobben er ferdig.** A checked checkbox.
- Tidsinnstilling For Autoavstengning :** Two radio buttons are present: 'Tidligst' (selected) and 'Auto'. Below 'Tidligst' is a text box containing '1' and 'Min. (1-60)' highlighted with a blue box and labeled (2).
- Other options include 'Fastsett overføringstid.' (selected), 'Endre overføringstid etter klokkeslett.', and 'Auto'.



Avhengig av modellen, varierer tidsområdet som kan angis for autoavstengning.

4

Når du er ferdig med å konfigurere innstillingene, klikker du på [Send]-knappen, deretter på [Logg ut]-knappen og går ut av nettleseren.

Sikkerhets- Innstillinger

Fremgangsmåten for å endre administratorpassord for pålogging og nettverkets sikkerhetsinnstillinger som brukes på maskinen forklares nedenfor.

Endre administratorpassord

Hvis du fortsetter å bruke administratorpassordet uten å endre det, er det større fare for at passordet knekkes eller avsløres, slik at det er fare for at maskinen brukes uautorisert.

1

Koble til nettsiden, som forklart i "[Tilgang til nettstedet](#)" (▶ [side 3](#)).

2

Vis innstillingsskjermen "Endre passord".

(1) Klikk på fanen [System- innstillinger] ().

Innstillingselementene for systeminnstillinger vises i innstillingsområdet.

(2) Klikk på [Sikkerhets- Innstillinger]-knappen ().

Elementene for sikkerhet vises i innstillingsmenyen.

(3) Klikk på [Endre passord].

Innstillingene for passordendring vises til høyre.

3

Endre administratorpassord.

(1) Velg avkrysningsboksen "Endre passord" i "Administrator-passord".

(2) Angi det nye passordet i "Passord"-tekstboksen.

(3) Angi passordet du anga i (2) i "Passord (bekreftelse)"-tekstboksen på nytt.

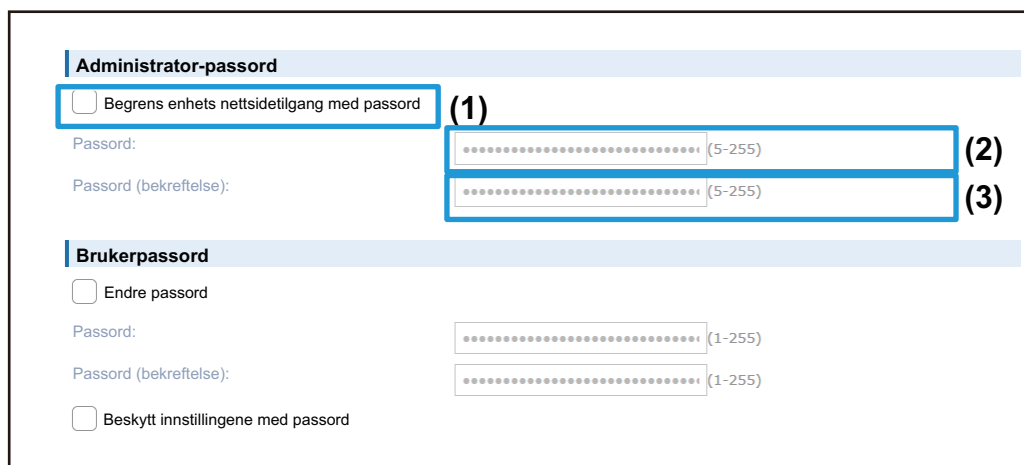



Når du endrer passord, må du sørge for å huske det nye passordet.

4

Når du er ferdig med å konfigurere innstillingene, klikker du på [Send]-knappen, deretter på [Logg ut]-knappen og går ut av nettleseren.

Portkontroll

Dette avsnittet forklarer hvordan du velger inngangen som skal brukes for tilgang til maskinen (Serverport) og inngangen som skal brukes til å få tilgang til andre nettverk for maskinen (Klientport). Når en ubrukt inngang er i aktiv stand, kan inngangen brukes til uautorisert tilgang. Ved å endre inngangsnummer kan du hindre tilgang fra brukere som ikke kjenne inngangsnummeret, slik at maskinen kan brukes sikrere.



Inngangskontroll skal kun utføres av en administrator som har god kjennskap til nettverket. Dersom du endrer inngangsnummer tilfeldig, kan det bli umulig å koble til maskinen igjen.

1

Koble til nettsiden, som forklart i "[Tilgang til nettstedet](#)" ([▶ side 3](#)).

2

Vis innstillingsskjermen "Portkontroll".

(1) Klikk på fanen [System- innstillinger] ().

Innstillingselementene for systeminnstillinger vises i innstillingsområdet.

(2) Klikk på [Sikkerhets- Innstillinger]-knappen ().

(3) Klikk på [Portkontroll].

Innstillingene for inngangskontroll vises på høyre side av skjermen.

3

Konfigurer innstillinger for serverinngang og klientinngang.

- (1) Du aktiverer og deaktiverer inngangen ved å velge "Aktivere" eller "Deaktivere".
- (2) Vil du endre inngangsnummer, angir du det nye inngangsnummeret i tekstboksen.

Protokoll	(1) Status	Portnummer	(2) Inngangsnummer
HTTP :	Aktivere	Portnummer :	80 (0-65535)
HTTPS :	Aktivere	Portnummer :	443 (0-65535)
FTP Utskrift :	Aktivere	Portnummer :	21 (0-65535)
Raw-utskrift :	Aktivere	Portnummer :	9100 (0-65535)
LPD :	Aktivere	Portnummer :	515 (0-65535)

4

Når du er ferdig med å konfigurere innstillingene, klikker du på [Send]-knappen, deretter på [Logg ut]-knappen og går ut av nettleseren.

Deteksjon av inntrenging/angrep

Dette avsnittet forklarer hvordan du beskytter maskinen ved å blokkere kommunikasjonen delvis ved et angrepsforsøk av maskinen via nettverk.

Hvis maskinen mottar mer enn angitt antall kommunikasjoner innen den angitte perioden fra den samme IP-adressen, blokkerer maskinen enhver kommunikasjon fra den IP-adressen.

Blokkerte IP-adresser blir registrert i revisjonsloggen, og registrert i listen over avviste IP-adresser.

I tillegg varsles det om IP-adressene via e-post til adressene i e-postvarsel meldingslisten 1/2 og e-postvarsel meldingslisten for forhandlere.

Sletting av IP-adresser fra listen over avviste IP-adresser registreres også i revisjonsloggen.

Maksimum kapasitet til listen over avviste IP-adresser er 100, og hvis den når maksimumet, blir alle eksterne forespørsler om tilkobling til maskinen avvist.



- Deteksjon av inntrenging/angrep innstillinger og listen over avslåtte IP-adresser beholdes selv etter at maskinen er slått På/Av. Når [Tilbakestill nettverkskortet] eller [Gjenopprett Fabrikksstandarder] er utført, starter deteksjon av inntrenging/angrep innstillinger og listen over avviste IP-adresser.
- Når du ønsker å sende en e-post til E-postvarsel adresselisten eller E-post adresselisten for forhandlere, må du aktivere [Sikkerhetsvarsel] i [E-post varsel].

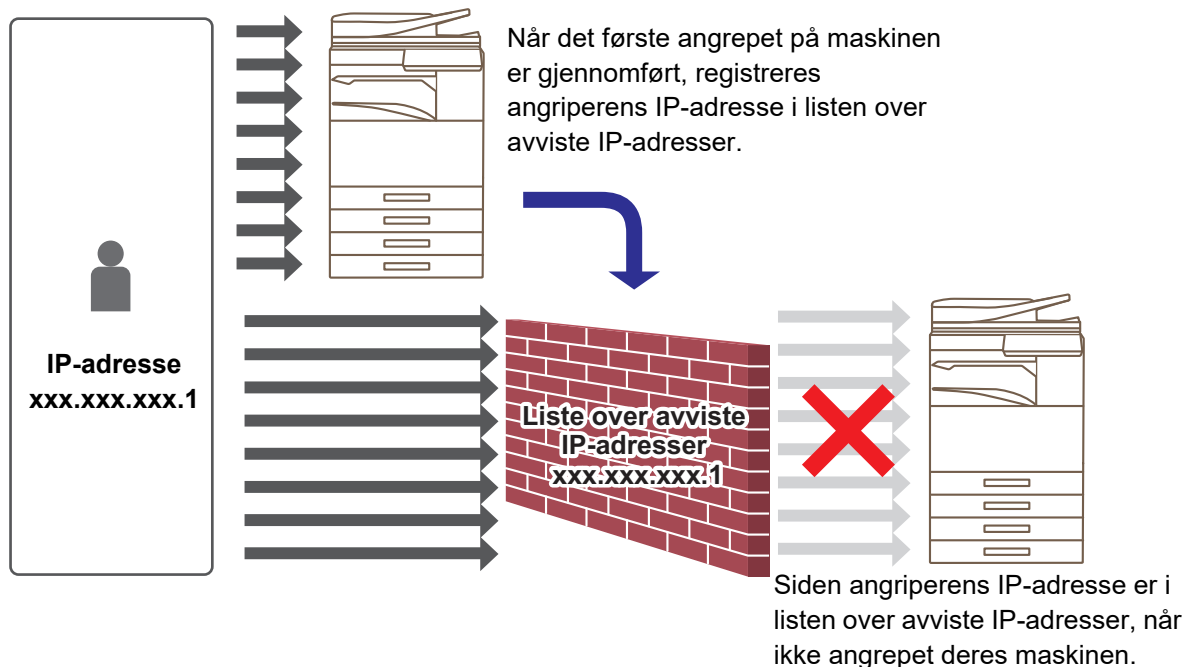

1

Koble til nettsiden som forklart i "[Tilgang til nettstedet](#)" ([▶ side 3](#)).

2

Visning av innstillingsskjermen for "Deteksjon av inntrenging/angrep".

- (1) Klikk på fanen [Systeminnstillinger] ().
Innstillingselementene for systeminnstillinger vises i innstillingsområdet.
- (2) Klikk på [Sikkerhetsinnstillinger] -knappen ().
- (3) Klikk på [Deteksjon av inntrenging/angrep].
Innstillinger for Deteksjon av inntrenging/angrep vises på høyre side av siden.

3

Konfigurer innstillingene for Deteksjon av inntrenging/angrep.

- (1) For å aktivere/deaktivere innstillingene for "Deteksjonsperiode", velg "Aktivere" eller "Deaktivere".
 - (2) Konfigurer innstillinger for "Terskel for oppdaget pakke"
-



For å slette en IP-adresse fra liste over avviste IP-adresser, velger du avkrysningsruten for IP-adressen og klikker på [Slett]-knappen.

4

Når du er ferdig med å konfigurere innstillingene, klikker du på [Send]-knappen, deretter på [Logg ut]-knappen og går ut av nettleseren.

Kategorioppsett

Du kan angi "Kategori" for adresse. Ved å velge en kategori som adresse, kan kategorien brukes til å filtrere adresser når du søker etter adressen, slik at den er lettere å finne.

Du kan velge hvilket som helst navn som kategori. Hvis du velger lett gjenkjennelige navn som kategorier, er det enklere å sortere adressene.

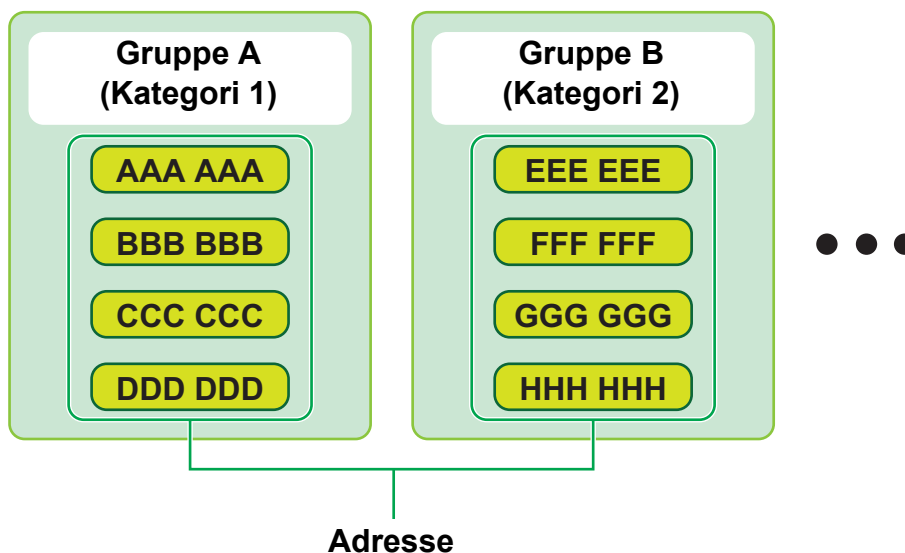

1

Koble til nettsiden, som forklart i "[Tilgang til nettstedet](#)" (▶ [side 3](#)).

2

Vis innstillings skjermen "Kategorioppsett".

(1) Klikk på [Adressebok]-fanen (Adressebok).

Adressebokelementene vises i innstillingsmenyen.

(2) Klikk på [Kategorioppsett]-fanen.

Skjermen for kategoriinnstilling vises på høyre side.

3

Konfigurer kategoriinnstillingen.

Angi det nye navnet i "Kategori"-tekstboksen.

The screenshot shows the "Kategorioppsett" configuration screen. At the top, there are tabs for "Adressebok", "Dokument-behandling", "Brukerkontroll", and "System-innstillinger". Below the tabs, there are buttons for "Send" and "Oppdaterings". A text input field is labeled "Angi kategorinavn. (inntil 127 tegn)". Below this is a table with two columns: "Nr." and "Kategori". The "Kategori" column is highlighted with a blue box, showing a list of category names: Kategori 1, Kategori 2, Kategori 3, Kategori 4, and Kategori 5.

Nr.	Kategori
1	Kategori 1
2	Kategori 2
3	Kategori 3
4	Kategori 4
5	Kategori 5

4

Når du er ferdig med å konfigurere innstillingene, klikker du på [Send]-knappen, deretter på [Logg ut]-knappen og går ut av nettleseren.



Når du angir et kategorinavn i kategoriinnstillingene, registrerer du kategorien i "Adresseregistrering" i adresseboken.

Adressebok	Dokument-behandlinger	Brukerkontroll	System-innstillinger
Adresseregistrering			
<input type="button" value="Send"/> <input type="button" value="Sende og registrere neste"/> <input type="button" value="Tilbake"/>			
Type :	<input type="text" value="Kontakter"/>		
Søkenummer :	<input type="text"/>	(1-2000)	
Adressenavn (kreves) :	<input type="text"/>	(inntil 36 tegn)	
Initial :	<input type="text"/>	(inntil 10 tegn)	
Kategori :	<input type="text" value="Kategori 1"/>		

Dokument- behandlinger

Maskinens nettside viser filene som er lagret i dokumentarkivering i listeforamt. Du kan ogs a vise filene som miniatyrbilder. N r du bruker miniatyrbildeformat, vil et miniatyrbilde for hver vil vises, slik at du kan sjekke filen visuelt. Fremgangsm ten for   endre visningsformat fra liste til miniatyrbilder forklares nedenfor.

<input type="checkbox"/>	HDD_20150731_165638	Ukjent Bruker	Skanna til HDD	Auto
<input type="checkbox"/>	HDD_20150731_144354	Ukjent Bruker	Skanna til HDD	Auto
<input type="checkbox"/>	HDD_20150731_143915	Ukjent Bruker	Skanna til HDD	Auto
<input type="checkbox"/>	HDD_20150731_143901	Ukjent Bruker	Skanna til HDD	Auto
<input type="checkbox"/>	HDD_20150731_210535	Ukjent Bruker	Skanna til HDD	Auto
<input type="checkbox"/>	Book1	S123232	Skriver	Auto
<input type="checkbox"/>	No title	S123232	Skriver	Auto
<input type="checkbox"/>	No title	S123232	Skriver	Auto
<input type="checkbox"/>	No title	S123232	Skriver	Auto

Liste

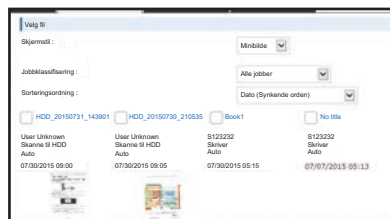

Miniatyrbilde



Dokumentarkiveringsfunksjonen kan brukes n r det er installert en lokal stasjon.

1

Koble til nettsiden, som forklart i "[Tilgang til nettstedet](#)" ([▶ side 3](#)).

2

Vis innstillings skjermen for "Velg fil" for "Dokument- behandlinger".

(1) Klikk p  [Dokument- behandlinger]-fanen ().

Elementet dokumentoperasjoner vises i menyen Innstillinger.

(2) Trykk p  mappen ([Hovedmappe], [Hurtigfilmappe], eller [Egendefinert Mappe]) som du  nsker   stille inn.

Skjermen for filvalg vises p  h yreside.

3

Endre "Skjermstil" til "Minibilde".

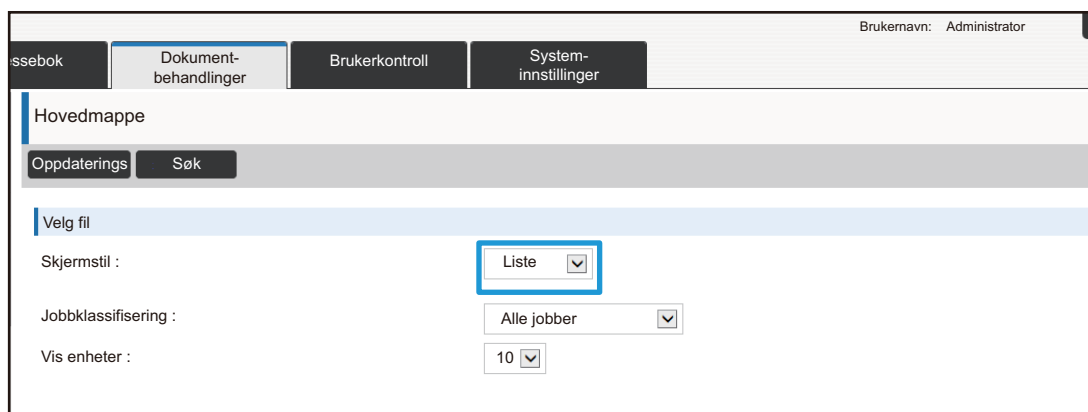

Filer som lagres med dokumentarkivering vises som miniatyrbilder.





Brukerkontroll

Brukerkontroll lar deg registrere og administrere brukere som bruker maskinen.

Ved å begrense antall sider og funksjoner som en bruker eller gruppe brukere kan bruke, kan du hindre feil bruk av maskinen.

For å hindre uautorisert bruk kan personer som ikke er registrert hindres i å bruke maskinen eller bestemte funksjoner.

Eksempel: Informasjon lagret i Brukernavnregistrering

	Brukernavn: AAA Egendefinert indeks: Gruppe A Sidebegrensningsgruppe: "Begrenset"-gruppe	Autoritetsgruppe: Bruker Favorittfunksjons-gruppe: Gruppe a
	Brukernavn: BBB Egendefinert indeks: Gruppe B Sidebegrensningsgruppe: "Begrenset"-gruppe	Autoritetsgruppe: Bruker Favorittfunksjons-gruppe: Gruppe a
	Brukernavn: CCC Egendefinert indeks: Gruppe A Sidebegrensningsgruppe: "Ubegrenset"-gruppe	Autoritetsgruppe: Administrator Favorittfunksjons-gruppe: Gruppe b
	Brukernavn: Ingen (Brukere som ikke er registrert på maskinen)	

Egendefinert indeks



Bruke maskinen

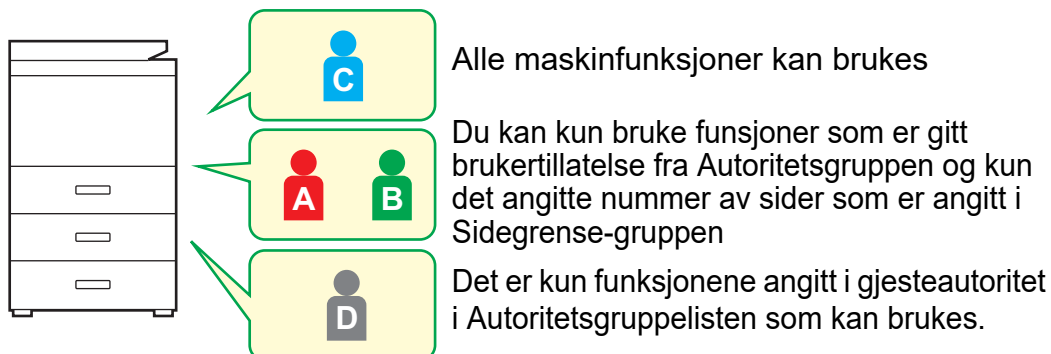

Favoritt funksjons-gruppe



Denne maskinen kan drives med skjermvisningene og standardinnstillingene som er angitt for hver gruppe.

Egendefinert Indeks

Når en bruker registreres, opprettes en indeks. Du kan angi hvilket som helst navn for en egendefinert indeks, og ved å bruke spesielle navn, finner du brukere lettere.

Slik filtrerer du egendefinerte indekser

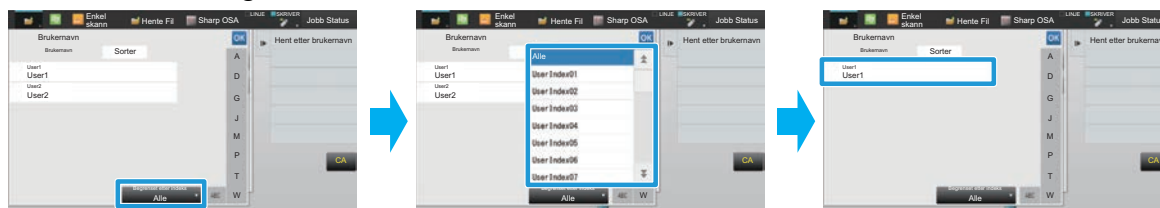

1

Koble til nettsiden, som forklart i "[Tilgang til nettstedet](#)" (▶ [side 3](#)).

2

Vis innstillingsskjermen "Egendefinert Indeks".

(1) Klikk på [Brukerkontroll]-fanen ().

Elementet brukerkontroll vises i innstillingsmenyen.

(2) Klikk på [Brukerinnstillinger]-knappen ().

(3) Klikk på [Egendefinert Indeks].

Elementene for egendefinert indeks vises i rammen.

3

Konfigurer den egendefinerte indeksen.

Angi det nye navnet i "Egendefinert Indeks"-tekstboksen.

Nr.	Indeks
1	Bruker 1
2	Bruker 2
3	Bruker 3
4	Bruker 4
5	

4

Når du er ferdig med å konfigurere innstillingene, klikker du på [Send]-knappen, deretter på [Logg ut]-knappen og går ut av nettleseren.

Organisasjons /gruppeliste

En bruker kan registreres i en organisasjon eller gruppe, for å muliggjøre deling av kontakter og gruppeinformasjon som er registrert i gruppen. Når du legger sammen antall sider brukt, kan du se hvor mange sider og hvilke funksjoner som er brukt av hver gruppe.

Du kan angi flere organisasjoner/grupper per bruker.

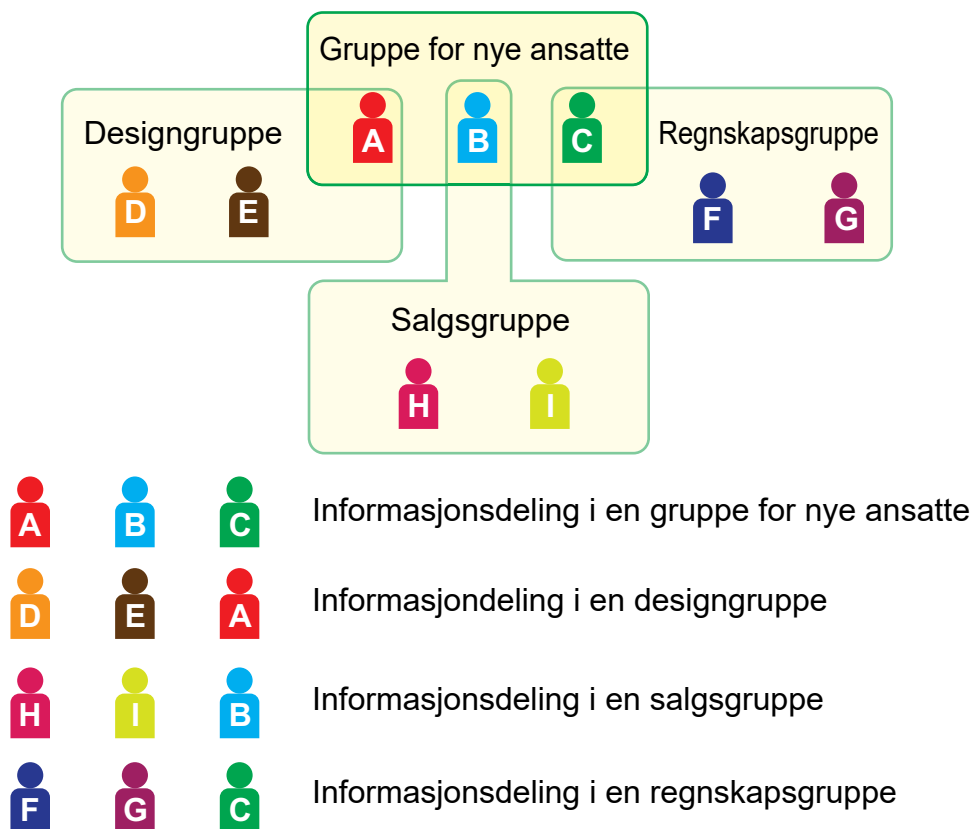

1

Koble til nettsiden, som forklart i "[Tilgang til nettstedet](#)" ([▶ side 3](#)).

2

Vis innstillingsskjermen "Organisasjons /gruppeliste".

(1) Klikk på [Brukerkontroll]-fanen ().

Elementet brukerkontroll vises i innstillingsmenyen.

(2) Klikk på [Brukerinnstillinger]-knappen ().

(3) Klikk på [Organisasjons /gruppeliste].

Den egendefinerte indeksen vises på høyre side.

3

Konfigurere innstillinger for organisasjons-/gruppeliste.

Angi det nye navnet i "Organisasjons /gruppeliste"-tekstboksen.

Nr.	Organisasjon/gruppe
1	Gruppe 1
2	Gruppe 2
3	Gruppe 3
4	Gruppe 4
5	Gruppe 5

4

Når du er ferdig med å konfigurere innstillingene, klikker du på [Send]-knappen, deretter på [Logg ut]-knappen og går ut av nettleseren.

Sidegrense gruppeliste

En sidebegrensnings-gruppeliste kan brukes til å begrense antall ark brukere i en bestemt gruppe kan bruke til kopiering og utskrifter, og begrense antall sider som kan skannes eller fakses. Disse brukerne kan også hindres i å bruke bestemte funksjoner.



Innstillinger for fargekopier og -utskrifter vises bare på en fullfargemaskin.

Dokumentarkiveringsfunksjonen kan brukes når det er installert en lokal stasjon. Faksfunksjonen og Internett-faksfunksjonen kan ikke brukes på enkelte modeller.

Sidebegrensning gruppeliste A

Kopi:

S/H: Sidebegrensning (10 000)

Full farge: Sidebegrensning (10 000)

Skriver:

S/H: Ubegrenset

Full farge: Forbudt

Dokumentarkiveringsutskrifter:

S/H: Ubegrenset

Full farge: Ubegrenset

Listeutskrifter:

S/H: Ubegrenset

Full farge: Ubegrenset

Skanner:

S/H: Forbudt

Full farge: Forbudt

Send faks: Forbudt

Skanne til lokal stasjon:

S/H: Sidebegrensning (50 000)

Full farge: Sidebegrensning (50 000)

Dette avsnittet forklarer hvordan du stiller inn sidebegrensnings-gruppelisten.

- Brukere i denne gruppen kan bruke opptil 10 000 sider hver, for farge- og svart/hvitt-kopiering:
- Det finnes ingen begrensninger for utskrifter i svart/hvitt.
- Fargeutskrift kan ikke brukes.
- Både farge- og svart/hvitt-utskrifter for dokumentarkivering og listeutskrifter kan brukes uten begrensninger. Skanner- og faksoverføring kan ikke brukes.
- Opptil 50 000 sider kan brukes for lagring av skanninger i hhv. farger og svart/hvitt.

1

Koble til nettsiden, som forklart i "[Tilgang til nettstedet](#)" ([▶ side 3](#)).

2

Vis innstillingsskjermen "**Sidebegrensnings-gruppe**".

(1) Klikk på [**Brukerkontroll**]-fanen ().

Elementet brukerkontroll vises i innstillingsmenyen.

(2) Klikk på [**Innstillinger for tilgangskontroll**]-knappen ().

(3) Klikk på [**Sidebegrensnings-gruppe**].

Sidegrense-gruppeelementene vises på høyre side.

3

Konfigurer innstillingene for sidegrense-gruppen.

(1) Klikk på [Legg]-knappen.

Vil du redigere en eksisterende gruppe, velger du gruppen du vil redigere.

The screenshot shows the 'Systeminnstillinger' menu with the following elements:

- Navigation tabs: ssebok, Dokument-behandlinger, Brukerkontroll, Systeminnstillinger.
- Section: Oppdaterings
- Standard gruppe: Ubegrenset
- Gruppenavn: Ubegrenset
- Gruppeliste:

Nr.	Gruppenavn
Ikke angitt	<input type="text"/>
- Buttons: Velg ALLE, Slett avmerkede, Legg, Gå tilbake til standard.
- Footer: Oppdaterings, ^ Topp av si

(2) Konfigurer innstillingene for sidegrense-gruppen.

- Angi et nytt gruppenavn i tekstboksen "Gruppenavn".
- Hvis det allerede finnes andre sidegrensegrupper, kan du velge en gruppe med innstillinger som ligner på innstillingene du ønsker, og bruke "Velg det gruppenavnet som skal stå i registreringsmodellen" for å innstillingene for den nye gruppen.
- Velg "Ubegrenset", "Forbudt" eller "Begrenset" fra menyen. "Ubegrenset" gjør det mulig å bruke et ubegrenset antall sider. "Forbudt" forbyr bruk av funksjonen. Hvis du valgte "Begrenset", angir du sidegrensen.

The screenshot shows the 'Sidegrense grupperregistrering' form with the following elements:

- Navigation tabs: ssebok, Dokument-behandlinger, Brukerkontroll, Systeminnstillinger.
- Section: Sidegrense grupperregistrering
- Buttons: Send, Avbryt
- Form fields:
 - Gruppenavn: (Opp til 32 tegn)
 - Velg det gruppenavnet som skal stå i registreringsmodellen:
 - Kopimaskin:
 - Svar/Hvit: Sidebegrensning (1-99,999,999)
 - Fullfarge: Sidebegrensning (1-99,999,999)

4

Når du er ferdig med å konfigurere innstillingene, klikker du på [Send]-knappen, deretter på [Logg ut]-knappen og går ut av nettleseren.

Autoritetsgruppeliste

Autoritetsgruppelisten brukes til å begrense funksjonene og innstillingene som brukere som hører til en spesifikk gruppe kan bruke. Ved å angi begrensninger for funksjoner og innstilling, kan du hindre at uerfarne brukere utfører feil operasjoner og innstillinger, og derved muliggjøre sikker bruk av maskinen.



Innstillinger for fargekopier og -utskrifter vises bare på en fullfargemaskin.
Dokumentarkiveringsfunksjonen kan brukes når det er installert en lokal stasjon.

Hovedautoritetstyper (Standard gruppeliste)

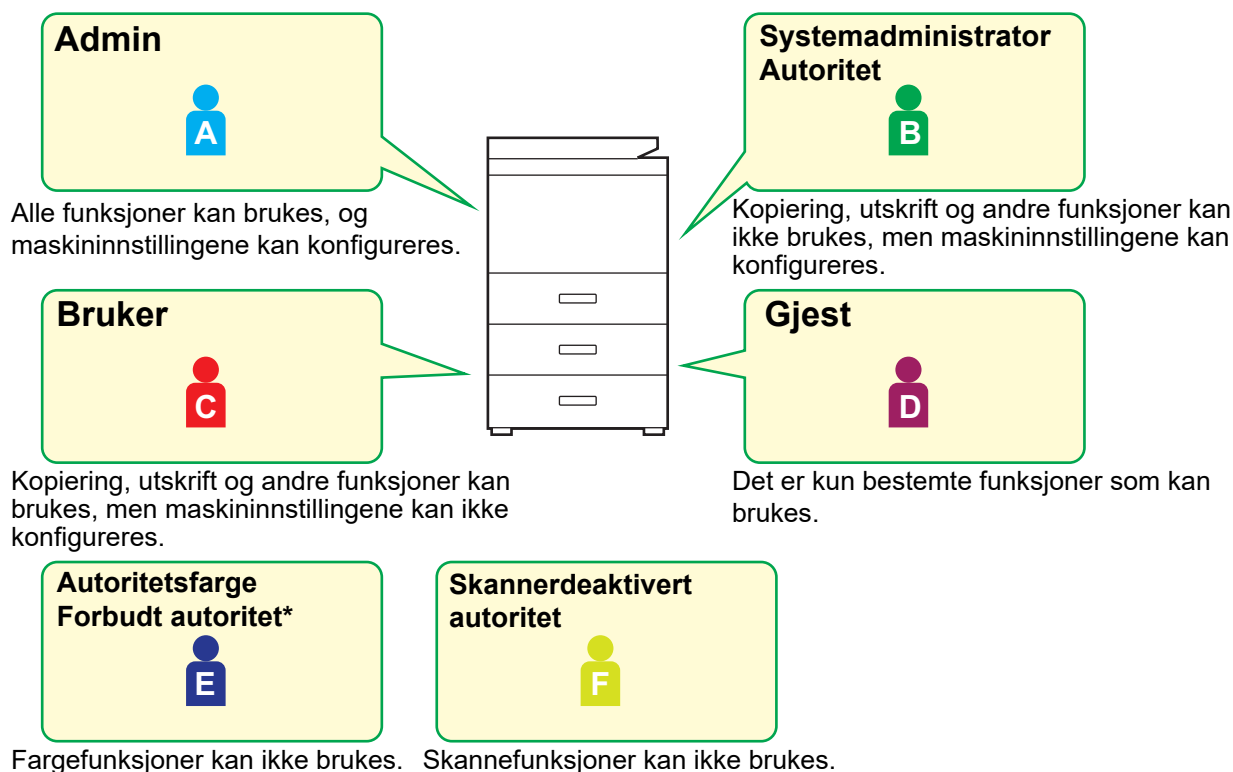

* Dette kan konfigureres på en fullfargemaskin.

1

Koble til nettsiden, som forklart i "[Tilgang til nettstedet](#)" ([▶ side 3](#)).

2

Vis innstillingsskjermen "Autoritetsgruppe".

(1) Klikk på [Brukerkontroll]-fanen ().

Elementet brukerkontroll vises i innstillingsmenyen.

(2) Klikk på [Innstillinger for tilgangskontroll]-knappen ().

(3) Klikk på [Autoritetsgruppe].

Autoritetsgruppeelementene vises på høyre side.

3

Konfigurer innstillinger for autoritetsgruppen.

(1) Klikk på [Legg til]-knappen.

Vil du redigere en eksisterende gruppe, velger du gruppen du vil redigere.

Gruppeliste :

Nr.	Gruppenavn
Ikke angitt	a

Velg ALLE Slett avmerkede

Legg til

Gå tilbake til standard. : Velg autoritet. Utfør

Oppdaterings Topp av s

(2) Konfigurer innstillinger for autoritetsgruppen.

- Angi navnet på autoritetsgruppen i "Gruppenavn".
- Du kan velge en gruppe med innstillinger som ligner innstillingene du ønsker fra standardgruppelisten og bruke "Velg det gruppenavnet som skal stå i registreringsmodellen" for bruke innstillingene for den valgte gruppen i den nye gruppe.
- [Jobbinnstillinger]-fanen brukes til å spesifisere om kopiering, utskrift, faks/bildesending og andre funksjoner er tillatt.
- [Maskininnstillinger]-fanen brukes til å spesifisere om maskininnstillingene er tillatt.

Autoritetsgrupperegistrering

Send Avbryt

Gruppenavn : (Opp til 32 tegn)

Velg det gruppenavnet som skal stå i registreringsmodellen :

Bytt til enkeltskjema

Jobbinnstillinger Maskininnstillinger

Kopi

Innstilling av god tatt fargemodus : Sort & hvit : Tillatt Full farge : Tillatt

Topp av s

4

Når du er ferdig med å konfigurere innstillingene, klikker du på [Send]-knappen, deretter på [Logg ut]-knappen og går ut av nettleseren.

Favoritt arbeidsgruppeliste

For hver gruppe kan du registrere et miljø med innstillingene som er best egnet for gruppen. For eksempel, hvis brukerne snakker ulike språk, kan det angis et språk for hver gruppe, og innstillingen brukes automatisk ved innlogging (vanligvis kan ikke visingsspråket endres hver gang maskinen brukes).



Innstillinger for fargekopier og -utskrifter vises bare på en fullfargemaskin.

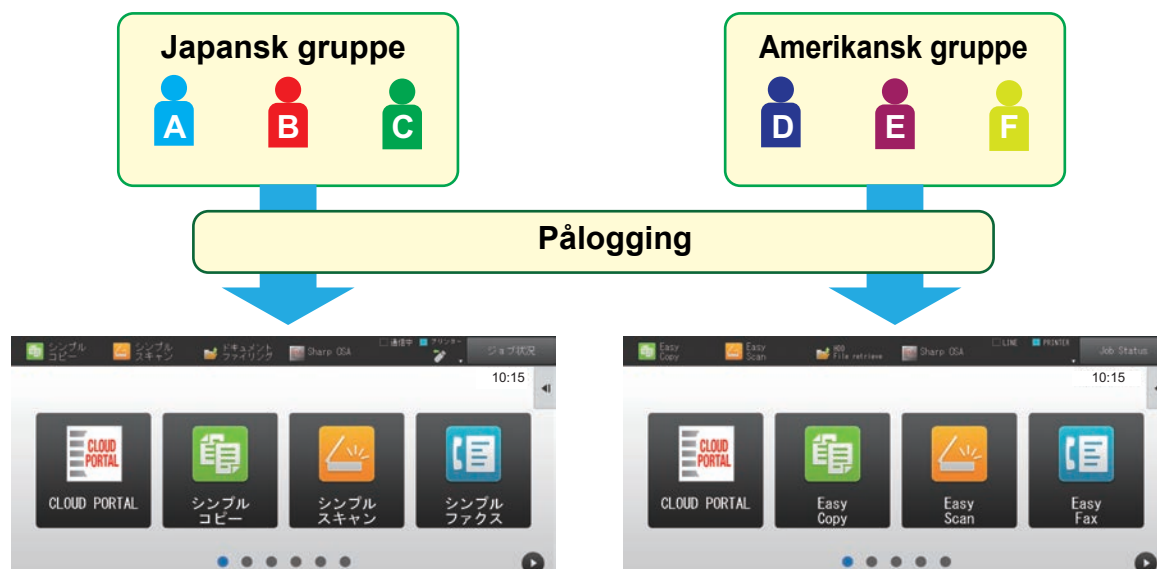

Ved å velge engelsk for en amerikansk gruppe og japansk for en japansk gruppe i favorittfunksjonsgruppelisten, byttes automatisk språk mellom engelsk og japansk når en bruker logger på maskinen.

1

Koble til nettsiden, som forklart i "[Tilgang til nettstedet](#)" (▶ [side 3](#)).

2

Vis innstillingsskjermen "Favoritt arbeidsgruppeliste".

(1) Klikk på [Brukerkontroll]-fanen ().

Elementet brukerkontroll vises i innstillingsmenyen.

(2) Klikk på [Innstillinger for tilgangskontroll]-knappen ().

(3) Trykk på [Favoritt arbeidsgruppeliste] i [Favoritt funksjonsgruppe].

Elementene i favorittfunksjonsgruppelisten vises på høyre side.

3

Konfigurer innstillingene for favorittfunksjonsgruppelisten.

(1) Klikk på [Legg]-knappen.

Vil du redigere en eksisterende gruppe, velger du gruppen du vil redigere.

(2) Konfigurere favorittfunksjonsgruppelisten.

- Angi et navn for favorittfunksjonsgruppelisten i "Gruppenavn".
- Hvis det finnes andre registrerte favorittfunksjonsgruppelister, kan du velge gruppen som har likest mulig innstillinger som de ønsker, og bruke "Velg det gruppenavnet som skal stå i registreringsmodellen" til å bruke innstillingene for den valgte gruppen på den nye gruppen.
- Klikk på fanene "Kopi", "Bildestending", "Dokumentarkivering", og "Systeminnstillinger", og velg funksjonene og innstillingene du vil lagre i gruppen.

4

Når du er ferdig med å konfigurere innstillingene, klikker du på [Send]-knappen, deretter på [Logg ut]-knappen og går ut av nettleseren.

System- innstillinger

Systeminnstillingene brukes til å konfigurere maskininnstillingene. Startskjerminnstillingene og modusnøkkelinnstillingene forklares heretter.

Startskjerm- innstillinger

Snarveiene på startsidene kan endres, slik at de samsvarer med dine behov. Det er praktisk å registrere ofte brukte funksjoner i snarveier.

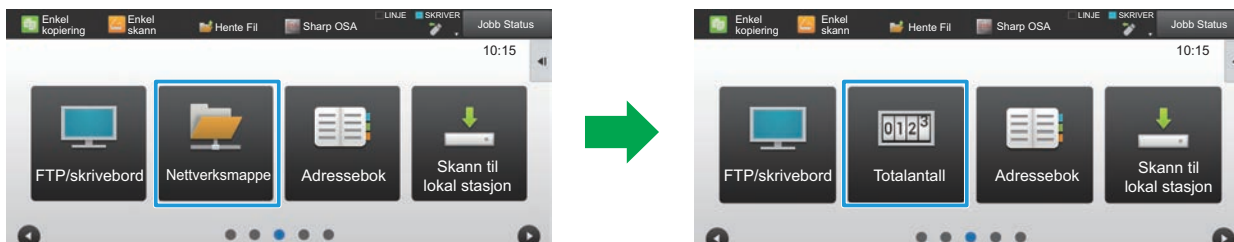

Endre en snarvei fra "Nettverksmappe" til "Totalantall" i startskjerminnstillingene

1

Koble til nettsiden, som forklart i "[Tilgang til nettstedet](#)" ([▶ side 3](#)).

2

Vis innstillingskjermen "Startskjerm- innstillinger".

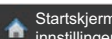
- (1) Klikk på [System- innstillinger]-fanen ().
Innstillingselementene for systeminnstillinger vises i innstillingsområdet.
- (2) Klikk på [Startskjerm- innstillinger]-knappen ().
- (3) Klikk på [Driftinnstillinger].
Driftinnstillingene vises på høyre side.

3

Klikk på funksjonsnavnet til nummeret på hurtigtasten du vil endre.

Nr.	Hiem-knapp
1	CLOUD PORTAL
2	Enkel kopiering
3	Enkel skann
4	Enkel faks
5	Sharp OSA
6	Kopier
7	E-post
8	Faks
9	FTP/skrivebord
10	Nettverksmappe

Forrige 1/6 Neste Topp av s

4

Still inn snarveien på startskjermen.

Velg elementet du vil stille inn.

The screenshot shows a web application interface with a navigation menu at the top containing 'Hjemsbebok', 'Dokument-behandlinger', 'Brukerkontroll', and 'System-innstillinger'. The main content area is titled 'Registrering av startskjerm' and contains a 'Send' button and an 'Avbryt' button. Below this, there is a section for 'Hjem-knapp Nr.1 Enkel kopiering'. Under the heading 'Kopier :', there is a list of radio button options: 'Ingen', 'Enkel kopiering' (which is selected), 'Kopimaskin', 'Programliste', 'Program', 'Frigi utskrift', and 'Modusinnstilling'. To the right of these options is a dropdown menu labeled 'Forholdsinnst.program' with a downward arrow. At the bottom right of the form, there is a 'Topp av s' button.

5

Når du er ferdig med å konfigurere innstillingene, klikker du på [Send]-knappen, deretter på [Logg ut]-knappen og går ut av nettleseren.

Skjermens tastelayout

Antall snarveier på startskjermen kan endres.

1 Vis innstillings skjermen i trinn 2, som forklart i "[Startskjerm- innstillinger](#)" ([▶ side 29](#)).

2 Velg ønsket layoutmønster fra "Mal".

"Skjermens tastelayout"-illustrasjonen varierer, avhengig av hvilket mønster som er valgt. Se illustrasjonene for å velge mønsteret du vil angi.

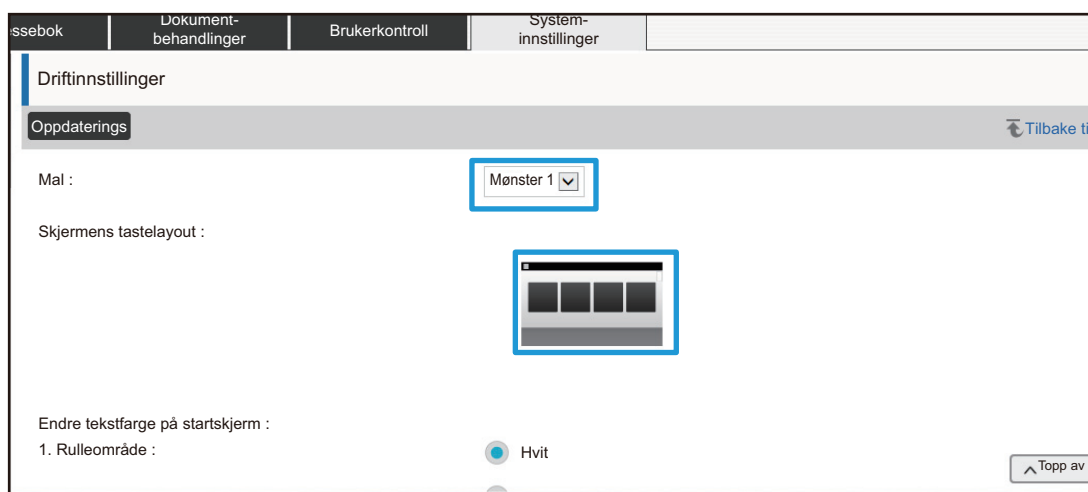

3 Når du er ferdig med å konfigurere innstillingene, klikker du på [Send]-knappen, deretter på [Logg ut]-knappen og går ut av nettleseren.



Hvis du endret oppsettet, vil "Innstillinger" kanskje ikke vises, avhengig av innstillingene. Hvis du ønsker å endre maskinens innstilling når "Innstillinger"-tasten ikke vises, kan du endre innstillingene på nettsiden eller bruke "Rediger hjem" på maskinens betjeningspanel for å legge til "Innstillinger"-tasten.

Vis innstillinger for tastaturmodus

Modustastene er funksjonsnarveier som vises øverst på skjermen. Dette avsnittet forklarer visningsinnstillingene for modustastene.

1

Koble til nettsiden, som forklart i "[Tilgang til nettstedet](#)" ([▶ side 3](#)).

2

Vis innstillings skjermen "Vis innstillinger for tastaturmodus".

(1) Klikk på [System- innstillinger]-fanen ().

Innstillingselementene for systeminnstillinger vises i innstillingsområdet.

(2) Klikk på [Vanlige Innstillinger]-knappen ().

(3) Klikk på [Drifts-Innstillinger]-knappen ().

(4) Klikk på [Vis innstillinger for tastaturmodus] i [Drifts- Innstillinger].

Visningsinnstillingene for modustaster vises på høyre side.

3

Konfigurere visningsinnstillinger for modustaster.

Tilstand for å vise

Velg hvilke modi som skal vises med modustastene. Velg avmerkingsboksene for modiene du ønsker å vise.

Vis tilstandstaster på startsidene

Hvis du vil vise en modustast på startskjermen, velger du avmerkingsboksen som samsvarer med tasten.

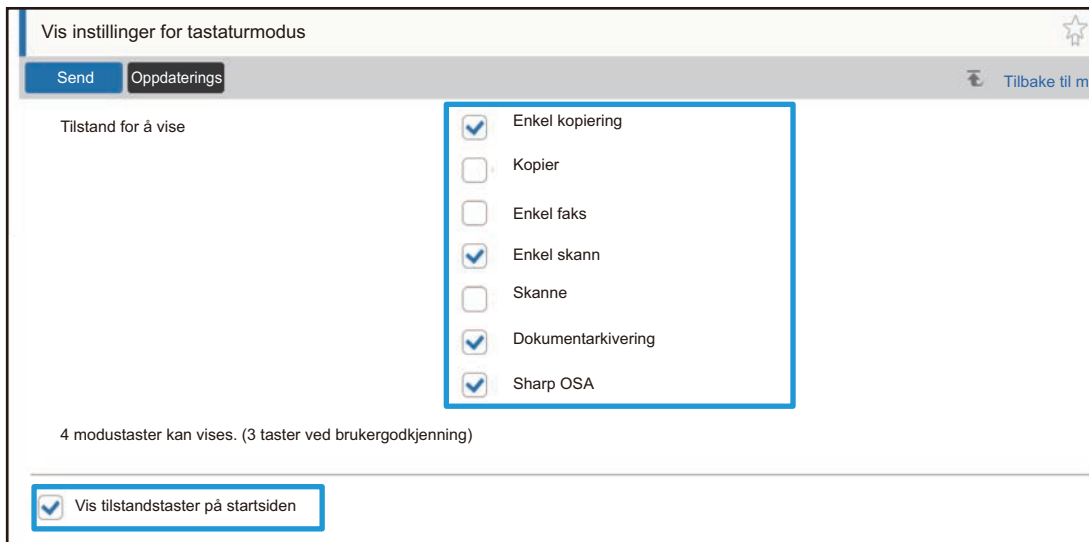

4

Når du er ferdig med å konfigurere innstillingene, klikker du på [Send]-knappen, deretter på [Logg ut]-knappen og går ut av nettleseren.

EGENDEFINERE NETTSIDEN

For å gjøre det enklere å bruke nettsiden, kan du permanent vise nettstedadresser som er registrert på nettsidens innstillingsmeny og legge til ofte brukte innstillinger på hurtigtastfanen, for enklere tilgang.

Egendefinert lenkeinnstilling

Du kan vise registrerte nettadresser i visningsfeltet i innstillingsmenyen.

Ved å klikke på en egendefinert lenke, kan du gå rett til nettsiden for den registrerte adressen.

1

Koble til nettsiden, som forklart i "Tilgang til nettstedet" ([▶ side 3](#)).

2

Vis innstillingsskjermen "Egendefinerte koplinger".

(1) **Klikk på [System- innstillinger]-fanen** ().

Innstillingselementene for systeminnstillinger vises i innstillingsområdet.

(2) **Klikk på [Vanlige Innstillinger]-knappen** ().

(3) **Klikk på [Drifts-Innstillinger]-knappen** ().

(4) **Klikk på [Egendefinerte koplinger].**

Egendefinerte innstillinger vises på høyre side.

3

Angi den egendefinerte lenken.

(1) **Vil du legge til en ny lenke, klikker du på [Legg]-tasten. Vil du redigere en egendefinert lenke, klikker du på lenkenavnet.**

(2) **Angi lenkenavn og nettstedadresse.**



Vil du slette en egendefinert lenke, velger du avmerkingsboksen på den egendefinerte lenken og klikker på [Slett]-tasten. Et bekreftelsesvindu vises. Klikk på [OK]-knappen.

4

Når du er ferdig med å konfigurere innstillingene, klikker du på [Send]-knappen, deretter på [Logg ut]-knappen og går ut av nettleseren.

Snarveier

Du kan klikke på snarveiikonet (☆) øverst til høyre på nettstedets innstillingsområdet for å opprette en ny fane i menyfanene og legge til det aktive innstillingselementet.

1

Koble til nettsiden, som forklart i "[Tilgang til nettstedet](#)" (▶ [side 3](#)).

2

Vis innstillingsskjermen du vil registrere.

3

Klikk på snarveiikonet (☆) øverst til høyre i innstillingsområdet.

En snarveifane legges til menyfanene, og den viste innstillingen registreres i snarveifanen.

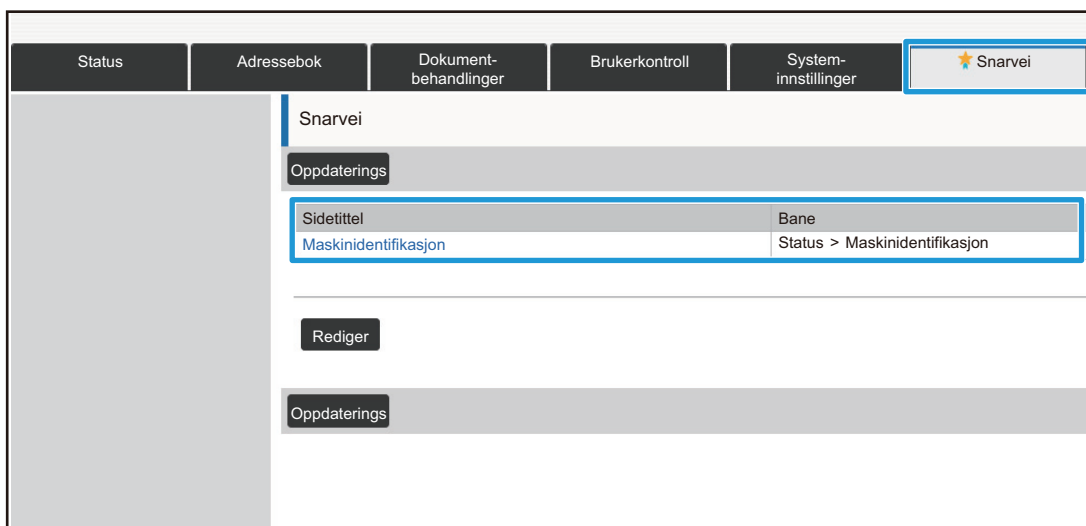

- Vil du slette en snarvei, klikker du på [Rediger]-knappen. Velg avmerkingsboksen for elementet du vil slette i elementene som vises, og klikk på [Slett]-knappen. Et bekreftelsesvindu vises. Klikk på [OK]-knappen.
- Snarveiikonet for innstillingen som ble registrert i snarveien endres til ☆.

4

Når du er ferdig med å konfigurere innstillingene, klikker du på [Send]-knappen, deretter på [Logg ut]-knappen og går ut av nettleseren.

INNSTILLINGSLISTE FOR NETTSTEDER

På enkelte modeller kan det hende at enkelte elementer ikke kan brukes eller at ytre utstyrsenheter må installeres. Se brukerhåndboken for mer detaljerte beskrivelser av hvert element.

Faneelement	Innstillingselement	
Status	Maskinidentifikasjon	
	Total Tellerstand	
	Enhetsstatus	
	Nettverkstatus	
	Fastvareversjon	
	Gjenoppretter strømtilførsel	
	Dataliste	Liste for brukere
	Liste for administrator	
Adressebok	Adressebok	
	Kategorioppsett	
Dokumentoperasjoner	Dokumentarkivering	Hovedmappe
		Hurtigfil-Mappe
		Egendefinert Mappe
		Min mappe
		Søke
		Satsvis filutskrift
	Sende utskriftsjobb	
Brukerkontroll	Brukerkontroll	
	Brukerinnstillinger	Brukerliste
		Egendefinert Indeks
		Organisasjons /gruppeliste
		Brukerinformasjon utskrift
	Innstillinger for tilgangskontroll	Sidebegrensnings-gruppe
		Innstilling for maskins sidebegrensning
		Autoritetsgruppe
		Favoritt funksjonsgruppe
	Brukeropptelling	Vise kontoteller
		Lagre brukerantall
	Innstilling av betalingskoder	Administrasjons- innstillinger
		Hovedkodeliste
		Underkodeliste

Fanelement	Innstillingselement		
Systeminnstillinger	Innst. Startskjerm	Tilstands- Innstilling	
		Ikon	
		Bakgrunnsbilde	
	Kopieringsinnstillinger	Tilstands- Innstilling	
		Innledende statusinnstillinger	
		Utskrift av tekst/bilde	Tekstinnstillinger (Stempel)
			Egendefinert stempel
	Egendefinerte vannmerke		
	Skriver -innstillinger	Tilstands- Innstilling	
		Innledende statusinnstillinger	
		PCL-innstillinger	
		PostScript-innstillinger	
		OOXML-innstillinger	
		Innstillinger for utskriftsutgivelse	
		E-post utskrifts- innstillinger	
		Direkte utskriftsinnstillinger (FTP)	
		Direkte utskriftsinnstillinger (nettverksmappe)	
		Utskriftsinnstilling fra PC/Mobilterminal	
	Innstill. For Biledesending	Vanlige innstillinger	Tilstands- Innstilling
			Aktiver/ deaktiv innstillinger
			Eget nummer og navn angitt
		Skanne -innstillinger	Innledende statusinnstillinger
			Tilstands- Innstilling
Standardadresse			
Temanavn- innstillinger			
Filnavninnstillinger			
Hovedtekst- innstillinger			

Fanelement	Innstillingselement		
Systeminnstillinger	Innstill. For Bildeending	Faksinnstillinger	Driftinnstillinger
			Sendeinnstillinger
			Mottaksinnstillinger
			Sikkerhet Ved Faksavspørring
			Minneboks Med F-Kode
	innstillinger av internettfaks	Driftinnstillinger	
		Sendeinnstillinger	
		Mottaksinnstillinger	
		Serverinnstillinger	
	Fakse data motta/sende (manuelt)		
	Innstillinger for innkommende overføring (videresending/lagring)	Innstillinger for innkommende ruting	
		Avsenderadresseregistrering	
		Administrasjons- innstillinger	
		Innstillinger for innkommende overføring (lagring)	
	Metadata- innstilling		
	Innstillinger For Dokumentlagring	Tilstands- Innstilling	
		Automatisk sletting av filinnstillinger	
Sharp OSA-Innstillinger	Driftinnstillinger		
	Standard program installasjon		
	Mottar applikasjons- innstillinger		
	Program innstillinger for eksterne konto		
	Innstillinger for innebygde programmer		
	Polling-innstillinger		
Autentiserings-innstillinger	Standard- Innstillinger		
	Kortleserinntill.		
Vanlige innstillinger	Papirinnstillinger	Skuff-Innstillinger	
		Registrering av standard størrelsen (By-pass-skuff)	
		Papirtype registrering	
	Drifts- Innstillinger	Tilstands- Innstilling	
		Innstillinger for Enkel modus	
		Favorittastinnstilling	
		Vis innstillinger for tastaturmodus	
		Tastaturinnstillinger	
		Egendefinerte koplinger	

Fanelement	Innstillingselement		
Systeminnstillinger	Vanlige innstillinger	Enhetskontroll	Driftinnstillinger
			Statusindikator innst.
			Innstillinger for maskinidentifisering
			Klokkeinnstilling
			Aktiver/ deaktiv innstillinger
			Produkt Nøkkel
			Inntasting av applikasjonsnummer
		Lyddinnstillinger	Pipelyddinnstillinger (felles)
			Pipelyddinnstillinger (Bilidesending)
		Nettverks- innstillinger	Hurtigoppsett
	Innstilling for nettverksnavn		
	Grensesnitt -innstillinger		
	Tjeneste Oppsett		
	Direkte utskrift oppsett		
	Innstillinger for eksterne skrivertjenester		Google Cloud Utskriftinnstillinger
	LDAP Oppsett		
	Innstillinger for Active Directory		
	Fellesmappe / NAS-innstilling		
	Proxy-innstilling		
	Innstillinger for trådløs		
	Innstilling for enhetens nettside		
	Sikkerhets- innstillinger		Endre passord
		Driftinnstillinger	
		Portkontroll	
		Filterinnstilling	
		Deteksjon av inntrenging/angrep	
		Syslog	Lagre/ slett Syslog
			Vis Syslog
		SSL-innstillinger	
		S/MIME-innstillinger	
		IPsec innstillinger	Tilstands- Innstilling
			Ipsec-regler
Dokument administrasjons funksjon			

Fanelement	Innstillingselement			
Systeminnstillinger	Sikkerhetsinnstillinger	Utskriftsinnstillinger for skjult mønster	Innledende statusinnstillinger	
			Kontrast	
			Registrering av egendefinert tekst	
		Sporings informasjons utskrift		
		Revisjonslogg	Administrasjons- innstillinger	
			Lagre/sende innstillinger	
			Lagre/slette revisjonslogg	
		Administrasjon av sertifikat	Enhetssertifikatbehandling	
			Behandling av forespørsel om sertifikatsignering (Certificate Signing Request, CSR)	
			CA-sertifikatbehandling	
	Energisparing	Økoinnstilling		
		Økoskanne- innstilling		
		Energisparende mønsterliste		
		Driftsinnstillinger for bestemt dato		
		Strøm PÅ/AV- tidsplan- innstilling		
		Tonersparings-modus		
	Systemkontroll	jobblogg	Se jobb-logg	
			Jobblogg-operasjon	
		Import/eksport av data (CSV-format)		
		Lagringsreserve		
		Enhetskloning		
		Arkivert data sikkerhetskopi		
		Tilbakeholding/ oppkalling av system innstillinger		
		Gjenopprett innstillinger		
		E-post varsel og status	Statusmelding	
			Varselmelding	
	SMTP oppsett			
	Justering av bildekvalitet	Kollektiv justering		
		Bildekvalitet, Kopi		
		Bildekvalitet, utskrift		
		Bildekvalitet, kanning		
		Fargeprofil- innstillinger*	CMYK simuleringsprofil	
			CMYK Utgangsprofil	
RGB Inngangsprofil				
RGB Utgangsprofil				
Innledende installeringsinnstillinger	Driftinnstillinger			
	Hurtiginnstillinger for nettverk			
	Innstillinger for papirskuff			
	Produkt Nøkkel			
	Inntasting av applikasjonsnummer			

* Dette kan konfigureres på en fullfargemaskin.

SHARP[®]
SHARP CORPORATION