

Řešení problémů

Klikněte na ikonu funkce, o které chcete zjistit více informací.



BĚŽNÉ/KOPIROVÁNÍ →

TISK/SKENOVÁNÍ →

FAX →

KONTROLKY A
HLÁŠENÍ NA DISPLEJI →

UVÍZNUTÝ PAPÍR →

O TOMTO NÁVODU

Tento návod obsahuje informace o použití zařízení a postupy řešení problémů.

Pokud se setkáte s problémem, nejprve použijte tento návod a teprve potom volejte na středisko podpory.

Upozornění

- Tento návod předpokládá, že osoby instalující a používající tento produkt umějí pracovat s počítačem a webovým prohlížečem.
- Informace o daném operačním systému nebo webovém prohlížeči najdete v návodu k operačnímu systému nebo webovému prohlížeči nebo v online nápovědě.
- Obrazovky a popisy postupů uvedené v tomto návodu k obsluze předpokládají použití operačního systému Windows® 10. Obrazovky se mohou lišit podle verze operačního systému nebo softwarové aplikace.
- Kdykoli se v této příručce objeví označení "xx-xxxxx", nahraďte ho skutečným názvem modelu.
- Přípravě tohoto návodu byla věnována značná pozornost. V případě jakýchkoli komentářů či dotazů k návodu se obraťte na nejbližšího prodejce nebo zástupce autorizovaného servisu.
- Tento produkt prošel přísnou kontrolou kvality a prohlídkou. V nepravděpodobném případě zjištění závady či jiného problému se obraťte na nejbližšího prodejce nebo zástupce autorizovaného servisu.
- Kromě případů stanovených zákonem nenese společnost SHARP žádnou odpovědnost za závady vzniklé během použití produktu či jeho doplňků ani za závady kvůli nesprávné obsluze produktu či jeho doplňků ani za jiné závady a ani za škody vzniklé použitím produktu.

Varování

- Kromě případů povolených autorskými zákony jsou bez předchozího písemného souhlasu zakázány reprodukce, adaptace a překlad tohoto návodu.
- Jakékoli informace v tomto návodu se mohou změnit bez předchozího upozornění.

Ilustrace a operační panel a displej zobrazené v této příručce

Periferní zařízení jsou obvykle volitelná, avšak některé modely zahrnují určitá periferní zařízení, která představují standardní vybavení.

Vysvětlení v této příručce předpokládají, že jsou v zařízení BP-20C25 nainstalovány zásobník podavače papíru na 500 listů a stolek nebo zásobník na 2 x 500 listů.

U některých funkcí a postupů popisy vycházejí z předpokladu, že jsou nainstalována jiná než výše uvedená zařízení.

Vzhledem ke zlepšování a úpravám produktu se mohou zobrazené obrazovky, zprávy a názvy tlačítek v tomto návodu lišit od skutečného produktu.

OBSAH

O TOMTO NÁVODU	2
Věci, na které byste neměli zapomenout	4
ODSTRAŇOVÁNÍ ZÁVAD	8
KONTROLKY A HLÁŠENÍ NA DISPLEJI	18
BUDE-LI E-MAIL VRÁCEN	19
UVÍZNUTÝ PAPIR	20

Pokud se problém nevyřeší ani po použití pokynů v tomto návodu...

Nedaří-li se vám vyřešit problém pomocí řešení v této příručce, přepněte hlavní vypínač do polohy "○". Počkejte alespoň 10 sekund a potom přepněte hlavní vypínač do polohy " | ".
|



Věci, na které byste neměli zapomenout

Umístění napájení a konektorů

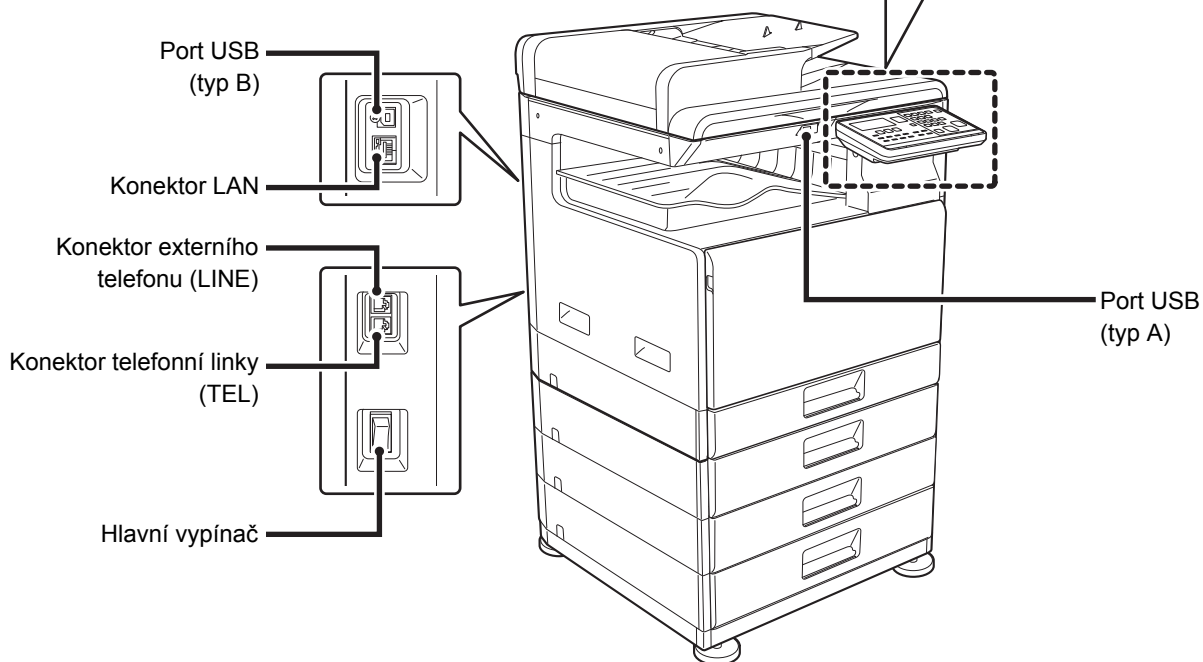
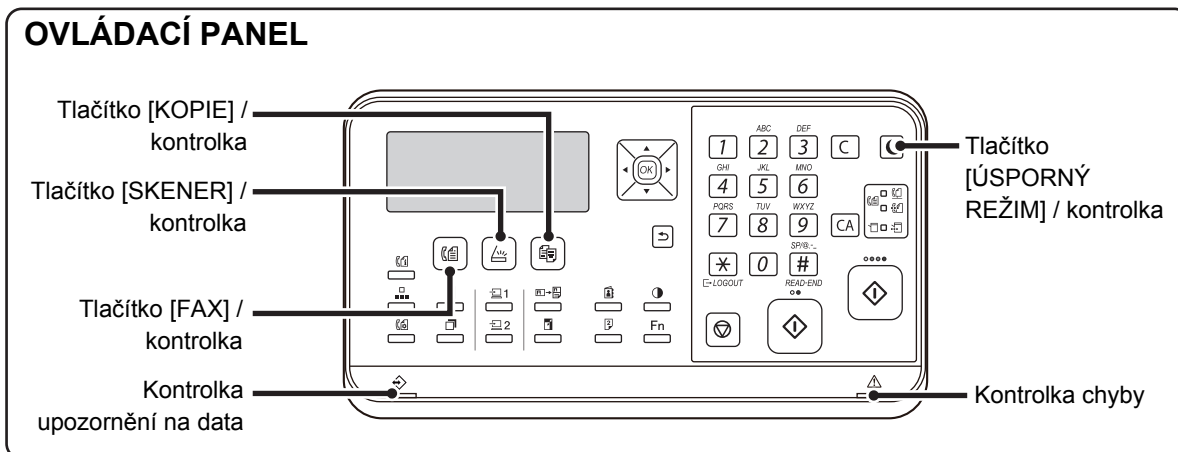

Model BP-10C20 nemá funkci fax ani kontrolky.



Vložte originál

Je originál správně umístěn?

●Automatický podavač dokumentu

Nepřekračujte čáru vyznačenou čáru

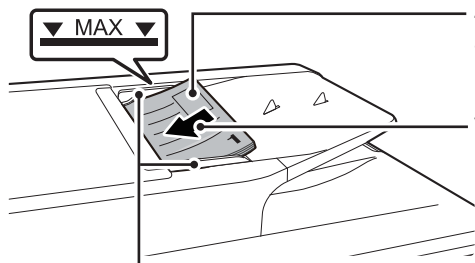

Upravte na velikost originálu

Zarovnejte okraje a vkládejte lícem nahoru

Vkládejte až nadoraz

Pokud je originál ohnutý, před položením ho narovnejte. (Zabrání tím chybnému podání originálu a nesprávné detekci jeho velikosti.)

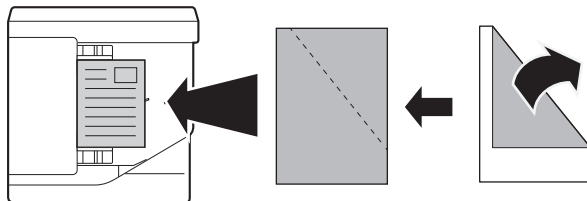

Pokud jsou na originálu svorky, před položením je odstraňte a papír důkladně prolistujte. (To zabrání nesprávnému podání a roztržení originálu a tomu, aby v podavači zůstaly kusy originálu.)

●Sklo dokumentů

Umístěte originál do levého zadního rohu. Pokud je originál ohnutý, před položením ho narovnejte.

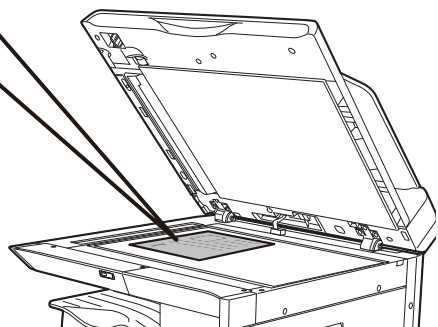
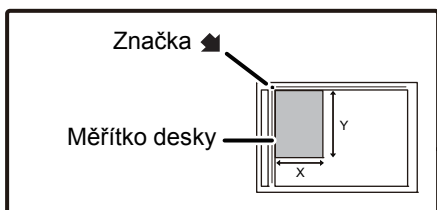



Doplnění papíru

Je originál správně vložen?

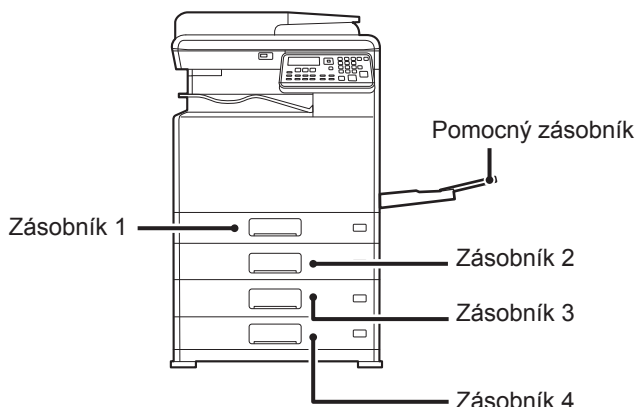

Provětrání papíru

Papír před vložením do zásobníku dobře prolisťujte.

Nesmí být vloženo více než je maximální počet listů a stoh papíru nesmí přesahovat indikační čáru.

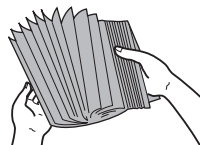

Nevkládejte papír jako na obrázku níže.



Zásobník 1

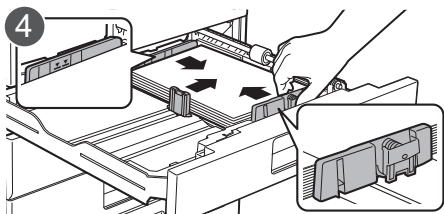
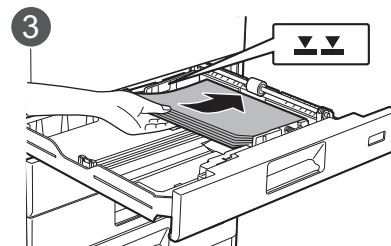
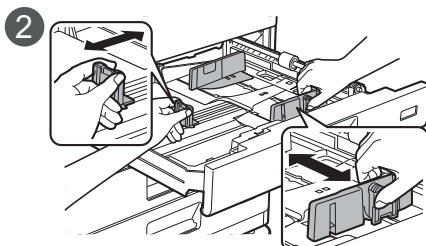
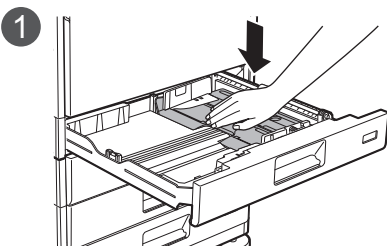

Po vložení papíru zavřete vodítka podle šířky papíru, aby mezi papírem a vodítky A a B nebyla mezera.

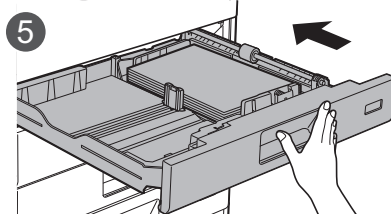

Zásobník 2 - 4

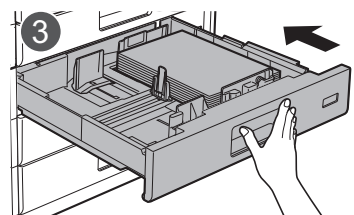
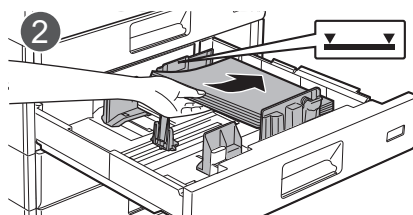
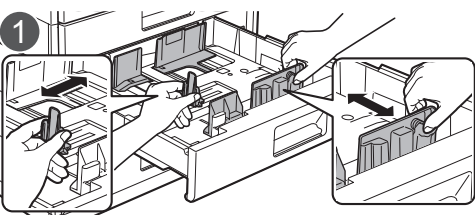

Pomocný zásobník



Pokud vkládáte papír větší než 250 mm (9-27/32"), otevřete pomocný zásobník.

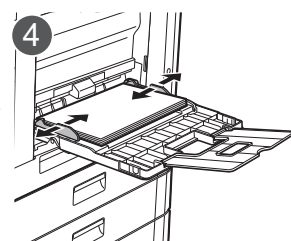
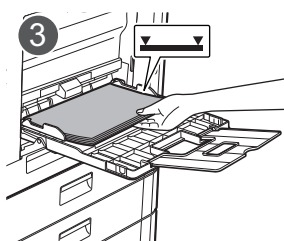
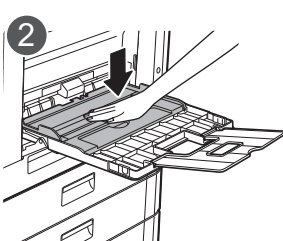



Údržba

Jak čistit automatický podavač dokumentu a sklo dokumentů

Ve zpětném jednopřechodovém podavači (RSPF)

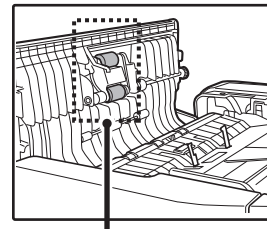
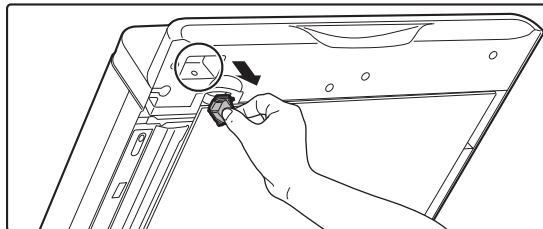
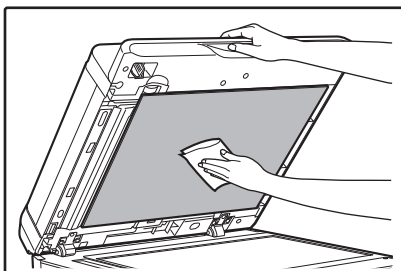

Válec podavače papíru

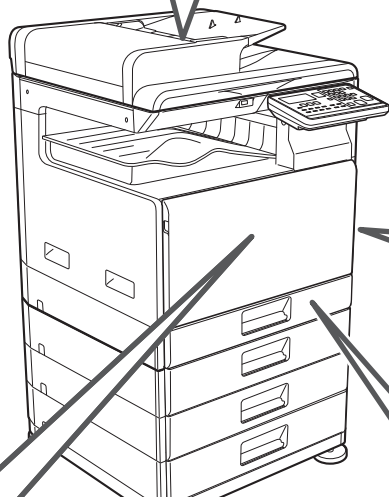
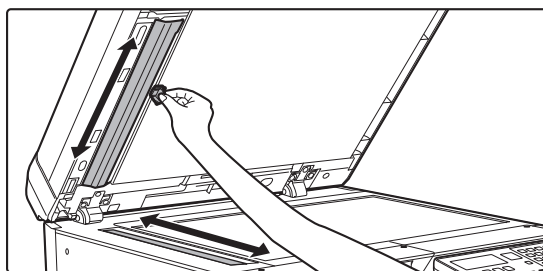
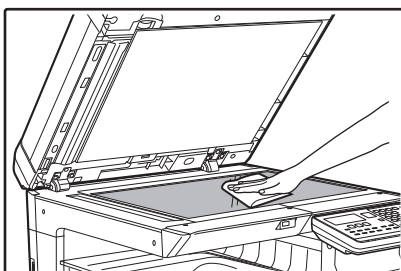

Jak čistit válec pomocného zásobníku

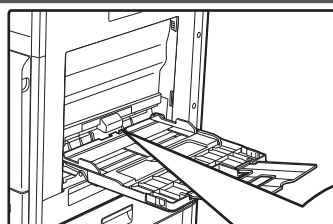

Válec pomocného zásobníku

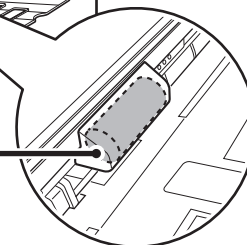

Vyjmutí tonerové kazety

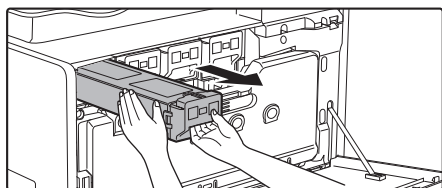
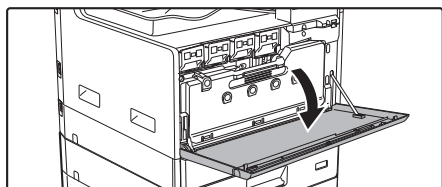

Jak čistit válec podavače v zásobníku 1

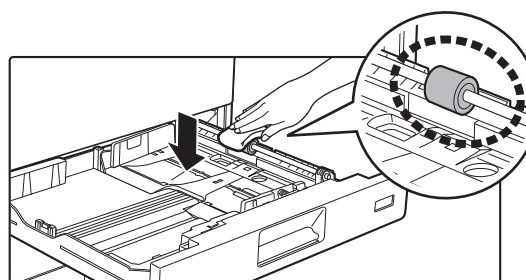



ODSTRAŇOVÁNÍ ZÁVAD

Tato kapitola popisuje vyjmutí zablokovaného papíru a odstraňování závad.

Pokud při používání přístroje dojde k problému, zkontrolujte následujícího průvodce odstraňováním problémů, a teprve potom kontaktujte servisní středisko. Nepodaří-li se problém vyřešit pomocí průvodce odstraňováním problémů, vypněte hlavní vypínač, odpojte napájecí kabel ze zásuvky a obraťte se na svého prodejce.

Pokud dojde k nějakým problémům, zkontrolujte seznam problémů uvedený níže a teprve potom kontaktujte servisní středisko. Mnoho závad může být odstraněno uživatelem. Pokud nejste schopni problém vyřešit s pomocí přiloženého seznamu závad, vypněte stroj, vypojte jej ze zásuvky a kontaktujte autorizované servisní středisko. "***_***" představuje kód složený z číslic a písmen. Až budete kontaktovat prodejce, sdělte mu zobrazený kód.

PROBLÉMY SE SÍTÍ

Problém	Příčina a řešení
Přístroj se nedokáže připojit k síti.	Je odpojen síťový kabel. → Ujistěte se, zda je síťový kabel pevně zasunutý do konektoru na zařízení i na počítači. Telefonní kabel řádně zasuňte až uslyšíte "klapnutí". ▶ Umístění napájení a konektorů (strana 4)
	Je přístroj nakonfigurován na stejnou síť jako počítač? → Zařízení nelze používat, pokud není připojeno ke stejné síti jako počítač nebo pokud není nakonfigurováno pro síťové použití. Další informace získáte od administrátora sítě.



ZÁVADY PŘI KOPÍROVÁNÍ

Následující problémy se týkají běžného užívání stroje a kopírování.

Problém	Příčina a řešení
Přístroj nepracuje.	Stroj není zapojen do zásuvky. → Kopírovací stroj připojte do uzemněné zásuvky.
	Hlavní vypínač je vypnutý. → Zapněte hlavní vypínač. ▶ Umístění napájení a konektorů (strana 4)
	Stroj se nahřívá. → Po zapnutí vypínače potřebuje přístroj trochu času, aby se zahřál. Během nahřívání je možno provést volby kopírování, vlastní kopírování ale možné není. Počkejte, než se na displeji zobrazí zpráva "Připraven".
	Přední kryt nebo boční kryt stroje nejsou zcela přiklopeny. → Přiklopte přední nebo boční kryt.
	Přístroj je v režimu automatického vypnutí. → Pokud se aktivoval režim automatického vypnutí, bliká pouze kontrolka [ÚSPORNÝ REŽIM] (☾), všechny ostatní kontrolky i displej jsou vypnuté. Přístroj přejde zpět do normálního provozu, když stisknete tlačítko [ÚSPORNÝ REŽIM] (☾), když je přijata úloha tisku nebo fax nebo když je zahájeno skenování z počítače. * S výjimkou případu, kdy je pro funkci faxu povoleno podržení tisku.
	Špatné podávání. ▶ ODSTRANĚNÍ ZABLOKOVANÉHO PAPÍRU (strana 20)
	V zásobníku chybí papír. → Založit papír. ▶ Doplnění papíru (strana 6)
Napájení je zapnuté, ale kopírování neproběhne.	→ Vyberte režim kopírování stisknutím tlačítka [KOPIE] (☐). ▶ Umístění napájení a konektorů (strana 4)
Kopie jsou příliš tmavé nebo světlé	Pro daný originál nebyla zvolena odpovídající expozice. → Tlačítkem [EXPOZICE] (☉) zvolte vhodný typ originálu a pomocí tlačítka [◀] nebo [▶] nastavte vhodnou úroveň expozice. → Je-li kopie příliš světlá nebo příliš tmavá i přesto, že byla tlačítkem [EXPOZICE] (☉) vybrána možnost "Auto", upravte automatickou úroveň expozice.
Když zhotovím kopii, text je rozmazaný.	Na obrazovce expozice kopie vyberte expozici, která je pro originál vhodná. → Tlačítkem [EXPOZICE] (☉) změňte nastavení expozice na možnost "Text".
Prázdné kopie bez tisku.	Originál není vložen lícem nahoru do podavače dokumentů nebo lícem dolů na snímací sklo. → Vložte originál lícem nahoru do podavače dokumentů nebo lícem dolů na snímací sklo.
Část obrazu je oříznuta nebo je příliš velká prázdná plocha bez tisku.	Originál nebyl založen správně. → Umístěte originál správně. ▶ Vložte originál (strana 5)
	Velikost založeného papíru v zásobníku byla změněna bez změny nastavení velikosti papíru zásobníku. → Ujistěte se, že jste změnili nastavení velikosti papíru i velikost papíru v zásobníku.



Problém	Příčina a řešení
Papír je zkroucený nebo se kopie obraz na některých místech ztrácí.	Papír je mimo povolený rozsah velikosti nebo gramáže. → Použijte papír v mezích povoleného rozsahu.
	Papír je zkroucený nebo vlhký. → Nepoužívejte pomačkaný nebo zvlněný papír. Vyměňte papír za suchý kopírovací papír. Během doby, kdy není kopírka delší dobu používaná, vyjměte papír ze zásobníku a uskladněte jej na tmavém místě v obalu pro ochranu před zvlhnutím.
Chybné podávání papíru.	Papír je mimo povolený rozsah velikosti nebo gramáže. → Kopírování papíru používejte v určeném rozsahu nebo zkuste nastavit typ papíru na o něco těžší nebo lehčí, než je běžné. (Co se týká obyčejného papíru, místo obyčejného papíru 1 nastavte obyčejný papír 2 nebo místo obyčejného papíru 2 nastavte obyčejný papír 1.) Kvalita tisku se může v závislosti na typu papíru zlepšit. Podrobnosti zjistíte u prodejce nebo zástupce autorizovaného servisu.
	Papír je zkroucený nebo vlhký. → Nepoužívejte pomačkaný nebo zvlněný papír. Vyměňte papír za suchý kopírovací papír. Během doby, kdy není kopírka delší dobu používaná, vyjměte papír ze zásobníku a uskladněte jej na tmavém místě v obalu pro ochranu před zvlhnutím. ▶ Umístění napájení a konektorů (strana 4)
	Papír není vložen správně. → Ujistěte se, že je papír řádně založen. ▶ Doplnění papíru (strana 6)
	Kousky papíru uvnitř stroje. → Odstraňte všechny kousky chybně podaného papíru.
	Několik listů papíru se lepí k sobě. → Papír před vložením do zásobníku provětrejte.
	Došlo k uvíznutí papíru v zásobníku. → Otočte papír vzhůru nohama a/nebo o 180° a znovu jej vložte.
	V zásobníku je příliš mnoho papíru. → Pokud je výška založeného papíru vyšší než ryska v zásobníku, odejměte papír tak, aby výše souhlasila a nepřesáhla rysku.
	Vodítka bočního vstupu nesouhlasí se šířkou papíru. → Nastavte vodítka dle šířky papíru. Pokud vodítko papíru tlačí na papír příliš velkou silou, může dojít k uvíznutí papíru. Nastavte vodítko tak, aby se lehce dotýkalo papíru.
	Boční vstup není řádně roztažen. → Pokud vkládáte papír větší než 250 mm (9–27/32"), otevřete pomocný zásobník. ▶ Doplnění papíru (strana 6)
	Podávací váleček bočního vstupu je špinavý. → Váleček očistěte. ▶ Údržba (strana 7)
Uvíznutí originálu (Automatický podavač dokumentů)	Je v zásobníku podavače dokumentů vloženo příliš mnoho papíru? → Ujistěte se, že stoh listů v zásobníku nepřesahuje indikační čáru.
	Je originál na tenkém papíru? → Naskenujte originál ze skla. Potřebujete-li použít automatický podavač dokumentů, použijte pro skenování originálu položku [Pomalé skenov.] v nabídce [SPECIÁLNÍ FUNKCE] (Fn).
	Je válec podavače znečištěný? (Ve zpětném jednorůchodovém podavači (RSPF)) → Očistěte povrch podávacího válce papíru.





Problém	Příčina a řešení
Kopie jsou rozmazané nebo špinavé.	Snímací sklo nebo spodní strana podavače dokumentů jsou znečištěné. → Pravidelně je čistěte. ▶ Údržba (strana 7)
	Originály jsou rozmazané nebo se skvrnami. → Použijte čistý originál.
	Papír je mimo povolený rozsah velikosti nebo gramáže. → Kopírování papíru používejte v určeném rozsahu nebo zkuste nastavit typ papíru na o něco těžší nebo lehčí, než je běžné. (Co se týká obyčejného papíru, místo obyčejného papíru 1 nastavte obyčejný papír 2 nebo místo obyčejného papíru 2 nastavte obyčejný papír 1.) Kvalita tisku se může v závislosti na typu papíru zlepšit. Podrobnosti zjistíte u prodejce nebo zástupce autorizovaného servisu.
Tmavé pruhy na kopiích.	Skenovací sklo podavače dokumentů je znečištěné. → Očistěte dlouhé úzké sklo. ▶ Údržba (strana 7)
Nelze nastavit velikost papíru pro daný zásobník.	Vyberte režim kopírování stisknutím tlačítka [KOPIE] (☰).
	Právě probíhá kopírování nebo tisk. → Nastavte velikost papíru po dokončení kopírování nebo tisku.
	Stroj se přechodně zastavil z důvodu chybějícího papíru nebo špatného podávání. → Doplněte papír nebo odstraňte špatně podaný papír a pak nastavte velikost papíru.
Úloha kopírování je zastavena ještě před dokončením.	Výstupní rošt je přeplněný. → Odeberte papír z výstupního zásobníku a pokračujte v tisku.
	V zásobníku chybí papír. → Založit papír.
Displej je tmavý.	Podsvícení je vypnuté. → Když je podsvícení vypnuté, přístroj je v režimu "Režim Předehř". Stiskněte libovolnou klávesu na ovládacím panelu a Režim předehřívání zrušte.
	Kontrolka [ÚSPORNÝ REŽIM] (☾) bliká. → Přístroj je v režimu automatického vypnutí. Stisknutím tlačítka [ÚSPORNÝ REŽIM] (☾) obnovte normální provoz.
Světlo v blízkosti kopírky bliká.	Pro uzemnění i pro zařízení se používá stejná napájecí zásuvka. → Připojte kopírovací stroj do samostatné síťové zásuvky.
Připojené zařízení USB nelze použít	Je zařízení USB kompatibilní s tímto zařízením? → Zjistěte u prodejce, zda je zařízení kompatibilní s tímto zařízením. Zařízení USB, která nejsou s tímto zařízením kompatibilní, nelze použít.
	Bylo připojené zařízení USB správně rozpoznáno? → Když je paměťová jednotka USB nebo zařízení USB správně připojeno k zařízení a správně rozpoznáno, na displeji se zobrazí "Je připojeno paměť. zařízení.". Pokud rozpoznáno není, připojte jej znovu.
Podívejte se na informace o zákaznické podpoře.	Kontaktujte vašeho prodejce nebo zástupce autorizovaného servisu.



ZÁVADY PŘI TISKU A SKENOVÁNÍ

Kromě tohoto oddílu lze najít informace o odstraňování závad také v souborech README k jednotlivým softwarovým programům. Chcete-li zobrazit soubor README, informace naleznete v dokumentu "Návod pro instalaci softwaru".

Problém	Příčina a řešení
Přístroj netiskne. (Kontrolka DATA () neblíká.)	Zařízení není správně připojeno k PC. → Zkontrolujte oba konce tiskového kabelu a ujistěte se, že jsou řádně zapojeny. Zkuste již vyzkoušený kabel. Informace o kabelech naleznete v části "TECHNICKÉ ÚDAJE (Stručná příručka)".
	Probíhá kopírování. → Vyčkejte na dokončení úlohy kopírování.
	Váš stroj není správně vybrán v aplikaci pro tiskovou úlohu. → Když v aplikacích v nabídce "File" vyberete položku "Print", ujistěte se, že jste vybrali položku "SHARP xx-xxxx" (kde xxxx je označení modelu přístroje) zobrazenou v dialogovém okně "Print".
	Ovladač tiskárny nebyl správně nainstalován. → Proveďte následující kroky a zkontrolujte, zda je ovladač tiskárny nainstalován. <ol style="list-style-type: none"> Klikněte na tlačítko "Start" → tlačítko "Nastavení" → "Zařízení" → "Tiskárny a skenery". (V systému Windows 8.1 / Windows Server 2012 klikněte pravým tlačítkem na tlačítko [Start], vyberte možnost [Ovládací panely] → [Zobrazit zařízení a tiskárny] nebo [Zařízení a tiskárny]. V systému Windows 7 / Windows Server 2008 klikněte na tlačítko [Start] a zvolte možnost [Zařízení a tiskárny].) Pokud je zobrazena ikona ovladače tiskárny "SHARP xx-xxxx", a přesto nelze tisknout, ovladač tiskárny pravděpodobně není nainstalován správně. V tomto případě odinstalujte software a nainstalujte znovu.
	Nastavení portu není správné. → Tisk není možný v případě špatného nastavení portu ovladače tiskárny. Nastavte správně port. Další informace viz Návod pro instalaci softwaru.
Tisk není povolen. → Pokud je v nastavení systému aktivována volba "Zrušit Úlohy Neplatných Účtů", tisk nebude možný. Obráťte se na administrátora.	
Přístroj netiskne. (Kontrolka DATA () blikala.)	Nastavení velikosti zásobníku není stejná na stroji a na tiskovém ovladači. → Ujistěte se, že je v ovladači a v zařízení nastaven stejný formát papíru zásobníku. Chcete-li v přístroji změnit nastavení velikosti papíru zásobníku, informace naleznete v části Návod k použití, případně můžete toto nastavení změnit v ovladači tiskárny podle pokynů uvedených v dokumentu Návod pro instalaci softwaru.
	Nebyl založen papír nastavené velikosti. → Založte papír specifikované velikosti do zásobníku.
Tisk je pomalý.	Používáte zároveň dvě nebo více aplikací software. → Ukončete všechny nepoužívané softwarové aplikace a zahajte tisk.
Nelze tisknout barevně	Nastavte barevný režim na hodnotu "Auto" nebo "Barevný". → Systém Windows: Nastavení se volí na záložce [Hlavní] ovladače tiskárny. macOS: Nastavení barevného režimu se konfiguruje v nabídce [Color] (Barva) v okně tisku. Ve Windows lze toto nastavení provést v ovladači tiskárny na záložce [Kvalita].



Problém	Příčina a řešení
Vytisknutý obraz je světlý a nerovnoměrný.	Papír je vložen tak, že se tiskne na zadní stranu papíru. → Některé typy papíru mají přední a zadní stranu. Pokud je papír vložen tak, že se tiskne na zadní stranu, toner nepřilne k papíru a obraz není kvalitní.
Vytisknutý obraz je špinavý.	Papír je mimo povolený rozsah velikosti nebo gramáže. → Použijte papír v mezích povoleného rozsahu.
	Papír je mimo povolený rozsah velikosti nebo gramáže. → Kopírování papíru používejte v určeném rozsahu nebo zkuste nastavit typ papíru na o něco těžší nebo lehčí, než je běžné. (Co se týká obyčejného papíru, místo obyčejného papíru 1 nastavte obyčejný papír 2 nebo místo obyčejného papíru 2 nastavte obyčejný papír 1.) Kvalita tisku se může v závislosti na typu papíru zlepšit. Podrobnosti zjistíte u prodejce nebo zástupce autorizovaného servisu.
	Papír je zkroucený nebo vlhký. → Nepoužívejte pomačkaný nebo zvlhčený papír. Vyměňte papír za suchý kopírovací papír. Během doby, kdy není kopírka delší dobu používána, vyjměte papír ze zásobníku a uskladněte jej na tmavém místě v obalu pro ochranu před zvlhnutím. ▶ Umístění napájení a konektorů (strana 4)
	Nenastavili jste dostatečné okraje v nastavení papíru ve vaší aplikaci. → Horní a spodní část papíru může být špinavá, pokud jsou okraje nastaveny mimo oblast tisku. → Nastavte okraje v aplikaci software ve specifikované oblasti tisku.
	Na výtisku jsou černé tečky nebo šmouhy. → Spustěte režim čištění fixace. Přístroj vytiskne na list papíru písmeno "V" a vyčistí fixační jednotku.
Vytisknutý obraz je zešikmený nebo je mimo papír.	Nebyl vložen papír do zásobníku stejné velikosti jako na tiskovém ovladači. → Zkontrolujte, zda možnosti "Paper Size" vyhovují velikosti papíru vloženého do zásobníku. Pokud je aktivováno nastavení "Fit To Paper Size", ujistěte se, zda velikost papíru vybraná z rozevíracího seznamu odpovídá velikosti vloženého papíru.
	Orientace nastavení dokumentu není správná. → Na obrazovce nastavení ovladače tiskárny klikněte na záložku "Main" a ověřte, zda je možnost "Image Orientation" nastavena podle vašich požadavků.
	Papír není vložen správně. → Ujistěte se, že je papír vložen správně.
	Nespecifikovali jste správně okraje ve vaší aplikaci. → Zkontrolujte uspořádání okrajů dokumentu a nastavení velikosti papíru v aplikaci, kterou používáte. Zkontrolujte také, zda jsou nastavení tisku specifikována správně, tak aby odpovídaly velikosti papíru.
Nevím, jak se tiskne na speciální média (obálky atd.)	Pro obálky použijte pomocný zásobník.



Problém	Příčina a řešení
Špatná kvalita skenování.	Snímací sklo nebo spodní strana podavače dokumentů jsou znečištěné. → Pravidelně je čistěte. ▶ Údržba (strana 7)
	Originály jsou rozmazané nebo se skvrnami. → Použijte čistý originál.
	Nebylo vybráno správné rozlišení. → Ujistěte se, že nastavení rozlišení v ovladači skenování je vhodné pro váš originál.
	Nezadali jste vhodnou hodnotu pro nastavení "B/W Threshold". → Pokud skenujete pomocí aplikace kompatibilní s rozhraním TWAIN, ujistěte se, zda je zadána vhodná hodnota pro nastavení "B/W Threshold". Větší prahové hodnoty dělají výstup tmavší, zatímco menší prahové hodnoty dělají výstup světlejší. Chcete-li tuto prahovou hodnotu nastavit automaticky, klikněte na tlačítko "Auto Threshold" na kartě "Image" na obrazovce "Professional".
	Nastavení jasu a kontrastu nejsou vhodná. → Pokud skenujete pomocí aplikace kompatibilní s rozhraním TWAIN a výsledný obraz má nevhodný jas nebo kontrast (například je příliš jasný), klikněte na tlačítko "Auto Brightness/Contrast Adjustment" na kartě "Colour" na obrazovce "Professional". Kliknutím na tlačítko "Brightness/Contrast" nastavte jas a kontrast, zatímco je na obrazovce zobrazen naskenovaný výstupní obraz.
	Originál není vložen lícem nahoru do podavače dokumentů nebo lícem dolů na snímací sklo. → Vložte originál lícem nahoru do podavače dokumentů nebo lícem dolů na snímací sklo.
Originál nebyl založen správně. → Umístěte originál správně.	
Není možné skenovat.	Vaše aplikace není kompatibilní s rozhraním TWAIN. → Není-li aplikace kompatibilní s rozhraním TWAIN, skenování nelze provést. Ujistěte se, zda je aplikace kompatibilní s rozhraním TWAIN.
	Nevybrali jste ovladač skenování stroje ve vaší aplikaci. → Ujistěte se, zda je v aplikaci kompatibilní s rozhraním TWAIN vybrán ovladač skeneru přístroje.
	Nebyly zadány všechny volby skenování správně. → Skenování velké plochy s vysokým rozlišením zabírá paměť a trvá déle. Volby skenování je třeba vybrat tak, aby nejlépe odpovídaly typu skenovaného originálu, např., Text, Text/Grafika, fotografie.
Příjemce neobdrží odeslaná data.	V uložených informacích o cílovém umístění je chyba nebo bylo vybráno nesprávné cílové umístění. → Zkontrolujte, zda jsou uložené informace o cílovém umístění správné. Jsou-li informace chybné, opravte je. * Je-li doručení přes e-mail (Skenovat do emailu) neúspěšné, může být na určenou e-mailovou adresu administrátora zaslána zpráva, např. "Zpráva nedoručena". Tato informace vám může pomoci určit příčinu problému.



Problém	Příčina a řešení
Příjemce neobdrží data zasláná e-mailem (Skenovat do emailu).	Na webové stránce zkontrolujte, zda bylo nastaveno omezení velikosti obrazových souborů odesílaných funkcí Skenovat do emailu (výchozí nastavení je "Bez omezení"). Omezení lze nastavit v rozmezí 1 až 10 MB. O nastavení vhodného omezení se poraďte se správcem webové stránky.
	Množství dat, které lze odeslat v jednom e-mailovém přenosu, může být omezeno správcem poštovního serveru. Soubor, jehož velikost nepřekračuje výše uvedené omezení, ale překračuje omezení nastavené správcem poštovního serveru, nebude příjemci doručen. Snižte množství dat odesílaných v e-mailovém přenosu (snižte počet naskenovaných stránek). (Omezení dat pro e-mailový přenos vám sdělí správce poštovního serveru.)
Odeslání trvá dlouho.	Pokud se jedná o velké množství obrazových informací, je soubor s daty obsažný a přenos trvá dlouho.
V Režimu skenování do paměti USB nesvítí kontrolka [BAREVNÝ START] nebo [Č/B START].	USB paměť nebyla rozpoznána nebo nebyla vložena, nebo je v USB portu připojeno zařízení jiného typu, než USB paměť. → Zkontrolujte port USB.
Zpráva "Zkontrolujte USB paměť." se zobrazí na displeji během skenování do paměti USB.	Do portu USB je vloženo jiné zařízení než paměť USB, paměť USB je chráněna proti zápisu nebo byla vytažena během skenování do paměti USB. → Zkontrolujte vaše zařízení USB paměti a používejte jej správně.
Zpráva "Paměť je plná. Úloha je zrušena." se zobrazí na displeji během skenování do paměti USB.	Paměť zařízení USB je plná. → Používejte zařízení USB s dostatkem paměti.



PROBLÉMY S FAXEM

Pokud došlo k problému v režimu fax, zkontrolujte nejprve následující tabulku.

Problém	Příčina a řešení
Přístroj nepracuje.	Je zapnutý hlavní vypínač? → Zapněte hlavní vypínač. ▶ Umístění napájení a konektorů (strana 4)
	Je na displeji zobrazeno poruchové hlášení? → Poruchu odstraňte dle hlášení na displeji.
Nelze vytáčet.	Je na vaší lince nastavený správný režim vytáčení? → Zkontrolujte linku a nastavte správný režim vytáčení. ▶ Umístění napájení a konektorů (strana 4)
	Je telefonní linka řádně připojena? → Zkontrolujte připojení.
	Je stroj v režimu fax? → Stisknutím tlačítka [FAX] () přepněte přístroj do režimu faxu.
Nelze odeslat fax.	Je v přijímacím faxu založen papír? → Zjistěte u obsluhy přijímacího faxu.
	Je přijímací stroj připraven na příjem faxu? → Zjistěte u obsluhy přijímacího faxu.
	Používáte odesílatelnou velikost originálu? → Zkontrolujte odesílatelné velikosti.
	Byla správně detekována velikost originálu? → Zkontrolujte velikost originálu.
	Zobrazí se zpráva "Čtení bylo zrušeno. Zkuste znovu funkci odeslání prosím." → Jestliže jste zkusili odesílat při zobrazeném hlášení "Nahřívá se.", odeslání se nemusí uskutečnit správně. Odeslání zopakujte.
Odeslaný obraz se na straně příjemce vytiskne jako prázdný.	Byl originál založen tak, aby se skenovala správná strana? → Ujistěte se, že je originál založen tak, aby se skenovala správná strana.
	Jestliže se na přijímací straně používá termo papír, nebyl termo papír založen obráceně? → Zjistěte u obsluhy přijímacího faxu.
Odeslaný obraz je zkreslený.	Byly špatné podmínky na lince v důsledky bouřky nebo z jiného důvodu? → Zkuste odeslání znovu.
	Bylo správně nastaveno rozlišení a expozice? → Zkontrolujte nastavení rozlišení a expozice.
Odeslaný obraz obsahuje bílé nebo černé čáry.	Není snímací sklo nebo skenovací sklo podavače dokumentů (dlouhé úzké sklo) znečištěné? → Vyčistěte snímací sklo nebo skenovací sklo podavače dokumentů. ▶ Údržba (strana 7)
Odeslání neproběhne v zadaný čas.	Jsou správně nastaveny hodiny ve stroji? → Nastavte v hodinách správný čas.



Problém	Příčina a řešení
Po přijetí neproběhne tisk.	Je zobrazeno poruchové hlášení týkající se doplnění papíru, doplnění toneru nebo záseku papíru? (Toto znamená, že tisk není možný.) → Obnovte možnosti tisku podle hlášení na displeji. Tisk se spustí.
	Postupuje (Příchozí směrování) povolen pro Přijátá faxová zpráva? → Chcete-li vytisknout obdržel fax, požádejte administrátora. Je-li funkce příchozího směrování zapnuta na webových stránkách, přijaté faxy jsou automaticky přeposlány na zadanou adresu. Je-li při zapnutém příchozím routování zvolena možnost "Tisknou při chybě", vytisknou se přijaté faxy pouze při výskytu chyby.
	Má papír jinou velikost, než jakou může zařízení při přijetí faxu vytisknout? → Pokud je v přístroji vložen jiný papír než papír následujícího formátu, tisk se neprovede, i když je přijat fax. <ul style="list-style-type: none">• Země nebo oblast typu AB: A5R, B5, B5R, 8-1/2"x11", 8-1/2"x11"R, A4, A4R, 8-1/2"x13", 8-1/2"x13-2/5", 8-1/2"x13-1/2", B4 a A3• Země nebo oblast palcového typu: 5-1/2" x 8-1/2", 8-1/2" x 11", 8-1/2" x 11"R, A4, A4R, 8-1/2" x 13", 8-1/2" x 13-2/5", 8-1/2" x 14" a 11" x 17"
Přijatý fax se vytiskne jako prázdný.	Byl u vysílacího faxu založen originál tak, aby se skenovala správná strana? → Zkontrolujte u obsluhy vysílacího faxu.
Přijatý obraz je příliš světlý.	Je originál bledý? → Požádejte odesílatele faxu o nastavení vhodnější expozice.
Přijatý obraz je zkreslený.	Byly špatné podmínky na lince v důsledky bouřky nebo z jiného důvodu? → Požádejte odesílatele faxu o poslání znovu.
Telefon	Z reproduktoru se neozývá oznamovací tón. → Nastavte hlasitost reproduktoru na hodnotu "Střední" nebo "Vysoká".
	Přístroj nezvoní. → Nastavte hlasitost zvonění na hodnotu "Nízká", "Střední" nebo "Vysoká".
	Nelze vytáčet. → Zkontrolujte připojení.



KONTROLKY A HLÁŠENÍ NA DISPLEJI

Jestliže se na displeji zobrazí jedno z následujících hlášení, proveďte okamžitě akci dle pokynu hlášení.

Hlášení	Akce
Nutná údržba	Je nutno provést pravidelnou údržbu. Kontaktujte autorizované servisní středisko
Stroj vyžaduje údržbu. Volat servis.	Brzy bude potřeba provést údržbu. Kontaktujte autorizované servisní středisko
⚠ Volat servis. * * - * *	Vypněte hlavní vypínač a potom ho znovu zapněte. Pokud hlášení nezmizí, zapište si 2-místný hlavní kód a 2-místný podkód ("* * - * *"), vypněte hlavní vypínač a urychleně kontaktujte autorizované servisní středisko.
Malá zásoba toneru (Kazetu vyměňte až po žádosti o výměnu)	Brzy bude třeba vyměnit kazetu toneru.
⚠ Zkontrolujte kazetu s tonerem.	Zkontrolujte, zda je kazeta toneru řádně nainstalována.
Vyměňte tonerovou kazetu.	Vyměňte tonerovou kazetu podle uvedených pokynů. Podrobnosti naleznete v Návodu k použití.
⚠ Vyměňte odpadní nádobu.	Vyměňte nádobu na odpadní toner. Další informace naleznete v Návodu k použití.
⚠ Vyměňte papír z výstupního roštu.	Počet listů na výstupním roštu dosáhl svůj limit. Papír odeberte. Po odebrání papíru stiskněte tlačítko [BAREVNÝ START] nebo [Č/B START], pokud kopírujete, nebo tlačítko OK, pokud tisknete.
⚠ Vložit papír do zásob. <* >.	Velikost papíru nastavená pro daný zásobník se liší od skutečné velikosti.
Zkontrolujte USB paměť.	Zkontrolujte následující: <ul style="list-style-type: none"> • Zkontrolujte, zda není paměť USB chráněna proti zápisu. • Zkontrolujte, zda nejsou názvy souborů v paměti USB delší než 256 znaků na soubor. • Zkontrolujte, zda v paměti USB nedochází k problémům.
Paměť plná. Úloha zrušena.	Zkontrolujte, zda USB paměť obsahuje dostatek volného prostoru pro příjem příslušného objemu dat skenování.

<* >: Číslo zásobníku

<* * >: Velikost papíru, která by měla být založena

Pokud se během odesílání naskenovaného obrazu na displeji zobrazí jeden z následujících chybových kódů závady komunikace, proveďte příslušné řešení uvedené níže.

Kód chyby	Řešení
CE-00	Vypněte hlavní vypínač a potom ho znovu zapněte. Pro ověření, zda se v síti nebo na serveru nenachází žádné problémy, se obraťte na správce sítě. Pokud po vypnutí a zapnutí napájení nedojde k vymazání chyby, vypněte napájení a kontaktujte prodejce.
CE-02 CE-04	Naskenovaný obraz nebyl odeslán, protože se nelze připojit k serveru. Ověřte, zda je správné nastavení serveru SMTP* ¹ nebo nastavení cíle funkce Skenovat do FTP na webové stránce.* ²
CE-03	Naskenovaný obraz nebyl odeslán, protože je server zaneprázdněn nebo je zahlcena linka. Chvilí počkejte a pak to zkuste znovu.
CE-05	Naskenovaný obraz nebyl odeslán, protože je chybný adresář cílového serveru FTP. Ověřte, že jsou na webové stránce nakonfigurovány správné údaje serveru FTP.* ²
CE-06	Naskenovaná data nelze odeslat, protože neodpovídá e-mailová adresa, která je uložena v seznamu cílů. Zkontrolujte, zda jsou uloženy správné údaje cíle.* ²
CE-09	Velikost souboru naskenovaného obrazu překračuje maximální hodnotu nastavenou v části "Maximální velikost přílohy e-mailu" na webové stránce. Omezte počet původních stránek naskenovaných do souboru nebo změňte maximální hodnotu nastavenou v části "Maximální velikost přílohy e-mailu". V opačném případě může dojít k překročení maximální velikosti souboru na poštovním serveru. Chcete-li zmenšit velikost skenovaného souboru, snižte rozsah originálu, změňte rozlišení nebo režim barev.* ³



Kód chyby	Řešení
CE-11	Během skenování se zaplnila paměť. Skenujte méně stránek, snižte rozlišení nebo změňte režim barev, aby došlo ke zmenšení velikosti souboru, a zkuste skenování spustit znovu.* ³

* 1 Další informace naleznete v části Návod k použití (nastavení webové stránky).

* 2 Další informace naleznete v části Návod k použití (registrace adresáře).

* 3 Další informace naleznete v části Návod k použití.

BUDE-LI E-MAIL VRÁCEN

Pokud dojde k chybě přenosu pomocí funkce Skenovat do emailu, bude na zpětnou adresu nakonfigurovanou na serveru SMTP odeslán e-mail s upozorněním. V takovém případě si přečtěte zprávu, zjistěte příčinu chyby a potom přenos zopakujte.



UVÍZNUTÝ PAPÍR

ODSTRANĚNÍ ZABLOKOVANÉHO PAPÍRU

Dojde-li během kopírování k uvíznutí papíru, zobrazí se hlášení " ⚠ Vymout papír." " ⚠ Vyměte papír." a zobrazí se místo uvíznutí papíru.

Zkontrolujte uvedené místo a zaseknutý papír vyjměte.



Dojde-li při vytahování papíru k jeho roztržení, odstraňte pečlivě všechny zbývající kousky. V takovém případě je nutné z přístroje odstranit všechny útržky papíru.

Nejprve potvrďte místo uvíznutí papíru.

(Viz níže)

[strana 23](#)

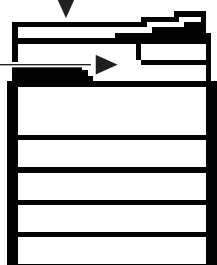

[strana 23](#)

[strana 27](#)

[strana 28](#)

[strana 28](#)

[strana 28](#)

UVÍZNUTÍ V PODAVAČI DOKUMENTŮ

1

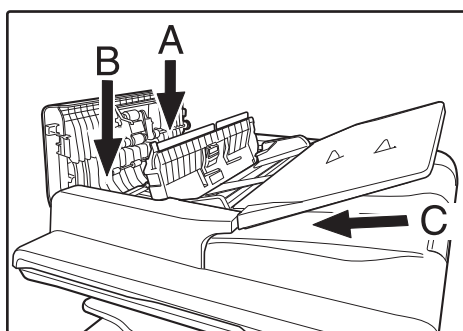

Odstraňte zablokovaný originál.

Vyměte originál z podavače dokumentů.

Zkontrolujte sekce A, B, a C označené v nákresech (viz. následující strana) a odstraňte zablokovaný originál.

• Sekce A

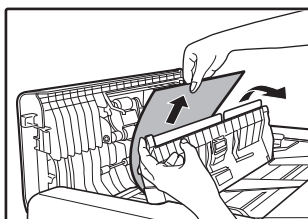
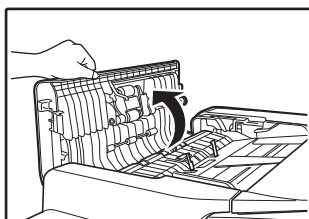

Stiskněte uvolňovací páčku směrem nahoru a vyjměte uvíznutý originál ze zásobníku podavače dokumentů. Stiskněte páčku směrem dolů.



- Sekce B

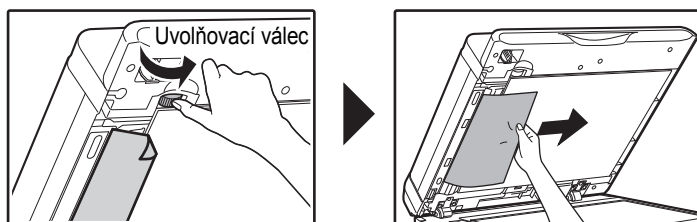

Otevřete podavač dokumentů a otočením uvolňovacího válce ve směru šipky vysuňte originál. Nemůžete-li originál vyjmout, vyjměte jej z části C.

- Sekce C

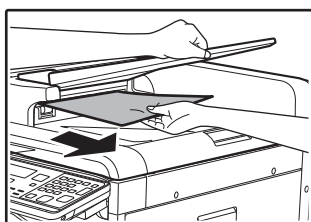

Odstraňte zablokovaný originál z oblasti výstupu.

2

Originály, které jsou na displeji označeny číslem, vraťte do zásobníku podavače dokumentů a stiskněte tlačítko [BAREVNÝ START] nebo [Č/B START].

Kopírování se obnoví od originálů, které zbývaly při zablokování.



ZABLOKOVÁNÍ V BOČNÍM VSTUPU

1

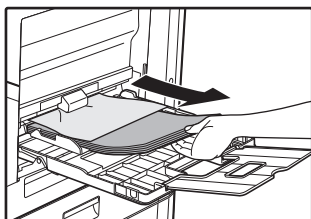

Vyjměte případný zbývající papír z pomocného zásobníku.

2

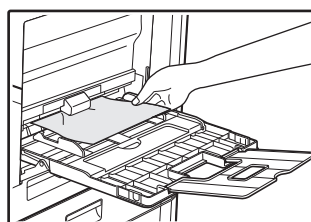

Opatrně z bočního vstupu vyjměte uvíznutý papír.

3

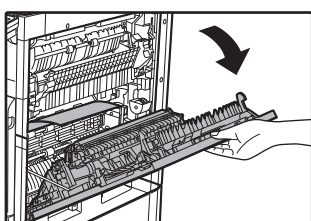

Uchopte otevírací úchyt bočního krytu a opatrně boční kryt otevřete.

4

Otáčejte knoflíkem pro podávání papíru a vysuňte papír, který je uvnitř.

► [Uvíznutí papíru v oblasti podávání papíru A \(strana 24\)](#)

5

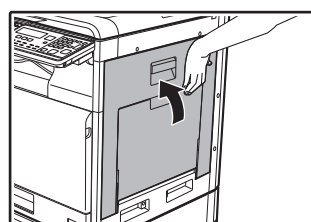

Zavřete boční kryt a otevřete pomocný zásobník.

Hlášení zmizí a je možné pokračovat v kopírování.



ZABLOKOVÁNÍ VE STROJI

Potřebujete-li z přístroje vyjmout uvíznutý papír, otevřete boční kryt, ověřte, zda papír uvízl v níže uvedené oblasti "A", "B", "C", nebo "D", a postupujte podle pokynů pro vyjmutí uvíznutého papíru.

1

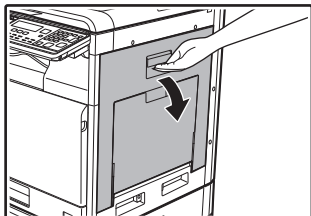

Otevřete pomocný zásobník a boční kryt.



Pokud papír zůstal v pomocném zásobníku, vyjměte papír.

► [ZABLOKOVÁNÍ V BOČNÍM VSTUPU \(strana 22\)](#)

2

Zkontrolujte místo, kde došlo k nesprávnému podání papíru. Vyjměte nesprávně podaný papír podle pokynů pro jednotlivá místa na následujícím nákresu.

Oblast B

Jestliže je zablokovaný papír vidět z této strany, postupujte podle části [Uvívnutí papíru ve fixační oblasti B \(strana 25\)](#).

Oblast A

Pokud papír uvízl zde, přejděte k části [Uvívnutí papíru v oblasti podávání papíru A \(strana 24\)](#).

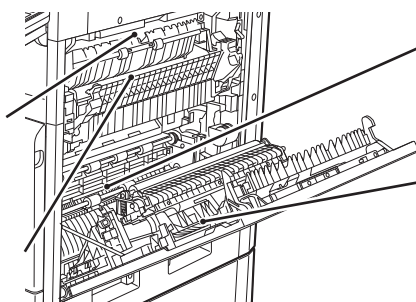

Oblast D

Pokud papír uvízl zde, přejděte k části [Uvívnutí papíru v transportní oblasti D \(strana 26\)](#).

Oblast C

Pokud papír uvízl zde, přejděte k části [Uvívnutí papíru v transportní oblasti C \(strana 26\)](#).



Uvážnutí papíru v oblasti podávání papíru A

1

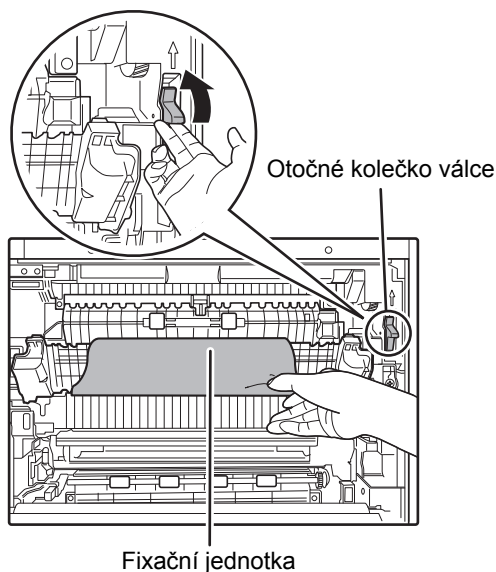

Opatrně vyjměte zablokovaný papír. Otáčejte točítkem ve směru šipek a vyjměte papír.

Pozor, papír během vytahování neroztrhejte.



Fixační část je horká. Při vytahování papíru se nedotýkejte fixační části. Mohlo by dojít k popálení se nebo k úrazu.



Při odstraňování uvážnutého papíru dávejte pozor, abyste se nedotkli transportního pásu a transportního válce nebo abyste tyto komponenty nepoškodili.

2

Zavřete boční kryt.

Hlášení zmizí a je možné pokračovat v kopírování.



- Při zavírání bočního krytu zatlačte okolo úchytu.
- Pokud hlášení nezhasne, znovu zkontrolujte zda ve stroji nezůstaly kousky papíru.



Uváznutí papíru ve fixační oblasti B

1

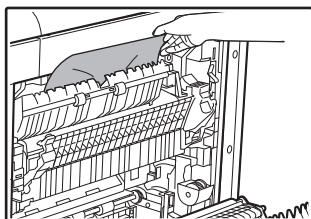

Odstraňte zaseknutý papír.

Pozor, papír během vytahování neroztrhejte.



Fixační část je horká. Při vytahování papíru se nedotýkejte fixační části. Mohlo by dojít k popálení se nebo k úrazu.



- Při odstraňování uváznutého papíru dávejte pozor, abyste se nedotkli transportního pásu a transportního válce nebo abyste tyto komponenty nepoškodili.
- Dávejte pozor na nezafixovaný toner na zablokovaném papíře, aby nedošlo k ušpinění rukou nebo oblečení.

2

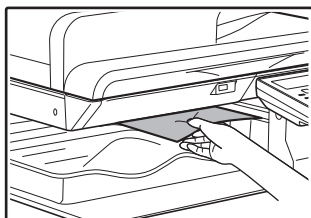

Pokud nelze uváznutý papír vyjmout, odstraňte jej vytažením směrem do oblasti výstupu papíru.

Pozor, papír během vytahování neroztrhejte.

3

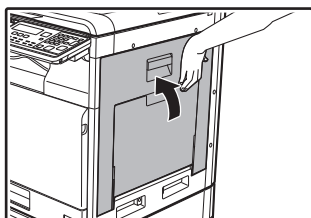

Zavřete boční kryt.

Hlášení zmizí a je možné pokračovat v kopírování.



- Při zavírání bočního krytu zatlačte na držadlo.
- Pokud byl papír roztrhán, ujistěte se, že ve stroji nezůstaly kousky.
- Pokud hlášení nezhasne, znovu zkontrolujte zda ve stroji nezůstaly kousky papíru.



Uváznutí papíru v transportní oblasti C

1

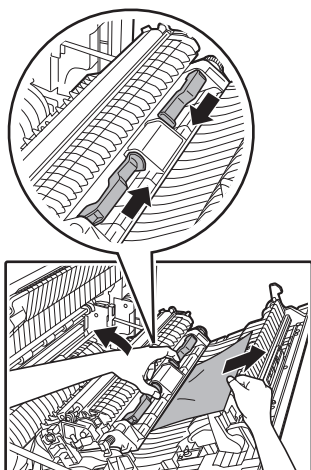

Odstraňte zablokovaný papír.

Uchopte a zvedněte páku transportéru a pomalu vyjměte uváznutý papír, aby se neroztrhl.

2

Vraťte páku duplexního transportéru do původní polohy a zavřete boční kryt.

Hlášení zmizí a je možné pokračovat v kopírování.



- Při zavírání bočního krytu zatlačte okolo úchyty.
- Pokud byl papír roztrhán, ujistěte se, že ve stroji nezůstaly kousky.
- Pokud hlášení nezhasne, znovu zkontrolujte zda ve stroji nezůstaly kousky papíru.

Uváznutí papíru v transportní oblasti D

1

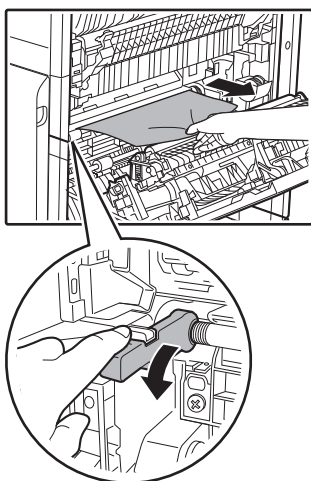

Odstraňte zaseknutý papír.

Několikrát stiskněte páku podavače papíru, aby se papír vysunul. Pomalu vyjměte uváznutý papír, aby se neroztrhl.

2

Zavřete boční kryt.

Hlášení zmizí a je možné pokračovat v kopírování.



- Při zavírání bočního krytu zatlačte okolo úchyty.
- Pokud byl papír roztrhán, ujistěte se, že ve stroji nezůstaly kousky.
- Pokud hlášení nezhasne, znovu zkontrolujte zda ve stroji nezůstaly kousky papíru.
- Při odstraňování uváznutého papíru dávejte pozor, abyste se nedotkli transportního pásu a transportního válce nebo abyste tyto komponenty nepoškodili.
- Dávejte pozor na nezafixovaný toner na zablokovaném papíře, aby nedošlo k ušpinění rukou nebo oblečení.



UVÍZNUTÍ PAPÍRU V ZÁSOBNÍKU 1



Před otevřením zásobníku se ujistěte, že v zásobníku není žádný zablokovaný papír.

► [ZABLOKOVÁNÍ VE STROJI \(strana 23\)](#)

1

Otevřete boční kryt a vyjměte uvíznutý papír.

► [ZABLOKOVÁNÍ VE STROJI \(strana 23\)](#)

2

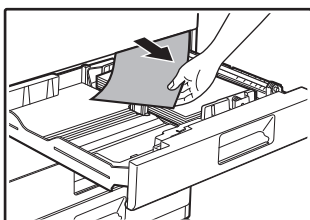

Nadzvedněte a vysuňte zásobník papíru 1 a odstraňte uvíznutý papír.

Pozor, papír během vytahování neroztrhejte.

3

Zcela zasuňte zásobník podavače papíru 1.

Zcela zasuňte zásobník.

4

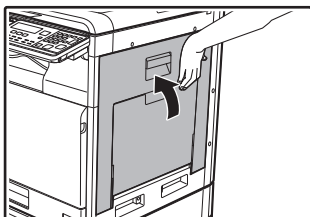

Zavřete boční kryt.

Hlášení zmizí a je možné pokračovat v kopírování.



- Při zavírání bočního krytu zatlačte na držadlo.
- Pokud hlášení nezhasne, znovu zkontrolujte zda ve stroji nezůstaly kousky papíru.



UVÍZNUTÍ PAPÍRU V ZÁSOBNÍKU PODAVAČE 2–4 (Když je nainstalován zásobník papíru na 500 listů a stolek nebo zásobník na 2 x 500 listů)

1

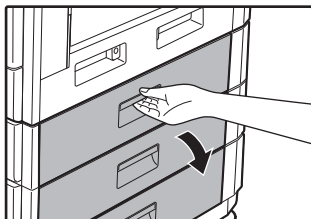

Otevřete spodní kryt.

Uchopte držadlo a otevřete spodní kryt.

2

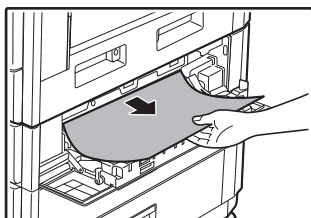

Odstraňte zablokovaný papír.

Pozor, papír během vytahování neroztrhejte.

3

Zavřete spodní kryt.

Hlášení zmizí a je možné pokračovat v kopírování.

4

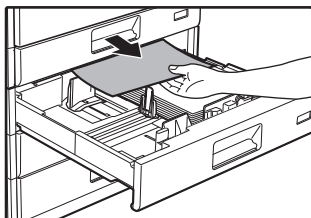

Pokud zablokovaný papír není vidět při kroku 2, nadzvedněte a vysuňte zásobník a odstraňte zablokovaný papír.

Pozor, papír během vytahování neroztrhejte.

5

Zavřete zásobník papíru.

Zcela zasuňte zásobník.



Pokud hlášení nezhasne, znovu zkontrolujte zda ve stroji nezůstaly kousky papíru.

SHARP®

SHARP CORPORATION