

## Rozwiązywanie problemów

Kliknij ikonę funkcji, o której chcesz uzyskać więcej informacji.



WSPÓLNE/KOPIA →

DRUKOWANIE/  
SKANOWANIE →

FAX →

WSKAŹNIKI I KOMUNIKATY  
NA EKRANIE →

ZACIĘCIE PAPIERU →

# Przedmowa

## O INSTRUKCJI

Niniejsza instrukcja zawiera informacje dotyczące obsługi urządzenia i sposobów postępowania w przypadku problemów.

Jeśli pojawi się problem, przed kontaktem z centrum pomocy technicznej należy zapoznać się z niniejszą instrukcją.

### Uwaga

- Autorzy niniejszej instrukcji przyjęli założenie, że osoby, które instalują i korzystają z opisywanego produktu, posiadają praktyczną wiedzę z zakresu obsługi komputera i korzystania z przeglądarki internetowej.
- Informacje o systemie operacyjnym i przeglądarce internetowej można znaleźć w instrukcji systemu operacyjnego, instrukcji obsługi przeglądarki internetowej lub w Pomocy online.
- Zawarte w niniejszej instrukcji zrzuty ekranu i objaśnienia procedur zakładają, że użytkownik korzysta z systemu Windows® 10. Ekran mogą się różnić w zależności od wersji systemu operacyjnego lub używanej aplikacji.
- Gdy w niniejszej instrukcji występuje nazwa modelu "xx-xxxx", należy zastąpić ją swoją nazwą modelu.
- Instrukcję przygotowano z zachowaniem należytej staranności. Uwagi i wątpliwości dotyczące instrukcji można zgłaszać sprzedawcy lub w najbliższym autoryzowanym punkcie serwisowym.
- Produkt poddano dokładnym procedurom sprawdzającym i kontroli jakości. Jeśli mimo to wykryta zostanie wada lub wystąpi inny problem, skontaktuj się ze sprzedawcą lub najbliższym autoryzowanym punktem serwisowym.
- Oprócz przypadków przewidzianych przez prawo SHARP nie jest odpowiedzialny za usterki powstałe w czasie użytkowania urządzenia lub jego opcji bądź usterki spowodowane nieprawidłową obsługą urządzenia i jego opcji lub za jakiegokolwiek uszkodzenia powstałe w czasie użytkowania urządzenia.

### Ostrzeżenie

- Kopiowanie, przetwarzanie i tłumaczenie treści niniejszej instrukcji bez wcześniejszej pisemnej zgody jest zabronione, o ile nie zezwalają na nie przepisy prawa autorskiego.
- Wszystkie informacje zawarte w niniejszej instrukcji mogą zostać zmienione bez uprzedniego powiadomienia.

### Ilustracje, panel operacyjny i wyświetlacz opisane w instrukcji

Urządzenia peryferyjne są zwykle wyposażeniem opcjonalnym, ale w niektórych modelach pewne urządzenia peryferyjne są wyposażeniem standardowym.

Wyjaśnienia w niniejszej instrukcji przyjmują, że podajnik papieru na 500 arkuszy oraz podstawa/kaseta na 2 x 500 arkuszy są zamontowane w modelu BP-20C25.

W przypadku niektórych funkcji i procedur w objaśnieniach założono, że zainstalowane są urządzenia inne, niż podane powyżej.

Ze względu na zmiany i poprawki wprowadzane w urządzeniu niektóre ekrany, komunikaty i nazwy przycisków w instrukcji mogą się nieco różnić od elementów urządzenia.

# SPIS TREŚCI

O INSTRUKCJI.....	2
O czym należy pamiętać.....	4
ROZWIĄZYWANIE PROBLEMÓW .....	8
WSKAŹNIKI I KOMUNIKATY NA EKRANIE.....	18
JEŚLI POCZTA E-MAIL JEST ZWRACANA DO NADAWCY.....	19
ZACIĘCIE PAPIERU .....	20

## **Jeśli problem się utrzymuje nawet po wykonaniu czynności przedstawionych w niniejszej instrukcji...**

Jeśli przy pomocy tej instrukcji nie można rozwiązać występującego problemu, należy przełączyć główny włącznik zasilania do pozycji "○". Poczekać przynajmniej 10 sekund, a następnie ustawić główny włącznik zasilania w pozycji " | ".



# O czym należy pamiętać

## Rozmieszczenie przełącznika zasilania i gniazd

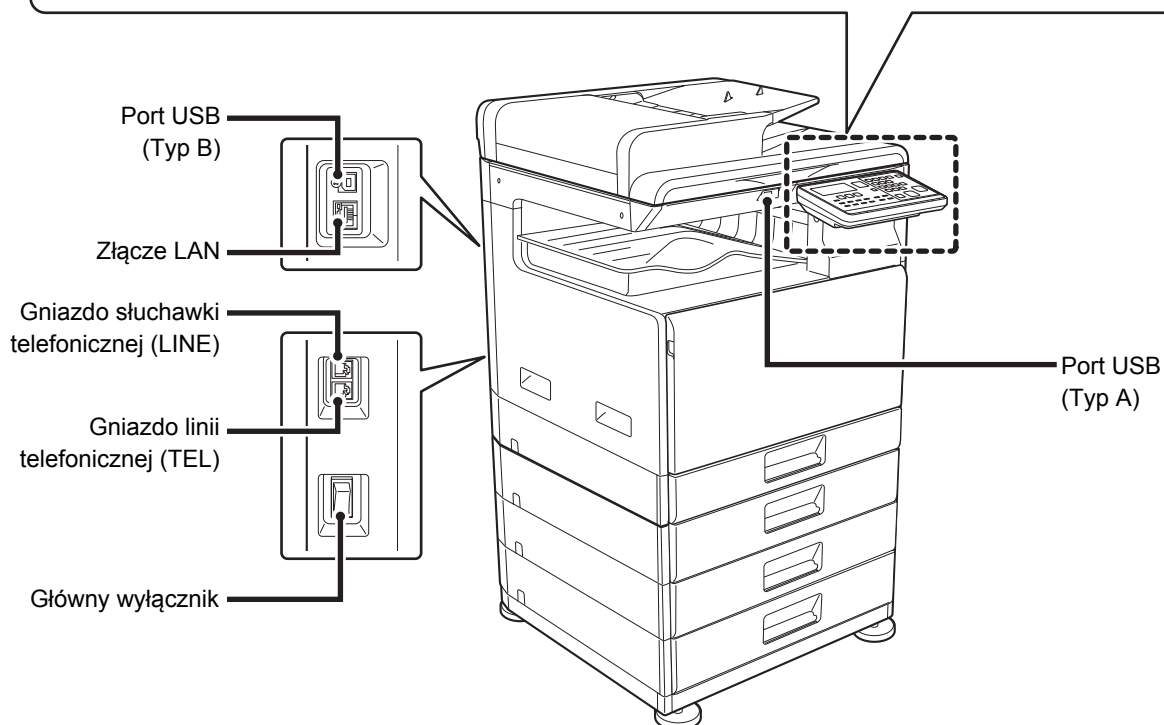
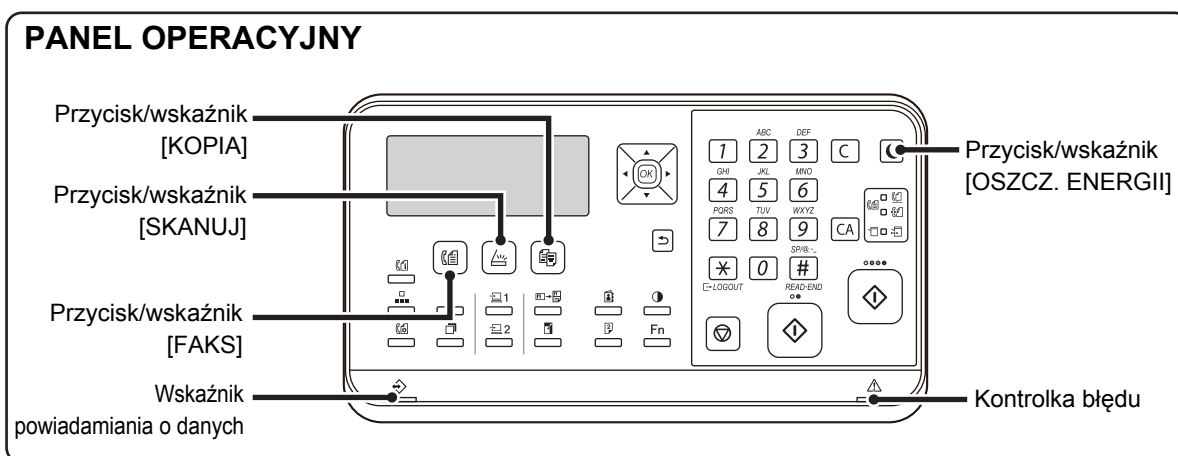

Model BP-10C20 nie posiada przycisku ani wskaźników faksu.



# Ułóż oryginał

## Czy oryginał jest poprawnie umieszczony?

### ●Automatyczny Podajnik Dokumentów (ADF)

Nie przekraczaj wysokości oznaczonej linią

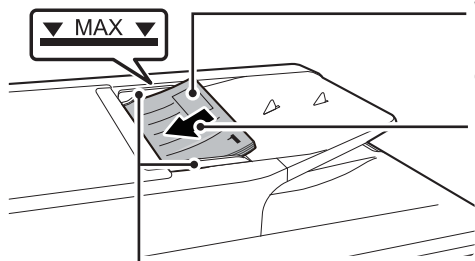

Dopasuj do formatu oryginalnego

Wyrównaj krawędzie i ułóż nadrukiem do góry

Wsuń do końca

Jeśli oryginał jest zgięty, rozprostuj go przed umieszczeniem. (Dzięki temu można zapobiec zacinaniu się oryginałów i błędom w wykrywaniu formatu oryginalnego)

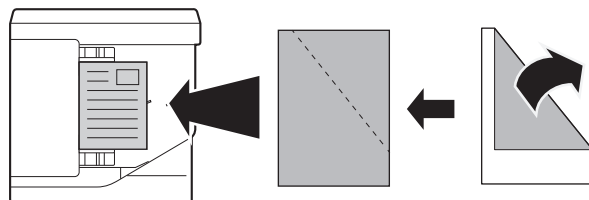

Jeśli oryginał jest zszyty, należy koniecznie usunąć zszywki i dobrze przetasować strony. (Ma to na celu zapobieżenia błędom podawania i rozdarcia oryginału, a także pozostawaniu oderwanych fragmentów oryginałów w podajniku).

### ●Szyba dokumentu

Ułóż oryginał w lewym górnym rogu. Jeśli oryginał jest zgięty, rozprostuj go przed umieszczeniem.

▲ Oznaczenie

Skala tarczy

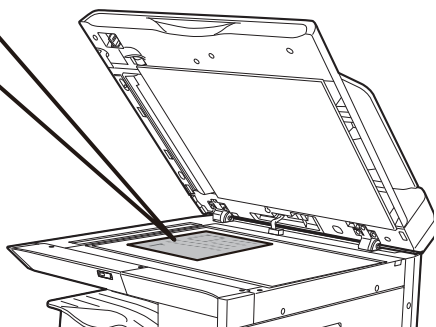
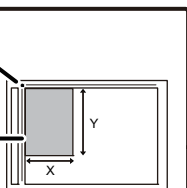



# Dodawanie papieru

## Czy papier jest prawidłowo załadowany?

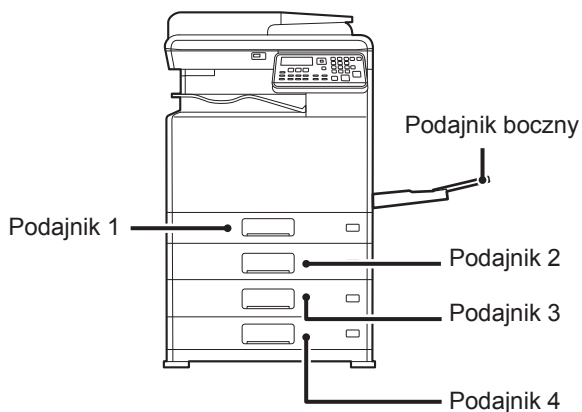

### Przetasuj dobrze papier

Przed załadowaniem papieru dobrze go przetasuj.

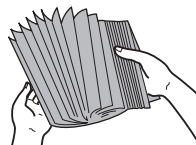

Ilość papieru nie może przekraczać maksymalnej liczby arkuszy, a łączna wysokość papieru nie może przekraczać linii wskaźnika.



Nie ładować papieru w sposób pokazany poniżej.



### Podajnik 1

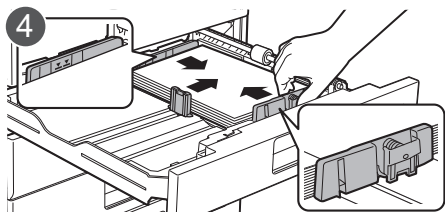
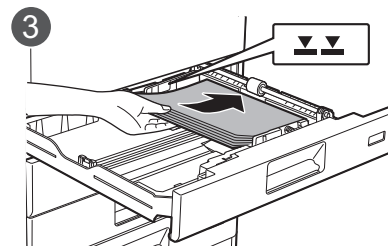
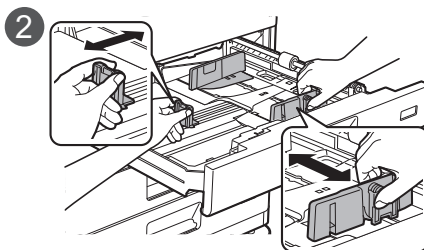
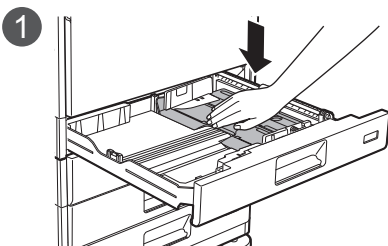

Po załadowaniu papieru wyreguluj prowadnice A i B odpowiednio do szerokości papieru, tak aby nie pozostać między nimi żadnej szczeliny.

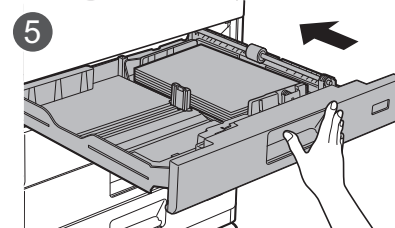

### Podajniki 2-4

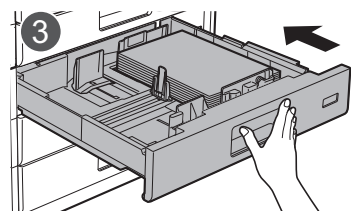
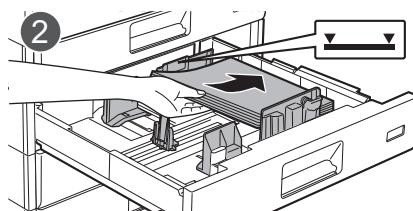
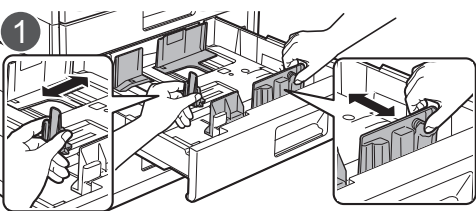

### Podajnik boczny

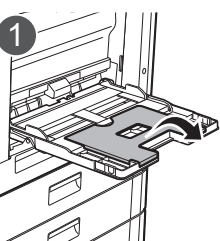

Jeśli ładujesz papier o długości powyżej 250 mm (9-27/32"), otwórz prowadnicę.

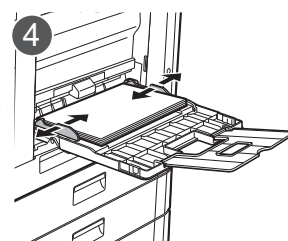
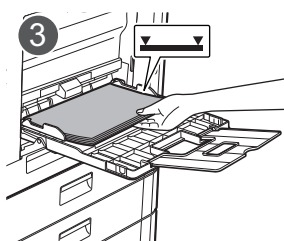
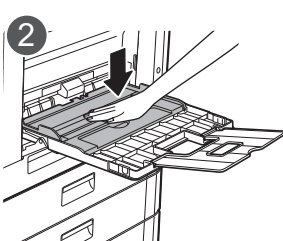



# Konserwacja

## Czyszczenie automatycznego podajnika dokumentów i szyby dokumentu

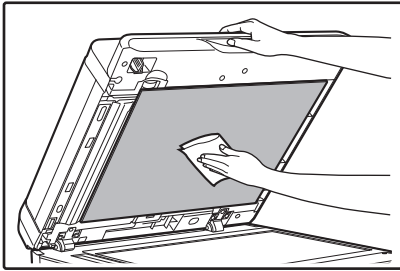

### W odwracającym jednoprzebiegowym podajniku dokumentów (RSPF)

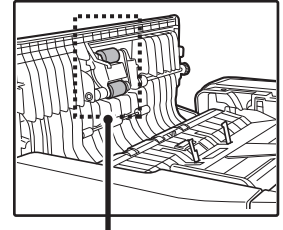
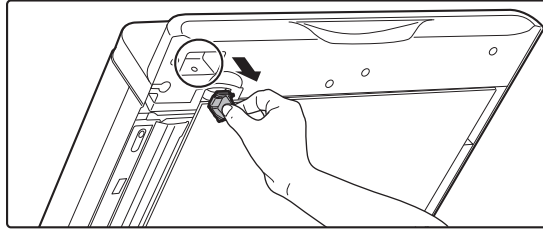

Rolka pobierająca papier

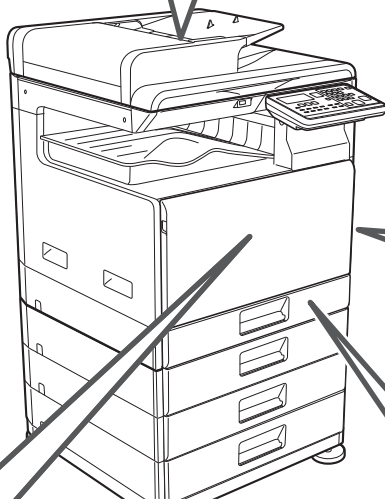
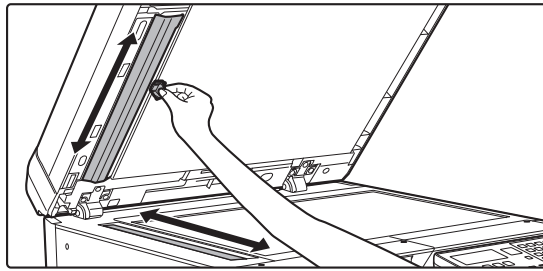
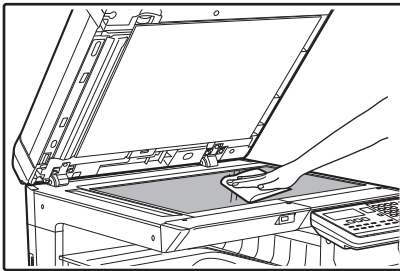

### Czyszczenie rolki podajnika bocznego



Rolka podajnika bocznego

### Wymiana pojemnika z tonerem

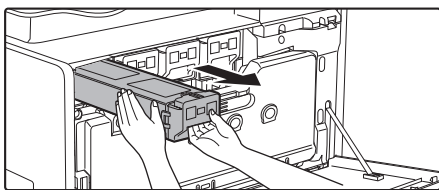
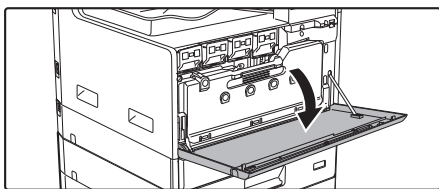

### Sposób czyszczenia rolki podajnika 1

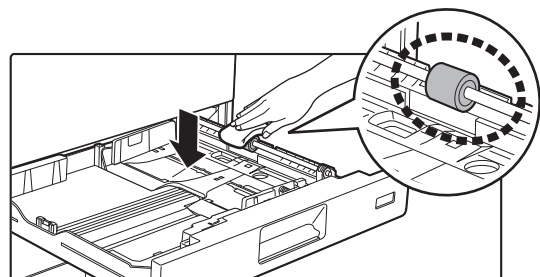



# ROZWIĄZYWANIE PROBLEMÓW

Ten rozdział omawia rozwiązywanie problemów i usuwanie zacięć.

Jeżeli w czasie korzystania z urządzenia napotkasz trudności, zanim zadzwonisz po serwis przeczytaj instrukcję rozwiązywania problemów. Jeśli nie jesteś w stanie usunąć problemu z pomocą niniejszej instrukcji, wyłącz zasilanie urządzenia, wyjmij wtyczkę przewodu zasilającego z gniazdka i skontaktuj się ze sprzedawcą urządzenia.

Jeżeli napotykasz na trudności w czasie korzystania z urządzenia, przeczytaj instrukcję rozwiązywania problemów zanim zadzwonisz po serwis. Wiele problemów może być w prosty sposób rozwiązanych przez użytkownika. Jeśli nie jesteś w stanie usunąć problemu przy pomocy niniejszej instrukcji, wyłącz zasilanie urządzenia i wyjmij wtyczkę z gniazdka.

"\*\*\_\*\*" oznacza kod składający się z cyfr i liter. Kontaktując się ze sprzedawcą, należy go poinformować o wyświetlanym kodzie.

## PROBLEMY SIECIOWE

Problem	Przyczyna i rozwiązanie
Urządzenie nie łączy się z siecią.	<b>Kabel sieci LAN jest odłączony.</b> → Upewnij się, że kabel sieci LAN jest dobrze włożony w złącza w urządzeniu i komputerze. Wtyczkę należy podłączyć starannie, żeby mieć pewność, że zadziałał zatrzask w gnieździe. ▶ <a href="#">Rozmieszczenie przełącznika zasilania i gniazd (strona 4)</a>
	<b>Czy urządzenie zostało skonfigurowane do używania tej samej sieci co komputer?</b> → Nie można użyć urządzenia, ponieważ nie jest podłączone do tej samej sieci co komputer, lub nie jest skonfigurowane na używanie tej samej sieci. Więcej informacji można uzyskać od administratora sieci.





# PROBLEMY Z URZĄDZENIEM/KOPIOWANIEM

Niniejsze problemy są związane z ogólną obsługą urządzenia i kopiowaniem.

Problem	Przyczyna i rozwiązanie
Urządzenie nie działa.	<b>Urządzenie nie jest podłączone do sieci.</b> → Podłącz urządzenie do uziemionego gniazdka.
	<b>Włącznik zasilania wyłączony.</b> → Ustaw wyłącznik zasilania w pozycję ON (ZAŁ). ► <a href="#">Rozmieszczenie przełącznika zasilania i gniazd (strona 4)</a>
	<b>Urządzenie rozgrzewa się.</b> → Po włączeniu urządzenie potrzebuje czasu, żeby się rozgrzać. W czasie nagrzewania, można dokonać ustawień kopiowania, ale samo kopiowanie nie jest możliwe. Poczekaj, aż wyświetlone zostanie "Gotowa do kopiov.".
	<b>Pokrywa przednia lub boczna nie jest dobrze zamknięta.</b> → Zamknij pokrywę przednią lub boczną.
	<b>Urządzenie znajduje się w trybie automatycznego wyłączenia zasilania.</b> → Gdy aktywny jest tryb automatycznego wyłączenia zasilania, miga wyłącznie wskaźnik [OSZCZ. ENERGII] (☾), a wszystkie inne wskaźniki i wyświetlacz są wyłączone. Urządzenie powraca do normalnego trybu pracy po naciśnięciu przycisku [OSZCZ. ENERGII] (☾), po odebraniu zadania drukowania lub faksu albo po rozpoczęciu skanowania z komputera. * Nie dotyczy przypadku, gdy funkcja wstrzymywania wydruków faksów jest włączona.
	<b>Powstało zacięcie.</b> ► <a href="#">USUWANIE ZACIEĆ (strona 20)</a>
Zasilanie jest włączone, ale nie następuje kopiowanie.	<b>Zabrakło papieru w podajniku.</b> → Załaduj papier. ► <a href="#">Dodawanie papieru (strona 6)</a>
	→ Naciśnij przycisk [KOPIA] (☐), aby wybrać tryb kopiowania. ► <a href="#">Rozmieszczenie przełącznika zasilania i gniazd (strona 4)</a>
Kopie są zbyt ciemne lub zbyt jasne.	<b>Nie wybrano odpowiedniej ekspozycji dla oryginału.</b> → Wybierz odpowiedni typ oryginału za pomocą przycisku [EKSPOZYCJA] (☉) i ustaw odpowiedni poziom ekspozycji za pomocą przycisku [◀] lub [▶]. → Jeśli kopia jest zbyt jasna lub ciemna, mimo że wybrano opcję "Auto" za pomocą przycisku [EKSPOZYCJA] (☉), dostosuj automatycznie ustawiony poziom ekspozycji.
Podczas wykonywania kopii tekst jest rozmazany.	<b>Wybierz odpowiedni tryb ekspozycji oryginału na ekranie ekspozycji kopii.</b> → Zmień ekspozycję na "Tekst" za pomocą przycisku [EKSPOZYCJA] (☉).
Puste kopie.	<b>Oryginał nie jest ułożony stroną zadrukowaną do góry w podajniku dokumentów lub stroną zadrukowaną do dołu na szybie.</b> → Ułóż oryginał stroną zadrukowaną do góry w podajniku dokumentów lub stroną zadrukowaną do dołu na szybie.
Część obrazu jest obcięta lub jest dużo pustego miejsca.	<b>Nieprawidłowo ułożony oryginał.</b> → Ułóż oryginał prawidłowo. ► <a href="#">Ułóż oryginał (strona 5)</a>
	<b>Format papieru załadowany w podajniku został zmieniony bez zmiany ustawienia formatu?</b> → Zmieniaj ustawienie formatu papieru w podajniku gdy zmieniasz format papieru.



Problem	Przyczyna i rozwiązanie
Na papierze pojawiają się zmarszczki lub miejscami znika obraz.	<p><b>Papier nie jest odpowiedniego formatu i gramatury.</b> → Użyj odpowiedniego papieru.</p>
	<p><b>Papier zwinięty lub wilgotny.</b> → Nie używaj zwiniętego lub pogniecionego papieru. Wymień go na suchy. Gdy maszyna nie jest używana przez długi okres czasu, wyjmij papier z podajnika i przechowuj w ciemnym miejscu, w opakowaniu zapobiegającym absorpcji wilgoci.</p>
Zacięcie papieru.	<p><b>Papier nie jest odpowiedniego formatu i gramatury.</b> → Użyj papieru mieszczącego się w określonym zakresie lub spróbuj wybrać typ papieru, który jest nieco cięższy lub lżejszy niż oryginał. (W przypadku papieru zwykłego zmień Papier zwykły 1 na Papier zwykły 2 lub papier zwykły 2 na Papier zwykły 1.) Jakość druku może się poprawić zależnie od rodzaju papieru. W celu uzyskania dodatkowych informacji skontaktuj się z dealerem lub autoryzowanym punktem serwisowym.</p>
	<p><b>Papier zwinięty lub wilgotny.</b> → Nie używaj zwiniętego lub pogniecionego papieru. Wymień go na suchy. Gdy maszyna nie jest używana przez długi okres czasu, wyjmij papier z podajnika i przechowuj w ciemnym miejscu, w opakowaniu zapobiegającym absorpcji wilgoci. ▶ <a href="#">Rozmieszczenie przełącznika zasilania i gniazd (strona 4)</a></p>
	<p><b>Papier nie jest załadowany prawidłowo.</b> → Upewnij się, że papier jest prawidłowo załadowany. ▶ <a href="#">Dodawanie papieru (strona 6)</a></p>
	<p><b>Kawałki papieru w środku urządzenia.</b> → Usuń wszystkie kawałki zaciętego papieru.</p>
	<p><b>Posklejane kartki.</b> → Dobrze przekartkuj papier przed załadowaniem.</p>
	<p><b>W podajniku wystąpiło zacięcie papieru.</b> → Odwróć papier na drugą stronę i/lub obróć, po czym włóż go ponownie.</p>
	<p><b>Za dużo papieru w podajniku.</b> → Jeśli papieru jest więcej niż linia wskazująca w podajniku, usuń część papieru tak, aby papier nie przekraczał linii.</p>
	<p><b>Prowadnice podajnika bocznego nie pasują do szerokości papieru.</b> → Ustaw prowadnice aby pasowały do szerokości papieru. Jeżeli prowadnica papieru zbyt mocno naciska na papier, może wystąpić zacięcie. Ustaw prowadnicę tak, aby lekko dotykała papieru.</p>
	<p><b>Przedłużenie podajnika bocznego nie jest wyciągnięte.</b> → Jeśli ładujesz papier o długości powyżej 250 mm (9-27/32”), otwórz prowadnicę. ▶ <a href="#">Dodawanie papieru (strona 6)</a></p>
<p><b>Rolka podająca podajnika bocznego jest zabrudzona.</b> → Wyczyść rolkę. ▶ <a href="#">Konserwacja (strona 7)</a></p>	
Zacięcia oryginału (automatyczny podajnik dokumentów – ADF)	<p><b>Czy w podajniku dokumentów jest załadowane za dużo papieru?</b> → Upewnij się, że stos papieru w podajniku nie jest wyższy niż linia wskazująca.</p>
	<p><b>Czy oryginał jest na cienkim papierze?</b> → Zeskanuj go na szybie dokumentów. Aby zeskanować oryginał za pomocą automatycznego podajnika dokumentów, wybierz [Tr. Pow. Skan.] w [FUNKCJA SPECJAL.] (Fn).</p>
	<p><b>Czy rolka pobierająca jest zabrudzona? (W odwracającym jednorzebiegowym podajniku dokumentów (RSPF))</b> → Wyczyść powierzchnię rolki pobierającej papier.</p>





Problem	Przyczyna i rozwiązanie
Kopie są brudne lub rozmazane.	<b>Szyba lub spód podajnika dokumentów są zabrudzone.</b> → Należy czyścić je regularnie. ▶ <a href="#">Konservacja (strona 7)</a>
	<b>Oryginał zamazany lub zaplamiony.</b> → Użyj czystego oryginału.
	<b>Papier nie jest odpowiedniego formatu i gramatury.</b> → Użyj papieru mieszczącego się w określonym zakresie lub spróbuj wybrać typ papieru, który jest nieco cięższy lub lżejszy niż oryginał. (W przypadku papieru zwykłego zmień Papier zwykły 1 na Papier zwykły 2 lub papier zwykły 2 na Papier zwykły 1.) Jakość druku może się poprawić zależnie od rodzaju papieru. W celu uzyskania dodatkowych informacji skontaktuj się z dealerem lub autoryzowanym punktem serwisowym.
Białe lub czarne linie pojawiają się na kopiach.	<b>Szyba skanera w podajniku dokumentów jest zabrudzona.</b> → Wyczyść długą, wąską szybę skanera. ▶ <a href="#">Konservacja (strona 7)</a>
Nie można ustawić formatu w podajniku papieru.	<b>Naciśnij przycisk [KOPIA] (☰), aby wybrać tryb kopiowania.</b>
	<b>Jest wykonywane kopiowanie lub drukowanie.</b> → Po zakończeniu kopiowania ustaw rozmiar papieru.
	<b>Urządzenie zatrzymało się z powodu braku papieru lub zacięcia.</b> → Załaduj papier lub usuń zacięcie, a następnie ustaw format papieru.
Praca kopiowania zatrzymuje się przed zakończeniem.	<b>Taca wyjścia jest zapełniona.</b> → Wyjmij gotowe wydruki z tacy odbiorczej i wznów drukowanie.
	<b>Zabrakło papieru w podajniku.</b> → Załaduj papier.
Wyświetlacz jest ciemny.	<b>Podświetlenie jest wyłączone.</b> → Po wyłączeniu podświetlenia urządzenie jest w trybie "Tryb nagrzew.". Naciśnij dowolny przycisk na panelu sterowania, aby anulować tryb wstępnego nagrzewania.
	<b>Wskaźnik [OSZCZ. ENERGII] (☾) miga.</b> → Urządzenie znajduje się w trybie automatycznego wyłączenia zasilania. Naciśnij przycisk [OSZCZ. ENERGII] (☾), aby wznówić normalny tryb pracy.
Mruga oświetlenie.	<b>Urządzenie jest podłączone do tego samego gniazdka, co oświetlenie.</b> → Podłącz urządzenie do gniazdka, do którego nie są podłączone inne odbiorniki energii elektrycznej.
Podłączone urządzenie USB nie może być użyte	<b>Czy urządzenie USB jest kompatybilne z urządzeniem?</b> → Spytaj sprzedawcę, czy dane urządzenie USB jest zgodne z urządzeniem firmy Sharp. Nie można używać urządzeń USB niezgodnych z tym urządzeniem.
	<b>Czy podłączone urządzenie USB zostało prawidłowo rozpoznane?</b> → Gdy pamięć USB lub inne urządzenie USB zostanie podłączone do urządzenia i prawidłowo rozpoznane, na wyświetlaczu wyświetlone zostanie "Pamięć jest podłączona". Jeśli nie zostało rozpoznane, podłącz je jeszcze raz.
Zapoznaj się z informacjami dotyczącymi wsparcia klientów.	<b>Skontaktuj się z dealerem lub autoryzowanym punktem serwisowym.</b>



## PROBLEMY Z DRUKOWANIEM/SKANOWANIEM

Poza tą częścią informacje na temat rozwiązywania problemów można także znaleźć w plikach README oprogramowania. Aby wyświetlić plik README, zobacz "Instrukcja instalacji oprogramowania".

Problem	Przyczyna i rozwiązanie
<b>Urządzenie nie drukuje.</b> <b>(Wskaźnik DANE (  ) nie miga).</b>	<b>Urządzenie nie jest prawidłowo podłączone z komputerem.</b> → Sprawdź oba końce kabla drukarki i upewnij się, że połączenie jest poprawne. Spróbuj dobry znany Ci kabel. Informacje dotyczące kabli zawiera rozdział "DANE TECHNICZNE (Instrukcja instalacji)".
	<b>Zadanie kopiowania w toku.</b> → Poczekaj aż zakończy się kopiowanie.
	<b>Twoje urządzenie nie jest prawidłowo wybrane z aplikacji do drukowania.</b> → Gdy wybierasz opcję "Print" z menu "File" w aplikacji, wybierz drukarkę "SHARP xx-xxxx" (gdzie xxxx jest nazwą modelu urządzenia) wyświetloną w oknie dialogowym "Print".
	<b>Sterownik nie został prawidłowo zainstalowany.</b> → Postępuj jak poniżej aby sprawdzić, czy sterownik drukarki został zainstalowany. <ol style="list-style-type: none"> <li>Kliknij przycisk "Start" → "Ustawienia" → "Urządzenia" → "Drukarki i skaner". (W systemie Windows 8.1/Windows Server 2012 kliknij prawym przyciskiem myszy przycisk [Start], wybierz [Panel sterowania] → [Wyświetl urządzenia i drukarki] lub [Urządzenia i drukarki]. W systemie Windows 7/Windows Server 2008 kliknij przycisk [Start] button, wybierz [Urządzenia i drukarki].)</li> <li>Jeżeli ikona sterownika drukarki "SHARP xx-xxxx" jest wyświetlana, a mimo to nie można drukować, sterownik drukarki mógł zostać zainstalowany nieprawidłowo. W tym wypadku usuń oprogramowanie i zainstaluj ponownie.</li> </ol>
	<b>Ustawienie portu nie jest prawidłowe.</b> → Drukowanie nie jest możliwe, gdy ustawienia portu sterownika drukarki są nieprawidłowe. Ustaw port prawidłowo. Więcej informacji na ten temat można znaleźć w dokumencie Instrukcja instalacji oprogramowania.
	<b>Drukowanie jest wyłączone.</b> → Jeśli opcja "Anuluj zadania niewłaśc. kont." jest włączona w ustawieniach systemu, drukowanie nie będzie możliwe. Skonsultuj się z administratorem.
<b>Urządzenie nie drukuje.</b> <b>(Wskaźnik DANE (  ) migał).</b>	<b>Ustawienia podajników są inne w urządzeniu i inne w sterowniku drukarki.</b> → Sprawdź, czy w urządzeniu i sterowniku drukarki ustawiono ten sam podajnik papieru. Aby w urządzeniu zmienić ustawienie formatu papieru w podajniku, zapoznaj się z sekcją Podręcznik użytkownika lub Instrukcja instalacji oprogramowania w celu wprowadzenia zmiany w sterowniku drukarki.
	<b>Wybrany format papieru nie został załadowany.</b> → Załaduj wybrany format papieru w podajniku.
<b>Wolne drukowanie.</b>	<b>Jednocześnie otwarte dwie lub więcej aplikacji.</b> → Rozpocznij drukowanie po zamknięciu wszystkich programów, które nie są używane.
<b>Kolorowe drukowanie nie jest wykonywane</b>	<b>Wybierz opcję "Automatyczny" lub "Kolorowy" jako ustawienie trybu kolorowego.</b> → Windows: Ustawienia rozdzielczości znajdują się na zakładce [Główne] we właściwościach sterownika drukarki. macOS: Tryb kolorowy można skonfigurować w menu [Kolor] okna drukowania. W systemie Windows to ustawienie można również skonfigurować na zakładce [Jakość] w sterowniku drukarki.



Problem	Przyczyna i rozwiązanie
Wydruki są jasne i niewyraźne.	<p><b>Papier jest tak załadowany aby wydruk następował na przedniej stronie papieru.</b></p> <p>→ Niektóre typy papieru mają przednią i tylną stronę. Jeśli papier jest tak załadowany, że drukowane będą tylne strony, toner nie będzie dobrze przylegał do papieru i nie osiągnie się dobrej jakości wydruku.</p>
Wydruki są zabrudzone.	<p><b>Używasz papieru niewłaściwego formatu i gramatury.</b></p> <p>→ Użyj odpowiedniego papieru.</p>
	<p><b>Papier nie jest odpowiedniego formatu i gramatury.</b></p> <p>→ Użyj papieru mieszczącego się w określonym zakresie lub spróbuj wybrać typ papieru, który jest nieco cięższy lub lżejszy niż oryginał. (W przypadku papieru zwykłego zmień Papier zwykły 1 na Papier zwykły 2 lub papier zwykły 2 na Papier zwykły 1.) Jakość druku może się poprawić zależnie od rodzaju papieru. W celu uzyskania dodatkowych informacji skontaktuj się z dealerem lub autoryzowanym punktem serwisowym.</p>
	<p><b>Papier zwinięty lub wilgotny.</b></p> <p>→ Nie używaj zwiniętego lub pogniecionego papieru. Wymień go na suchy. Gdy maszyna nie jest używana przez długi okres czasu, wyjmij papier z podajnika i przechowuj w ciemnym miejscu, w opakowaniu zapobiegającym absorpcji wilgoci.</p> <p>▶ <a href="#">Rozmieszczenie przełącznika zasilania i gniazd (strona 4)</a></p>
	<p><b>Nie ustawiłeś wystarczających marginesów w ustawieniach papieru Twojej aplikacji.</b></p> <p>→ Góra i dół arkusza mogą być zabrudzone jeśli marginesy są ustawione poza obszarem dobrej jakości wydruku.</p> <p>→ Ustaw marginesy w aplikacji tak, aby znalazły się wewnątrz obszaru wydruku dobrej jakości.</p>
Wydrukowany obraz jest przekreślony lub wychodzi poza obręb papieru.	<p><b>Na wydruku są czarne kropki lub smugi.</b></p> <p>→ Uruchom tryb czyszczenia. Na kartce papieru zostanie wydrukowana litera "V", a zespół utrwalania zostanie oczyszczony.</p>
	<p><b>W podajniku papieru jest ustawiony inny format papieru niż w sterowniku.</b></p> <p>→ Sprawdź czy opcja "Paper Size" w sterowniku odpowiada formatowi papieru w podajniku urządzenia.</p> <p>Jeżeli ustawienie "Fit To Paper Size" jest włączone, upewnij się, że format papieru wybrany z listy rozwijanej jest taki sam, jak format papieru w urządzeniu.</p>
	<p><b>Orientacja ustawienia dokumentu nie jest prawidłowa.</b></p> <p>→ Kliknij zakładkę "Main" w oknie konfiguracji sterownika drukarki i upewnij się, że opcja "Image Orientation" jest ustawiona zgodnie z wymaganiami.</p>
	<p><b>Papier nie jest załadowany prawidłowo.</b></p> <p>→ Nie używaj zwiniętego lub pogniecionego papieru.</p>
Nie wiem, jak drukować na nośnikach specjalnych (koperty itp.)	<p><b>Nie określiłeś prawidłowo marginesów w aplikacji.</b></p> <p>→ Sprawdź położenie marginesów dokumentu i ustawienia formatu papieru w aplikacji, którą używasz. Sprawdź również czy ustawienia są odpowiednio dobrane do formatu papieru.</p>
	<p><b>W przypadku kopert skorzystaj z podajnika bocznego.</b></p>



Problem	Przyczyna i rozwiązanie
Niska jakość skanowania.	<b>Szyba lub spód podajnika dokumentów są zabrudzone.</b> → Należy czyścić je regularnie. ▶ <a href="#">Konservacja (strona 7)</a>
	<b>Oryginał zamazany lub zaplamiony.</b> → Użyj czystego oryginału.
	<b>Nie ustawiłeś odpowiedniej rozdzielczości.</b> → Upewnij się, że rozdzielczość ustawiona w sterowniku skanera jest odpowiednia do oryginału.
	<b>Nie wybrano odpowiedniej wartości dla ustawienia "B/W Threshold".</b> → W wypadku skanowania za pomocą aplikacji zgodnej ze standardem TWAIN należy użyć odpowiedniej wartości ustawienia "B/W Threshold". Większa wartość progu powoduje że prace są ciemniejsze, a mniejsza, że jaśniejsze. Aby ustawić próg automatycznie, kliknij przycisk "Auto Threshold" w zakładce ""Image" na ekranie "Professional".
	<b>Nieodpowiednie ustawienia kontrastu i jasności.</b> → Jeśli skanujesz z aplikacji zgodnej ze standardem TWAIN i zeskanowany obraz ma nieodpowiednią jasność lub kontrast (np. jest za jasny), kliknij przycisk "Auto Brightness/Contrast Adjustment" w zakładce "Colour" na ekranie "Professional". Oglądając zeskanowany obraz na monitorze, kliknij przycisk "Brightness/Contrast", aby dopasować jasność i kontrast.
	<b>Oryginał nie jest ułożony stroną zadrukowaną do góry w podajniku dokumentów lub stroną zadrukowaną do dołu na szybie.</b> → Ułóż oryginał stroną zadrukowaną do góry w podajniku dokumentów lub stroną zadrukowaną do dołu na szybie.
	<b>Nieprawidłowo ułożony oryginał.</b> → Ułóż oryginał prawidłowo.
Nie można skanować.	<b>Aplikacja nie jest zgodna ze standardem TWAIN.</b> → Jeśli aplikacja nie jest zgodna ze standardem TWAIN, skanowanie nie będzie możliwe. Upewnij się, że aplikacja jest zgodna ze standardem TWAIN.
	<b>Nie wybrałeś w aplikacji sterownika skanera Twojego urządzenia.</b> → Upewnij się, że sterownik skanera urządzenia został wybrany w aplikacji zgodnej ze standardem TWAIN.
	<b>Nie określono prawidłowo wszystkich preferencji skanowania.</b> → Skanowanie dużego obszaru z wysoką rozdzielczością powoduje powstanie dużej ilości danych i wydłuża czas skanowania. Preferencje skanowania należy ustawić odpowiednio do typu skanowanego oryginału, np. tekstu, tekstu i grafiki lub zdjęcia.
Odbiorca nie otrzymuje wysyłanych danych.	<b>W informacjach o zachowanym miejscu docelowym wystąpił błąd lub wybrano nieprawidłowe miejsce docelowe.</b> → Sprawdź, czy zachowano prawidłowe informacje o miejscu docelowym. Jeśli informacje są błędne, popraw je. * W przypadku problemów z przesyłaniem obrazów za pośrednictwem poczty elektronicznej (Skanowanie do E-mail) do administratora wysłany może zostać komunikat "Nie dostarczono wiadomości". Ta informacja może być pomocna w znalezieniu przyczyny problemu.



Problem	Przyczyna i rozwiązanie
<b>Odbiorca nie otrzymuje danych wysłanych pocztą elektroniczną (Skanowanie do E-mail).</b>	Sprawdź, czy na stronie WWW ustawiono limit wielkości dla plików obrazów wysyłanych przy użyciu funkcji Skanowanie do E-mail (ustawieniem domyślnym jest "Bez ograniczeń"). Limit może wynosić od 1 MB do 10 MB. Wielkość ustawianego limitu należy skonsultować z administratorem strony WWW.
	Ilość danych, jaką można wysłać podczas jednej transmisji e-mail, jest czasami ograniczona przez administratora serwera poczty. Jeśli rozmiar pliku zawiera się w limicie, o którym mowa powyżej, ale przekracza limit ustawiony przez administratora serwera poczty, dane nie będą dostarczane do odbiorcy. Zmniejsz ilość wysyłanych danych w danej transmisji e-mail (zmniejsz liczbę skanowanych stron). (Aby uzyskać informacje o limicie danych dla jednej transmisji e-mail, skontaktuj się z administratorem).
<b>Transmisja zajmuje dużo czasu.</b>	Jeśli ilość informacji obrazu jest duża, dane pliku są również duże a transmisja zabiera dużo czasu.
<b>Wskaźnik [KOLOR START] lub [CZ.-B. START] nie świeci się w trybie Skan do pam. USB.</b>	<b>Nie rozpoznana lub nie włożona pamięć USB lub inne urządzenie niż pamięć USB zostało włożone do portu USB. Sprawdź port USB.</b> → Sprawdź port USB.
<b>"Sprawdź pamięć USB. " podczas skanowania w trybie Skan do pam. USB.</b>	<b>Inne urządzenie niż pamięć USB jest włożone do portu USB, pamięć USB jest chroniona przed zapisem lub została odłączona podczas skanowania w trybie Skan do pam. USB.</b> → Sprawdź pamięć USB i użyj ją prawidłowo.
<b>"Pamięć jest pełna. Zadanie zostało skasowane." podczas skanowania w trybie Skan do pam. USB.</b>	<b>Pamięć urządzenia USB jest pełna.</b> → Użyj urządzenia USB w wystarczającą ilością pamięci.



## PROBLEMY Z FAKSOWANIEM

Jeśli podczas korzystania z funkcji faksu wystąpi problem, należy najpierw sprawdzić informacje w poniższej tabeli.

Problem	Przyczyna i rozwiązanie
Urządzenie nie działa.	<b>Czy zasilanie urządzenia jest włączone?</b> → Ustaw wyłącznik zasilania w pozycję ON (ZAŁ). ► <a href="#">Rozmieszczenie przełącznika zasilania i gniazd (strona 4)</a>
	<b>Czy na wyświetlaczu nie widać komunikatu o błędzie?</b> → Usuń błąd zgodnie ze wskazówkami na wyświetlaczu.
Nie można wybrać numeru.	<b>Czy ustawiony jest odpowiedni tryb wybierania dla linii?</b> → Sprawdź linię i ustaw odpowiedni tryb wybierania. ► <a href="#">Rozmieszczenie przełącznika zasilania i gniazd (strona 4)</a>
	<b>Czy kabel telefoniczny jest prawidłowo podłączony?</b> → Sprawdź podłączenia.
	<b>Czy urządzenie znajduje się w trybie faksu?</b> → Naciśnij przycisk [FAKS] (  ) , żeby przełączyć urządzenie na tryb faksu.
Nie można wysłać faksu.	<b>Czy w urządzeniu odbierającym jest papier?</b> → Skonsultuj się z osobą obsługującą urządzenie odbierające.
	<b>Czy urządzenie odbierające jest gotowe do odbioru?</b> → Skonsultuj się z osobą obsługującą urządzenie odbierające.
	<b>Czy używasz oryginału o dopuszczalnym formacie?</b> → Sprawdź dopuszczalne formaty.
	<b>Czy format oryginału został prawidłowo wykryty?</b> → Sprawdź format oryginału.
	<b>Wyświetlany jest komunikat "Czytanie Skasowane. Spróbuj ponownie wysłać."</b> → Jeśli podjęta zostanie próba wysyłania, gdy będzie widoczny komunikat "Rozgrzewanie.", wysyłanie może przebiegać nieprawidłowo. Ponów transmisję.
Wysyłany dokument jest drukowany jako pusta kartka w urządzeniu odbierającym.	<b>Czy oryginał został ułożony w ten sposób, że skanowana jest właściwa strona?</b> → Upewnij się, że oryginał jest prawidłowo ułożony.
	<b>Jeśli w urządzeniu odbierającym używany jest papier termiczny, należy się upewnić, że został on prawidłowo zainstalowany.</b> → Skonsultuj się z osobą obsługującą urządzenie odbierające.
Przesłany obraz jest zniekształcony.	<b>Czy na linii nie było zakłóceń np. z powodu burzy?</b> → Spróbuj ponownie przeprowadzić transmisję.
	<b>Czy rozdzielczość i kontrast zostały właściwie ustawione?</b> → Sprawdź ustawienia rozdzielczości i kontrastu.
Na przesłanym obrazie pojawiają się białe lub czarne linie.	<b>Czy szyba lub okienko skanera w podajniku dokumentów (długa, wąska szyba) są brudne?</b> → Wyczyść szybę lub okienko skanera w podajniku dokumentów. ► <a href="#">Konserwacja (strona 7)</a>
Transmisja nie jest przeprowadzana o ustawionej godzinie.	<b>Czy zegar urządzenia pokazuje prawidłową godzinę?</b> → Ustaw prawidłową godzinę.





Problem	Przyczyna i rozwiązanie	
Po odebraniu dokumentu obraz nie jest drukowany.	<b>Czy na wyświetlaczu widać komunikat o błędzie dotyczący braku papieru, braku toneru lub zacięciu? (Oznacza to, że drukowanie jest niemożliwe.)</b> → Przywróć możliwość drukowania, postępując zgodnie z instrukcjami na wyświetlaczu. Drukowanie się rozpocznie.	
	<b>Czy włączono Trasowanie faksów przychodzących?</b> → Jeśli potrzebne jest drukowanie faksów, zgłoś to administratorowi. Jeśli dla stron internetowych włączono funkcję Przekier. wewn., odebrane fakсы zostaną automatycznie przekazane do ustawionego adresata. Jeśli po włączeniu funkcji przekierowania wewnętrznego zostanie wybrana opcja "Drukowanie przy Błędzie", odebrane fakсы będą drukowane tylko, jeśli wystąpi błąd.	
	<b>Czy załadowano papier w rozmiarze innym niż ten umożliwiający drukowanie podczas odbioru faksu?</b> → Jeżeli w urządzeniu znajduje się papier o rozmiarze innym niż podany poniżej, drukowanie nie rozpocznie się nawet po odebraniu faksu. <ul style="list-style-type: none"><li>• Kraj lub region stosujący typ AB: A5R, B5, B5R, 8-1/2"x11", 8-1/2"x11"R, A4, A4R, 8-1/2"x13", 8-1/2"x13-2/5", 8-1/2"x13-1/2", B4 i A3</li><li>• Kraj lub region stosujący typ calowy: 5-1/2"x8-1/2", 8-1/2"x11", 8-1/2"x11"R, A4, A4R, 8-1/2"x13", 8-1/2"x13-2/5", 8-1/2"x14", i 11"x17"</li></ul>	
Odebrany faks jest drukowany jako pusta kartka.	<b>Czy oryginał nie jest zbyt jasny?</b> → Skonsultuj się z osobą obsługującą urządzenie wysyłające.	
Odebrany obraz jest zbyt jasny.	<b>Czy oryginał nie jest zbyt jasny?</b> → Poproś drugą stronę o ponowne przesłanie dokumentu z odpowiednimi ustawieniami kontrastu.	
Odebrany obraz jest zniekształcony.	<b>Czy na linii nie było zakłóceń np. z powodu burzy?</b> → Poproś drugą stronę o ponowne przesłanie dokumentu.	
Telefon	<b>Przez głośnik nie słychać sygnału wybierania.</b>	<b>Czy nie został ustawiony poziom głośności "Niska"?</b> → Ustaw poziom głośności głośnika na "Średni" lub "Wysoka".
	<b>Urządzenie nie dzwoni.</b>	<b>Czy dzwonek nie został wyłączony?</b> → Ustaw poziom głośności dzwonka na "Niska", "Średni" lub "Wysoka".
	<b>Nie można wybrać numeru.</b>	<b>Czy kabel telefoniczny jest prawidłowo podłączony?</b> → Sprawdź podłączenia.



# WSKAŹNIKI I KOMUNIKATY NA EKSTRANIE

Jeśli jeden z poniżej wymienionych komunikatów pojawi się na wyświetlaczu, podejmij działanie opisane w tabeli.

Komunikat	Działanie
Konserwacja	Nadszedł czas przeglądu. Skontaktuj się ze swoim autoryzowanym serwisem.
Wymagana konserwacja. Wezwij serwis.	Wkrótce trzeba będzie przeprowadzić konserwację. Skontaktuj się ze swoim autoryzowanym serwisem.
⚠ Wezwij serwis. * * - * *	Włącz i wyłącz zasilanie. Jeśli komunikat nie zniknął, zapisz 2 cyfry kodu i 2 cyfry subkodu (" * * - * *"), wyłącz zasilanie i skontaktuj się jak najszybciej ze swoim autoryzowanym serwisem.
Mało toneru (nie wymieniaj kasety zanim maszyna tego nie zarząda)	Wkrótce trzeba będzie wymienić toner.
⚠ Spr.kas.z ton.	Zajrzyj czy pojemnik z tonerem został właściwie zainstalowany.
Zmień kasetę z tonerem.	Wymień pojemnik z tonerem. Szczegółowe informacje znajdują się w Podręczniku użytkownika.
⚠ Wymień pojem na zuż. toner	Wymień pojemnik na zużyty toner. Szczegółowe informacje znajdują się w Podręczniku użytkownika.
⚠ Zabierz papier z tacy wyjścia.	Ilość arkuszy papieru na tacy wyjścia osiągnęła limit. Wyjmij papier. Po usunięciu papieru naciśnij przycisk [KOLOR START] lub [CZ.-B. START], jeśli wykonujesz kopię lub przycisk OK, jeśli drukujesz.
⚠ Umieść papier w podajniku. <* >.	Format papieru ustawiony w podajniku jest inny niż załadowany papier.
Sprawdź pamięć USB.	Sprawdź następujące elementy: <ul style="list-style-type: none"> <li>• Sprawdź, czy pamięć USB nie jest chroniona przed zapisem.</li> <li>• Sprawdź, czy długość nazw poszczególnych plików zapisanych w pamięci USB nie przekracza 256 znaków.</li> <li>• Sprawdź, czy pamięć USB działa poprawnie.</li> </ul>
Pamięć pełna. Zadanie anulowane.	Sprawdź, czy pamięć USB ma wystarczająco miejsca do zapisania skanowanych danych.

<\* >: Numer podajnika

<\* \* >: Format papieru jaki powinien być załadowany

Jeśli jeden z poniższych kodów błędu pojawi się na wyświetlaczu w przypadku błędu komunikacji podczas wysyłania zeskanowanego obrazu, wykonaj odpowiednie czynności opisane poniżej.

Kod błędu	Rozwiązanie
CE-00	Włącz i wyłącz zasilanie. Skontaktuj się z administratorem sieci, aby upewnić się, że problem nie dotyczy sieci ani serwera. Jeśli po wyłączeniu i włączeniu zasilania problem występuje nadal, wyłącz urządzenie i skontaktuj się ze sprzedawcą.
CE-02 CE-04	Zeskanowany obraz nie został wysłany, ponieważ nie można nawiązać połączenia z serwerem. Sprawdź, czy ustawienia serwera SMTP*1 i miejsca docelowego dla funkcji Skanowanie do FTP na stronie WWW są prawidłowe.*2
CE-03	Zeskanowany obraz nie został wysłany, ponieważ serwer był zajęty lub ruch w sieci był zbyt duży. Odczekaj chwilę i spróbuj ponownie.
CE-05	Zeskanowany obraz nie został wysłany, ponieważ katalog docelowego serwera FTP był nieprawidłowy. Sprawdź, czy na stronie WWW zostały skonfigurowane prawidłowe informacje dotyczące serwera FTP.*2
CE-06	Nie można wysłać zeskanowanych danych na adres e-mail zapisany na liście miejsc docelowych, ponieważ jest on niepoprawny. Sprawdź, czy zapisane informacje o miejscu docelowym są poprawne.*2
CE-09	Wielkość pliku zeskanowanego obrazu przekracza limit ustawiony przy użyciu opcji "Maksymalna pojemność załącznika E-mail" na stronie WWW. Zmniejsz liczbę stron oryginału skanowanego do pliku lub zmień limit ustawiony przy użyciu opcji "Maksymalna pojemność załącznika E-mail". Wielkość pliku może również przekraczać limit ustawiony na serwerze poczty. Zmniejsz objętość oryginału lub zmień rozdzielczość lub tryb koloru, aby zmniejszyć rozmiar skanowanego pliku.*3



Kod błędu	Rozwiązanie
CE-11	Podczas skanowania zabrakło pamięci. Zmniejsz liczbę stron, obniż rozdzielczość lub zmień tryb kolorów w celu zmniejszenia wielkości pliku i spróbuj ponownie.*3

\*1 Szczegółowe informacje na ten temat można znaleźć w części Podręcznik użytkownika (ustawienia strony internetowej).

\*2 Szczegółowe informacje na ten temat można znaleźć w części Podręcznik użytkownika (rejestracja książki adresowej).

\*3 Szczegółowe informacje na ten temat można znaleźć w części Podręcznik użytkownika.

## JEŚLI POCZTA E-MAIL JEST ZWRACANA DO NADAWCY

Jeśli podczas korzystania z funkcji Skanowanie do E-mail przesłanie nie powiodło się, na adres zwrotny skonfigurowany na serwerze SMTP wysłana jest wiadomość e-mail z odpowiednią informacją. W takim przypadku odczytaj wiadomość e-mail w celu określenia przyczyny błędu, a następnie powtórz przesłanie.



# ZACIĘCIE PAPIERU

## USUWANIE ZACIĘĆ

Gdy wystąpi zacięcie w czasie kopiowania, pojawi się komunikat " ⚠ Czyść tor papieru " ⚠ Usuń papier." i miejsce zacięcia.

Sprawdź miejsce i usuń zacięcie.



W czasie wyjmowania papier może się porwać. W tym przypadku upewnij się, że usunąłeś wszystkie kawałki papieru z urządzenia.

Najpierw potwierdź lokalizację zacięcia.

(Patrz poniżej)

[strona 23](#)

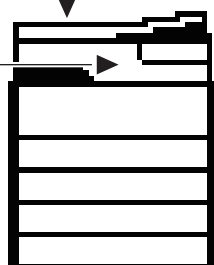

[strona 23](#)

[strona 27](#)

[strona 28](#)

[strona 28](#)

[strona 28](#)

## ZACIĘCIE W PODAJNIKU DOKUMENTÓW

1

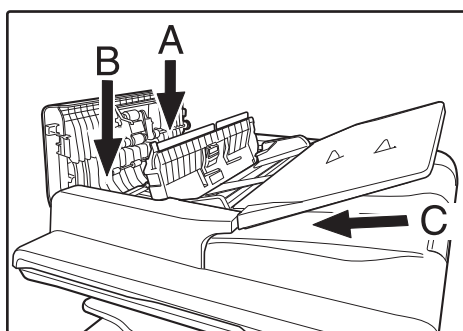

### Usuń zacięty oryginał.

Wyjmij oryginał z podajnika dokumentów. Sprawdź obszary A, B, i C pokazane na ilustracji po lewej (zobacz następna strona) i usuń zacięty oryginał.

#### • Obszar A

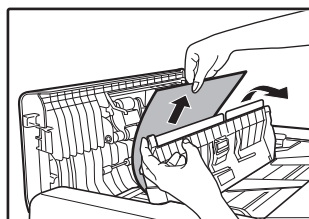
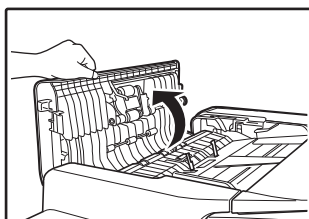

Popchnij dźwignię odblokowującą w górę i usuń zacięty oryginał z tacy podajnika dokumentów. Pociągnij w dół dźwignię zwalniającą.



- **Obszar B**

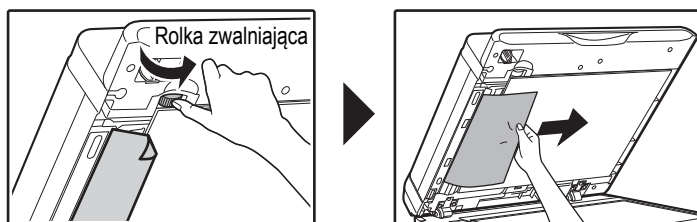

Otwórz podajnik dokumentów i obróć rolkę zwalniającą w kierunku wskazywanym przez strzałkę, aby wysunąć oryginał. Jeśli nie możesz usunąć oryginału, wyjmij go z obszaru C.

- **Obszar C**

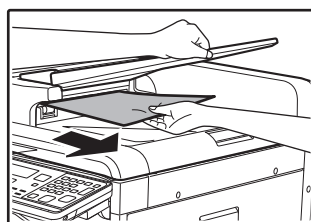

Usuń zacięty oryginał z obszaru wyjścia.

**2**

**Umieść z powrotem w podajniku dokumentów oryginały oznaczone cyfrą na wyświetlaczu i naciśnij przycisk [KOLOR START] lub [CZ.-B. START].**

Kopiowanie oryginałów, które nie zostały skopiowane zostanie dokończony.



## ZACIĘCIA W PODAJNIKU BOCZNYM

1

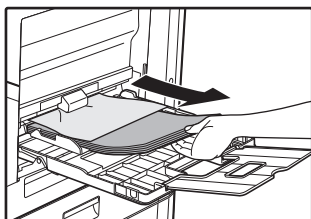

Usuń papier znajdujący się w podajniku bocznym.

2

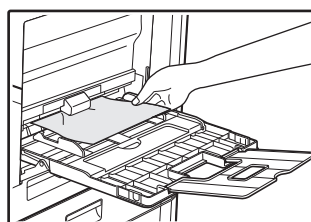

Delikatnie wyjmij zacięty papier z podajnika bocznego.

3

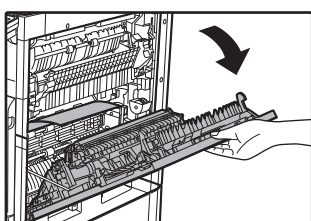

Chwyć uchwyty otwierania/zamykania pokrywy bocznej i delikatnie ją otwórz.

4

Przekręć pokrętkę podawania papieru i wysuń papier znajdujący się wewnątrz.

▶ [Zacięcie w strefie podawania papieru A \(strona 24\)](#)

5

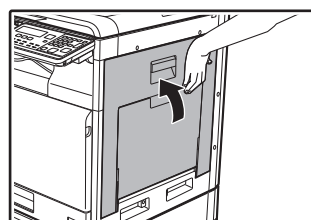

Zamknij pokrywę boczną i otwórz podajnik boczny.

Komunikat zniknie z ekranu i będzie można wznowić kopiowanie.



## ZACIĘCIA W URZĄDZENIU

Aby wyjąć papier zacięty wewnątrz urządzenia, otwórz pokrywę boczną, sprawdź, w którym z obszarów "A", "B", "C" lub "D" przedstawionych poniżej papier się zaciął, i postępuj zgodnie z procedurą usuwania zacięcia.

1

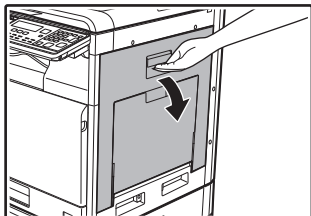

Otwórz podajnik boczny i pokrywę boczną.



Jeśli w podajniku bocznym znajduje się papier, usuń go.

► [ZACIĘCIA W PODAJNIKU BOCZNYM \(strona 22\)](#)

2

Znajdź miejsce zacięcia. Usuń zacięty papier korzystając z instrukcji dla każdego miejsca, na ilustracji poniżej.

### Obszar B

Jeśli zacięty papier jest widoczny tutaj, przejdź do części [Zacięcie w strefie utrwalania B \(strona 25\)](#).

### Obszar A

Jeśli papier zaciął się tutaj, przejdź do części [Zacięcie w strefie podawania papieru A \(strona 24\)](#).

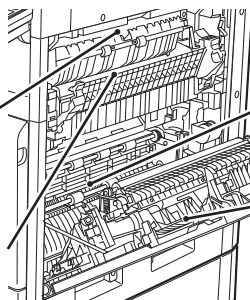

### Obszar D

Jeśli papier zaciął się tutaj, przejdź do części [Zacięcie w strefie transportu D \(strona 26\)](#).

### Obszar C

Jeśli papier zaciął się tutaj, przejdź do części [Zacięcie w strefie transportu C \(strona 26\)](#).



## Zacięcie w strefie podawania papieru A

1

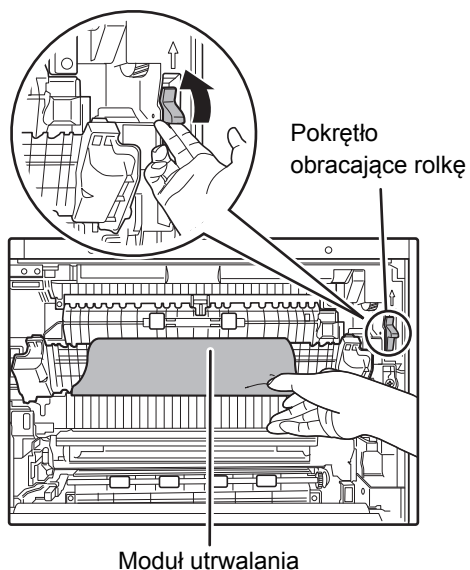

**Ostrożnie wyjmij zacięty papier.  
Przekręć pokrętko rolki w kierunku  
wskazanym przez strzałki.**

Ostrożnie usuwaj papier aby go nie podrzeć.



**Zespół utrwalania jest gorący. Nie dotykaj zespołu utrwalającego w czasie usuwania zacięcia. Może to spowodować poparzenie.**



Podczas usuwania zaciętego papieru nie dotykaj taśmy ani rolki transferowej i uważaj, aby ich nie uszkodzić.

2

**Zamknij pokrywę boczną.**

Komunikat zniknie z ekranu i będzie można wznowić kopiowanie.



- W czasie zamykania pokrywy bocznej naciśnij w okolicach uchwytu.
- Jeśli komunikat nie zniknie, poszukaj podartych kawałków papieru w urządzeniu.





## Zacięcie w strefie utrwalania B

1

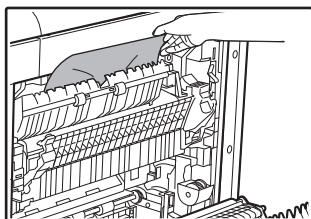

### Usuń zacięty papier.

Ostrożnie usuwaj papier aby go nie podrzeć.



Zespół utrwalania jest gorący. Nie dotykaj zespołu utrwalającego w czasie usuwania zacięcia. Może to spowodować poparzenie.



- Podczas usuwania zaciętego papieru nie dotykaj taśmy ani rolki transferowej i uważaj, aby ich nie uszkodzić.
- Uważaj, aby nie pobrudzić rąk czy ubrania tonerem.

2

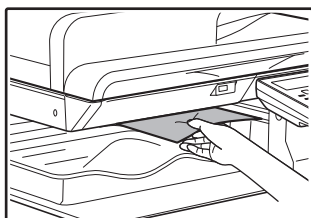

### Jeśli zaciętego papieru nie można wyjąć, usuń papier pociągając go do obszaru wyjścia papieru.

Ostrożnie usuwaj papier aby go nie podrzeć.

3

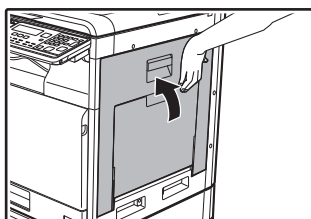

### Zamknij pokrywę boczną.

Komunikat zniknie z ekranu i będzie można wznowić kopiowanie.



- W czasie zamykania pokrywy bocznej, przyciskaj uchwyt do dołu.
- Jeśli podarł się papier, upewnij się, że żadne kawałki nie pozostały wewnątrz urządzenia.
- Jeśli komunikat nie zniknie, poszukaj podartych kawałków papieru w urządzeniu.



## Zacięcie w strefie transportu C

1

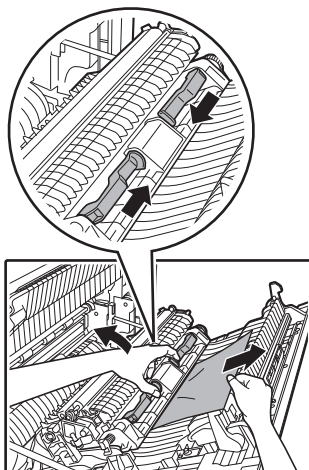

### Usuń zacięty papier.

Złap i podnieś dźwignię przenośnika i powoli usuń zacięty papier, aby go nie podrzeć.

2

### Ustaw dźwignię przenośnika dupleksu na swoim oryginalnym miejscu i zamknij pokrywę boczną.

Komunikat zniknie z ekranu i będzie można wznowić kopiowanie.



- W czasie zamykania pokrywy bocznej naciśnij w okolicach uchwytu.
- Jeśli podarł się papier, upewnij się, że żadne kawałki nie pozostały wewnątrz urządzenia.
- Jeśli komunikat nie zniknie, poszukaj podartych kawałków papieru w urządzeniu.

## Zacięcie w strefie transportu D

1

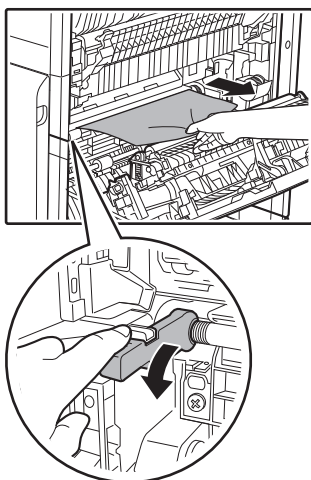

### Usuń zacięty papier.

Kilukrotnie naciśnij dźwignię podajnika, aby wysunąć papier. Powoli usuń zacięty papier, aby go nie podrzeć.

2

### Zamknij pokrywę boczną.

Komunikat zniknie z ekranu i będzie można wznowić kopiowanie.



- W czasie zamykania pokrywy bocznej naciśnij w okolicach uchwytu.
- Jeśli podarł się papier, upewnij się, że żadne kawałki nie pozostały wewnątrz urządzenia.
- Jeśli komunikat nie zniknie, poszukaj podartych kawałków papieru w urządzeniu.
- Podczas usuwania zaciętego papieru nie dotykaj taśmy ani rolki transferowej i uważaj, aby ich nie uszkodzić.
- Uważaj, aby nie pobrudzić rąk czy ubrania tonerem.



## ZACIĘCIE W PODAJNIKU PAPIERU 1



Upewnij się, że nie ma zaciętego papieru w podajniku zanim go otworzysz.

▶ [ZACIĘCIA W URZĄDZENIU \(strona 23\)](#)

1

**Otwórz pokrywę boczną i wyciągnij zacięty papier.**

▶ [ZACIĘCIA W URZĄDZENIU \(strona 23\)](#)

2

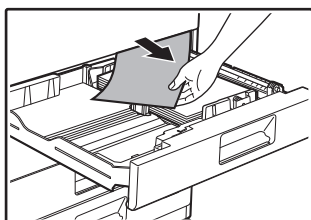

**Unieś i wyciągnij podajnik 1 i usuń zacięty papier.**

Ostrożnie usuwaj papier aby go nie podrzeć.

3

**Wepchnij podajnik 1 do końca.**

Wepchnij podajnik do końca.

4

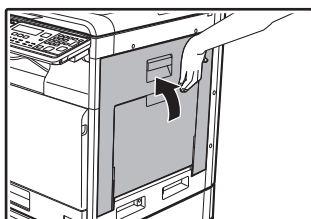

**Zamknij pokrywę boczną.**

Komunikat zniknie z ekranu i będzie można wznowić kopiowanie.



- W czasie zamykania pokrywy bocznej, przyciskaj uchwyt do dołu.
- Jeśli komunikat nie zniknie, poszukaj podartych kawałków papieru w urządzeniu.



## ZACIĘCIE W PODAJNIKU PAPIERU 2-4 (w przypadku korzystania z podajnika na 500 arkuszy oraz podstawy/kasety na 2 x 500 arkuszy)

1

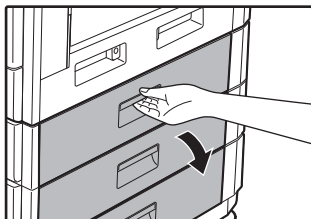

**Otwórz dolną pokrywę boczną.**

Złap za uchwyt aby otworzyć.

2

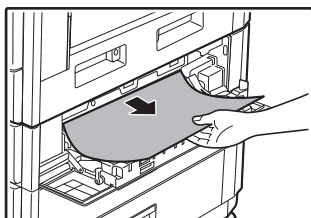

**Usuń zacięty papier.**

Ostrożnie usuwaj papier aby go nie podrzeć.

3

**Zamknij dolną pokrywę boczną.**

Komunikat zniknie z ekranu i będzie można wznowić kopiowanie.

4

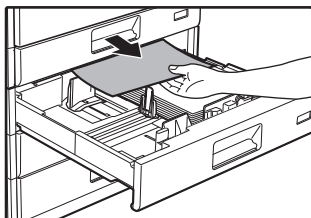

**Jeśli zaciętego papieru nie widać w kroku 2, unieś i wyciągnij podajnik i usuń zacięty papier.**

Ostrożnie usuwaj papier aby go nie podrzeć.

5

**Zamknij podajnik papieru.**

Wepchnij podajnik do końca.



Jeśli komunikat nie zniknie, poszukaj podartych kawałków papieru w urządzeniu.

**SHARP**®

SHARP CORPORATION