

# SHARP®

DIGITÁLIS TÖBBFUNKCIÓS RENDSZER

TÍPUS: BP-20M22  
BP-21M22  
BP-20M24  
BP-20M24L  
BP-20M28  
BP-20M31

# Gyors áttekintés kézikönyv



## A KÉSZÜLÉK HASZNÁLATA ELŐTT



A készülék funkciói, valamint az eredetiek behelyezésére és a papír betöltésére szolgáló eljárások

## MÁSOLÓ



A másolás funkció használata

## NYOMTATÓ



A nyomtató funkció használata

## LAPOLVASÓ



A lapolvasás funkció használata

## RENDSZERBEÁLLÍTÁSOK



A készülék használatát megkönnyítő beállítások konfigurálása

# A KÉZIKÖNYVEK ÉS HASZNÁLATI MÓDJUK

## Beüzemelési útmutató



Ez a kézikönyv a készülék használatához szükséges alapvető eljárásokat, a készülék biztonságos használatára vonatkozó figyelmeztetéseket, valamint a rendszergazdának szóló információkat tartalmaz. A készülék használata előtt olvassa el ezt a kézikönyvet.

A részletes kezelési eljárások és hibaelhárítási információk a PDF formátumú kézikönyvekben található meg.

## Felhasználói kézikönyv

A készüléken használható funkciók részletes ismertetését a "Felhasználói kézikönyv" tartalmazza.

Töltse le a Felhasználói kézikönyv-et a készüléken elérhető weboldaláról.

A letöltési eljárást lásd: "[A KEZELÉSI ÚTMUTATÓ LETÖLTÉSE \(5. oldal\)](#)".



# Egyéb kézikönyvek

Ezek a kézikönyvek ugyanúgy letölthetők a weboldalunkról, és megtekinthetők a számítógépen, mint a "Felhasználói kézikönyv".

A kézikönyveket frissíthatjuk. További információért látogassa meg weboldalunkat.

## Felhasználói kézikönyv (Címjegyzék regisztrálása)

Ez a kézikönyv ismerteti a címjegyzék regisztrálását, szerkesztését és törlését.



## Szoftvertelepítési útmutató

Ez az útmutató ismerteti a szoftver telepítését, valamint azokat a beállításokat, amelyekkel a készülék nyomtatóként vagy szkennerként használható.



## Problémamegoldás

Ez a kézikönyv bemutatja a készülék üzemeltetésével kapcsolatban leggyakrabban feltett kérdésekre adott válaszokat, mindegyik üzemmódhoz.

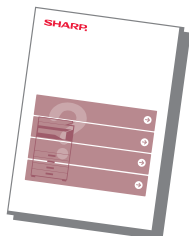

## Gyors áttekintés kézikönyv

Ez a kézikönyv segít megismerni a készülék alapvető és kényelmi funkcióinak használatát.



## Felhasználói kézikönyv (Weboldal beállítások)

Ez a kézikönyv ismerteti azokat az eljárásokat, melyekkel a készülék beállításai elvégezhetők a weboldal beállítási funkcióival, a készülékbe ágyazott beállítási program segítségével.



# HOZZÁFÉRÉS A KÉSZÜLÉK WEBKISZOLGÁLÓJÁHOZ

Ha a készülék hálózathoz csatlakozik, a beépített webkiszolgálója elérhető a számítógép böngészőprogramjából.

## A WEBOLDALAK MEGNYITÁSA

**1 Nyissa meg a rendszerbeállítások képernyőt.**

1

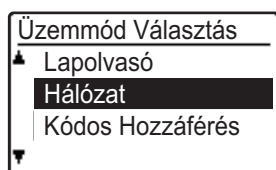

2

**Válassza a "Hálózat" lehetőséget a [▼] vagy a [▲] gombbal, majd nyomja meg az [OK] billentyűt.**

3

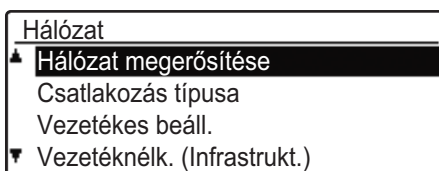

**Válassza a "Hálózat megerősítése" lehetőséget a [▼] vagy a [▲] gombbal, majd nyomja meg az [OK] billentyűt.**

4

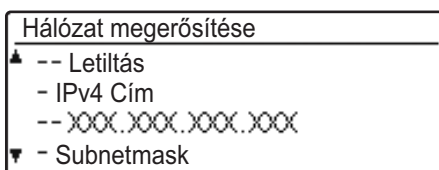

**Jelenítse meg és ellenőrizze az IP-címet a [▼] vagy a [▲] gombbal.**

5



**A weboldalak megnyitásához hozzáférés szükséges a készülék webkiszolgálójához.**

**A készülékkel azonos hálózathoz csatlakozó számítógépen nyisson meg egy böngészőt, majd adja meg a készülék IP-címét.**

Ajánlott böngészők

Internet Explorer: 11 vagy újabb verzió (Windows®)  
Microsoft Edge (Windows®), Firefox (Windows®),  
Safari (macOS®), Chrome (Windows®):

Legújabb verzió vagy az azt megelőző fő kiadás

Megjelenik a weboldal.

A készülék beállításai miatt előfordulhat, hogy felhasználói hitelesítést kell végrehajtani a weboldal megnyitásához. Kérje el a készülék rendszergazdájától a felhasználói hitelesítéshez szükséges jelszót.

# A KEZELÉSI ÚTMUTATÓ LETÖLTÉSE

A részletesebb tartalmú Kezelési útmutató a készülék weboldaláról tölthető le.

1

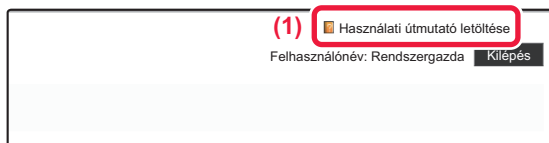

Kattintson a weboldal menüjében a [Használati útmutató letöltése] elemre.

2

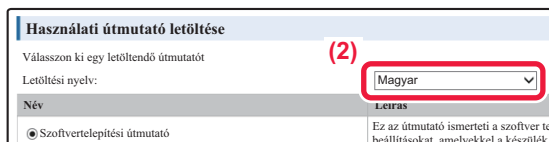

Válassza ki a kívánt nyelvet.

Csak a kijelzőn megjelenő nyelvek támogatottak.

3

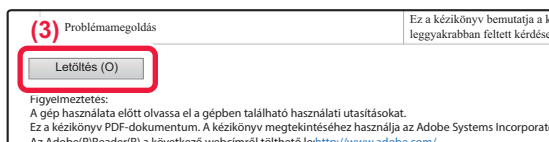

Válassza ki a letölteni kívánt kézikönyvet, és kattintson a [Letöltés] gombra.

# TARTALOMJEGYZÉK

A KÉZIKÖNYVEK ÉS HASZNÁLATI MÓDJUK .....	2
HOZZÁFÉRÉS A KÉSZÜLÉK WEBKISZOLGÁLÓJÁHOZ .....	4

## A KÉSZÜLÉK HASZNÁLATA ELŐTT

AZ ALKATRÉSZEK NEVE ÉS FUNKCIÓJA .....	7
A KIJELZŐ HASZNÁLATA .....	13
A GÉP KIKAPCSOLÁSA .....	14
EREDETIK BEHELYEZÉSE .....	15
PAPÍR BETÖLTÉSE .....	17
TÁLCABEÁLLÍTÁSOK .....	22
FELHASZNÁLÓ-HITELESÍTÉS MÓD .....	23

## MÁSOLÓ

MÁSOLATOK KÉSZÍTÉSE .....	24
MÁSOLÁS SPECIÁLIS PAPÍRRA (Másolás az oldalsó tálcával) .....	25

## NYOMTATÓ

NYOMTATÁS WINDOWS KÖRNYEZETBEN .....	26
NYOMTATÁS macOS KÖRNYEZETBEN .....	28
USB MEMÓRIÁN TÁROLT FÁJL KÖZVETLEN NYOMTATÁSA .....	30

## LAPOLVASÓ

A KÉPOLVASÓ FUNKCIÓKRÓL .....	31
EREDETI BEOLVASÁSA .....	32

## RENDSZERBEÁLLÍTÁSOK

RENDSZERBEÁLLÍTÁSOK .....	33
---------------------------	----



# A KÉSZÜLÉK HASZNÁLATA ELŐTT

Ez a rész általános tájékoztatást nyújt a készülékről, beleértve a készülék és kiegészítő berendezései alkatrészeinek nevét és funkcióját, valamint az eredeti dokumentumok és a papír behelyezésére szolgáló eljárásokat.

## AZ ALKATRÉSZEK NEVE ÉS FUNKCIÓJA

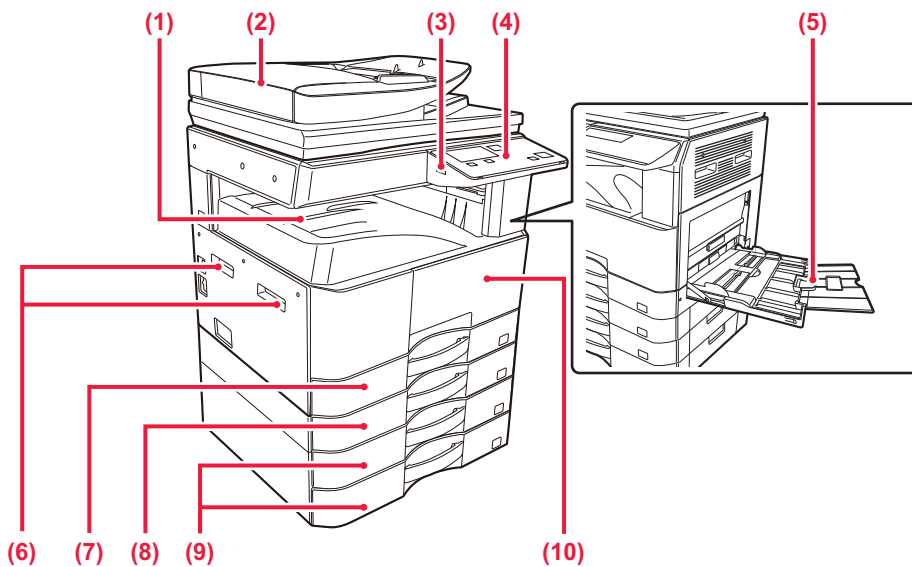

- (1) **Kimeneti tálca (kimeneti tálcaszekrény)**  
Ebbe a tálcába kerülnek a kinyomtatott papírok.
- (2) **Automatikus dokumentumadagoló (BP-20M22/BP-21M22/BP-20M24/BP-20M28/BP-20M31)**  
Automatikusan adagolja és beolvassa a többoldalas eredetiket. A 2 oldalas eredetiek automatikusan beolvashatók.
- (3) **USB-port (A típus)**  
USB-eszközt, például USB-memóriaeszközt lehet vele a készülékhez csatlakoztatni. Támogatja az USB 2.0 (Hi-Speed) szabványt.
- (4) **Kezelőpanel**  
Ez a panel tartalmazza jelzőlámpákat és a kezelőgombokat.
- (5) **Oldaltálca**  
Ezt a tálcat használja a papír kézi adagolásához. Papír betöltésekor nyissa fel a tálcatoldatot is.
- (6) **Fogantyú**  
A gép mozgatásakor ezt fogja meg.
- (7) **1. tálca**  
Papír tárolására szolgál.
- (8) **2. tálca (ha 500 lapos papíradagoló tálca van felszerelve)\*1**  
Papír tárolására szolgál.
- (9) **3 - 4. tálca (állvány/2x500 lapos papírfiók esetén)\*2**  
Papír tárolására szolgál.  
Csak akkor lehet felszerelni, ha 500 lapos papíradagoló tálca van felszerelve.
- (10) **Előlap**  
Nyissa ki ezt az ajtót a festékkazetta kicseréléséhez.

\*1 BP-20M22/BP-20M24/BP-20M24L: választható, BP-21M22/BP-20M28/BP-20M31: standard

\*2 Opcionális

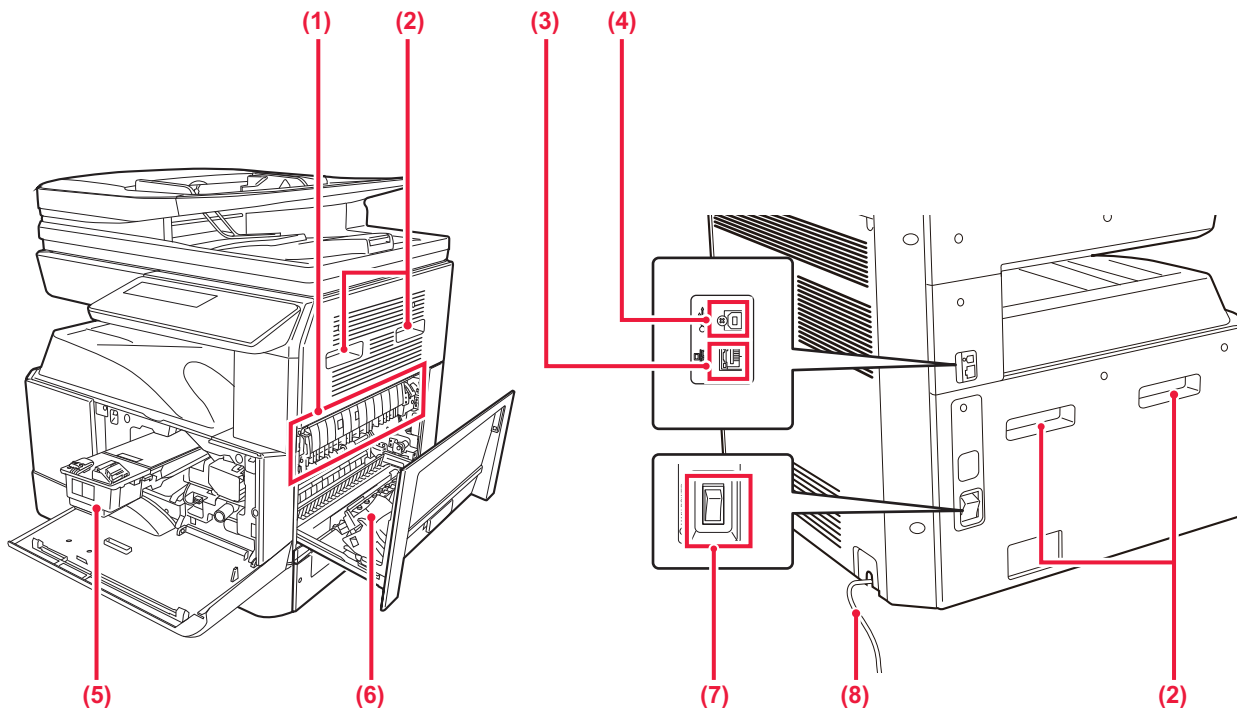

**(1) Fixáló egység**

Hő alkalmazásával itt fixálódik a továbbított kép a papírra.



A fixáló egység forró. Vigyázzon, nehogy megégesse magát az elakadt papír eltávolítása közben.

**(2) Fogantyú**

A gép mozgatasakor ezt fogja meg.

**(3) LAN-csatlakozó**

Csatlakoztassa a LAN-kábelt ehhez a csatlakozóhoz, ha a készüléket hálózaton használja.  
Árnyékolt LAN-kábelt használjon.

**(4) USB port (B típus)**

A berendezés nem használja ezt a csatlakozót.

**(5) Festékkazetta**

Ez a kazetta tartalmazza a festéket.  
Ha egy festékkazettából kifogy a festék, a kazettát ki kell cserélni.

**(6) Oldalsó ajtó**

Nyissa ki ezt az ajtót az elakadt papír eltávolításához.

**(7) Hálózati főkapcsoló**

Ezzel a kapcsolóval kapcsolhatja be a készülék áramellátását.

**(8) Teljesítménykód**





# AUTOMATIKUS DOKUMENTUMADAGOLÓ ÉS DOKUMENTUMÜVEG

BP-20M24L

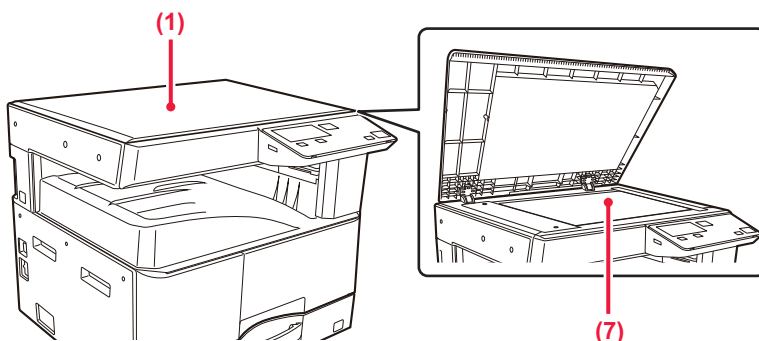

BP-20M22/BP-21M22/BP-20M24/BP-20M28/BP-20M31

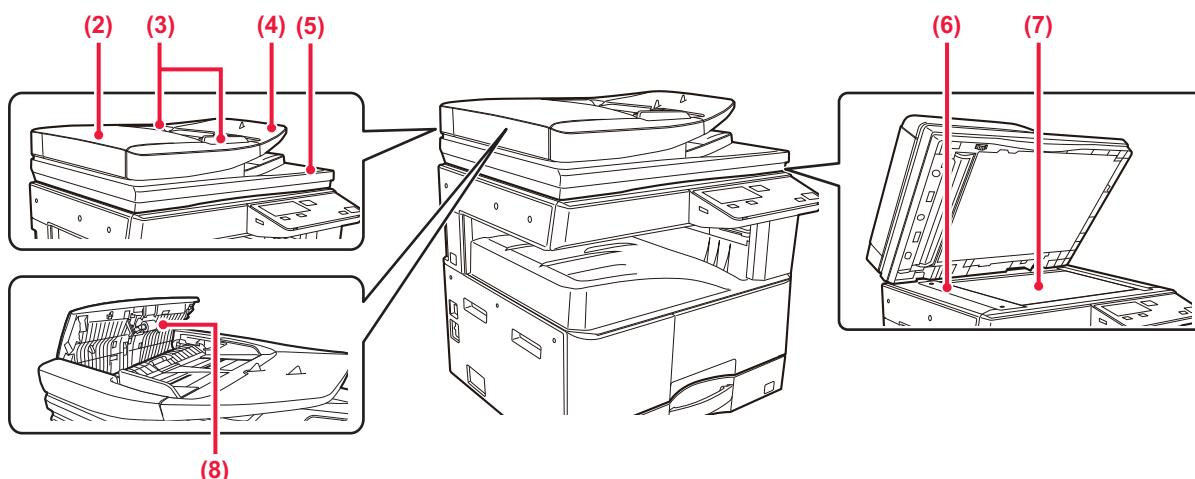

- (1) **Dokumentumfedél**  
Nyissa fel, ha a dokumentumüvegről szeretne másolatokat készíteni.
- (2) **Dokumentumadagoló fedele**  
Ezt a fedelet nyissa fel az elakadt eredetik eltávolításához.  
Ez a fedél a papíradagoló henger tisztításakor is nyitva van.
- (3) **Eredeti lapvezetők**  
A lapvezetők használatával biztosítható az eredeti megfelelő beolvasása.  
Igazítsa a lapvezetőket az eredeti szélességéhez.
- (4) **Dokumentumadagoló fiók**  
Helyezze be az eredetit.  
Az eredetit nyomtatott felülettel felfelé helyezze be.
- (5) **Eredetikiadó tálca**  
Az eredeti dokumentum a beolvasás után ebbe a tálcába kerül.
- (6) **Lapolvasó terület**  
Az automatikus dokumentumadagolóba tett eredetiket itt olvassa be a készülék.
- (7) **Dokumentumüveg**  
Ha könyvet vagy más, az automatikus dokumentumadagolóba nem helyezhető vastag eredeti dokumentumot szeretne beolvasni, a dokumentumot erre az üvegre helyezze.
- (8) **Papíradagoló görgő**  
A forgó görgő automatikusan adagolja az eredeti példányokat.









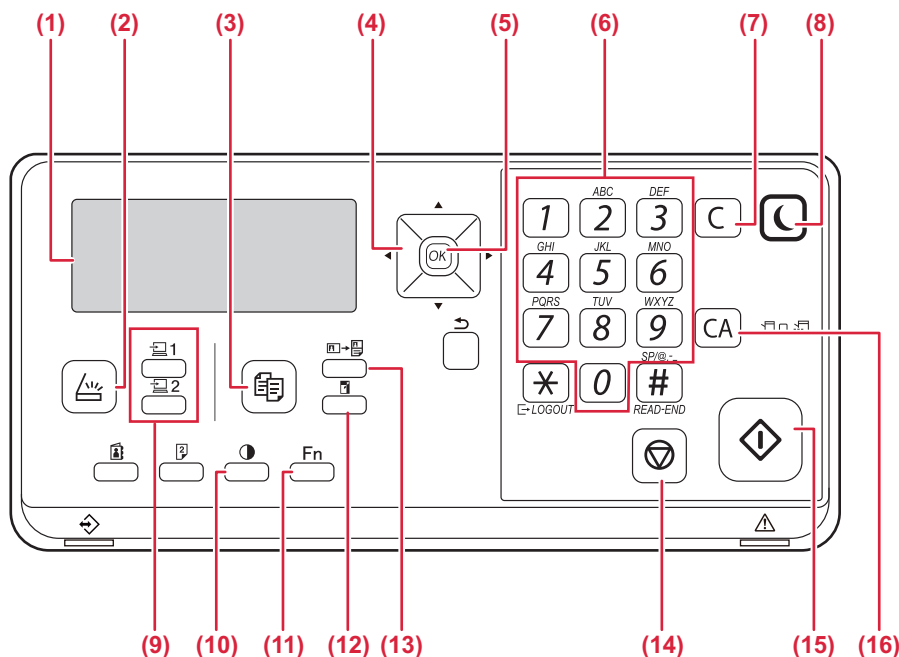



## KEZELŐPANEL

Ez a rész a kezelőpanelen található elemek nevét és funkcióját ismerteti.

Az országtól és régiótól függően a kezelőpanel kijelzőjén szimbólumok és angol nyelvű kijelzőelemek jelennek meg.



- (1) **Kijelző**  
Különböző üzeneteket mutat.
- (2) **[LAPOLVASÁS] gomb / kijelző (  )**  
Nyomja meg a lapolvasás mód kiválasztásához.
- (3) **[MÁSOLÁS] gomb / kijelző (  )**  
Nyomja meg a másolás mód kiválasztásához.  
A másolás és nyomtatás módban kiadott összes oldal számának ellenőrzéséhez nyomja le a [MÁSOLÁS] gombot (  ), miközben a gép készenléti állapotban van. A számláló addig jelenik meg, amíg a gombot lenyomva tartja.  
A festékszint a képernyő alsó részén látható.
- (4) **Nyílombok**  
Nyomja meg a kijelölés mozgatásához (ami jelzi, hogy melyik elem van kiválasztva) a kijelzőn.
- (5) **[OK] gomb**  
Nyomja meg a kiválasztott beállítás beviteléhez.
- (6) **Számgombok**  
Adja meg a karaktereket/számokat.
- (7) **[C] gomb**  
Nyomja meg a beállított példányszám törléséhez vagy egy másolási művelet leállításához.
- (8) **[ENERGIATAKARÉKOS] gomb / kijelző (  )**  
Nyomja meg az energiatakarékos módba lépéshez.
- (9) **[PROGRAM 1 / PROGRAM 2] gomb (  /  )**  
Nyomja meg a már tárolt lapolvasó beállítások használatához.
- (10) **[MEGVILÁGÍTÁS] gomb (  )**  
Ezt használja a megvilágítási mód kiválasztásához.
- (11) **[SPEC. FUNKCIÓ] gomb (Fn)**  
Nyomja meg a Extra Funkció kiválasztásához.
- (12) **[ZOOM] gomb (  )**  
Nyomja meg a kicsinyítési vagy nagyítási arány kiválasztásához.
- (13) **[KÁRTYA MÁSOLÁS] gomb (  )**  
Kártya másolás funkció engedélyezése.
- (14) **[STOP] gomb (  )**  
Nyomja meg ezt a gombot egy másolási feladat vagy egy eredeti beolvasásának leállításához.
- (15) **[START] gomb / kijelző**  
Nyomja meg ezt a gombot, ha az eredetit kívánja másolni vagy beolvasni.
- (16) **[CA] gomb**  
Törli az összes kiválasztott beállítást és visszaállítja a gép alapértelmezett beállításait.

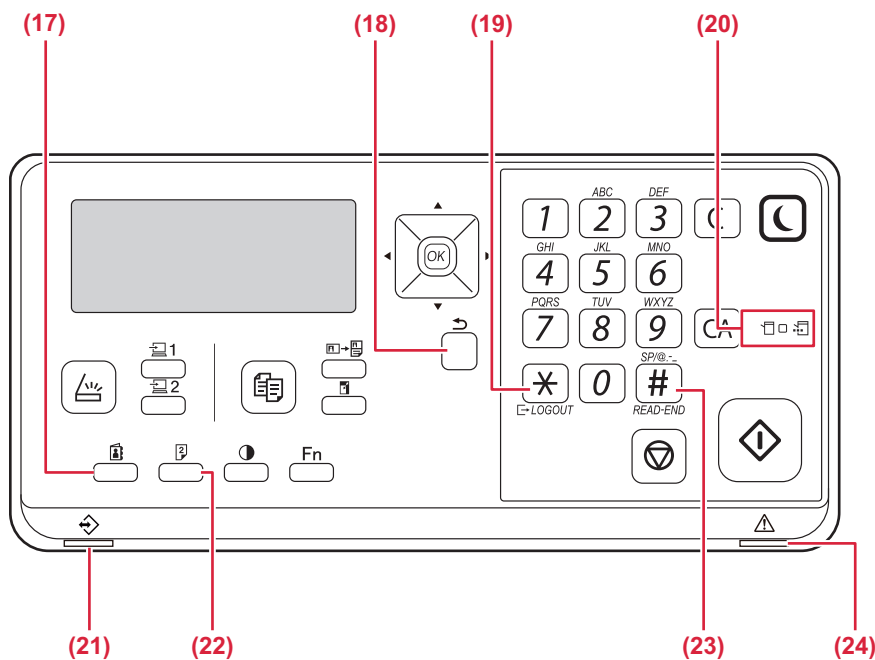

**(17) [CÍM] gomb (👤)**

A rendeltetési hely kiválasztására szolgál.

**(18) [VISSZA] gomb (↩)**

Nyomja meg az előző képernyőn szereplő kijelzőhöz való visszatéréshez.

**(19) [LOGOUT] gomb (✖)**

Nyomja meg ezt a gombot a gép bejelentkezéssel kezdett használata után.

**(20) Nyomtató üzemmód kijelzői**

• **ADATOK kijelző (📄)**

A nyomtatási adatok fogadása közben villog.  
Nyomtatás közben állandó fénnel világít.

**(21) Adatok értesítő jelzőfénye**

A jelzőfény folyamatos világítással vagy villogással jelzi a feladatok állapotát.

**(22) [KÉTOLDALAS] gomb (📄)**

Válasszon kétoldalas másolás/lapolvasás módot.

**(23) [OLVASÁS VÉGE] gomb ( # )**

Amikor rendezés üzemmódban végez másolást a dokumentumüvegről, nyomja meg ezt a gombot, ha az eredeti oldalak beolvasása befejeződött és készen áll a másolás indítására.

**(24) Hibajelző fény**

Folyamatos világítással vagy villogással jelzi a hiba állapotát.



## KIJELZŐ

Ez a rész a kijelző használatát ismerteti.

## BAL MENÜ ÉS JOBB MENÜ

A gép kijelzőjén a jobb menü tartalmazza a gyakran használt beállításokat, és a bal menü szolgál a beállítások, valamint az egyes funkciók beállítási képernyőjének megjelenítésére.

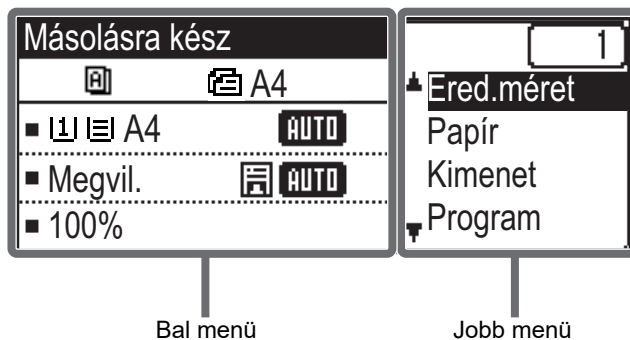

### Bal menü (Példa: Másolás mód)

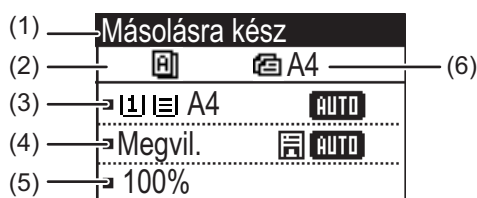

#### (1) Üzenet kijelző

Megjelennek a gép állapotával és működésével kapcsolatos üzenetek.

#### (2) Speciális funkció ikon kijelző

Az engedélyezett Extra Funkció ikonjai jelennek meg.

	1-oldalasról 2-oldalasra másolás		Lassú beolv.
	2-oldalasról 2-oldalasra másolás		2-kép. másolás
	2-oldalasról 1-oldalasra másolás		4-kép. másolás
	Rendezés		Kártyakép
	Forgatott rendezés		Kártya Másolás
	Háttér elnyom.		Élesség

#### (3) Papírméret kijelző

A kiválasztott papírméretet jeleníti meg.

#### (4) Megvilágítás kijelző

A kiválasztott megvilágítási módot jelzi ki.

#### (5) Méretarány kijelző

A kicsinyítés vagy nagyítás méretarányát jeleníti meg.

#### (6) Eredeti méret kijelző

Ha az eredeti méretet a jobb menü "Ered.méret" pontjában adta meg, és a dokumentumot az automatikus dokumentumadagolóba töltötte be, ez a megadott méretet mutatja.

Az alábbi ikonok jelennek meg, amikor az eredetit elhelyezte.

Nincs: Dokumentumüveg

: Automatikus dokumentumadagoló (egyoldalas lapolvasás).

: Automatikus dokumentumadagoló (kétoldalas lapolvasás)



## Jobb menü

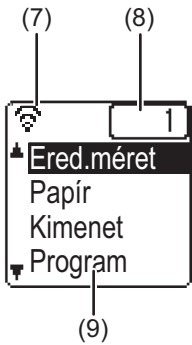

### (7) Kapcsolat állapotjelzője

(Csak vezeték nélküli LAN funkcióval rendelkező típusok)  
Akkor jelenik meg, ha a vezeték nélküli LAN be van kapcsolva.

	Vezeték nélküli infrastruktúra mód: Csatlakozás
	Vezeték nélküli infrastruktúra mód: Nem csatlakozik
	Vezetékes + vezeték nélküli hozzáférési pont mód
	A gépben működő vezeték nélküli LAN eszköz csatlakozási hibája

### (8) Példányszám kijelző

A beállított példányok számát mutatja.

### (9) Funkció kijelző

Az egyes üzemmódok alapfunkcióit mutatja.

# A KIJELEZŐ HASZNÁLATA

## Egy elem kiválasztása a nyílgyombokkal (fel/le)

A fel/le nyílgyombokkal (ebben a kézikönyvben [▼] [▲] szimbólumokkal jelezzük) mozgathatja és kiválaszthatja (kijelölheti) a beállítási elemeket a kiválasztó képernyőn. Nyomja meg az [OK] billentyűt a kiválasztott beállítási elem képernyőjének megjelenítéséhez. Beállításai mentéséhez nyomja meg a [OK] gombot a beállítás képernyőjén.

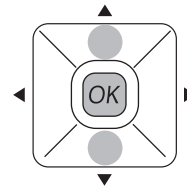
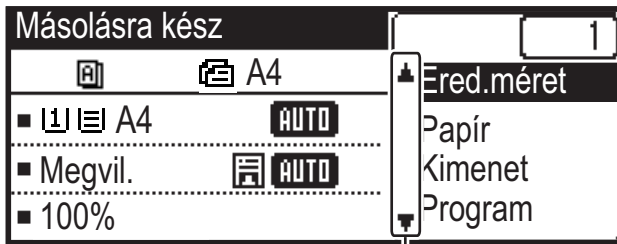

[▼] [▲] ikonok jelennek meg a fel/le nyilakat használó beállítások kiválasztó képernyőjén.

## Egy elem kiválasztása a nyílgyombokkal (bal/jobbról)

A bal/jobbról nyílgyombokkal (ebben a kézikönyvben [◀] [▶] szimbólumokkal jelezzük) állítható be a megvilágítás és a számok a beállítás képernyőkön. A beállítások mentéséhez nyomja meg az [OK] billentyűt.

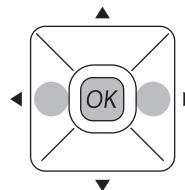
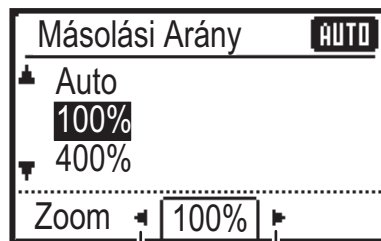

[◀] [▶] ikonok jelennek meg a bal/jobbról nyilakat használó beállítás képernyőkön.

Ha vissza kíván térni az előző képernyőre, nyomja meg a [VISSZA] gombot (↶).





## A GÉP KIKAPCSOLÁSA

Ez a fejezet leírja, hogyan kapcsolhatja be/ki a gépet, és hogyan indíthatja újra. A főkapcsoló a gép bal oldalán található.

### A gép bekapcsolása

Állítsa a hálózati főkapcsolót " | " helyzetbe.

### A gép kikapcsolása

Állítsa a hálózati főkapcsolót "○" helyzetbe.

### A gép újraindítása

Kapcsolja ki, majd kapcsolja be újra a főkapcsolót.

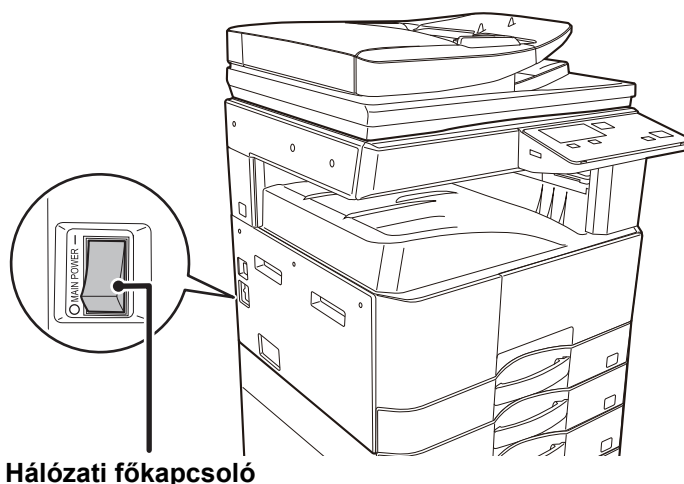

Hálózati főkapcsoló



Ha a gép meghibásodására gyanakszik, ha erős vihar van a közelben, vagy ha a gépet mozgatja, kapcsolja ki a főkapcsolót, valamint húzza ki a tápvezetékét a konnektorból.



Nyomtatás és más funkciók az áramellátás bekapcsolását, valamint a gép alvó állapotból történő felébresztését követően egy rövid ideig nem használhatók. Erre az időtartamra azért van szükség, hogy a gép felkészüljön a normál nyomtatásra, és ezt nevezzük bemelegedési időnek.



## EREDETIK BEHELYEZÉSE

Az automatikus dokumentumadagolóval egyszerre több eredeti dokumentum is automatikusan beolvasható, így nem kell azzal fáradnia, hogy egyesével, kézzel adagolja őket.

Az automatikus dokumentumadagolóval be nem olvasható eredeti, például könyv vagy jegyzeteket tartalmazó dokumentum esetén használja a dokumentumüveget.

## AZ AUTOMATIKUS DOKUMENTUMADAGOLÓ HASZNÁLATA

(BP-20M22/BP-21M22/BP-20M24/BP-20M28/BP-20M31)

Az automatikus dokumentumadagoló használata esetén helyezze az eredetiket a dokumentumadagoló tálcába. Ellenőrizze, hogy nincs-e eredeti dokumentum a dokumentumüvegen.

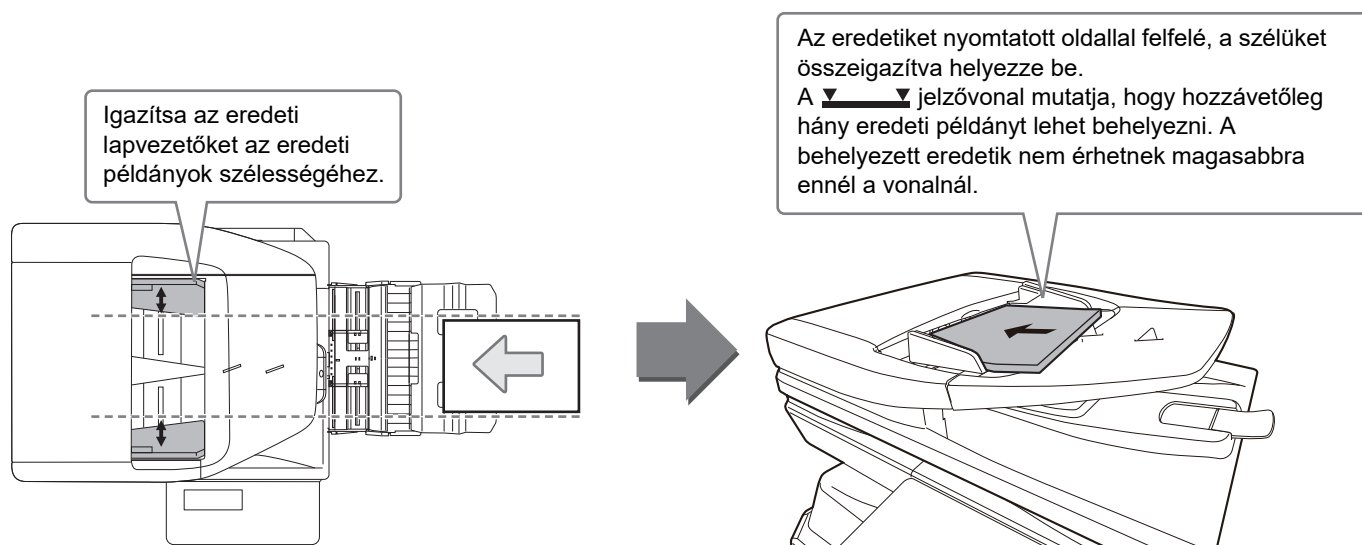

## A DOKUMENTUMÜVEG HASZNÁLATA

Ügyeljen arra, hogy az automatikus dokumentumadagoló lezárásakor ne csípje be az ujját.

Ha az eredetit behelyezte, gondosan zárja le az automatikus dokumentumadagolót. Ha nyitva hagyja, az eredetin kívüli részek másolata fekete lesz, amivel feleslegesen fogyasztja a festéket.

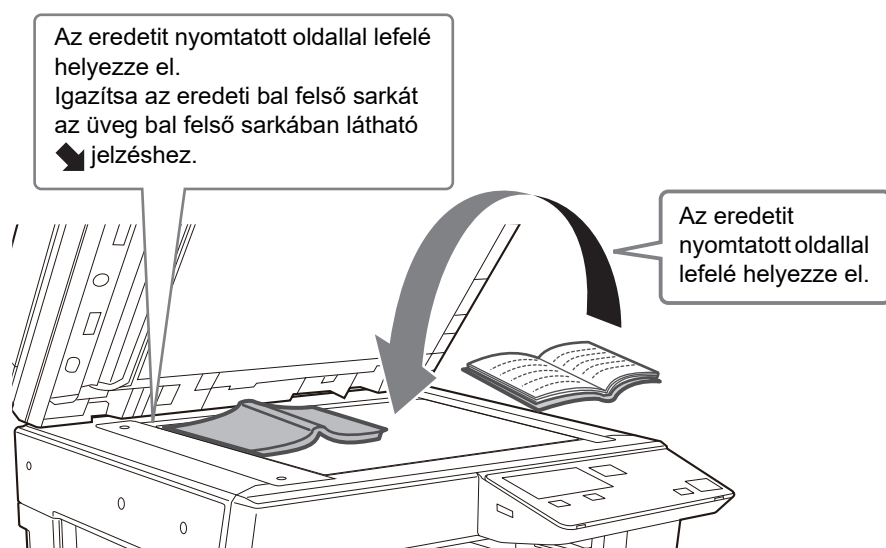



## Az eredeti méretének megadása (Dokumentumüveg)

1

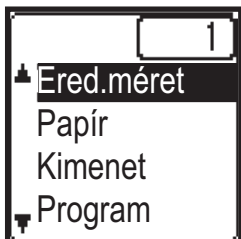

Válassza a "Ered.méret" lehetőséget a másolási mód alapképernyőjének jobb menüjében, majd nyomja meg az [OK] billentyűt.

2

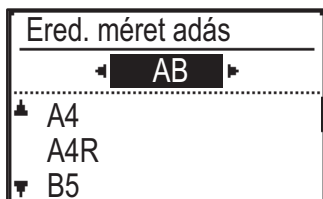

A [◀][▶] gombokkal válasszon Hüvelyk vagy AB méretet.

3

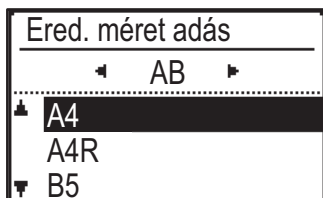

Válassza ki a méretet a [▼][▲] gombokkal.

4

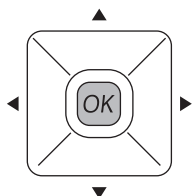

Nyomja meg a [OK] gombot.



A kép tájolását állítsa be úgy, hogy az elhelyezett eredeti tájolása helyesen legyen felismerve.  
Bővebben lásd: Felhasználói kézikönyv.





# PAPÍR BETÖLTÉSE

## A TÁLCÁK NEVE ÉS HELYE

A tálcák neve a következő:

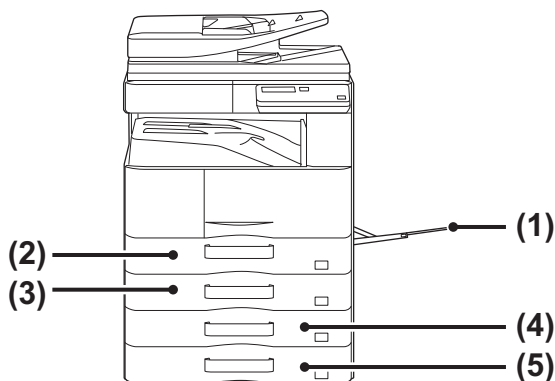

- (1) Oldaltálca
- (2) 1. tálca
- (3) 2. tálca (ha 500 lapos papíradagoló tálca van felszerelve)
- (4) 3. tálca (állvány/2x500 lapos papírfiók esetén)
- (5) 4. tálca (állvány/2x500 lapos papírfiók esetén)

## A nyomtatási oldal tájolásának beállítása

A nyomtatási oldal tájolásának beállítása függ a használni kívánt tálcától. "Fejléces" és "Előnyomott" papírnál fordított tájolással helyezze el a papírt.

Úgy helyezze el, hogy a nyomtatási oldal az alábbiakban megadott irányba nézzen.

Tálca	Normál állapotban	Fejléces vagy előnyomott papír van behelyezve
1–4. tálca	Felfelé nézzen	Lefelé nézzen
Oldaltálca	Lefelé nézzen	Felfelé nézzen

## PAPÍR BETÖLTÉSE AZ 1. TÁLCÁBA

1

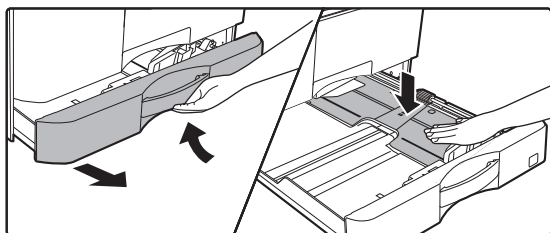

### Húzza ki a papírtálcát.

Óvatosan húzza ki a tálcát ütközésig.

Nyomja lefelé a nyomólap közepét, amíg a helyére nem rögzül.

2

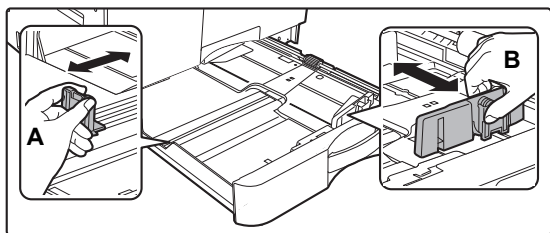

### Állítsa be az A és B lapvezetőket a betöltendő papír hosszanti és keresztirányú méreteinek megfelelően.

Az A és B lapvezető lemezek csúszthatók. Nyomja össze az elválasztólemez karját, és csúsztassa el a kívánt papírmérethez.



3

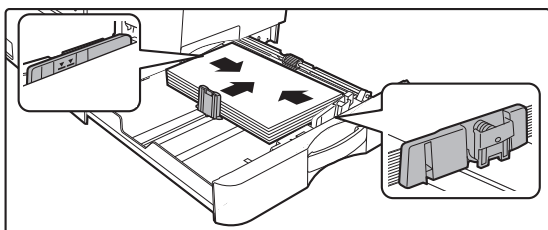
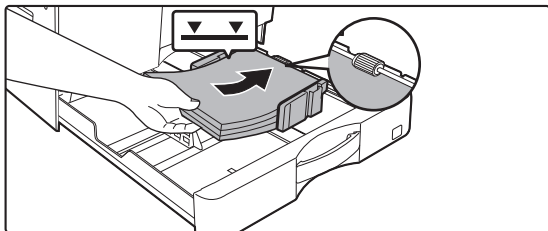

## Helyezze a papírt a tálcába.

- A papírt nyomtatási felülettel felfelé töltsse a fiókba. Betöltés előtt győződjön meg róla, hogy a papírköteg egyenes legyen.
- Helyezze a papírt a tálca jobb oldalán lévő görgő alá.
- Nyissa ki a papírcsomagot és forgassa át alaposan a papírokat betöltés előtt. Ellenkező esetben több oldal adagolódhat egyszerre, és ez papírelakadást okoz.

- A papír betöltését követően zárja le a lapvezetőket a papírszélességnek megfelelően, hogy ne maradjon hézag a papír és az A és B lapvezető között.
- Ne töltsön be papírt az alább látható módon.



- A köteg nem lehet magasabb a jelzővonalnál.
- Ne tegyen be új lapot.

4

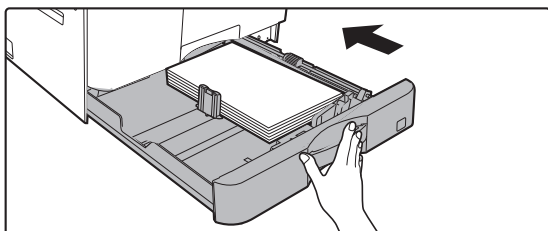

## Óvatosan tolja vissza a papírtálcát a készülékbe.

Tolja határozottan és lassan a tálcát teljesen be a gépbe. A papír túlzott erővel történő behelyezése esetén a papír ferdén kerülhet a készülékbe és papírelakadás léphet fel.



# PAPÍR BETÖLTÉSE AZ 2-4. TÁLCÁBA

1

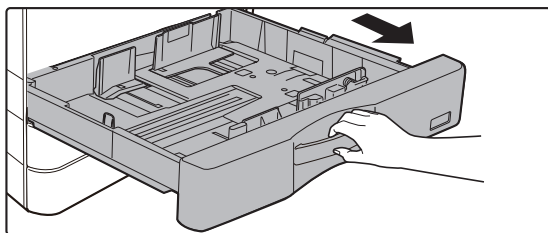

## Húzza ki a papírtálcát.

Óvatosan húzza ki a tálcát ütközésig.

Papír betöltéséhez folytassa a 3. lépéssel. Eltérő méretű papír betöltéséhez folytassa a következő lépéssel.

2

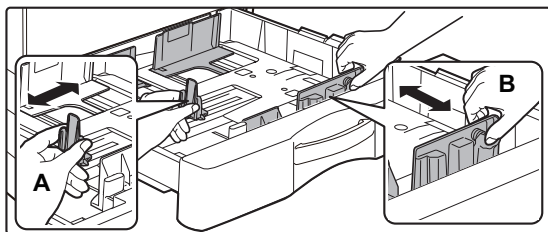

## Állítsa be az A és B lapvezetőket a betöltendő papír hosszanti és keresztirányú méreteinek megfelelően.

Az A és B lapvezető lemezek csúsztathatók. Nyomja össze az elválasztólemez karját, és csúsztassa el a kívánt papírmérethez.

3

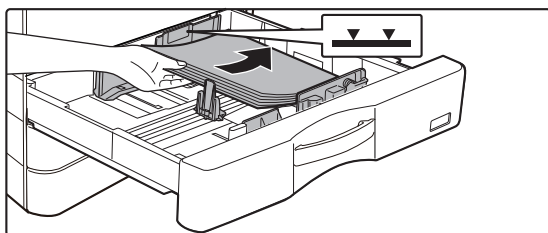

## Helyezze a papírt a tálcába.

A papírt nyomtatási felülettel felfelé töltsse a fiókba. A köteg nem lehet magasabb a jelzővonalnál (legfeljebb 500 lap).



- Ha papírelakadás történik, fordítsa meg, illetve fordítsa át a lapokat, majd töltsse be újra.
- Ha a papír széle felgyűrődik, simítsa el a papírt betöltés előtt.
- A válaszlapot úgy igazítsa be, hogy ne legyen hézag a papír és a válaszlap között.
- Ne tegyen be új lapot.
- Ne töltsön be papírt az alább látható módon.



4

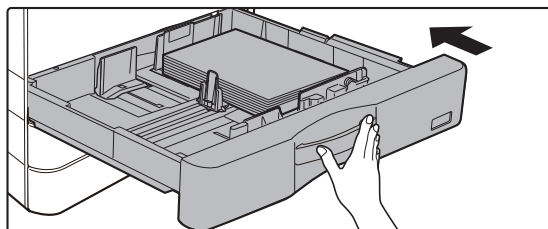

## Óvatosan tolja vissza a papírtálcát a készülékbe.

Tolja határozottan és lassan a tálcát teljesen be a gépbe. A papír túlzott erővel történő behelyezése esetén a papír ferden kerülhet a készülékbe és papírelakadás léphet fel.



## Oldaltálca

1

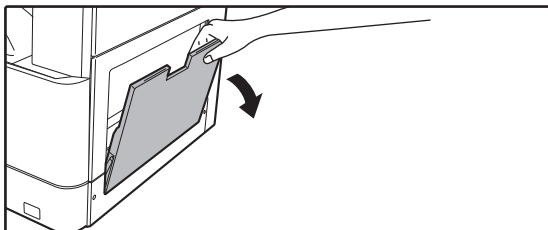

**Nyissa ki az oldalsó tálcát.**

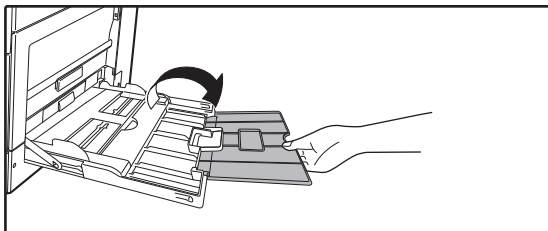

Ha 250 mm-nél hosszabb lapot tölt be, nyissa fel a tálcátoldatot.



Ne tegyen nehéz tárgyakat az oldaltálcára, és ne is nyomja azt lefelé (ne támaszkodjon rá).

2

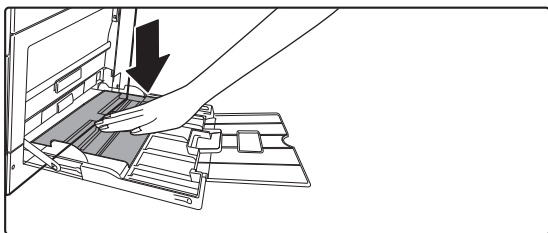

**Nyomja lefelé a nyomólap közepét, amíg a helyére nem rögzül.**

3

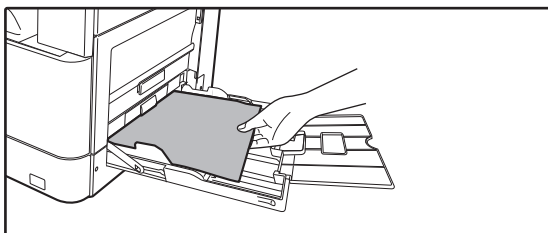

**A papírt nyomtatási felülettel lefelé helyezze az üvegre.**

Az oldalsó tálca lapvezetői mentén ütközésig tolja be lassan a papírt az oldalsó tálcába. A papír túlzott erővel történő behelyezése a befutóél visszahajlását okozhatja. A papír túl lazán történő behelyezése ferdén adagoláshoz vagy papírelekedáshoz vezethet.

A papír nem haladhatja meg maximális lapszámot.

4

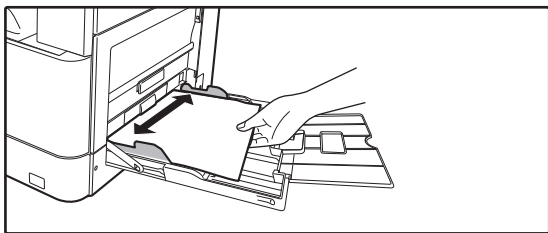

**Igazítsa az oldalsó tálca lapvezetőit a papír szélességéhez.**

Állítsa be az oldaltálcát úgy, hogy lazán érintkezzen a betöltött papírral.



- A betöltött papírt ne nyomja erősen be. Ez adagolási hibát okozhat.
- Ha az oldaltálcá lapvezetői szélesebbre lettek állítva, mint a papír, a lapvezetőket mozgassa addig, amíg azok pontosan nem illeszkednek a papír szélességéhez. Ha az oldalsó lapvezetők túl szélesre vannak állítva, a papír ferdén adagolódhat, vagy összegyűrődhet.
- **Az oldalsó tálcá lezárása.**  
Vegye ki az oldalsó tálcában maradt papírt és nyomja le a nyomólap közepét, amíg a helyére nem rögzül. Miután a nyomólapot rögzítette, zárja le a tálcátoldatot, majd zárja az oldalsó tálcát.

### Borítékok behelyezése

A borítéknak csak az elülső oldalára lehet nyomtatni vagy másolni. Az elülső oldalával lefelé helyezze el.

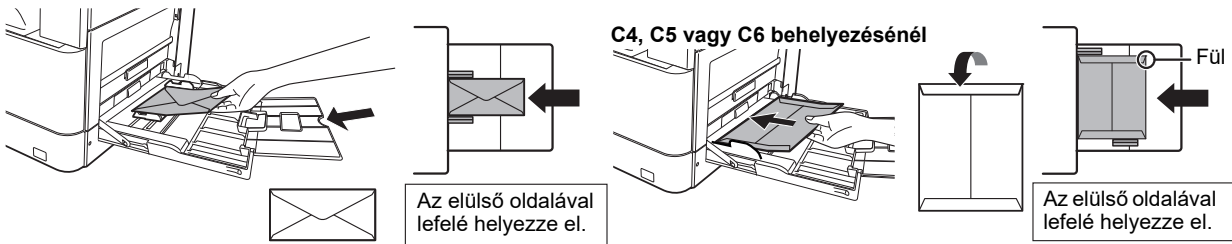

Ha borítékokat helyez az oldalsó tálcába, állítsa be a papír típusát.

► [TÁLCABEÁLLÍTÁSOK \(22. oldal\)](#)



## TÁLCABEÁLLÍTÁSOK

Ezek a programok szolgálnak a tálca papírméretének módosítására és a tálca típusának beállítására.

### Tálca papírméret-beállításának módosítása

Ha a betöltött papír mérete különbözik a kijelzőn látható mérettől, az alábbi lépések elvégzésével módosítsa a tálca papírméret-beállításait.

A papírméret beállítása nem módosítható másolás, nyomtatás vagy papírelakadás közben. Ha azonban a gépből kifogy a papír vagy a festék, a papírméret beállítása módosítható másolás és nyomtatás közben.

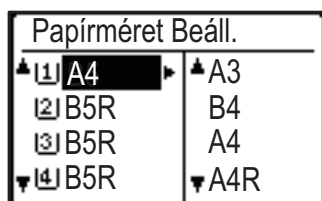

Nyomja meg a [SPEC. FUNKCIÓ] gombot (**Fn**), és nyomja meg a [▼] vagy a [▲] gombot a "Papírméret beáll" funkció kiválasztásához.

Nyomja meg a [▼] vagy a [▲] gombot a papírtálca kiválasztásához, amelyhez a papírméretet módosítja. Nyomja meg a [▶] gombot, majd a [▼][▲] gombokkal válassza ki a papírméretet.

Nyomja meg a [OK] gombot.



[1]: Az "1." tálcát mutatja.

[2]: A "2." tálcát mutatja.

[3]: A "3." tálcát mutatja.

[4]: A "4." tálcát mutatja.

[m]: Az oldaltálcát mutatja.

### Tálca papírtípusának megváltoztatása

Egy tálca papírtípus-beállításának módosításához végezze el az alábbi lépéseket.

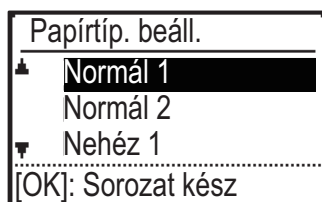

Nyomja meg a [SPEC. FUNKCIÓ] gombot (**Fn**), válassza ki a "Papírtíp. beáll."

lehetőséget a [▼] vagy a [▲] gombbal, majd nyomja meg az [OK] billentyűt. Válassza ki a kívánt papírtípust, és nyomja meg az [OK] billentyűt.



# FELHASZNÁLÓ-HITELESÍTÉS MÓD

Felhasználó-hitelesítés mód bekapcsolásakor minden egyes fiókhöz számolja a berendezés a kinyomtatott oldalak számát. A Elsz. Haszn. L. kinyomtatható, ez mutatja az átvitelhez szükséges időt, valamint az egyes fiókokkal küldött lapok számát.

Ezt a funkciót a rendszerbeállításokban kell engedélyezni. (Felhasználó hitelesítése)

## FELHASZNÁLÓ-HITELESÍTÉS MÓD HASZNÁLATA

Ha a felhasználó-hitelesítés mód be van kapcsolva, megjelenik a személyi kód beviteli képernyője. Másolás vagy lapolvasás művelet előtt az alább ismertetett módon adja meg (öt számjegyű) személyi kódját.

Adja meg  
a kódszámát.

Kód #:

**1**

### A számbillentyűkkel adja meg (öt számjegyű) személyi kódját.

A személyi kód beírásakor a kötőjelek (-) csillagra (✖) váltanak át. Ha nem megfelelő számjegyet adott meg, nyomja meg a [C] gombot, majd adja meg a helyes számot.

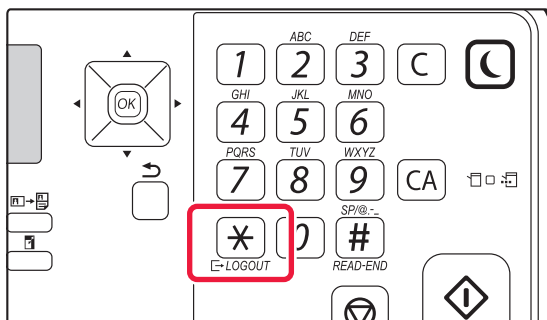
**2**

Ha a másolási feladat befejeződött, nyomja meg a [LOGOUT] gombot (✖).



- Érvényes személyi kód megadása esetén a fiókhöz tartozó aktuális személyi kód jelenik meg az alapképernyő üzenet kijelzőjén. 6 másodperc után (gyári alapértelmezett beállítás) megjelenik az alapképernyő.
- \* Másolás módban a korlátozás elérésig hátralévő oldalak száma is megjelenik, ha a Funkció korlát beállítás elemet engedélyezte a rendszerbeállításokban.

- Ha az 1. lépésben érvénytelen személyi kódot adott meg, újra megjelenik a személyi kód beviteli képernyője.
- Ha a rendszerbeállításokban engedélyezve van a Sikertelen bejelentk.fgy. funkció, figyelmeztető üzenet jelenik meg, és 1 percen át nem végezhető semmilyen műveletet, ha egymás után 3 alkalommal hibás személyi kódot adnak meg.

Össz. Számláló Másolatok:	000, 000, 000
Hátravan:	000, 000, 222

Össz. Számláló Másolatok:	000, 000, 000
Hátravan:	000, 000, 666



# MÁSOLÓ

Ez a rész a fénymásoló funkció használatának alapvető műveletsorait ismerteti.

## MÁSOLATOK KÉSZÍTÉSE

Ez a rész azt mutatja be, hogyan lehet beállítani a méretarányt.

1



Váltás másolás módba.

2

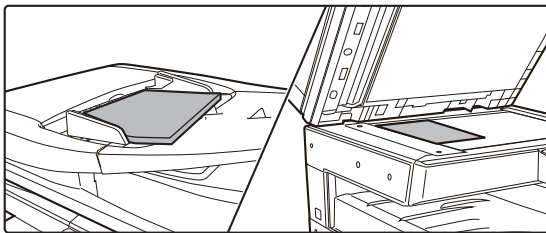

Helyezze be az eredetit.

Helyezze az eredetit az automatikus dokumentumadagoló tálcájába vagy a dokumentumüvegre. Ha az eredetit a dokumentumüvegre helyezte, válassza az "Ered.méret" lehetőséget a jobb menüben.

► [Az eredeti méretének megadása \(Dokumentumüveg\) \(16. oldal\)](#)

3

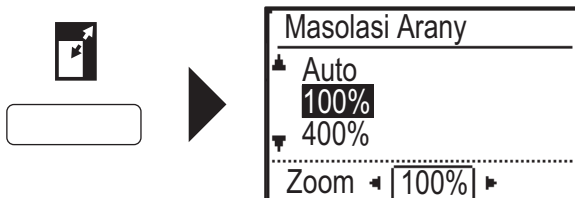

Nyomja meg a [ZOOM] gombot (🔍).

Válassza ki a nagyítási arányt a [▼][▲] gombokkal.

4

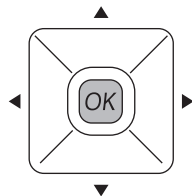

Nyomja meg a [OK] gombot.

5



A másolás megkezdéséhez nyomja meg a [START] gombot.

Ha a másolatokból csak egy sorozatot készít, akkor nem kell megadnia a példányszámot.





# MÁSOLÁS SPECIÁLIS PAPÍRRA (Másolás az oldalsó tálcával)

Ez a rész azt mutatja be, hogyan lehet A4 méretű nehéz papírt helyezni az oldalsó tálcába.

1

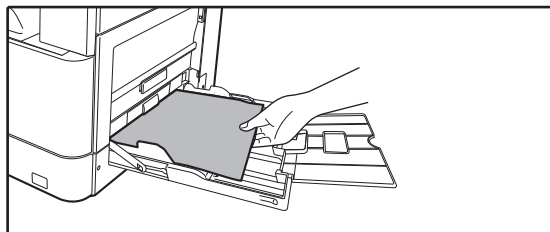

## A papírt nyomtatási felülettel lefelé helyezze az üvegre.

Ha papírt töltött az oldalsó tálcába, "Papírtíp. beáll." jelenik meg.

A beállítások [SPEC. FUNKCIÓ] gombbal (Fn) történő kiválasztásának részletes ismertetését lásd: "Felhasználói kézikönyv".

2

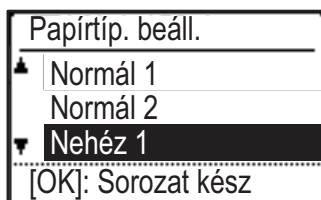

## Válasszon "Nehéz 1" lehetőséget.

A [▼] [▲] gombokkal válassza ki a papírtípust. Ha végzett, nyomja meg az [OK] billentyűt.

3

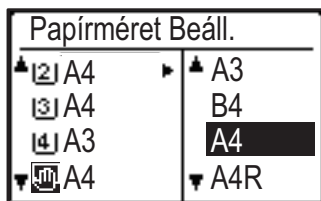

## Válassza ki az A4 méretet.

A [▼] [▲] gombokkal válassza ki a papírméretet. Ha végzett, nyomja meg az [OK] billentyűt.

4



## A másolás megkezdéséhez nyomja meg a [START] gombot.

Ha a másolatokból csak egy sorozatot készít, akkor nem kell megadnia a példányszámot.



# NYOMTATÓ

Ez a rész a készülék nyomtató-illesztőprogramjával történő nyomtatás alapvető műveletsorát ismerteti. A képernyők és eljárások ismertetése Windows® környezetben elsősorban Windows® 10, míg Mac OS környezetben elsősorban Mac OS X 10.12 rendszerre vonatkozik. Az ablak az operációs rendszer vagy a nyomtató-illesztőprogram verziójától, illetve alkalmazástól függően változó.

## NYOMTATÁS WINDOWS KÖRNYEZETBEN

A következő példa bemutatja, hogyan nyomtasson A4 méretű dokumentumot a Windows egyik standard kellékprogramjából, a "WordPad" alkalmazásból.

A nyomtató-illesztőprogram Windows környezetben történő telepítéséhez és a beállítások konfigurálásához lásd a Szoftvertelepítési útmutatót.

A rendelkezésre álló nyomtató-illesztőprogramokról és a használatukra vonatkozó követelményekről a Felhasználói kézikönyv-ben találhat információt.

1



A WordPad [Fájl] menüjéből válassza ki a [Nyomtatás] pontot.

2

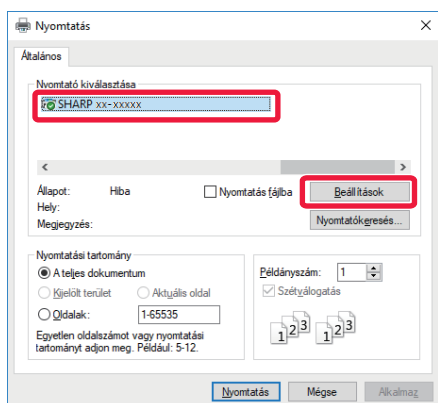

Válassza ki a készülék nyomtató-illesztőprogramját, és kattintson a [Beállítások] gombra.

Ha a nyomtató-illesztőprogramok listaként jelennek meg, a használni kívánt nyomtató-illesztőprogramot válassza ki a listából.



3

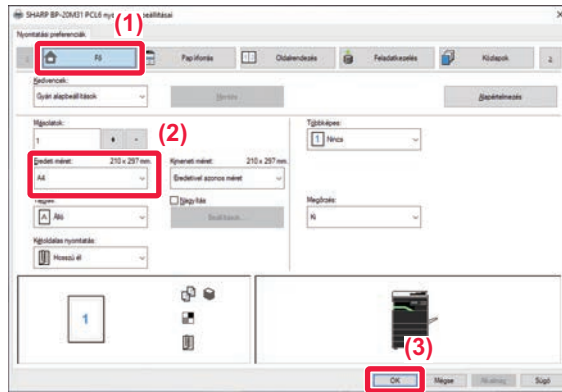

**Válassza ki a nyomtatási beállításokat.**

(1) Kattintson a [Fő] fülre.

(2) Válassza ki az eredeti méretét.

A beállítások kiválasztásához más fülre kattintson a kívánt fülre, majd válassza ki a beállításokat.

(3) Kattintson a [OK] gombra.

- A beállításra vonatkozó Súgó megjelenítéséhez kattintson a beállításra, majd nyomja meg az [F1] gombot.
- Kattintson a [Súgó] gombra, és megnyílik a Súgó ablak, amelyben megtekinthető a fülön elérhető beállítások magyarázata.

4

**Kattintson a [Nyomtatás] gombra.**

Elkezdődik a nyomtatás.

**NYOMTATÁS BORÍTÉKRA**

Borítékokra való nyomtatásra az oldalsó tálca használható.

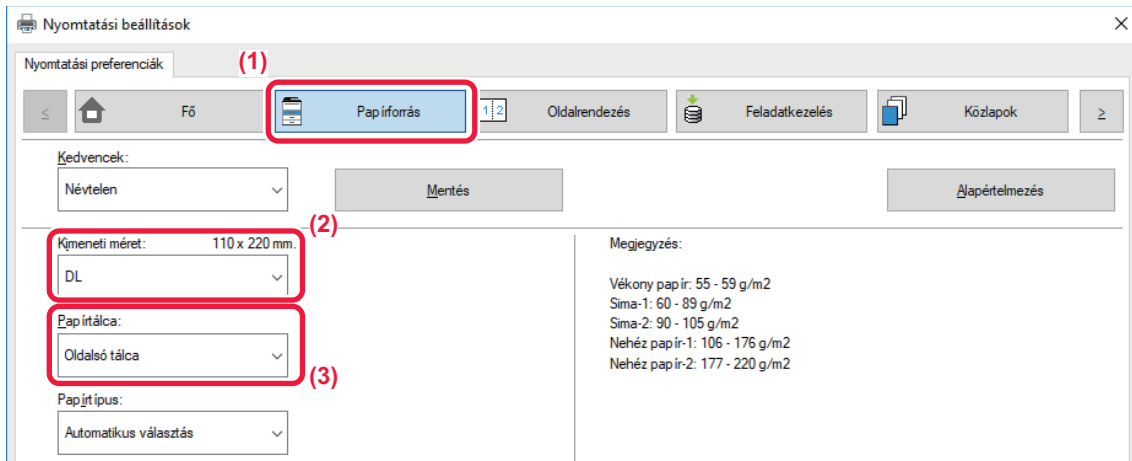

(1) Kattintson a [Papírforrás] fülre.

(2) Válassza ki a borítékméretet a "Kimeneti méret" menüből.

Ha a "Kimeneti méret" [DL]-ra van beállítva, az "Papírtípus" automatikusan [Boríték] értékre lesz beállítva.

(3) Válassza a [Oldalsó tálca] elemet a "Papírtálca" menüből.



Az oldalsó papírtálca papírtípusát állítsa [Boríték] értékre, majd töltsön borítékot az oldalsó papírtálcába.

► [Borítékok behelyezése \(21. oldal\)](#)



# NYOMTATÁS macOS KÖRNYEZETBEN

A következő példa bemutatja, hogyan nyomtasson A4 méretű dokumentumot a macOS egyik standard kéllékprogramjából, a "Szövegszerkesztő" alkalmazásból.

A nyomtató-illesztőprogram macOS környezetben történő telepítéséhez és a beállítások konfigurálásához lásd a Szoftvertelepítési útmutatót.

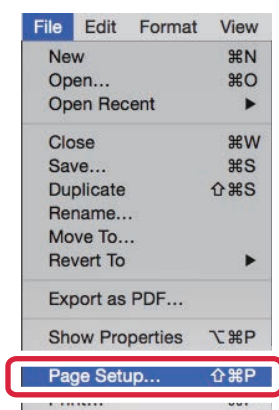

A készülék nyomtatóként történő használatához Mac OS környezetben, a PS3 bővítőkészlet szükséges.

**1**

Válassza ki a [Page Setup] elemet a [File] menüből.

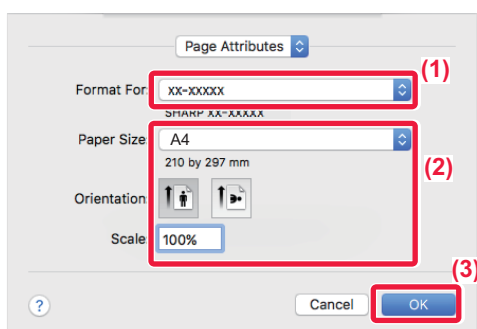
**2**

Válassza ki a papír beállításokat.

- (1) Győződjön meg róla, hogy a megfelelő nyomtató lett kiválasztva.
- (2) Válassza ki a papírbeállításokat.  
Állítsa be a papírméretet, nyomtatási irányt és a méretarányt.
- (3) Kattintson az [OK] gombra.

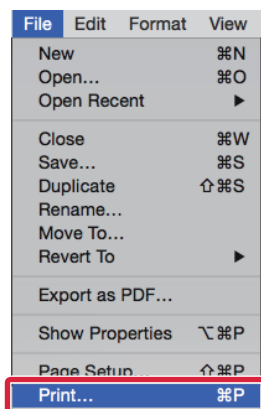
**3**

Válassza a [Print] elemet a [File] menüből.



4

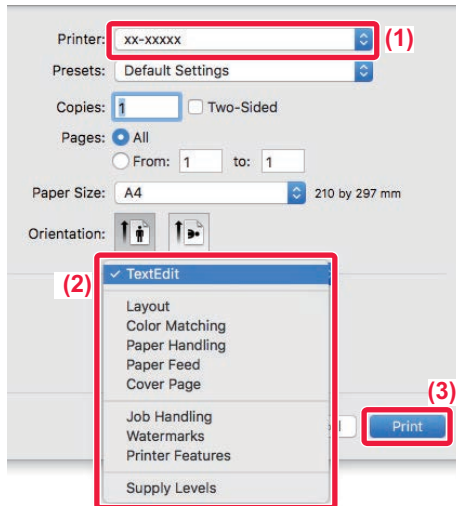

Válassza ki a nyomtatási beállításokat.

- (1) Győződjön meg róla, hogy a megfelelő nyomtató lett kiválasztva.
- (2) Igény szerint válassza ki az elemeket a menüből, és adja meg a beállításokat.
- (3) Kattintson a [Print] gombra.

## NYOMTATÁS BORÍTÉKRA

Borítékokra való nyomtatásra az oldalsó tálca használható.

Válassza ki a boríték méretét az alkalmazás megfelelő beállításainál (a legtöbb alkalmazásban "Page Setup"), majd hajtsa végre a következő lépéseket.

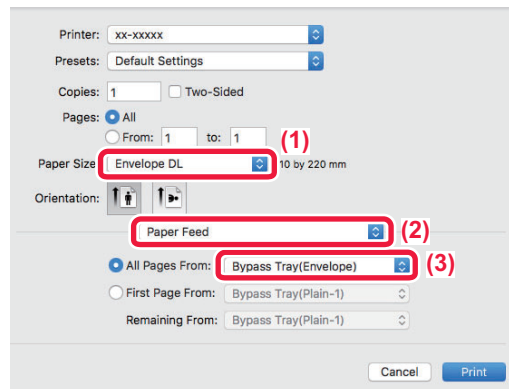

- (1) Válassza ki a borítékméretet a "Paper Size" menüből.
- (2) Válassza a [Paper Feed] gombot.
- (3) Az "All Pages From" menüből válassza ki a [Bypass Tray(Envelope)] opciót.



Az oldalsó papírtálca (bypass tray) papírtípusát állítsa [Envelope] értékre, majd töltsön borítékot az oldalsó papírtálcába.

► [Borítékok behelyezése \(21. oldal\)](#)



# USB MEMÓRIÁN TÁROLT FÁJL KÖZVETLEN NYOMTATÁSA

A géphez csatlakoztatott USB memóriaeszközön tárolt fájlok a gép kezelőpaneljéről, a nyomtató-illesztőprogram használata nélkül is kinyomtathatók.

A közvetlenül kinyomtatható fájlformátumok (és a vonatkozó kiterjesztések) az alábbiakban láthatók.

Fájltípus	TIFF	JPEG	PCL	PS*	PDF*, kompakt PDF*, PDF/A*, kompakt PDF/A*	PNG*
Kiterjesztés	tiff, tif	jpeg, jpg, jpe, jfif	pcl, prn, txt	ps, prn	pdf	png

\* PS3 bővítmény szükséges.

1

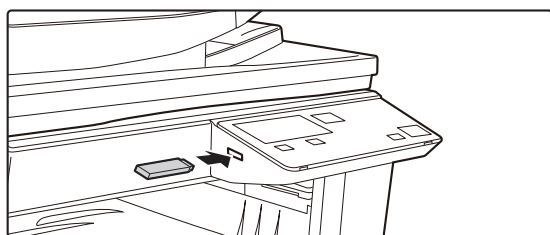

**Csatlakoztassa az USB memóriaeszközt a géphez.**

2

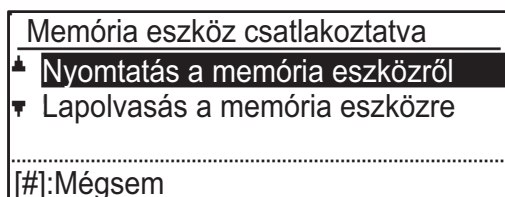

**Válassza a "Nyomtatás a memória eszköztől" lehetőséget a [▲] vagy a [▼] gombbal, majd válassza ki a nyomtatni kívánt fájlt.**

A bal oldalán "/" jellel szereplő név a mappa neve az USB memóriában. Az egy adott mappában található mappák és fájlok megjelenítéséhez válassza ki a mappát, majd nyomja meg az [OK] billentyűt.

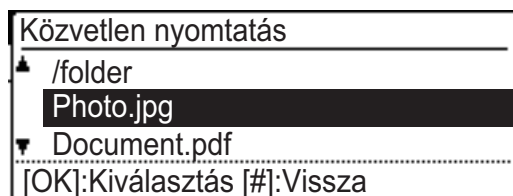

3

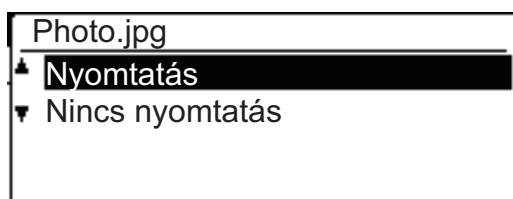

**Válassza a "Nyomtatás" lehetőséget a [▲] vagy a [▼] gombbal, majd nyomja meg az [OK] billentyűt.**

Amint a kiválasztott fájl továbbítása befejeződött, a nyomtatás elindul.

A nyomtatási beállítások a gép weboldalán választhatók ki. Ha azonban olyan fájlt választ ki, amely tartalmazza a nyomtatási beállításokat (PCL, PS), a fájl nyomtatási beállításai lépnek érvénybe.

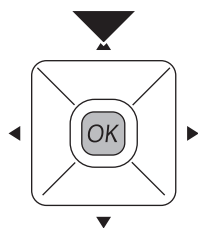

4

**Távolítsa el az USB memóriaeszközt a gépből.**



# LAPOLVASÓ

Ez a rész a hálózati lapolvasó funkció használatát és a lapolvasás mód alapvető műveletsorát ismerteti.

## A KÉPOLVASÓ FUNKCIÓKRÓL

Ezzel a géppel képfájlba olvashat be egy dokumentumot vagy fényképet.

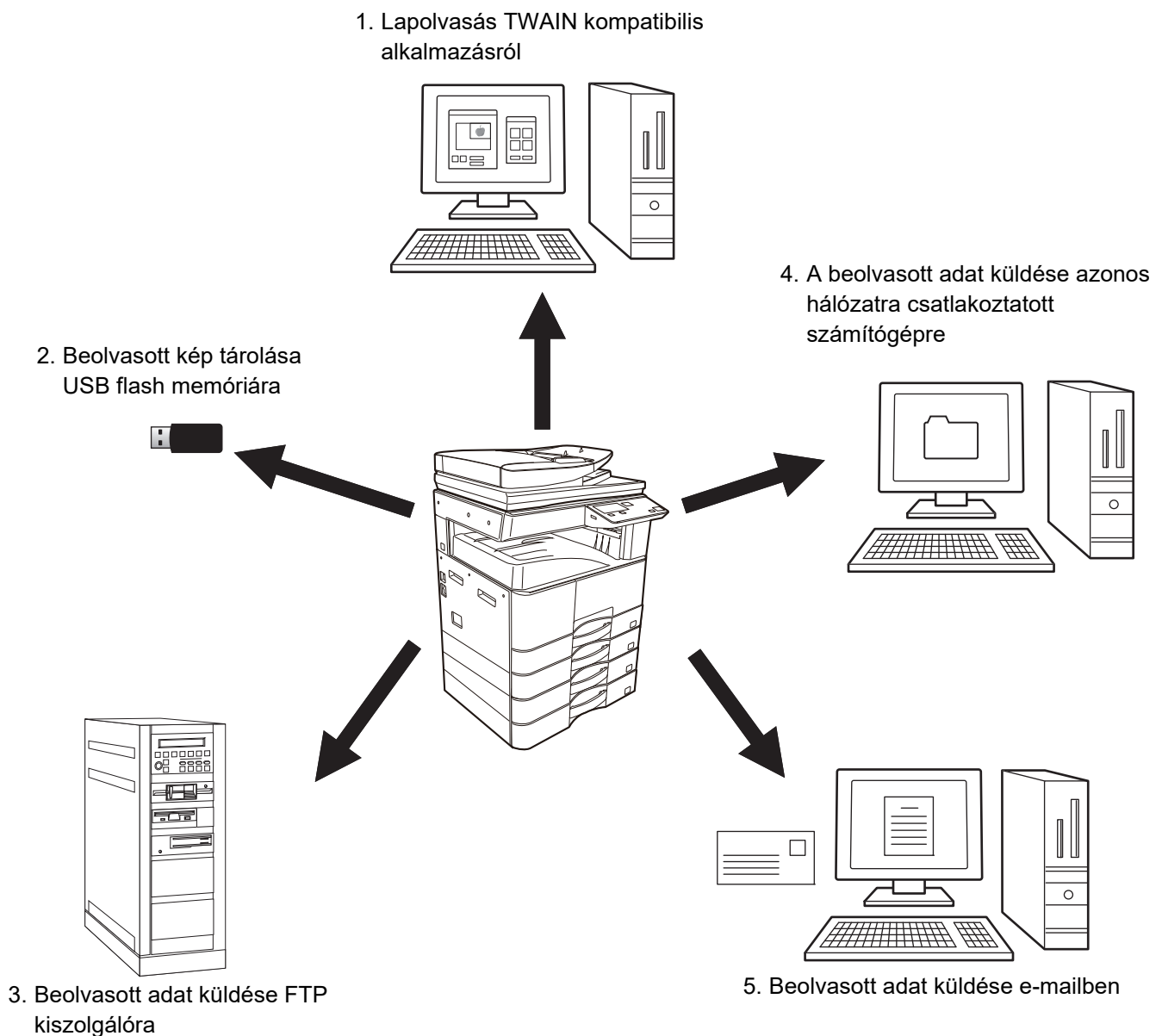



# EREDETI BEOLVASÁSA

Az alábbiakban a lapolvasás alapvető működését mutatjuk be.

A műveletsor a beolvasott fájlok e-mailben, a címtárban tárolt e-mail címre történő küldését ismerteti.

A Címjegyzékbe történő regisztrálás ismertetését lásd: "Felhasználói kézikönyv (Címjegyzék regisztrálása)".

1



Váltás lapolvasás módba.

2

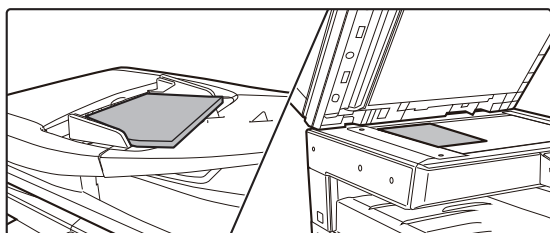

Helyezze be az eredetit.

Helyezze az eredetit az automatikus dokumentumadagoló tálcájába vagy a dokumentumüvegre.

Ha az eredetit a dokumentumüvegre helyezte, válassza a "Ered.méret" lehetőséget a jobb menüben.

► [Az eredeti méretének megadása \(Dokumentumüveg\) \(16. oldal\)](#)

3

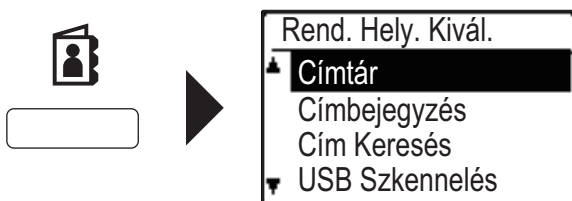

Nyomja meg a [CÍM] gombot (👤), válassza ki a "Címtár" lehetőséget a [▼] gombbal, majd nyomja meg az [OK] billentyűt.

4

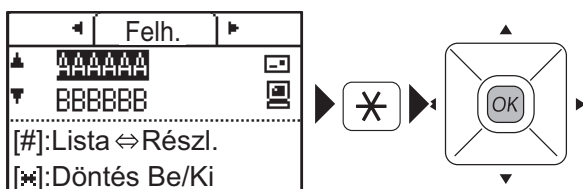

Válassza ki a kívánt címet, és nyomja meg a [KILÉPÉS] gombot (✳), majd nyomja az [OK] gombot.

5



Nyomja meg a [START] gombot.

Elkezdődik a beolvasás.

Ha a lapolvasás megfelelően befejeződött, rövid ideig a következő képernyő látható, majd a kijelző visszatér az alapképernyőhöz.

Ha az adatátvitelt az "Olvasás." felirat megjelenése során vagy az [OLVASÁS VÉGE] gomb (#) megnyomása előtt vissza kívánja vonni, nyomja meg a [C] vagy a [CA] gombot.





# RENDSZERBEÁLLÍTÁSOK

A rendszerbeállítások lehetővé teszik, hogy a készülék működését a munkahelye igényeinek megfelelően módosítsa. Ez a rész röviden bemutatja a rendszerbeállítások több beállítását.



A rendszerbeállítások részletes ismertetését lásd a Felhasználói kézikönyv "RENDSZERBEÁLLÍTÁSOK" című fejezetében.

## RENDSZERBEÁLLÍTÁSOK

Dátum Idő Beír, a dokumentumadagoló észlelési beállítások, valamint a készülék működésével kapcsolatos különféle egyéb beállítások is megadhatók a rendszerbeállítások képernyőn.

Az alábbiakban a rendszerbeállítások képernyőjének megnyitási eljárását és a képernyőn látható elemeket ismertetjük.

### A RENDSZERBEÁLLÍTÁSOK HASZNÁLATA

**1** **Fn**  

Speciális Funkció
▲ Kijel. Kontraszt
Összesen
Lista ny.
▼ Rendszerbeáll.

**Nyomja meg a [SPEC. FUNKCIÓ] gombot (Fn), és válassza a "Rendszerbeáll." lehetőséget a [▼] vagy [▲] gombbal, majd nyomja meg az [OK] billentyűt.**

**2**

Adja meg az admin jelszót.
Admin Jelszó: <input type="password"/>

**A számgombokkal adja meg a rendszergazda PIN-kódot.**

- Minden egyes számjegy beírásakor "✖" jelenik meg.
- Megjelenik a módváltató képernyő.

**3**

Üzem mód Választás
▲ Admin Jelszó Mód
Alapbeállítás
Másoló
▼ Nyomtató

**Válassza a kívánt módot a [▼] vagy a [▲] gombbal, majd nyomja meg az [OK] billentyűt.**

**4** **A [▼] vagy a [▲] gombbal válassza ki a kívánt programot.**





5

**Nyomja meg az [OK] gombot, majd kövesse a beállítás képernyőjén megjelenő utasításokat.**

Több beállítás előtt is jelölőnégyzetek találhatók. Egy funkció engedélyezéséhez (a pipa megjelenítéséhez), nyomja meg az [OK] gombot. A beállítás letiltásához nyomja meg újra az [OK] billentyűt, ekkor a pipa eltűnik. Egy jelölőnégyzettel ellátott beállítás konfigurálásához folytassa a 6. lépéssel.

6

**Ha ugyanabban a módban másik beállítást szeretne használni, válassza ki a kívánt beállítást a [▼] vagy a [▲] gombbal.**

Ha másik mód beállítását szeretné használni, nyomja meg a [VISSZA] gombot (↩), és válassza ki a kívánt módot. A rendszerbeállításokból a [CA] billentyű megnyomásával léphet ki.

## A RENDSZERBEÁLLÍTÁSOKBAN ELÉRHETŐ LEHETŐSÉGEK

A rendszerbeállításokban a következő beállításokat konfigurálhatja.

Előfordulhat, hogy egyes beállítások nem jelennek meg a készülék kijelzőjén vagy a számítógép böngészőjében.

Lehetséges, hogy bizonyos beállítások a készülék és a telepített kiegészítő berendezések műszaki jellemzői miatt nem jelennek meg.

Menü	Áttekintés
Rendszerbeáll.	A készülék fő beállításai, például a dátumbeállítások és a papírtalca-beállítások konfigurálására szolgál. A következő beállításokat adhatja meg.
Admin Jelszó Mód	Ezt a funkciót használja a rendszergazda PIN-kód módosításához.
Alapbeállítás	A gép működésére vonatkozó alapértelmezett beállítások konfigurálhatók.
Másoló	Kiválaszthatja a másolási beállításokat.
Nyomtató	Kiválaszthatja a nyomtatási beállításokat.
Lapolvasó	Kiválaszthatja a lapolvasó beállításokat.
Hálózat	Kiválaszthatja a hálózati beállításokat.
Kódos Hozzáférés	A Kódos Hozzáférés funkció használható a felhasználó azonosítás beállításainak konfigurálásához.
Eszköz Vezérlés	Ezek a beállítások szolgálnak a gép hardveres funkcióinak konfigurálására.
Működés Beállítás	Ezek a beállítások a kezelőpanellel kapcsolatos különféle beállítások konfigurálása szolgál.
Energiatakarékos	Ezekkel a beállításokkal konfigurálhatók az energiatakarékosági beállítások.
Lista Nyomtatás	Ez a funkció használható a kizárólag a rendszergazda által használható listák és jelentések kinyomtatásához.
Bizt. beállítások	Az alábbi beállítások a biztonsággal kapcsolatosak.

## Megjegyzések

- Az Ön által használt operációs rendszerre vonatkozó információkhoz olvassa el az operációs rendszer használati utasítását, vagy alkalmazza az online Súlyó funkciót.
- A Windows környezetben használatos képernyők és eljárások ismertetése elsősorban Windows 10® rendszerre vonatkozik. A képernyők az operációs rendszer vagy a használt alkalmazás verziójától függően eltérőek lehetnek.
- A macOS környezetben használatos képernyők és eljárások magyarázata a macOS 10.12 verziójára vonatkozik macOS esetében. A képernyők az operációs rendszer vagy a használt alkalmazás verziójától függően eltérőek lehetnek.
- Ahol "xx-xxxxx" típusnév látható ebben a kézikönyvben, helyettesítse ezt az Ön által használt típus nevével.
- A kézikönyv elkészítése különös gondossággal történt. Amennyiben valamilyen észrevétele vagy aggálya van a kézikönyvvel kapcsolatban, forduljon a viszonteladóhoz vagy a legközelebbi hivatalos SHARP szervizhez.
- A termék szigorú minőség-ellenőrzési és átvizsgálási eljáráson esett át. Abban a valószínűtlen esetben, ha hibát vagy más problémát fedezne fel, forduljon a viszonteladóhoz vagy a legközelebbi hivatalos SHARP szervizhez.
- A törvényben foglalt eseteken kívül a SHARP nem felelős a termék vagy opcionális kiegészítőinek használata során fellépő hibákért, a termék és opcionális kiegészítőinek helytelen használatából adódó vagy egyéb meghibásodásokért, valamint a termék használata során bekövetkezett semmilyen kárért.

## Figyelem!

- A kézikönyv tartalmának előzetes írásbeli engedély nélküli sokszorosítása, átdolgozása vagy lefordítása tilos, kivéve amennyiben a szerzői jogi törvények ezt engedélyezik.
- A kézikönyvben olvasható minden információ előzetes tájékoztatás nélkül megváltozhat.

## A kézikönyvben látható ábrák, kezelőpanel és kijelző

A kiegészítő berendezések általában opcionálisak, azonban néhány típus esetében bizonyos kiegészítő berendezések az alapfelszereltség részei.

A használati utasításban szereplő magyarázatok feltételezik, hogy a BP-20M24 készülékre 500 lapos papíradagoló tálca és állvány/2x500 lapos papírfiók van felszerelve.

Egyes funkciók és műveletsorok esetében a leírások azt feltételezik, hogy a fentiekben kívüli berendezéseket is felszereltek.

A kézikönyvben látható képernyők, üzenetek és gombnevek a termék fejlesztése és módosítása következtében eltérhetnek a tényleges készüléken lévőktől.

**SHARP**<sup>®</sup>  
SHARP CORPORATION