

SHARP®

數位全彩多功能複合機

型號: MX-2651
MX-3051
MX-3561
MX-4071
MX-5071
MX-6071

快速開始手冊



使用機台前

機器功能及放置原稿與裝入紙張的步驟



影印機

使用影印功能



印表機

使用影印功能



傳真

使用傳真功能



掃描器

使用掃描功能



文書管理

將工作以檔案的形式儲存至硬碟



設定模式

配置設置以使機器更易于使用

操作手冊及使用方式

入門指南



本手冊說明使用機台的基本步驟、使用機台的安全注意事項以及管理員參考資訊。使用機台前，請先詳閱本手冊。

如需詳細的操作步驟和問題排解資訊，請參閱 PDF 格式手冊。

操作指南（顯示於觸控面板上）



輕按機台觸控面板上的  圖示時，會出現本指南。本指南內說明操作機台的基本程序。此外，還可以列印手冊(第3頁)。若要列印手冊，請參閱「[如何列印手冊\(第4頁\)](#)」。

*MX-2651/MX-3051 需要 PS3 擴充套件。

用戶手冊

《用戶手冊》內記載機台可用功能詳細說明。

可從機台上下載《用戶手冊》。

從機台網頁下載《用戶手冊》。

若需下載程序，請參閱「[下載操作指南\(第6頁\)](#)」。



其他手冊

如同「用戶手冊」，以下的某些手冊可從我們的網站上下載，並於電腦上檢視。
手冊類型可能會更新。如需詳細資訊，請參閱我們的網站。

<p>用戶手冊 (地址簿註冊)*</p> <p>此手冊說明如何註冊、編輯和刪除通訊錄。</p>		<p>軟體設置指南*</p> <p>本指南說明若要將本機做為印表機或掃描器使用的軟體安裝及設定方式。</p>	
<p>問題排解*</p> <p>此指南按照功能分別說明有關機器操作中常見問題的解決方法。</p>		<p>快速開始手冊*</p> <p>此手冊可協助您上手使用本機的各项基本及便利功能。</p>	
<p>用戶手冊 (網頁設定)*</p> <p>此手冊說明如何透過電腦使用本機內建的網頁設定功能，設定機器的相關設定。</p>		<p>用戶手冊 (觸控式螢幕操作)</p> <p>此手冊說明如何操作觸控面板和自訂用戶介面。</p>	
<p>列印釋放指南</p> <p>此指南說明如何使用列印釋放功能。若您的網路中有多部 MFP 支援列印釋放功能，即可透過其他 MFP 存取並列印儲存在任一 MFP 中的資料。</p>		<p>Cloud Connect指南</p> <p>此指南說明如何將機器連線至網際網路上的雲端服務，讓您上傳掃描資料及列印儲存在雲端的資料。</p>	

* 可以按照操作指南中的以下說明列印這些手冊。

如何列印手冊

1



按下 [常用功能視窗] 鍵。
顯示主屏幕。

2



輕按 [操作指南] 鍵。

3



於觸控面板設定。

(1) 輕按 [下載並列印手冊] 鍵。



(2) 輕按 [可以列印的手冊] 鍵。

(3) 輕按手冊圖示。

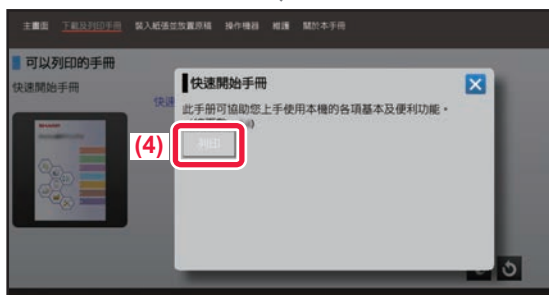

(4) 輕按 [列印]。

顯示列印設定畫面。選擇設定並輕按 [啟動] 鍵開始列印。

若在觸控面板上顯示語言中選擇的語言不是 [下載操作指南 \(第6頁\)](#) 的，並輕按了 [操作指南]，則可能會顯示英語。改變觸控面板的角度，請參閱《用戶手冊》。

存取機台的網路伺服器

機台連線至網路後，可使用電腦中的網路瀏覽器存取機台的內建網路伺服器。

開啟網頁

1



輕按 [設定] 鍵。

2

從選單中輕按 [狀態] → [網路狀態]。

3

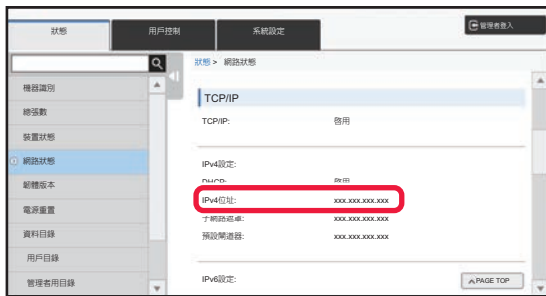

向下捲動螢幕，然後核取 TCP/IP 的 IPv4 設定中的「IPv4位址」。

4



存取機器中的網頁伺服器以打開網頁。

在與機器連接同一網路之電腦上啟動網頁瀏覽器，並輸入機器的 IP 位址。

建議的網路瀏覽器

Internet Explorer：11 版以上 (Windows®)

Microsoft Edge (Windows®), Firefox (Windows®),

Safari (macOS®), Chrome (Windows®):

最新版本或前一版的主要版本

將出現網頁。

機器設定可能需要執行用戶驗證才能打開網頁。請向機器管理員詢問用戶驗證所需的密碼。

下載操作指南

可從機台網頁下載更為詳細的操作指南手冊。

1

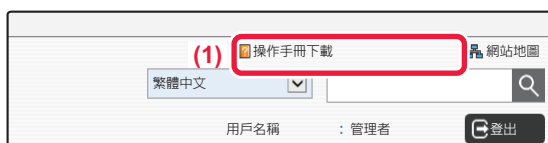

按一下網頁選單內的 [操作手冊下載]。

2



選擇所需語言。
僅支持顯示的語言。

3

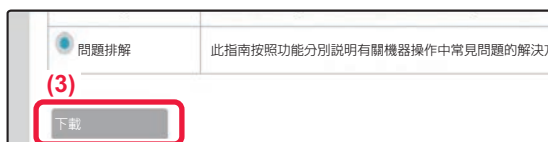

選擇欲下載的手冊，然後按一下 [下載] 鍵。

型號間的差異

本指南會說明下述所列型號。型號標準配備及功能，都有些許差異。所有型號通用操作說明，以安裝紙匣的 MX-6071 為前提。

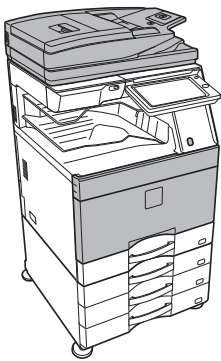
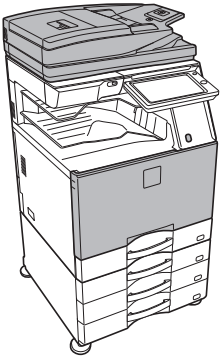
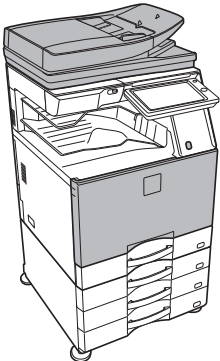
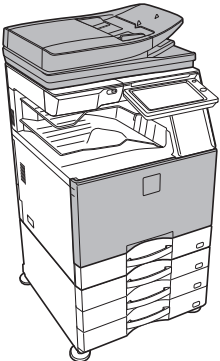
型號	MX-5071 MX-6071	MX-4071	MX-3561	MX-2651 MX-3051
外觀				
自動送稿機	雙面單流程送稿機 (DSPF)		翻面單流程送稿機 (RSPF)	
動作感應器	有			無
NFC 觸控點區域	有			無
更換碳粉	可在不停止列印的情況下更換	需停止列印才能更換		需停止列印才能更換
硬碟大小	500GB			
觸控面板尺寸	10 inch			
直接列印 Office 檔案	標準			選配
壓縮 PDF	標準			選配
自動掃描設定 (簡單模式)	有			有*

* 某些功能為選用。

更換碳粉

當 MX-5071/6071 上出現碳粉更換訊息時，即使正在進行列印，您也可以更換碳粉。請打開碳粉蓋板更換碳粉。

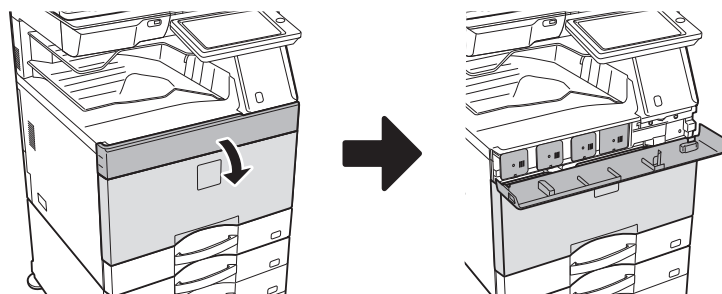

請勿誤開底蓋，否則會使列印停止，並導致卡紙。

目錄

操作手冊及使用方式	2
如何列印手冊	4
存取機台的網路伺服器	5
型號間的差異	7

使用機台前

機台部位名稱及功能	12
開啟/關閉電源	14
操作面板	15
動作感應器	16
放置原稿	18
調整音量	19
裝入紙張	20
在通訊錄中儲存連絡人	26
用戶驗證	27
可於機台上使用的功能	28

影印機

影印	32
影印模式	34
在特殊紙張上影印（手送台影印）	35

印表機

在 WINDOWS 環境下列印	38
在 macOS 環境下列印	40
直接列印 USB 記憶裝置內的檔案	42

傳真

傳送傳真	44
傳真模式	46

掃描器

網路掃描器功能.....	48
掃描原稿.....	49
掃描器模式.....	51

文書管理

使用文書管理功能.....	54
僅儲存文件（掃描至硬碟）.....	55
列印儲存檔案.....	58

設定模式

設定模式.....	60
-----------	----



使用機台前

本節記載機台一般資訊，含機台部位名稱及功能、其週邊裝置，以及放置原稿和裝入紙張等步驟。

▶ 機台部位名稱及功能	12
▶ 開啟/關閉電源	14
▶ 操作面板	15
▶ 動作感應器	16
▶ 放置原稿	18
▶ 調整音量	19
▶ 裝入紙張	20
▶ 在通訊錄中儲存連絡人	26
▶ 用戶驗證	27
▶ 可於機台上使用的功能	28



機台部位名稱及功能

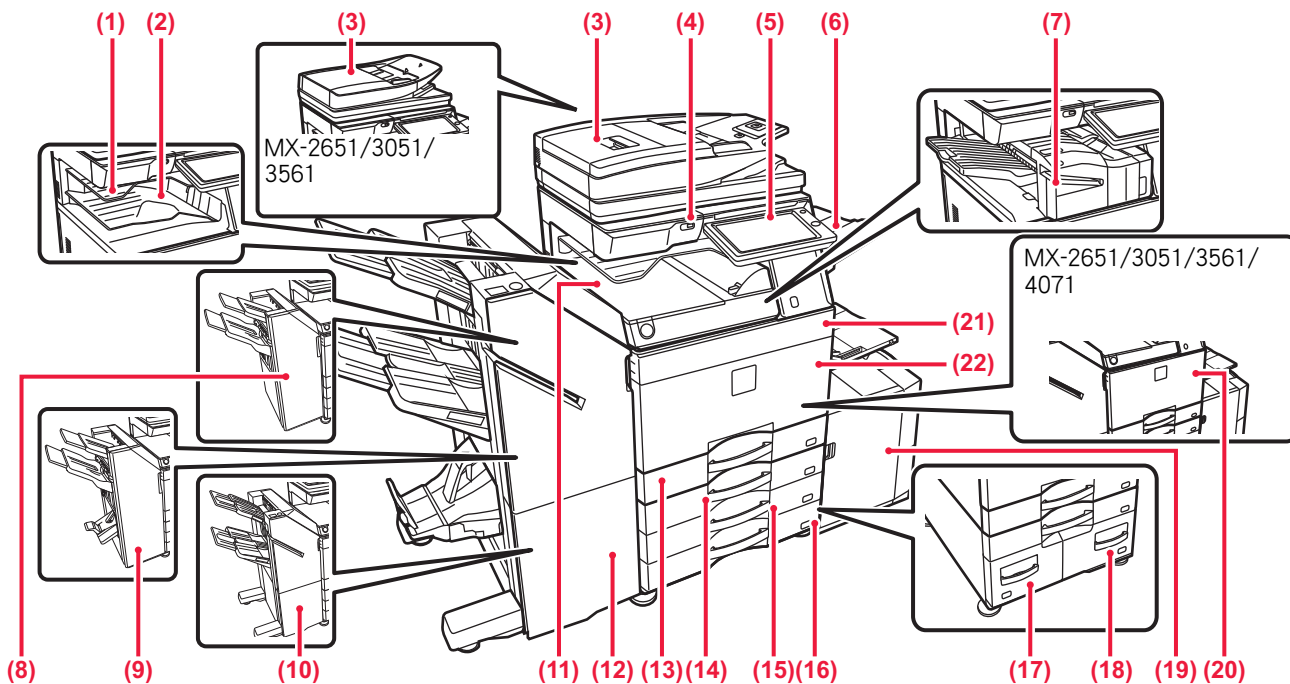

- | | |
|--|--|
| <p>(1) 工作分隔器 (上接紙盤)*
已接收傳真及列印紙張會送至此紙盤。
有安裝繼電器單元時, 您也可以將工作輸出至工作分隔器 (中央接盤)。</p> <p>(2) 輸出紙盤*
輸出品會傳送至此接紙盤。</p> <p>(3) 自動送稿機
此裝置會自動送入並掃描多張原稿。可自動掃描雙面原稿。
MX-4071/5071/6071 能夠同時自動掃描雙面原稿的兩面。
▶ 使用自動送稿機 (第18頁)</p> <p>(4) USB 連接埠 (A 型)
此裝置用於將 USB 裝置連接至機器, 如 USB 記憶裝置。
支援 USB 2.0 (高速)。</p> <p>(5) 操作面板
此面板含 [電源] 鍵、[節電] 鍵/指示燈、錯誤指示燈、[常用功能視窗] 鍵、主電源指示燈、進度指示燈、通訊指示燈及觸控面板。
使用觸控面板可操作各項功能。
▶ 操作面板 (第15頁)</p> <p>(6) 出紙盤單元 (右接紙盤)*
視需要設置, 使紙張輸出至此紙盤。</p> <p>(7) 內置分頁機*
此裝置可裝訂紙張, 另可安裝打孔模組以在輸出紙張打孔。
亦可手動進行裝訂。</p> <p>(8) 分頁機*
此裝置可裝訂紙張, 另可安裝打孔模組以在輸出紙張打孔。</p> <p>(9) 中央裝訂分頁機*
此裝置可裝訂並摺疊紙張, 另可安裝打孔模組以在輸出紙張打孔。</p> <p>(10) 分頁機 (大容量)*
此裝置可裝訂紙張, 另可安裝打孔模組以在輸出紙張打孔。
亦可手動進行裝訂。</p> | <p>(11) 紙張傳送單元*
在機台與分頁機或中央裝訂分頁機間分程傳遞。</p> <p>(12) 中央裝訂分頁機 (大容量)*
此裝置可裝訂並摺疊紙張, 另可安裝打孔模組以在輸出紙張打孔。
亦可手動進行裝訂。</p> <p>(13) 紙匣 1
可於此紙匣中存放紙張。最多可裝入 550 張 (80 g/m² (20 lbs.)) 紙張。</p> <p>(14) 紙匣 2 (安裝 550 張紙匣 (小) 或 550/2x550/3x550 張紙匣 /550&2100 張大容量紙匣時)*
可於此紙匣中存放紙張。最多可裝入 550 張 (80 g/m² (20 lbs.)) 紙張。</p> <p>(15) 紙匣 3 (安裝 2x550/3x550 張紙匣時)*
可於此紙匣中存放紙張。最多可裝入 550 張 (80 g/m² (20 lbs.)) 紙張。</p> <p>(16) 紙匣 4 (安裝 3x550 張紙匣時)*
可於此紙匣中存放紙張。最多可裝入 550 張 (80 g/m² (20 lbs.)) 紙張。</p> <p>(17) 紙匣 3 (安裝 550&2100 張大容量紙匣時)*
可於此紙匣中存放紙張。最多可裝入 1200 張 (80 g/m² (20 lbs.)) 紙張。</p> <p>(18) 紙匣 4 (安裝 550&2100 張大容量紙匣時)*
可於此紙匣中存放紙張。最多可裝入 900 張 (80 g/m² (20 lbs.)) 紙張。</p> <p>(19) 紙匣 5 (安裝大容量紙匣時)*
可於此紙匣中存放紙張。最多可裝入 3000 張 (80 g/m² (20 lbs.)) 紙張。</p> <p>(20) 前蓋 (MX-2651/3051/3561/4071)
打開此蓋可「開啟」或「關閉」主電源開關以更換碳粉匣。</p> <p>(21) 碳粉蓋 (MX-5071/6071)
打開此蓋板可更換碳粉匣。</p> <p>(22) 前蓋 (MX-5071/6071)
打開此蓋可「開啟」或「關閉」主電源開關以更換碳粉匣。</p> |
|--|--|

* 週邊裝置。如需更多資訊, 請參閱用戶手冊。
為配備標準或不適用於某些國家及地區。某些型號不適用。請聯絡經銷商或附近的合格服務代理商。

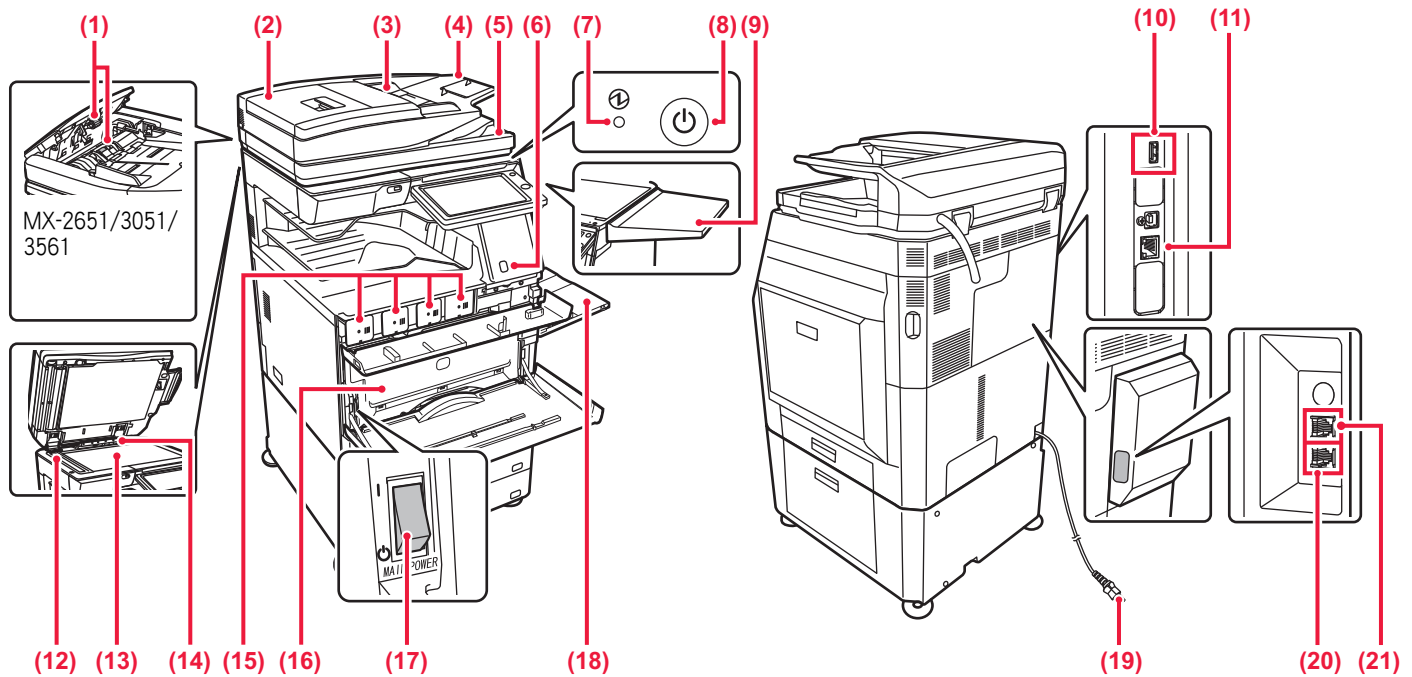

- (1) **送紙滾輪**
此滾輪會旋轉以自動送入原稿。
- (2) **送稿區蓋板**
打開此蓋移除原稿卡紙或清潔送紙滾輪。
MX-2651/3051/3561 型號，亦可打開此蓋清潔送紙滾輪。
- (3) **原稿導板**
這些導板可確保原稿掃描正確。
將導板調整為原稿寬度。
- (4) **送稿機紙盤**
放置原稿。
原稿必須朝上放置。
- (5) **原稿出紙盤**
原稿會於掃描後，送出至此紙盤。
- (6) **動作感應器*1**
此感應器可偵測是否有人靠近機台，並將機台從睡眠模式自動喚醒（僅限體感模式）。
- (7) **主電源指示燈**
機台主電源開關位於「」位置時，此指示燈會亮起。
- (8) **[電源] 鍵**
使用此鍵開啟及關閉機台電源。
- (9) **多用途平台*2**
可將其當作工作平台，或是暫時放置原稿或行動裝置。
- (10) **USB 連接埠 (A 型)**
此裝置用於將 USB 裝置連接至機器，如 USB 記憶裝置。
支援 USB 2.0 (高速)。
- (11) **LAN 接孔**
機台於網路上使用時，將 LAN 纜線連接至此接孔。
請使用屏蔽式 LAN 纜線。
- (12) **掃描區**
放置於自動送稿機內的原稿會於此掃描。
- (13) **原稿玻璃台**
若欲掃描書本或其他無法透過自動送稿機送入的較厚原稿，請將原稿放置於此玻璃台上。
▶ [使用原稿玻璃台 \(第18頁\)](#)
- (14) **原稿尺寸偵測器**
此單元可偵測放置於原稿玻璃台上的原稿尺寸。
- (15) **碳粉匣**
此匣內含碳粉。
匣內碳粉用盡時，請更換新品。
- (16) **碳粉回收盒**
此容器可收集列印後剩餘的過多碳粉。
- (17) **主電源開關**
使用此鍵開啟及關閉機台電源。
使用傳真或網際傳真功能時，務必要將此開關維持在「」位置。
- (18) **手送台**
使用此紙匣可手動送紙。
若裝入的紙張大於 A4R 或 8-1/2" x 11"R，請展開延伸導板。
▶ [手送台 \(第22頁\)](#)
- (19) **電源插頭**
- (20) **電話線接孔 (LINE)*2**
使用機台傳真功能時，電話線會連接至此插孔。
- (21) **擴充電話接孔 (TEL)*2**
使用機台傳真功能時，擴充電話會連接至此插孔。



- 請勿放置重量超過 5kg 的物品，或用其他方式增加負重。
- 請勿放置裝水或其他液體的容器，否則若液體潑灑 並進入機器，會有火災及觸電危險。
- 若於機台運作中在補助台上作業，可能造成影像品質低劣或其他問題。

*1 僅可在 MX-3561/4071/5071/6071 上使用。
*2 週邊裝置。如需更多資訊，請參閱用戶手冊。
為配備標準或不適用於某些國家及地區。某些型號不適用。請聯絡經銷商或附近的合格服務代理商。



開啟/關閉電源

本節描述開啟/關閉機台電源及重新啟動機台方式。

操作兩電源開關：位於前蓋內左下角的主電源開關；以及操作面板上的 [電源] 鍵。

開啟電源

- 將主電源開關切換至「**I**」位置。
- 主電源指示燈為綠燈時，按 [電源] 鍵。

關閉電源

- 按下 [電源] 按鈕關閉電源。
要長時間關閉電源，請按 [電源] 按鈕關閉電源，並在操作面板畫面消失後將主電源開關切換至「**⏻**」位置。

重新啟動機台

- 按下 [電源] 鍵關閉電源，再按一下開啟電源。

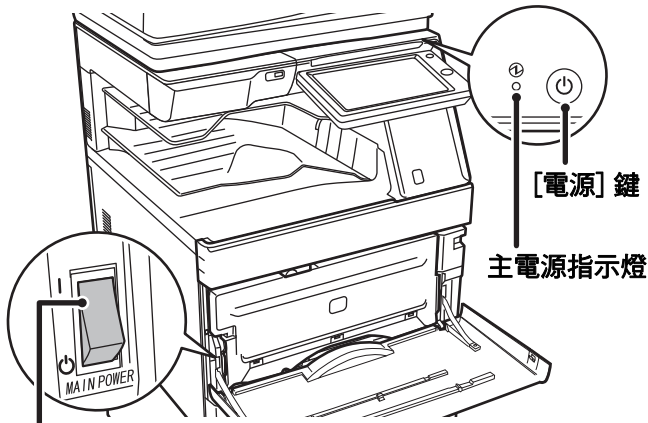

主電源開關



- 關閉主電源開關時，按下操作面板上的 [電源] 鍵，再將主電源開關切換至「**⏻**」位置。
若主電源突然斷電，請依正確順序開啟再關閉機台電源。
如果未關閉 [電源] 鍵即關閉主電源，則經過長時間後，機台可能會產生異常噪音、影像品質下降或其他問題。
- 如果懷疑機台故障、附近下起雷雨或要移動機台，請關閉 [電源] 鍵和主電源開關並拔下電源線。



- 使用傳真或網際傳真功能時，請務必將主電源開關維持在「**I**」位置。
- 為使某些設定生效，必須重新啟動機台。在某些機台狀態下，重新啟動 [電源] 鍵可能不會使設定生效。在這種情況下，將主電源開關關閉並再次開啟。



操作面板

按下操作面板上的 [常用功能視窗] 鍵，可於觸控面板上顯示主屏幕。主屏幕會顯示選擇模式鍵或功能鍵。

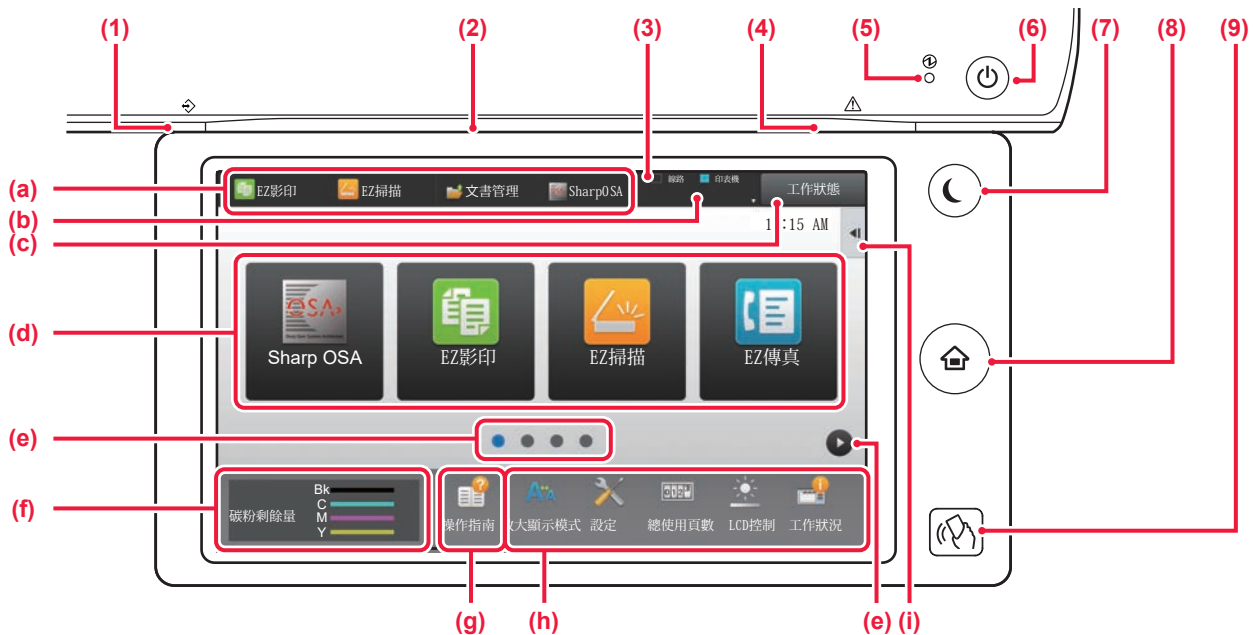

(1) 進度指示燈

傳真及網際傳真接收期間會閃爍。列印結束即熄滅。
使用工作分隔器（上接紙盤）進行輸出時，此燈會開始閃爍，直到輸出成品被取出。
亦可在某些模式中於工作執行、處於準備狀態，以及自動送稿機內偵測到原稿時，使指示燈亮起。

(2) 通訊指示燈

當打開機器電源時，或用戶登入機器等時候，此指示燈將亮起。

(3) 觸控面板

觸控面板的顯示器會顯示訊息及按鍵。
直接輕按顯示的按鍵即可操作機台。

- (a) 輕按模式以切換至該模式。
- (b) 使用圖示顯示工作外的機台狀態。
- (c) 以文字或圖示顯示進行中或等待中的工作。
- (d) 針對模式或功能，選擇快速鍵。
- (e) 切換頁面顯示快速鍵。
- (f) 顯示碳粉存量。
- (g) 顯示操作指南。
- (h) 使用這些按鍵選擇能讓機台更容易使用的功能。
- (i) 選擇能於各別模式中使用的功能。輕按標籤，會顯示功能鍵清單。

(4) 錯誤指示燈

此指示燈會以全亮起或閃爍指示錯誤狀態。

(5) 主電源指示燈

機台主電源開關位於「**I**」位置時，此指示燈會亮起。
此指示燈閃爍時，電源無法藉按下 [電源] 鍵開啟。

(6) [電源] 鍵

使用此鍵開啟及關閉機台電源。

(7) [節電] 鍵/指示燈

使用此鍵將機台設為睡眠模式，以節省能源。
機台處於睡眠模式時，[節電] 鍵會閃爍。

(8) [常用功能視窗] 鍵

顯示主屏幕。

(9) NFC 觸控點區域 (MX-3561/4071/5071/6071)

您可以輕觸行動裝置，輕鬆將行動裝置連線至機器。



改變操作面板的角度

可改變操作面板的角度。
調整為容易檢視的角度。

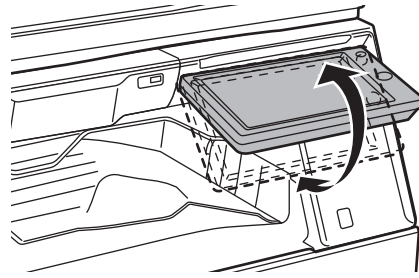

動作感應器

(MX-3561/4071/5071/6071)

此感應器可偵測是否有人靠近機台，並將機台從睡眠模式自動喚醒（僅限體感模式）。
偵測範圍共有三項設定（ I / II / III ）。

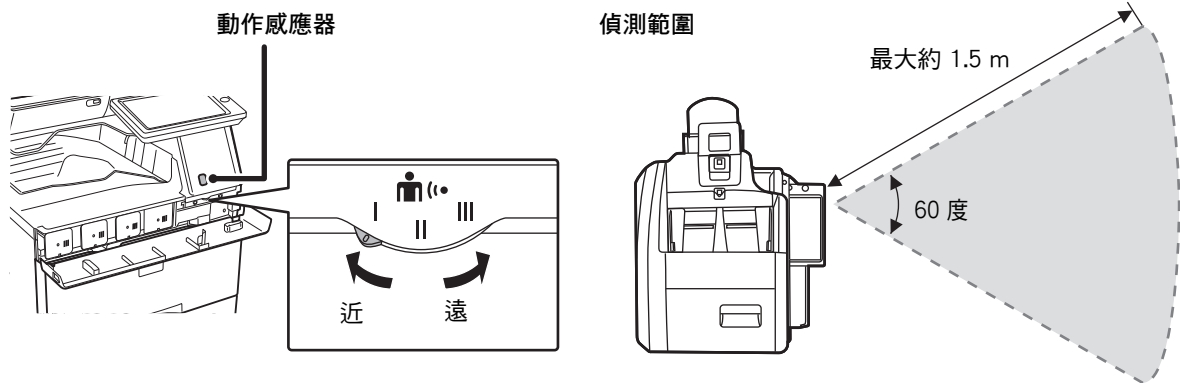

- 動作感應器可偵測熱源活動。
- 偵測範圍可能視安裝位置及環境（週圍溫度等）而有所不同。



查看工作 / 優先順序 / 取消狀態

若要顯示工作狀態畫面，輕按主屏幕中的 [工作狀態] 鍵，或輕按顯示於各模式畫面右上角的 [工作狀態] 鍵。



查看工作狀態

- (1) 輕按欲查看模式的標籤。
於 [列印] 標籤上查看影印及列印工作。
- (2) 輕按 [列印佇列] 或 [完成] 鍵。
- (3) 查看清單中的工作。
若欲賦予工作優先權或取消工作，請輕按該工作。
- (4) 若欲賦予工作優先權：
輕按 [變更工作優先權]，再輕按「變更優先權」鍵。
若欲取消工作：
輕按 [中斷/刪除]。
- (5) 輕按 [回原處] 鍵返回原畫面。

預覽畫面

可輕按 [預覽] 鍵開啟預覽畫面。可於觸控面板上的預覽畫面中，檢視儲存於機台的工作及影像預覽畫面。

簡單模式

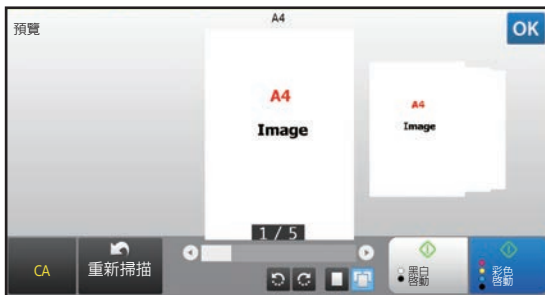

普通模式

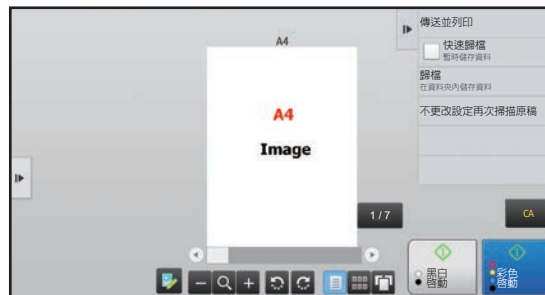

預覽畫面中使用按鈕

	此按鈕可變換模式，以編輯模式。可變更、旋轉或刪除原稿頁面。	*1	此按鈕依照箭頭方向旋轉整頁的預覽影像。列印結果不會旋轉。
*1, *2	此按鈕可縮小影像。	*1	此按鈕可顯示各別頁面的預覽影像。
*1, *2	此按鈕可顯示放大/縮小操作捲軸。將滑桿左移可縮小影像，將滑桿右移可放大影像。		此按鈕可顯示預覽影像的縮圖。
*1, *2	此按鈕可放大影像。	*1	此按鈕可以 3D 檢視顯示頁面。

*1也可在簡單模式下使用。

*2在簡易模式中，您輕按 就會出現。



放置原稿

自動送稿機可同時自動掃描多份原稿，省去手動送入每份原稿的麻煩。
如書本或夾帶便條的文件等無法使用自動送稿機掃描之原稿，請使用原稿玻璃台。

使用自動送稿機

使用自動送稿機時，請將原稿放置於送稿機紙盤中。
確認原稿玻璃台上無任何原稿。

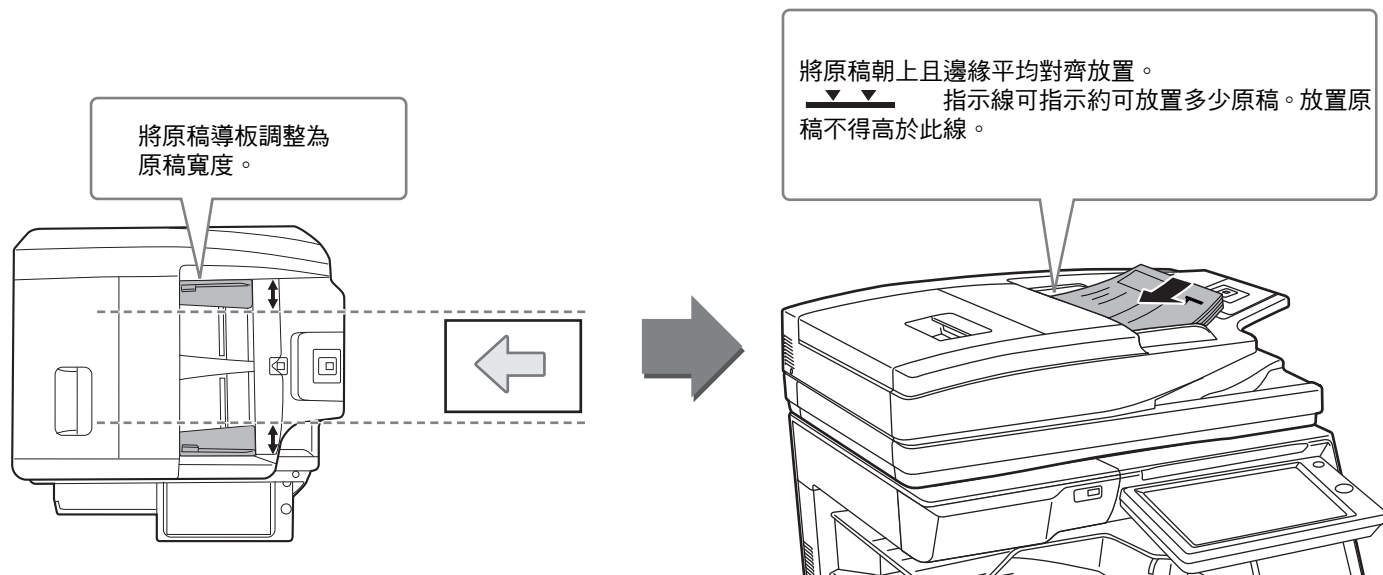

使用原稿玻璃台

關閉自動送稿機時，請小心不要夾住手指。
放置原稿後，請務必關閉自動送稿機。若未關閉，原稿外的部分會以黑色印出，造成碳粉過度使用。



設定影像列印方向，確保可正確辨識放置原稿的列印方向。
如需更多詳細資訊，請參閱《用戶手冊》。



調整音量

您可以調整機器產生的聲音音量。輕按 [設定] 鍵，然後從 [系統設定] 索引標籤進行以下設定變更。
(需有管理員權限)。

▶ [管理員登入時的設定模式 \(第62頁\)](#)



設定	設定
聲音設定 → 通知音設定 (通用) → 掃描完成音	使用傳真、掃描、文書管理或其他影像傳送功能時，設置掃描完成時發出的聲音。
聲音設定 → 通知音設定 (影像傳送) → 傳真	對於傳真功能，針對免持 (聽筒) 音量、響鈴聲音、線路監控、接收完成聲音、傳送完成聲音和傳送 / 接收錯誤聲音進行設定變更。
聲音設定 → 通知音設定 (影像傳送) → 網際傳真	進行聲音設定變更，控制接收網際傳真以及發生通訊錯誤時產生的聲音。
聲音設定 → 通知音設定 (通用) → 按鍵聲	進行聲音的設定變更，控制輕按按鍵時產生的聲音，以及輕按預設值設定的按鍵時是否產生聲音。





裝入紙張

紙匣名稱及位置

紙匣名稱如下。

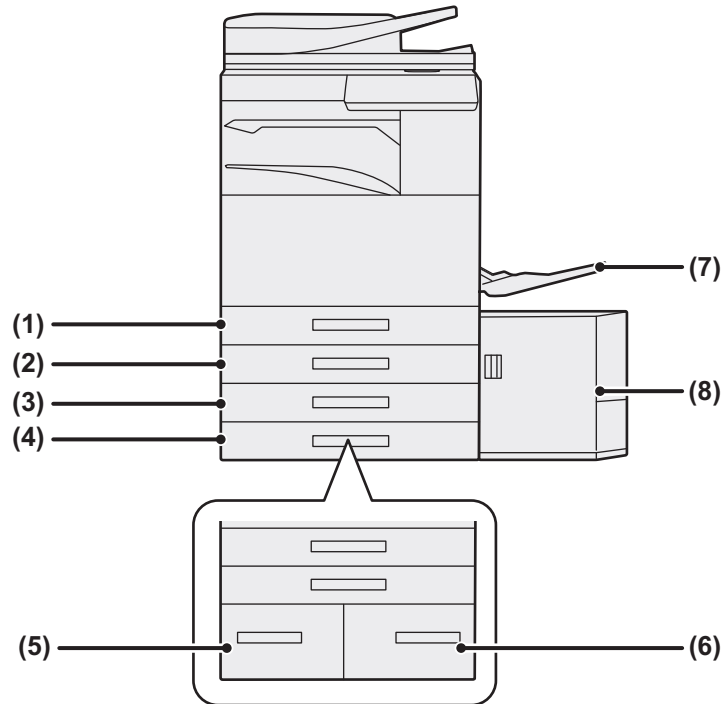

- (1) 紙匣1
- (2) 紙匣2紙匣 (安裝 550 張紙匣 (小) 或 550 張紙匣 / 2x550/3x550 張紙匣 / 550&2100 張大容量紙匣時)
- (3) 紙匣3 (安裝 2x550/3x550 張紙匣時)
- (4) 紙匣4 (安裝 3x550 張紙匣時)
- (5) 紙匣3 (安裝 550&2100 張大容量紙匣時)
- (6) 紙匣4 (安裝 550&2100 張大容量紙匣時)
- (7) 手送台
- (8) 紙匣 5 (安裝大容量紙匣時)

設定列印面方向

根據使用紙匣，不同紙張列印面會有不同設定列印方向。若是「報頭紙」及「預印紙」，請反向設置。請將列印面依照下列所示方向放置。

紙匣	一般狀態下	設置信箋紙或預印紙
紙匣 1 至 4	朝上	朝下
手送台、紙匣 5	朝下	朝上



將紙張裝入紙匣 1 至 4

1

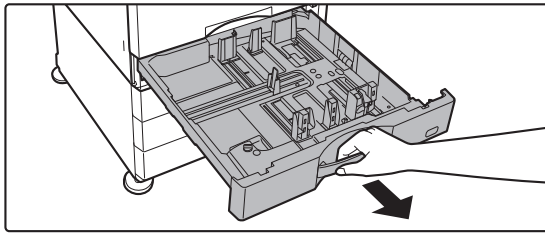

拉出紙匣。

將紙匣輕輕拉出到底。

若要裝入紙張，請至步驟 3。若要裝入不同尺寸的紙張，請至下一步驟。

2

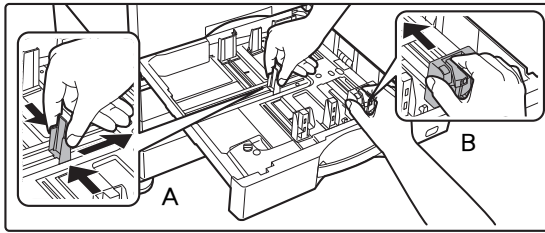

調整導板 A 和 B 以符合欲裝入紙張的縱向與橫向尺寸。

- 導板 A 和 B 皆可滑動。擠壓分隔板桿，並滑動至所需紙張尺寸。調整為非標準紙張尺寸，使紙張不會過鬆或過緊。
- 若要裝入 SRA3 紙張，須調整導板位置。如需更多詳細資訊，請參閱《用戶手冊》。

3

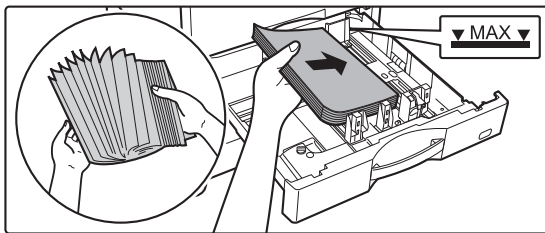

將紙張插入紙匣。

裝入紙張時，將列印面朝上。紙堆的高度不得超過指示線。裝入前，將紙張完全散開。否則，可能會一次送入多張紙，造成卡紙。

4

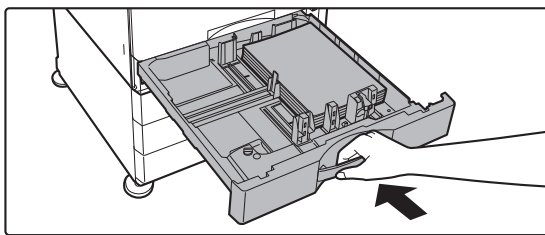

將紙匣輕推回機台內。

緩慢將紙匣確實推入機台。

猛力地插入紙張，可能會造成送紙歪斜及卡紙。

在紙匣 1 中裝入信封紙

裝入紙張時，將影印和列印面朝上。圖中顯示了正面列印的示例。最多張數50不得超過指示線。

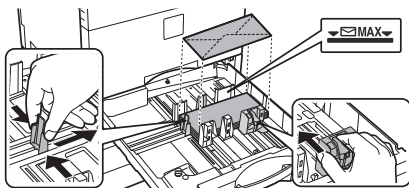

將信封紙裝入紙匣1時，請設定紙張類型。

▶ [變更紙匣設定 \(第25頁\)](#)



在其他紙匣中裝入紙張 手送台

1

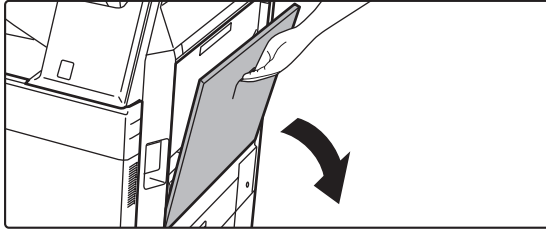

打開手送台。

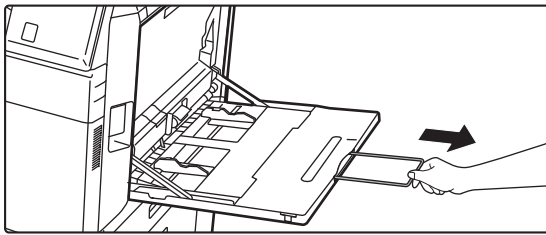

若裝入的紙張大於 A4R 或 8-1/2" x 11"R，請展開延伸導板。
將延伸導板完全拉出。

2

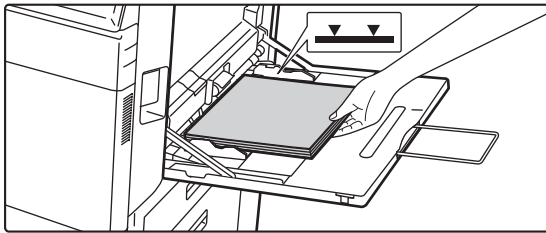

裝入紙張時，將列印側朝下。

沿著手送台導板將紙張完全插入手送台，直到紙張緩慢停下為止。
插入紙張時用力過猛，可能會造成紙張前緣往回摺。插入紙張時若不謹慎，則可能會造成送紙歪斜或卡紙。
紙張不得超過最大張數，且不得高於指示線。

3

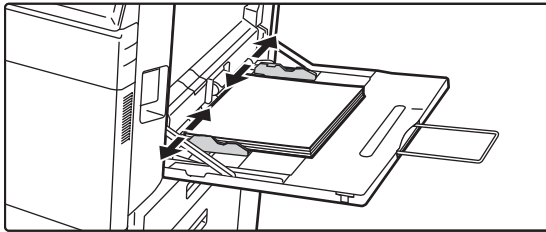

將手送台導板正確設為紙張寬度。

調整手送台導板，使其稍微觸碰裝入紙張。

裝入信封紙

信封紙僅可於正面列印或影印，請將正面朝下放置。

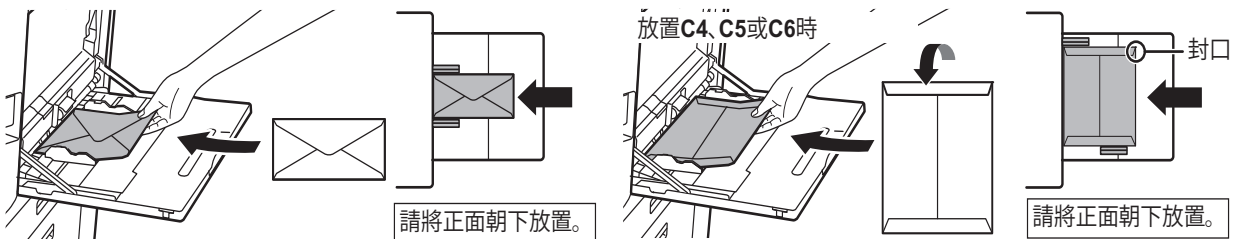

將信封紙裝入手送台時，請設定紙張類型。

▶ [變更紙匣設定 \(第25頁\)](#)



550&2100 張大容量紙匣

1

拉出紙匣。

將紙匣輕輕拉出到底。

紙匣 3

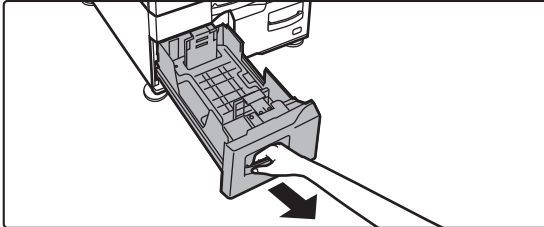

紙匣 4

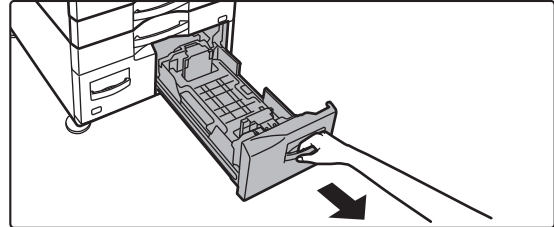

2

將紙張放入紙匣。

裝入紙張時，將列印面朝上。紙堆的高度不得超過指示線（紙匣 3 最多 1200 張，紙匣 4 最多 900 張）。紙張不得超過最大張數，且不得高於指示線。

裝入前，將紙張完全散開。否則，可能會一次送入多張紙，造成卡紙。

紙匣 3

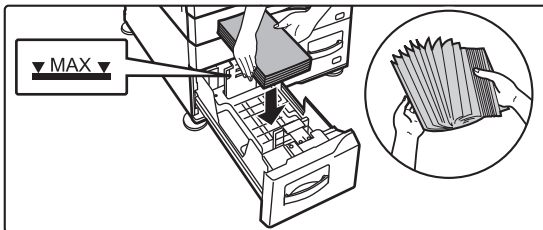

紙匣 4

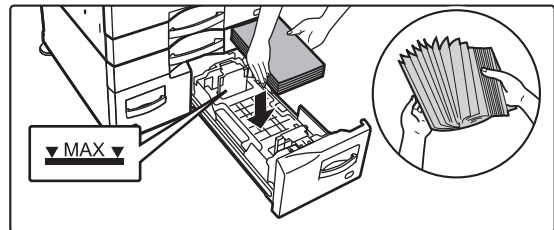

3

將紙匣輕推回機台內。

緩慢將紙匣確實推入機台。

紙匣 3

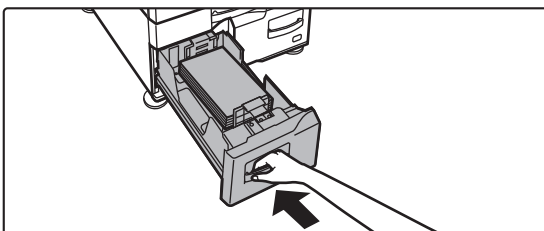

紙匣 4

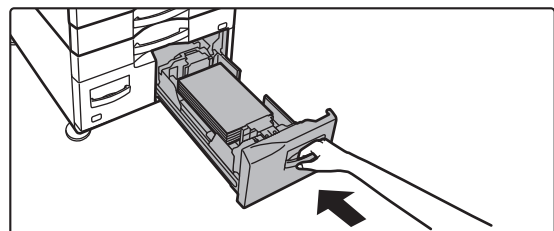



大容量紙匣

若有變更紙張尺寸的必要，請洽經銷商或附近的合格服務代理商。

1

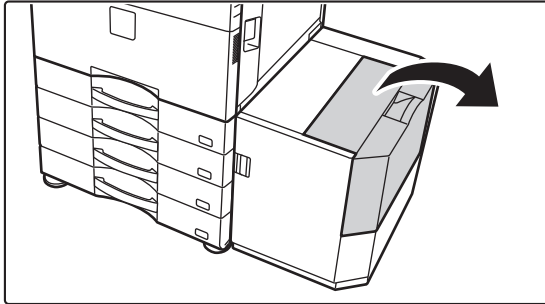

打開上蓋。

2



將紙張放置於送紙台內。

將紙張插入紙匣到底。

將紙張列印面朝下放置。紙堆的高度不得超過指示線（最多 3000 張）。

裝入前，將紙張完全散開。若未散開紙張，可能會一次送入多張紙，造成卡紙。



加紙時，請注意先前裝入的紙張未移位。否則，會造成卡紙，且裝入紙張的前緣會往回摺。

3

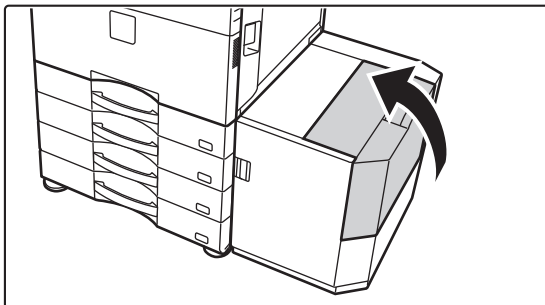

輕輕關閉上蓋。



變更紙匣設定

若要變更紙匣內裝入紙張，請從主屏幕內的 [紙匣設定] 變更機台紙匣設定。
將紙匣 1 內紙張從 A4 普通紙變更為 B5 再生紙的步驟，會於以下作為範例說明。

1



按下 [常用功能視窗] 鍵。

顯示主屏幕。

2



輕按 [紙匣設定] 鍵然後輕按紙匣 1 鍵。



3



設定紙張類型。

(1) 針對紙張類型輕按標籤。

(2) 輕按 [再生紙] 鍵。

4

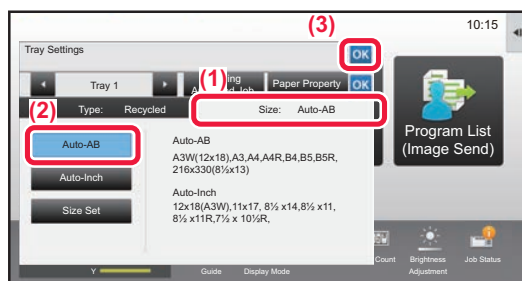

設定紙張尺寸。

(1) 針對紙張尺寸輕按標籤。

(2) 輕按 [自動-AB] 鍵。

(3) 輕按「紙匣設定」內的 OK。



在通訊錄中儲存連絡人

「連絡人」及「群組」可儲存於通訊錄中。
此處會以直接輸入名稱及位址，將新連絡人新增至通訊錄的程序作為範例說明。

1



按下 [常用功能視窗] 鍵。
顯示主屏幕。

2

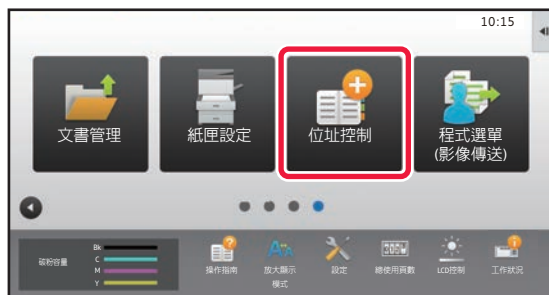

輕按 [位址控制] 鍵。

3



輸入您要在地址簿中登記的信息。

- (1) 輸入基本資訊。
務必輸入 [名稱] 及 [讀法]。
若要指定類別，請在輕按輸入方塊時出現的類別清單中擇一。
若要將連絡人登錄為常用連絡人，請勾選 [也登錄為常用連絡人] 核取方塊 。
- (2) 輕按 [傳真號碼]、[E-MAIL位址]、[網路傳真位址] 或 [直連SMTP地址]，輸入位址再輕按 **OK**。

4



輕按 [註冊] 鍵。

各位址類型的第一個位址會設為預設位址。若未勾選任何位址核取方塊，會出現詢問是否欲選擇預設位址的確認畫面。

編輯或刪除連絡人

輕按常用功能視窗中的 [位址目錄] 鍵，然後選擇要編輯或刪除的連絡人，接著輕按操作面板中的 ，最後輕按 [編輯] 或 [刪除]。





用戶驗證

用戶驗證於設定模式中啟用時，需登入才可使用機台。原廠預設值為禁用用戶驗證。
機台使用完畢後，請登出。

關於驗證方法

有三種用戶驗證方法：透過用戶號碼驗證、透過登入名稱/密碼驗證和透過快速驗證驗證。詢問機台系統管理員登入所需資訊。

透過用戶號碼驗證

下列程序適用於使用從機台管理員取得之用戶號碼登入。
開啟機台時，會顯示登入畫面。



透過登入名稱/密碼驗證

此方法使用戶得以使用從機台或 LDAP 伺服器管理員取得之登入名稱及密碼登入。
開啟機台時，會顯示登入畫面。



透過快速驗證進行驗證

這只能在進行用戶驗證時在機器上使用。此方法對以前在機器上註冊的管理員進行簡單的驗證。



登出

機台使用完畢後，請登出。這樣可防止他人擅自使用機台。





可於機台上使用的功能

機台針對不同目的配備多種功能，以下會說明一些方便的功能。如需更多詳細資訊，請參閱《用戶手冊》。

紙張及省時功能

多頁合併



此功能可將多張原稿頁面平均地配置於一張紙上。欲以壓縮格式呈現多張頁面，或是在一份文件中展示所有頁面概觀時，此功能相當便利。

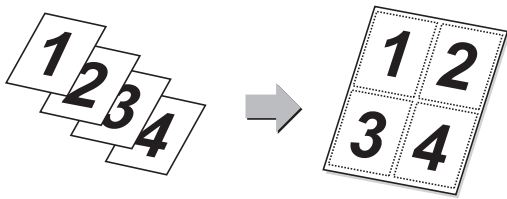

空白頁跳過



若掃描原稿含空白頁，此功能可在影印時跳過空白頁，或僅傳送非空白頁。機台可偵測空白頁，使您不需查看原稿即可跳過無用的空白紙。

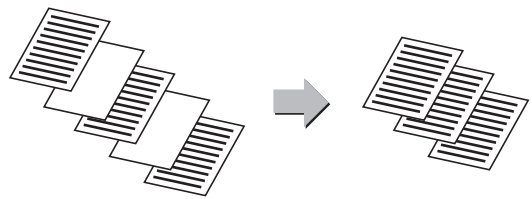

混合尺寸原稿



即使 B5 (5-1/2" x 8-1/2") 尺寸原稿與 A4 (8-1/2" x 11") 尺寸原稿混雜，此功能也可同時掃描不同尺寸的原稿。影印時，可將混合原稿設定及自動倍率設定合併，以變更各原稿使用倍率，並將所有頁面印於相同尺寸的紙張上。

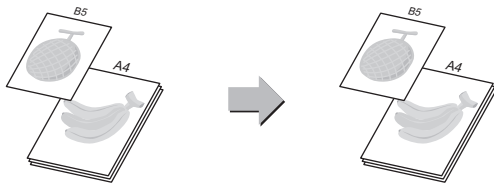

原稿計數



此功能可計算掃描的原稿張數，並於傳輸前顯示計數。傳輸前檢查掃描的原稿張數，可避免出錯。

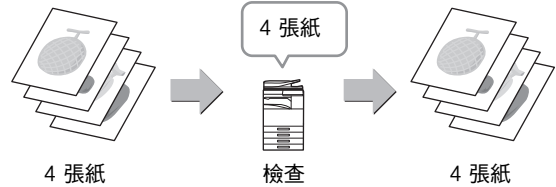

樣本影印



此功能可在列印指定份數前，進行樣本影印。藉樣本影印檢查預覽影像。若有需要，請變更設定。使用此功能將掃描的原稿儲存於機台中，免去重新掃描變更設定原稿的麻煩。

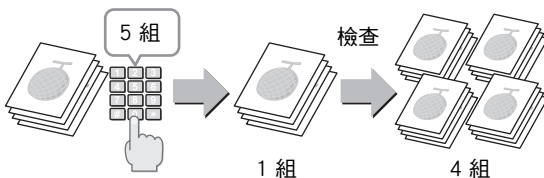

串聯影印



此功能可將影印工作對半分給連線至網路的兩組機台，以節省影印時間。

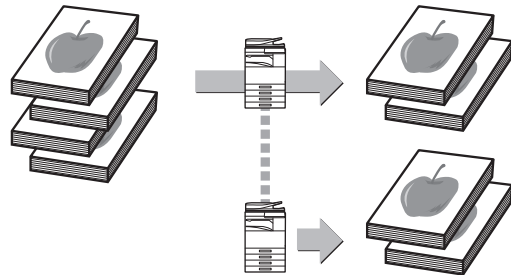



工作建立

此功能可在影印或傳送數量龐大的原稿時，將原稿分組，並透過自動送稿機一次送入一組的方式送入各組原稿。

卡片合併

此功能可將身份證正反面影印或傳送於一張紙，而非不同紙上。此功能方便印製影本辨識身分並節省紙張。

多張分離 / 照片裁剪

可在原稿玻璃台上放置如收據或照片等多個文件，於掃描期間將各文件自動裁剪並儲存為不同檔案。

多張分離 照片裁剪

自動設定

若要自動設定適合原稿的掃描設定，請輕按簡單模式基本畫面中的 [自動設定] 鍵。

影像方向*、畫質和空白頁跳過、雙面設定*、PDF歪斜調整、自動判別黑白2階/灰階自動設定。

*MX-2651/3051, 需要OCR擴充套件。

安全防護強化功能

隱藏圖案列印

預設或自訂文字等防止未經授權影印的字元，會以隱藏字元置於背景圖案中。

影印含有圖案列印的輸出紙時，即會出現隱藏字元。

跟蹤資訊列印

此功能會強制列印預先指定的可追蹤資訊，防止未經授權的影印。



掃描功能

調整背景



可藉將原稿淺色區域調成較黑或較淡的方式調整背景。

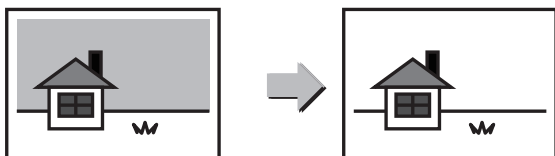

慢速掃描模式



此功能可用來使用自動送稿機掃描薄原稿。此功能有助於防止薄原稿夾紙。

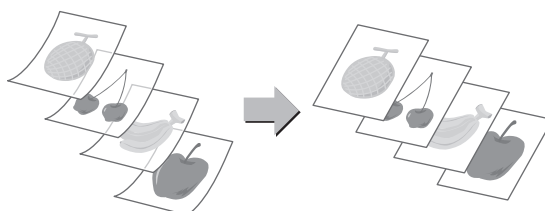

雙頁掃描



原稿的左右面可分成兩個獨立頁面傳送。要將書本或其他裝訂文件的左右頁分成獨立頁面傳真時，此功能相當實用。

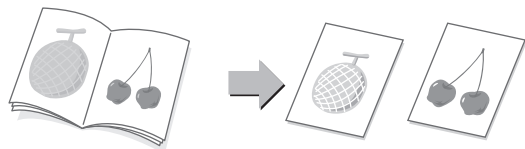

書本分割



此功能可將目錄或小冊子等的中央裝訂原稿逐頁分冊，並依序影印。

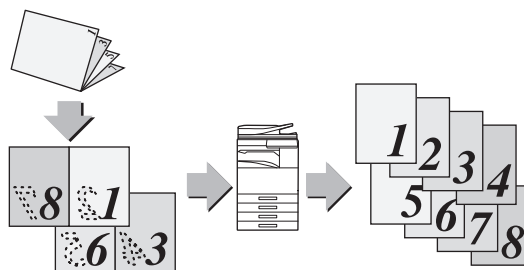

消除



消除功能可用來消除在掃描厚原稿或書本時，影像上所產生的陰影。

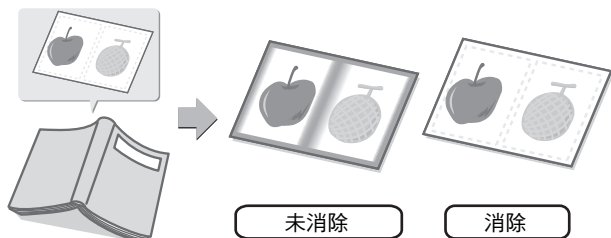

戳記



此功能可在每份使用自動送稿機掃描的原稿上戳記，使您能夠確認所有原稿皆正確掃描。

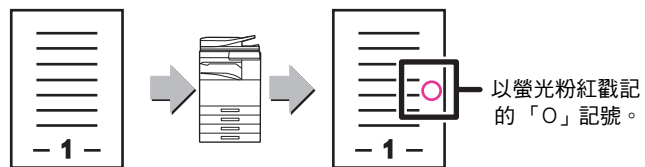



影印機

本節說明使用影印機功能的基本程序。

▶ 影印.....	32
▶ 影印模式.....	34
▶ 在特殊紙張上影印（手送台影印）.....	35



影印

本節說明設定影印倍率的方式。

1



按下 [常用功能視窗] 鍵。

顯示主屏幕。

2



輕按 [EZ影印] 模式圖示。

顯示簡單複印模式畫面。

3

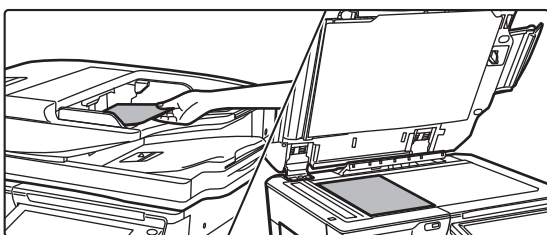

放置原稿。

將原稿置於自動送稿機紙盤中或原稿玻璃台上。

▶ [放置原稿 \(第18頁\)](#)

4



輕按 [影印倍率] 鍵。

下列功能可於簡單模式中啟用。

- 紙張選擇
- 雙面影印
- 影印倍率
- 裝訂*1、裝訂/打孔*2
- 彩色模式
- 原稿
- 曝光
- 多頁合併
- 卡片合併

*1 安裝內置分頁機、分頁機、分頁機（大容量）、中央裝訂分頁機或中央裝訂分頁機（大容量）時。

*2 安裝打孔模組及內置分頁機、分頁機、分頁機（大容量）、中央裝訂分頁機或中央裝訂分頁機（大容量）時。

若要選擇更多詳細設定，輕按 [詳述] 鍵，並於普通模式中選擇設定。

▶ [影印模式 \(第34頁\)](#)



5



設定影印倍率。

設定完成後，輕按 **OK**。

6



設定份數再輕按 **[彩色 啟動]** 鍵或 **[黑白 啟動]** 鍵。

- 原廠預設狀態下，機台會於輕按 **[彩色 啟動]** 鍵時，偵測原稿為黑白或是全彩，並自動切換全彩或黑白兩色掃描。輕按 **[黑白 啟動]** 鍵時，機台會以黑白兩色掃描。如需更多詳細資訊，請參閱《用戶手冊》。
- 若要查看文件預覽，輕按 **[預覽]** 鍵。

▶ [預覽畫面 \(第17頁\)](#)

取消影印



影印模式

影印模式共分兩種模式：簡單及普通模式。

簡單模式限用於使您能夠順暢執行多數影印工作的常用功能。

若需選擇詳細設定或特殊功能，請使用普通模式。所有功能皆可於普通模式中使用。

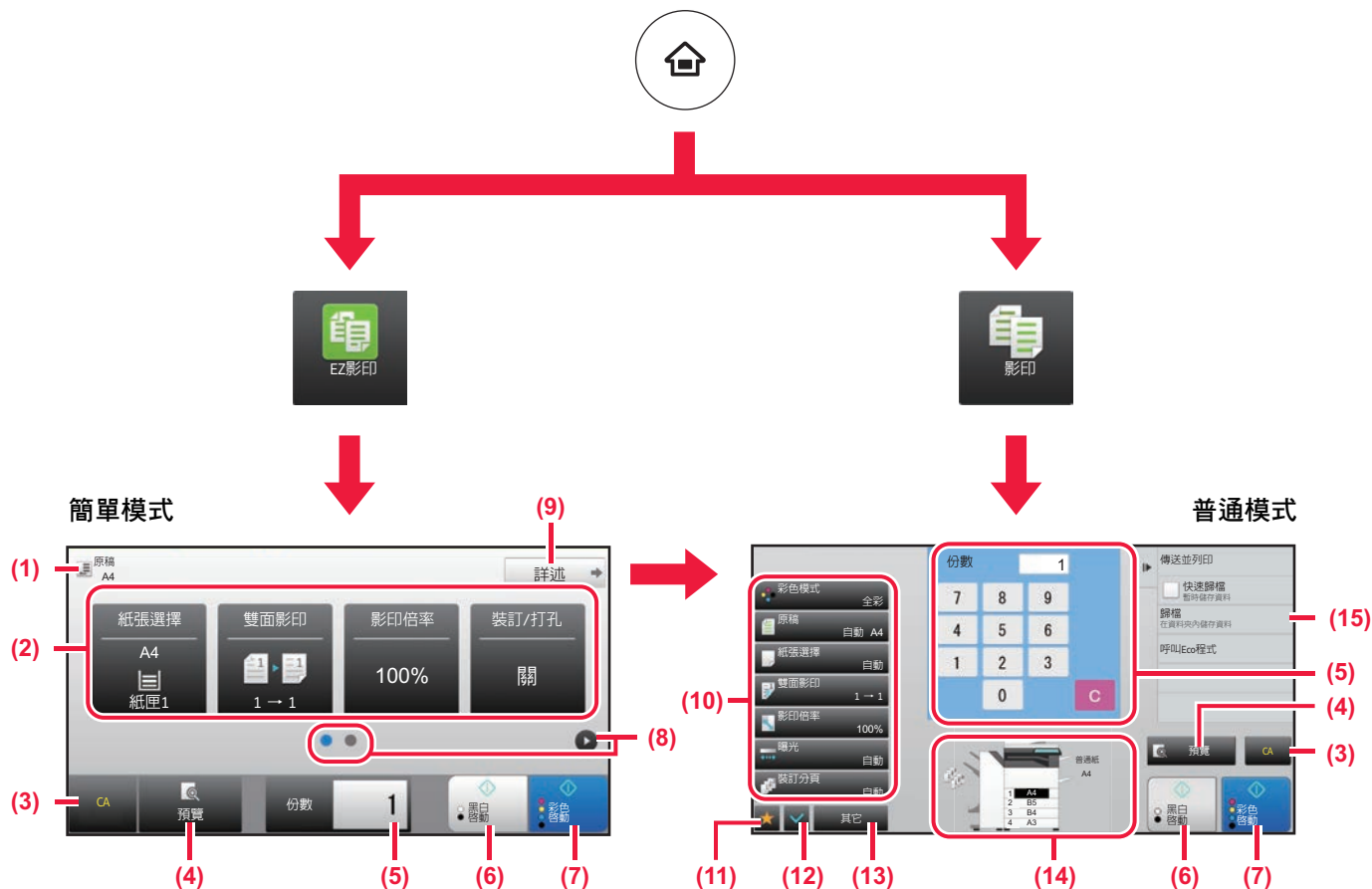

(1) 顯示放置原稿的尺寸。

(2) 選擇欲使用的功能。

(3) 所有設定皆重置。

(4) 掃描原稿並顯示預覽影像。

▶ [預覽畫面 \(第17頁\)](#)

(5) 輸入份數設定。

(6) 開始黑白影印。

(7) 開始彩色影印。

(8) 切換頁面顯示快速鍵。

(9) 變更為普通模式。

(10) 可用於影印的設定鍵。

(11) 顯示功能鍵清單。可登錄常用 [其它]。

(12) 查看目前設定。

(13) 顯示上述功能鍵外的按鍵清單。

▶ [可於機台上使用的功能 \(第28頁\)](#)

(14) 顯示已放入或未放入原稿，以及各紙匣中放入的紙張尺寸。輕按此鍵可開啟紙張選擇畫面。

(15) 顯示影印模式中可使用的功能。



在特殊紙張上影印 (手送台影印)

本節說明在手送台中裝入 A4 厚紙的方式。

1

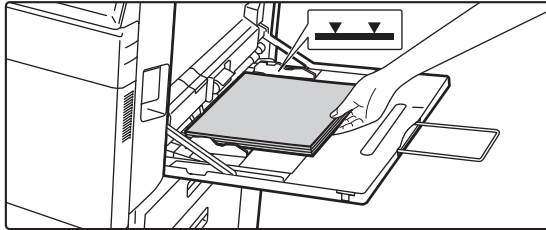

將紙張裝入手送台。

▶ [手送台 \(第22頁\)](#)

2

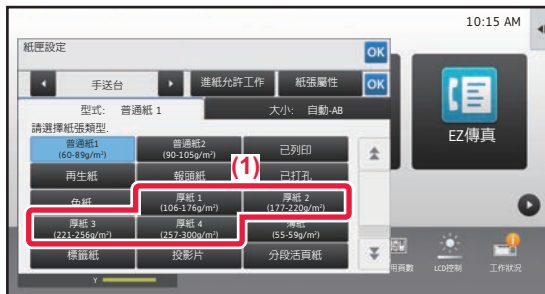

在觸控面板中選擇設定。

(1) 輕按 [厚紙 1]、[厚紙 2]、[厚紙 3] 或 [厚紙 4] 鍵。

若紙張為 106 g/m² 至 176 g/m² (28 lbs. 證券紙至 65 lbs. 封面紙)，輕按 [厚紙 1] 鍵；若紙張為 177 g/m² 至 220 g/m² (65 lbs. 封面紙至 80 lbs. 封面紙)，輕按 [厚紙 2] 鍵；若紙張為 221 g/m² 至 256 g/m² (80 lbs. 封面紙至 140 lbs. 索引紙)，輕按 [厚紙 3] 鍵，或是紙張為 257 g/m² 至 300 g/m² (140 lbs. 索引紙至 110 lbs. 封面紙)，輕按 [厚紙 4] 鍵。

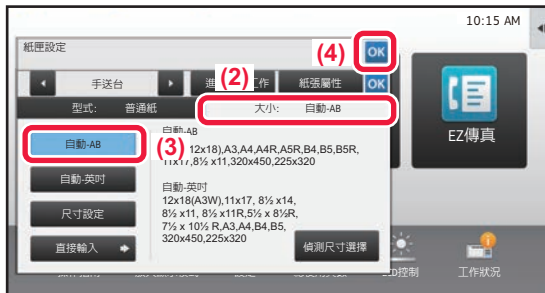

(2) 輕按 [尺寸：自動-AB] 標籤。

(3) 輕按 [自動-AB] 鍵。

(4) 輕按「紙匣設定」的 **OK**。

3



輕按 [EZ影印] 模式圖示。

顯示簡單複印模式畫面。



4



輕按 [紙張選擇] 鍵。

5



選擇手送台。

6



設定份數再輕按 [彩色 啟動] 鍵或 [黑白 啟動] 鍵。

- 原廠預設狀態下，機台會於輕按 [彩色 啟動] 鍵時，偵測原稿為黑白或是全彩，並自動切換全彩或黑白兩色掃描。輕按 [黑白 啟動] 鍵時，機台會以黑白兩色掃描。如需更多詳細資訊，請參閱《用戶手冊》。
- 若要查看文件預覽，輕按 [預覽] 鍵。

▶ [預覽畫面 \(第17頁\)](#)





印表機

本節說明使用機台列印驅動程式列印的基本程序。螢幕畫面及程序說明主要以 Windows 環境下的 Windows 10 及 macOS 環境下的 macOS 10.12 為準。視窗會視作業系統版本、列印驅動程式版本及應用程式而有所不同。

- ▶ 在 WINDOWS 環境下列印 38
- ▶ 在 macOS 環境下列印 40
- ▶ 直接列印 USB 記憶裝置內的檔案 42



在 WINDOWS 環境下列印

下列範例說明從 Windows 標準配件程式「WordPad」列印 A4 尺寸文件的方式。
若要在 Windows 環境下安裝列印驅動程式並進行設定，請參閱《軟體設置指南》。
若欲了解更多可用列印驅動程式及使用需求的資訊，請參閱《用戶手冊》。

1



從 WordPad [檔案] 選單中選擇 [列印]。

2

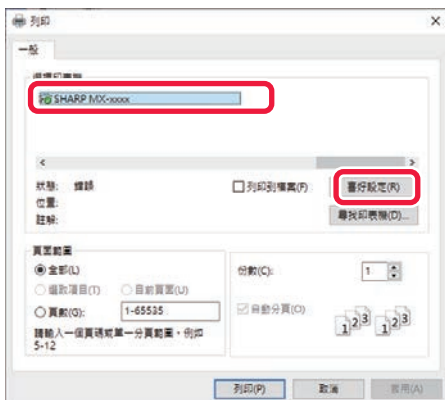

選擇機台列印驅動程式，按一下 [喜好設定] 鍵。

若列印驅動程式以清單顯示，從清單選擇欲使用的列印驅動程式名稱。

3



選擇列印設定。

(1) 按一下 [Main] 標籤。

(2) 選擇原稿尺寸。

若要在其他標籤上選擇設定，按一下所需標籤再選擇設定。

(3) 按一下 [OK] 鍵。

- 按一下設定並按下 [F1] 鍵，即可針對設定顯示說明。
- 按一下 [說明] 鍵，說明視窗會開啟，讓您在標籤上檢視設定說明。



4

按一下 [列印] 鍵。
列印開始。

在信封紙上列印

手送台或紙盤1可用於信封紙列印。



- (1) 按一下 [Paper Source] 標籤。
- (2) 從「Output Size」選擇信封紙尺寸。
「Output Size」設為 [DL] 時，「Paper Type」也會自動設為 [Envelope]。
- (3) 從「Paper Tray」選擇[Bypass Tray]或[紙盤1]。



將手送台或紙盤1的紙張類型設為 [Envelope]，並將信封紙裝入手送台或紙盤1。

▶ [裝入信封紙 \(第22頁\)](#)





在 macOS 環境下列印

下列範例說明從 macOS 標準配件程式「TextEdit」列印 A4 尺寸文件的方式。
若要在 macOS 環境下安裝列印驅動程式並進行設定，請參閱《軟體設置指南》。



若要在 macOS 環境下將本機做為印表機使用，MX-2651/3051 需要 PS3 擴充套件。

1



從 [檔案] 選單中選擇 [頁面設置]。

2



選擇紙張設定。

- (1) 確認已選擇正確的印表機。
- (2) 選擇紙張設定。
設定紙張尺寸、紙張列印方向及影印倍率。
- (3) 按一下 [OK] 鍵。

3



從 [檔案] 選單中選擇 [列印]。



4

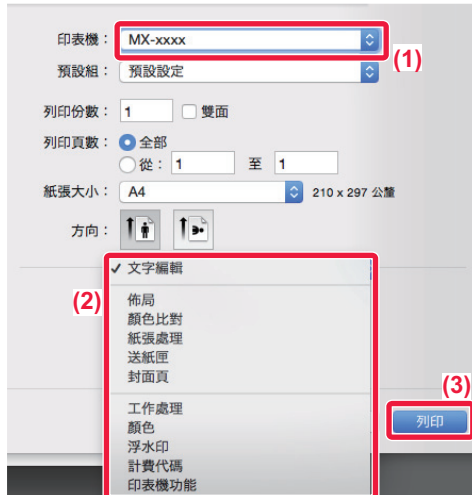

選擇列印設定。

- (1) 確認已選擇正確的印表機。
- (2) 從選單選擇項目，並進行必要設定。
- (3) 按一下 [列印] 鍵。

在信封紙上列印

手送台或紙盤1可用於信封紙列印。

於應用程式（多數應用程式中的「頁面設置」）設定中選擇信封紙尺寸，接著執行下列步驟。



- (1) 從「紙張尺寸」選擇信封紙尺寸。
- (2) 選擇 [送紙]。
- (3) 從「所有頁面來源」選擇 [手送台（信封）]或[紙盤1(信封)]。



將手送台或紙盤1的紙張類型設為 [信封紙]，並將信封紙裝入手送台或紙盤1。

▶ [裝入信封紙 \(第22頁\)](#)



直接列印 USB 記憶裝置內的檔案

連接至機台 USB 記憶裝置內的檔案，不需使用列印驅動程式即可從機台操作面板列印。
可直接列印的檔案類型（及對應副檔名）顯示如下。

檔案類型	TIFF	JPEG	PCL	PDF/加密 PDF/壓縮 PDF*1	PS*1	DOCX、XLSX、PPTX*2	PNG
副檔名	tiff、tif	jpeg、jpg、jpe、jff	pcl、prn	pdf	ps、prn	docx、xlsx、pptx	png

*1MX-2651/3051, 需要PS3擴充套件。

*2MX-2651/3051, 需要直接列印擴充套件。

1

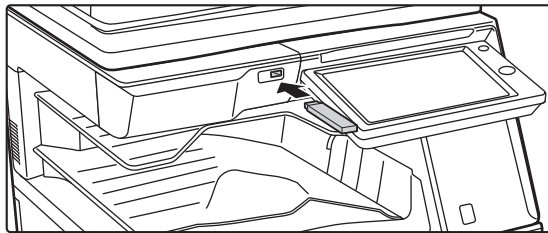

將 USB 記憶裝置連接至機台。

2

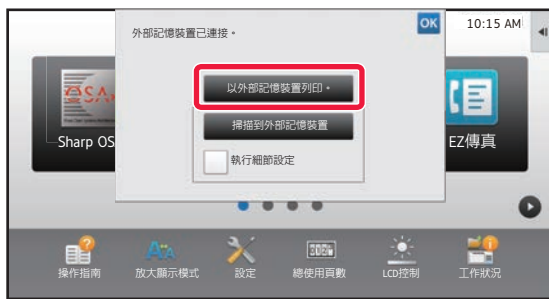

選擇操作畫面顯示時，輕按 [以外部記憶裝置列印]。

若畫面沒有出現，請執行下列步驟：

- (1) 輕按 [文書管理] 鍵。
- (2) 輕按操作面板上的 [由USB記憶裝置選擇檔案列印]。

3

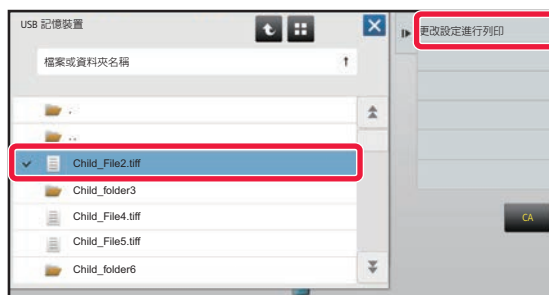

輕按欲列印的檔案鍵，再輕按操作面板上的 [更改設定進行列印]。

- 列印多個檔案時，輕按欲列印的檔案鍵，再輕按操作面板上的 [列印]。
- 輕按 [縮圖] 切換至縮圖。

4



選擇列印設定並輕按 [啟動] 鍵。

5

將 USB 記憶裝置從機台取下。

Qualcomm® DirectOffice™是Qualcomm Technologies公司和/或其子公司的產品。Qualcomm®是Qualcomm公司在美國和其他國家註冊的商標。DirectOffice™ 是 CSR Imaging US, LP, 在美國及其他國家的註冊商標。



傳真

本節說明使用機台傳真功能的基本程序。

▶ 傳送傳真	44
▶ 傳真模式	46



傳送傳真

本節說明傳送傳真的基本程序。

在傳真模式中，彩色原稿會以黑白影像傳送。

1



按下 [常用功能視窗] 鍵。

顯示主屏幕。

2



輕按 [EZ傳真] 模式圖示。

顯示簡單傳真模式畫面。

3

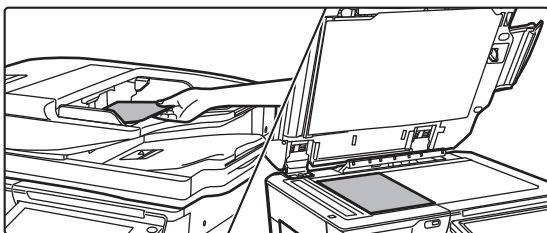

放置原稿。

將原稿置於自動送稿機紙盤中或原稿玻璃台上。

▶ [放置原稿 \(第18頁\)](#)

4



輕按 [位址目錄] 鍵。

您也可以輕按 [直接輸入] 鍵直接輸入傳真號碼，或從傳送紀錄中選擇傳真號碼。

5

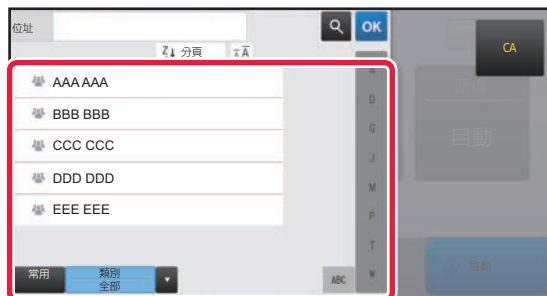

輕按欲傳送目的地鍵。

目前模式使用的位址，將從登錄所需目的地時勾選核取方塊的位址中選擇。若未登錄任何勾選核取方塊的位址，輕按確認畫面中的 [是] 鍵，並選擇欲傳送位址。若要新增另一個目的地，輕按目的地鍵。



6

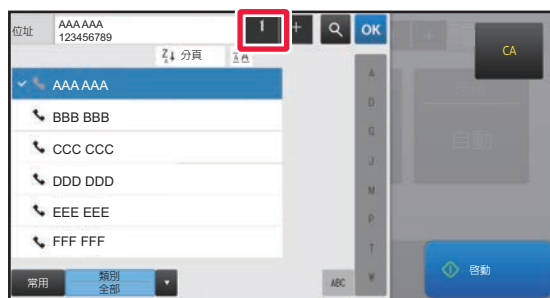

輕按 [所有目的位址] 鍵。

顯示選擇目的地清單。

7



確認目的地。

若清單內出現錯誤的目的地，輕按目的地再輕按 [刪除] 鍵。

8



輕按 變更畫面並選擇設定。

視需要變更設定。

下列功能可於簡單模式中啟用。

- 原稿設定
- 曝光
- 解析度

若要選擇更多詳細設定，輕按 [詳述] 鍵，並於普通模式中選擇設定。

▶ [傳真模式 \(第46頁\)](#)

9

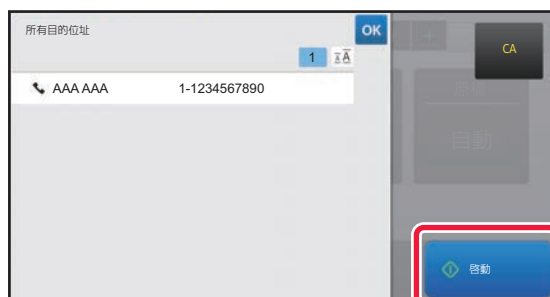

輕按 [啟動] 鍵。

若要查看文件預覽，輕按 返回至簡單傳真基本畫面，再輕按 [預覽] 鍵。

▶ [預覽畫面 \(第17頁\)](#)

取消掃描



取消掃描

傳真模式

傳真模式分為兩種：簡單模式和普通模式。
簡單模式僅提供可讓您流暢執行大多數傳真工作的常用功能。
若需選擇詳細設定或特殊功能，請使用普通模式。

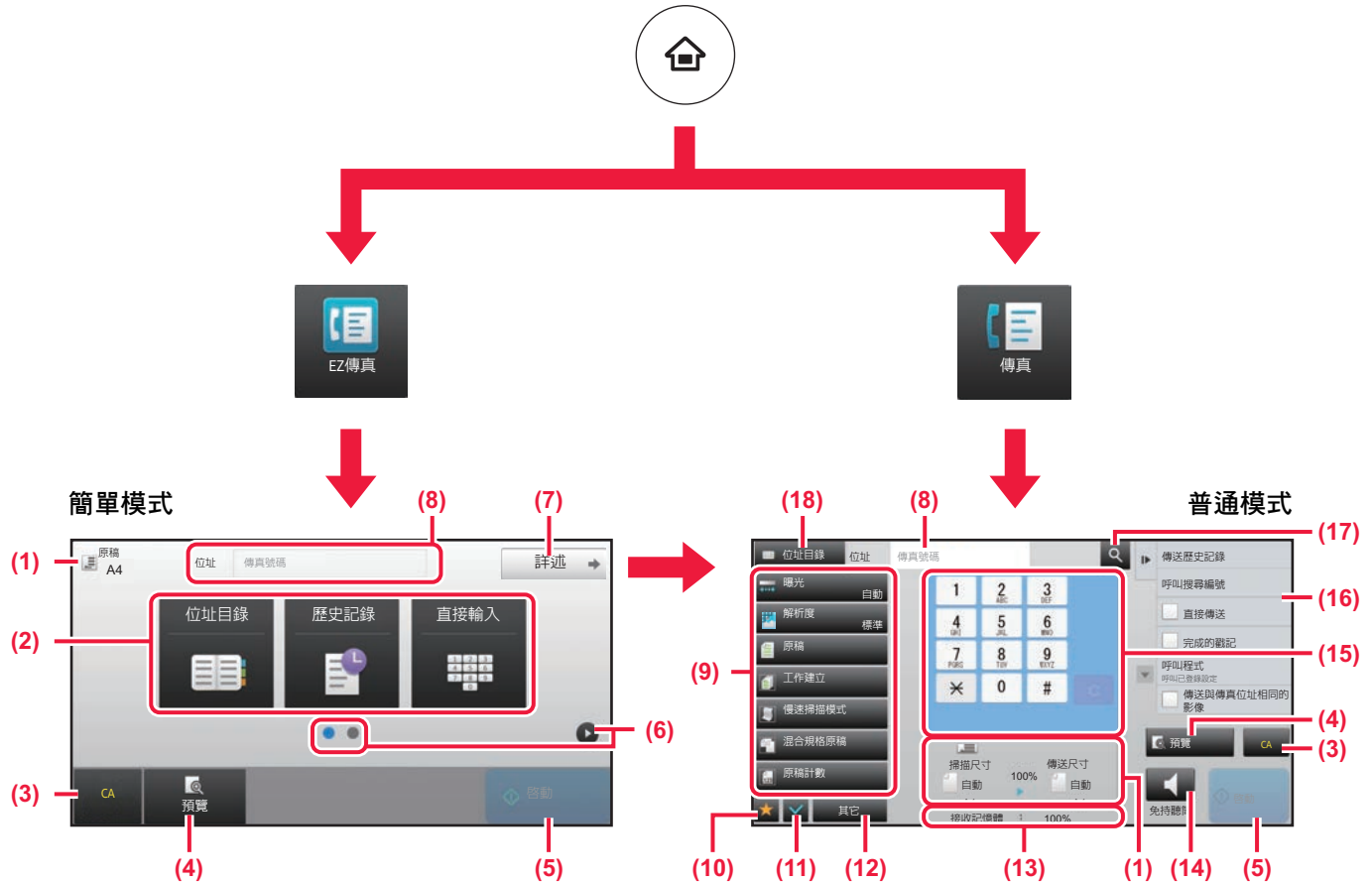

- (1) 顯示原稿尺寸及欲傳送的資料。
- (2) 選擇欲使用的位址及功能。

 若要在簡單模式中選擇功能於「設定」中，選擇 [系統設定] → [一般設定] → [操作設定] → [EZ模式設定] → [EZ傳真]

- (3) 重設設定及位址。
- (4) 掃描原稿並顯示預覽影像。
▶ [預覽畫面 \(第17頁\)](#)
- (5) 傳真會立即開始傳輸。
- (6) 切換頁面顯示快速鍵。
- (7) 變更為普通模式。
- (8) 顯示目的地傳真號碼。
- (9) 可用於傳真的設定鍵。

- (10) 顯示功能鍵清單。可登錄常用 [其它]。
- (11) 查看目前設定。
- (12) 顯示上述功能鍵外的按鍵清單。
▶ [可於機台上使用的功能 \(第28頁\)](#)
- (13) 顯示可用於傳真接收的記憶體量。
- (14) 輕按可於免持聽筒模式中撥號。
- (15) 輸入傳真號碼。
- (16) 顯示傳真模式中可使用的功能。
- (17) 搜尋位址。
- (18) 顯示通訊錄。



掃描器

本節說明使用網路掃描器功能及使用掃描模式的基本程序。
若要使用網際傳真功能，需要網際傳真擴充套件。

▶ 網路掃描器功能.....	48
▶ 掃描原稿.....	49
▶ 掃描器模式.....	51



網路掃描器功能

機台的網路掃描器功能可藉由多種方法傳輸掃描影像。
網路掃描器功能具備下列模式。
若要使用模式，輕按主屏幕內的模式鍵。

掃描模式



若要將影像傳送至電子郵件位址，請使用

掃描至E-mail



若要將影像上傳至 FTP 伺服器，請使用

掃描至FTP



若要傳送影像至電腦上的共用資料夾，請使用

掃描至網路資料夾

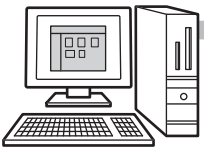

若要在特定應用程式中處理影像，請使用

掃描至Desktop



掃描原稿，
接下來...

USB 記憶裝置模式

可使用此模式
將影像儲存至 USB 記憶裝置



網際傳真模式

使用此模式透過網際網路
傳送傳真



機台支援直連 SMTP。

PC 掃描模式

在電腦上進行校正時，使用此模式
掃描相片

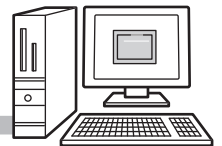

可使用與 TWAIN 相容之軟體應用程式。

資料輸入模式

若要使用與應用程式連結
的文件解決方案





掃描原稿

掃描的基本操作說明如下。
此處說明透過電子郵件傳送掃描檔案至儲存於通訊錄內的目的地程序。

1



按下 [常用功能視窗] 鍵。
顯示主屏幕。

2



輕按 [EZ掃描] 模式圖示。
顯示簡單掃描模式畫面。

3

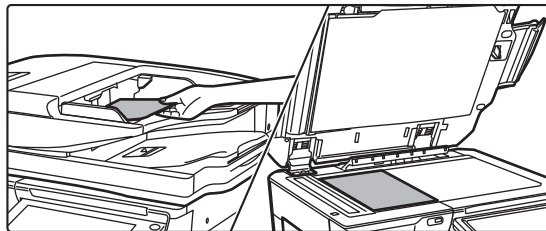

放置原稿。
將原稿置於自動送稿機紙盤中或原稿玻璃台上。
▶ [放置原稿 \(第18頁\)](#)

4



輕按 [位址目錄] 鍵。

5

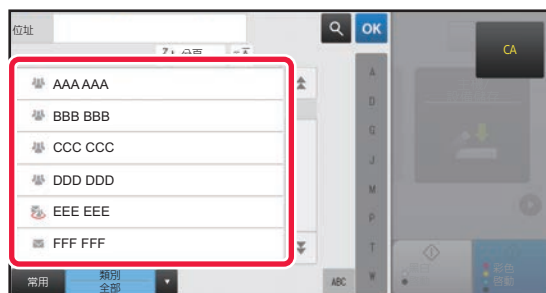

輕按欲傳送目的地鍵。

目前模式使用的位址，將從登錄所需目的地時勾選核取方塊的位址中選擇。若未登錄任何勾選核取方塊的位址，輕按確認畫面中的 [是] 鍵，並選擇欲傳送位址。
若要新增另一個目的地，輕按目的地鍵。





6

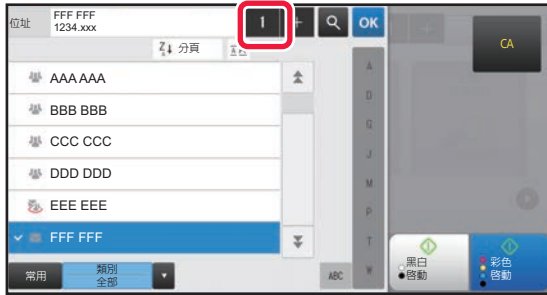

輕按 [所有目的位址] 鍵。

顯示選擇目的地清單。

7



確認目的地。

若清單內出現錯誤的目的地，輕按目的地再輕按 [刪除] 鍵。

8



輕按 變更畫面並選擇設定。

視需要變更設定。

下列功能可於簡單模式中啟用。

- 原稿
- 解析度
- 檔案格式
- 空白頁跳過

若要選擇更多詳細設定，輕按 [詳述] 鍵，並於普通模式中選擇設定。

▶ [掃描器模式 \(第51頁\)](#)

9



輕按 [彩色 啟動] 鍵或 [黑白 啟動] 鍵。

- 原廠預設狀態下，機台會於輕按 [彩色 啟動] 鍵時，偵測原稿為黑白或是全彩，並自動切換全彩或黑白兩色掃描。輕按 [黑白 啟動] 鍵時，機台會以黑白兩色掃描。如需更多詳細資訊，請參閱《用戶手冊》。

- 若要查看文件預覽，輕按 **OK** 返回至簡單掃描基本畫面，再輕按 [預覽] 鍵。

▶ [預覽畫面 \(第17頁\)](#)

取消掃描





掃描器模式

選擇掃描器模式

於主屏幕中，輕按欲使用的掃描器模式圖示，顯示掃描器模式基本畫面。
若未顯示欲使用按鍵，輕按 ◀ 或 ▶ 變更畫面。

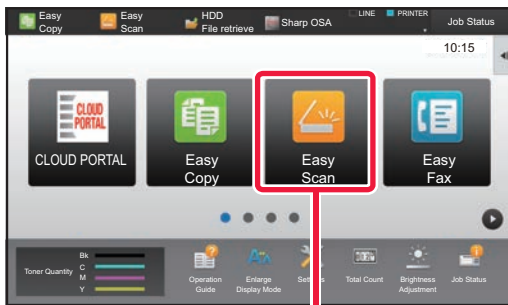

簡單
掃描

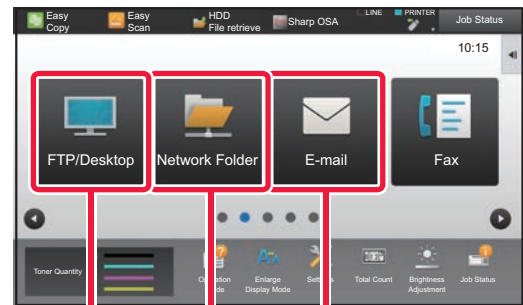
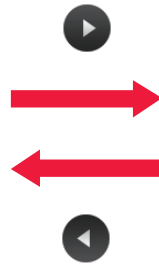

掃描至
FTP/桌面
掃描至網路
資料夾
掃描至
E-mail





掃描器模式基本畫面

掃描器模式共分兩種模式：簡單及普通模式。

簡單模式限用於使您能夠順暢執行多數掃描工作的常用功能。

若需選擇詳細設定或特殊功能，請使用普通模式。

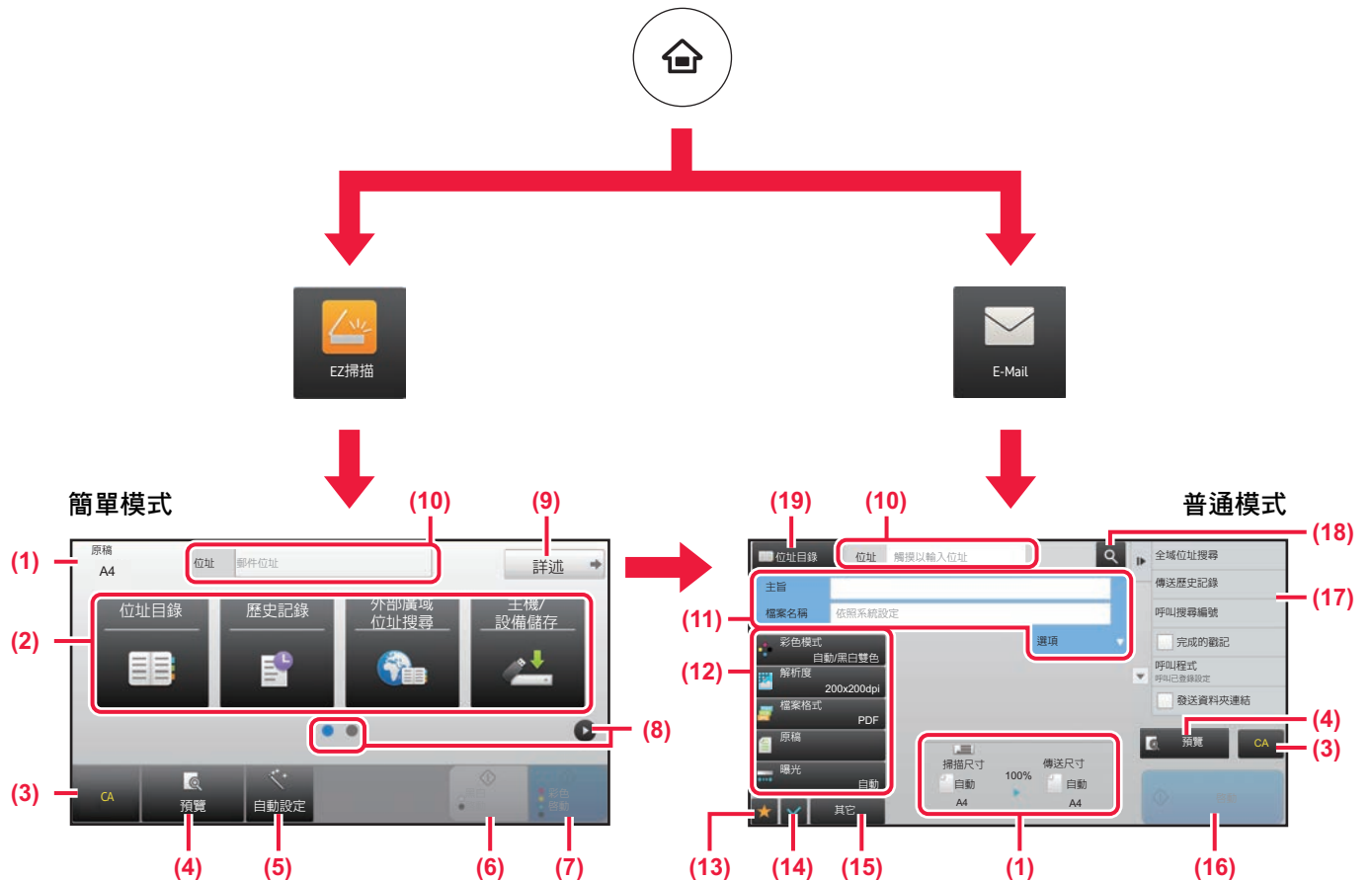

(1) 顯示原稿尺寸及欲傳送的資料。

(2) 選擇欲使用的位址及功能。

 若要在簡單模式中選擇功能於「設定」中，選擇 [系統設定] → [一般設定] → [操作設定] → [EZ模式設定] → [EZ掃描]

(3) 重設設定及位址。

(4) 掃描原稿並顯示預覽影像。

▶ [預覽畫面 \(第17頁\)](#)

(5) 自動設定原稿放置方向、畫質及跳過空白頁、雙面設定
*、PDF歪斜調整，自動偵測黑白2階/灰階。

*MX-2651/3051, 需要OCR擴充套件。

(6) 開始黑白掃描。

(7) 開始彩色掃描。

(8) 切換頁面顯示快速鍵。

(9) 變更為普通模式。

(10) 輕按此鍵顯示軟式鍵盤。

(11) 輸入主旨、檔案名稱及其他項目。顯示畫面會視掃描類型而有所不同。

(12) 可用於傳送影像的設定鍵。

(13) 顯示功能鍵清單。可登錄常用 [其它]。

(14) 查看目前設定。

(15) 顯示上述功能鍵外的按鍵清單。

▶ [可於機台上使用的功能 \(第28頁\)](#)

(16) 將開始傳輸。

(17) 顯示影像傳送模式中可使用的功能。

(18) 搜尋位址。

(19) 顯示通訊錄。



文書管理

執行影印、列印或其他工作時，可用文書管理功能將文件或列印影像儲存於硬碟上。您可於日後使用儲存的檔案列印或執行其他操作。
本節將概略介紹文書管理功能。

▶ 使用文書管理功能.....	54
▶ 僅儲存文件（掃描至硬碟）.....	55
▶ 列印儲存檔案.....	58



使用文書管理功能

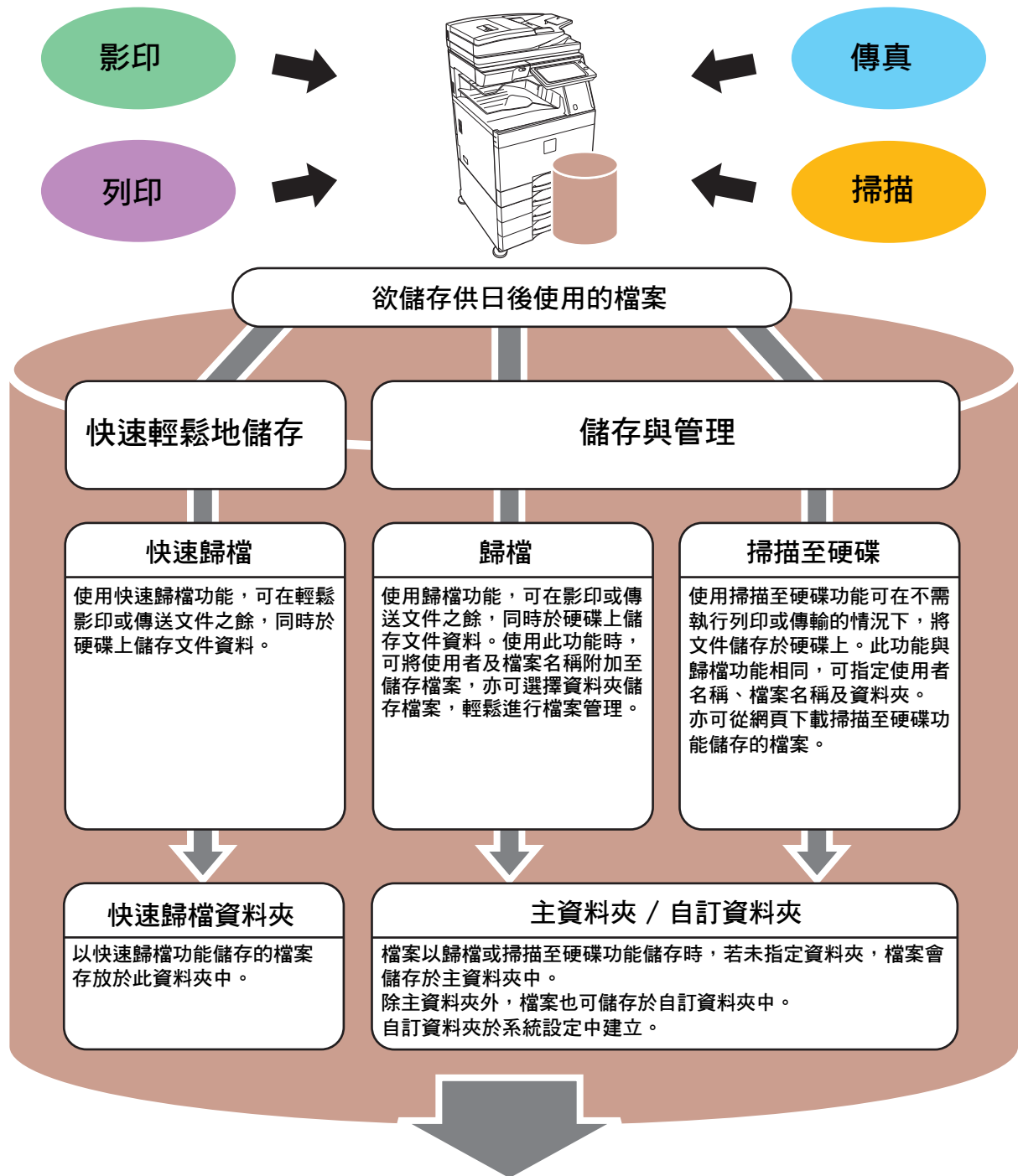

儲存的檔案可於需要時列印或傳輸。
 由列印驅動程式儲存的檔案不可傳輸。
 (若將「RIP 格式」變更為「RGB」格式，即可傳輸檔案)



僅儲存文件（掃描至硬碟）

掃描至硬碟功能可讓您將掃描文件儲存至主資料夾或自訂資料夾。此功能並非用於列印或傳送。

在主資料夾中儲存文件的程序會於以下說明。

若要儲存至自訂資料夾，輕按主屏幕中的 [文書管理] 鍵，再輕按操作面板上的 [掃描至硬碟]，選擇儲存設定。如需更多資訊，請參閱《用戶手冊》。

以簡單掃描儲存

可於主資料夾或我的資料夾中儲存檔案（啟用用戶驗證時）。

1



按下 [常用功能視窗] 鍵。
顯示主屏幕。

2



輕按 [EZ掃描] 模式圖示。

3

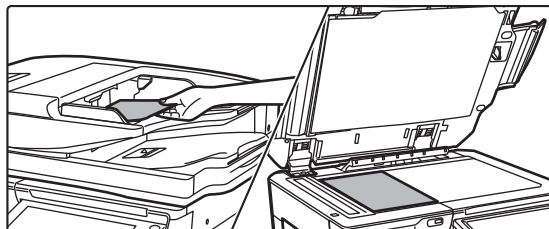

放置原稿。

將原稿置於自動送稿機紙盤中或原稿玻璃台上。

▶ [放置原稿 \(第18頁\)](#)

4



輕按 [主機/設備儲存] 鍵。





5



輕按 [儲存至主機] 鍵。

6



輕按 [彩色 啟動] 鍵或 [黑白 啟動] 鍵。

若要查看文件預覽，輕按 [預覽] 鍵。

▶ [預覽畫面 \(第17頁\)](#)

取消掃描

取消掃描



掃描至 USB 記憶裝置

1

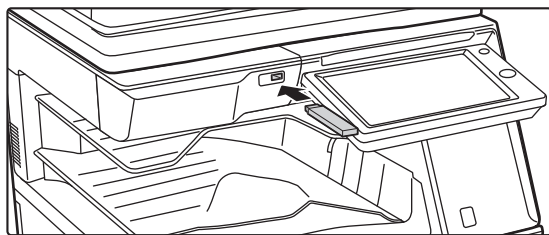

將 USB 記憶裝置連接至機台。

請使用容量不超過 32 GB 的 FAT32 或 NTFS USB 記憶裝置。

2



選擇操作畫面顯示時，輕按 [掃描到外部記憶裝置]。

- 若要選擇普通模式的詳細設定，請選取 [執行細節設定] 核取方塊 。
- ▶ [掃描器模式基本畫面 \(第52頁\)](#)
- 若機台/裝置儲存畫面開啟，則不會顯示此畫面。

3



輕按 [彩色 啟動] 鍵或 [黑白 啟動] 鍵。

若要查看文件預覽，輕按 [預覽] 鍵。

▶ [預覽畫面 \(第17頁\)](#)

取消掃描

取消掃描

4



掃描所有原稿後，輕按 [讀取結束] 鍵。

使用自動送稿機掃描原稿時，不會顯示此畫面。

5

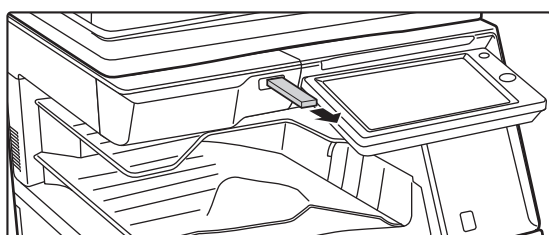

查看 [資料傳送已經完成。] 訊息是否出現，從機台取下 USB 記憶裝置。





列印儲存檔案

可擷取文書管理儲存的檔案，並列印或傳輸檔案。

亦可列印儲存於 USB 記憶裝置或共用資料夾中的檔案。

列印儲存於主資料夾中「Copy_20201010_112030」檔案的步驟會於以下說明。

1



按下 [常用功能視窗] 鍵。

顯示主屏幕。

2



輕按 [文書管理] 模式圖示。

3



選擇檔案並列印。

(1) 輕按 [主資料夾] 鍵。



(2) 輕按欲列印的檔案鍵。

在此範例中，輕按「Copy_20201010_112030」鍵。
若要查看列印影像預覽，輕按操作面板上的 [檢查影像]。

若要在列印後刪除檔案，輕按操作面板上的 [列印及刪除資料] 使 顯示。

(3) 輕按 [立即列印] 鍵。



設定模式

設定模式可讓您調整機台操作方式，以符合工作場所需求。本節將簡短概述設定模式。如需系統設定詳細說明，請參閱《用戶手冊》中的「設定模式」。

▶ 設定模式	60
--------------	----



設定模式

可於設定模式畫面中進行下列設定：設定資料及時間；存傳真及掃描目的地；建立文書管理資料夾；各種與機台操作相關的其他設定。

開啟設定模式畫面的程序及畫面中項目，會於以下說明。

在機台上顯示設定模式

1



按下 [常用功能視窗] 鍵。

顯示主屏幕。

2



輕按 [設定] 鍵。

顯示設定模式畫面。



輕按欲在選單標籤 (a) 或設定選單 (b) 設定的項目。
若要結束設定模式，輕按 [取消] 鍵。

▶ [管理員登入時的設定模式 \(第62頁\)](#)



設定模式中可做的設定

可於設定模式中進行下列設定。

某些設定可能不會顯示於機台觸控面板或電腦網路瀏覽器中。某些設定可能因機台及安裝的週邊裝置規格而不會顯示。

選單	概覽	
狀態	顯示紙匣資訊及裝置資訊。	
位址目錄	可用來編輯通訊錄。	
原稿操作	可使用文書管理功能對檔案執行操作。	
用戶控制	啟用用戶驗證時，可用來儲存、編輯和刪除用戶。	
系統設定	設定機台的主要設定，如日期設定及紙匣設定。可用設定如下。	
	首面視窗設定	您可以選擇機台主屏幕的設定，如變更主屏幕背景。
	影印設定	您可以選擇影印設定。
	印表機設定	您可以選擇列印設定。
	影像傳送設定	您可以進行影像傳送設定，如傳真及掃描至 E-mail。
	文書管理設定	您可以選擇文書管理設定。
	Sharp OSA 設定	您可以選擇 Sharp OSA 設定。
	驗證設定	設置用戶驗證方法。或者設置IC卡。
	一般設定	您可以進行機台設定，如日期設定及紙匣設定。
	網路設定	您可以進行介面設定和NAS設定等網路設定。
	機密保護設定	您可以進行機台保護設定，如驗證及變更管理員密碼。
	能源節省	機台可以使用 Eco 模式設定來降低耗電量。
	系統管理	您可以進行機台備份及工作日誌設定。
	色彩調整	您可以在機台上執行影像調整。
初次安裝設定	這是剛安裝機台時的一組必要設定。	





管理員登入時的設定模式

與來賓或用戶可用設定相比，管理員可設置更為進階之設定。

啟用用戶驗證時，可根據登入使用者的權限，在不需輸入管理員密碼的情形下允許進行設定。如需設定狀態資訊，請洽機台管理員。



選擇需要管理員登入的設定模式項目時，會顯示管理員登入畫面。

如需管理員登入時，設定模式中可用項目資訊，請參閱《用戶手冊》中的「設定模式」。

請注意

- 若欲取得更多有關作業系統的資訊，請參閱作業系統手冊或線上說明功能。
- Windows 環境下的畫面及程序說明資訊主要以 Windows 10 為準。螢幕畫面可能因作業系統或軟體應用程式版本而有所不同。
- macOS 環境下的畫面及程序說明資訊，主要依據 macOS 10.12 為準。螢幕畫面可能因作業系統或軟體應用程式版本而有所不同。
- 請將本手冊中出現「MX-xxxx」之處，替換為您的型號名稱「xxxx」。
- 製備本手冊時，相當用心謹慎。若對手冊有任何意見或疑問，請聯絡經銷商或附近的 SHARP 維修部門。
- 本產品已執行嚴格的品質控制及檢查程序。若是發現故障或其他問題，請聯絡經銷商或附近的 SHARP 維修部門。
- 除法律規定的情況外，SHARP 對產品或其選購配件使用期間出現的故障，或是因不當產品及其選購配件操作而造成的故障或其他故障，或任何因產品使用出現的損壞，一概不予負責。

警告

- 除著作權法允許，手冊內容重製、改寫或翻譯若未事先取得書面許可，則一律禁止。
- 本手冊中所有資訊若有任何變更，恕不另行通知。

本手冊中列出的圖解以及操作與觸控面板

週邊裝置一般皆為選配，但有些機型則以特定週邊裝置為標準配備。

本手冊內的說明資訊是以 MX-6071 已安裝紙匣為前提。

某些功能及程序說明，則視安裝裝置非上述裝置。

產品可能經改進及修正，因此手冊中所示之顯示畫面、訊息及按鍵名稱與機台實際顯示資訊可能稍有差異。

SHARP[®]
SHARP CORPORATION