

# SHARP®

DİJİTAL TAM RENKLİ ÇOK İŞLEVLİ SİSTEM

## Hızlı Başlama El Kitabı

MODEL: MX-2651 MX-4051  
MX-3051 MX-4061  
MX-3061 MX-4061S  
MX-3061S MX-4071  
MX-3071 MX-4071S  
MX-3071S MX-5051  
MX-3551 MX-5071  
MX-3561 MX-5071S  
MX-3561S MX-6051  
MX-3571 MX-6071  
MX-3571S MX-6071S



### MAKİNEYİ KULLANMADAN ÖNCE



Makinenin işlevleri ve orijinaleri yerleştirme ve kağıt yükleme prosedürleri

### FOTOKOPİ MAKİNESİ



Fotokopi işlevini kullanma

### YAZICI



Yazıcı işlevini kullanma

### FAKS



Faks işlevini kullanma

### TARAYICI



Tarama işlevini kullanma

### BELGE DOSYALAMA



İşleri sabit diske dosya olarak kaydetme

### AYAR MODU



Makinenin kullanımını kolaylaştırmak için ayarları yapılandırma

# KULLANMA KILAVUZLARI VE KULLANIM ŞEKİLLERİ

## Başlangıç Kılavuzu



Bu kılavuzda, makinenin kullanımına yönelik prosedürler, makinenin güvenli kullanımına yönelik ikazlar ve yöneticiye yönelik bilgiler açıklanmaktadır. Makineyi kullanmadan önce bu kılavuzu okuyun. Ayrıntılı kullanım prosedürleri ve sorun giderme bilgileri için, PDF biçimindeki kılavuzlara bakın.

## Kullanma Kılavuzu (Dokunmatik panelde görüntülenir)



Bu kılavuz, makinenin dokunmatik panelindeki  simgesine dokunulduğunda görüntülenir. Bu kılavuzda, makinenin kullanımına yönelik temel prosedürler açıklanmaktadır. Ek olarak, kılavuzlar da yazdırılabilir. ([sayfa 3](#)) Bir kılavuzu yazdırmak için, bkz. "[BİR KILAVUZU YAZDIRMA \(sayfa 4\)](#)".  
\* MX-2651/MX-3051/MX-3551/MX-4051/MX-5051/MX-6051'de PS3 genişletme kiti gerekir.

## Kullanım Kılavuzu

Makinede kullanılabilen işlevlerin ayrıntılı açıklamaları "Kullanım Kılavuzu" belgesinde sunulmaktadır. Kullanıcı Kılavuzu, makinedeki Web sayfalarından indirilebilir. Kullanıcı Kılavuzunu, makinedeki Web sayfalarından indirin. İndirme prosedürü için, bkz. "[KULLANMA KILAVUZUNU İNDİRME \(sayfa 6\)](#)".



## Diğer kılavuz

"Kullanım Kılavuzu" gibi, aşağıdaki bazı kılavuzlar da web sitemizden indirilebilir ve bilgisayarınızda görüntülenebilir. Kılavuz türleri güncellenebilir. Daha fazla bilgi için web sitemizi inceleyin:

<b>Kullanım Kılavuzu (Adres Defteri Kaydı)*</b>		<b>Yazılım Kurulum Kılavuzu*</b>	
Bu kılavuz adres defterinizin nasıl kaydedildiği, düzenlendiği ve silindiği açıklanmaktadır.		Bu kılavuzda, makineyi bir yazıcı veya tarayıcı olarak kullanmak için yazılımın kurulumu ve ayarların yapılandırılması açıklanmaktadır.	
<b>Sorun Giderme*</b>		<b>Hızlı Başlama El Kitabı*</b>	
Bu kılavuzda, makinenin her bir modda çalıştırılmasıyla ilgili sık sorular sorulara cevaplar sunulmaktadır.		Bu kılavuz, makinenin temel ve kullanışlı işlevlerini kullanmaya başlamanıza yardımcı olmak amacıyla hazırlanmıştır.	
<b>Kullanım Kılavuzu (Web Sayfası Ayarları)*</b>		<b>Kullanım Kılavuzu (Dokunmatik Panel İşletimi)</b>	
Bu kılavuzda, makinede bulunan web sayfası ayarları kullanılarak makine ayarlarının bilgisayarınızdan yapılandırılmasına yönelik işlemler açıklanmaktadır.		Bu kılavuzda dokunmatik panelin nasıl işletildiği ve kullanıcı arayüzünün nasıl kişiselleştirildiği açıklanmaktadır.	
<b>Yazdırma Yayınlama Kılavuzu</b>		<b>Bulut Bağlantı Kılavuzu</b>	
Bu kılavuzda, yazdırma yayınlama işlevinin kullanımı açıklanmaktadır. Yazdırma yayınlama işlevini destekleyen birden fazla MFP'niz olduğunda, bir MFP'ye kaydedilmiş verilere tüm diğer MFP'lerden erişebilir ve bu verileri yazdırabilirsiniz.		Bu kılavuzda, taranmış verileri buluta yükleyebilmeniz ve bulutta kayıtlı verileri yazdırabilmeniz için, makinenin İnternet üzerindeki bir bulut hizmetine nasıl bağlandığı açıklanmaktadır.	

\* Bu kılavuzlar Kullanım Kılavuzu'deki talimat izlenerek yazdırılabilir.

# BİR KILAVUZU YAZDIRMA

1



**[Ana Ekran] tuşuna basın.**

Ana ekran görünür.

2

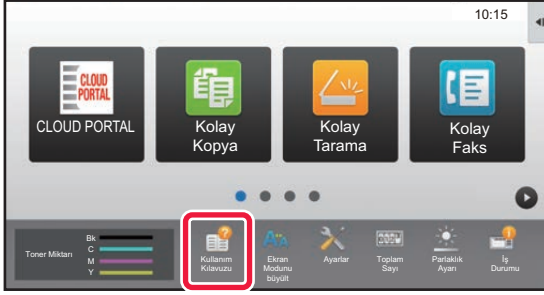

**[Kullanım Kılavuzu] tuşuna dokunun.**

3



**Dokunmatik panelde ayar yapın.**

(1) **[Kılavuzları indirme ve yazdırma] tuşuna dokunun.**



(2) **[Diğer kılavuzlar] tuşuna dokunun.**

(3) **Kılavuz simgesine dokunun.**

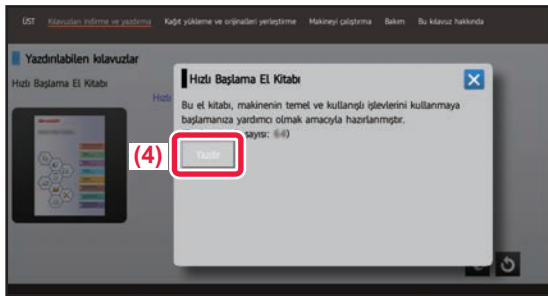

(4) **[Yazdır] tuşuna dokunun.**

Yazdırma Ayarları ekranı açılır. Ayarları seçin ve yazdırmayı başlatmak için, [Baslama] tuşuna dokunun. Dokunmatik panelde ekran dillerinde [KULLANMA KILAVUZUNU İNDİRME \(sayfa 6\)](#) adım 2 ile görüntülenenden farklı bir dilin seçilmesi ve [Kullanım Kılavuzu] öğesine dokunulması durumunda, İngilizce görüntülenebilir.

Dokunmatik panelde görüntülenen dili değiştirmek için, Kullanım Kılavuzuna başvurun.

# MAKİNEDEKİ WEB SUNUCUSUNA ERİŞİM

Makine bir ağı bağlandığında, bilgisayarınızdaki Web tarayıcısından makinenin yerleşik Web sunucusuna erişilebilir.

## WEB SAYFALARINI AÇMA

1

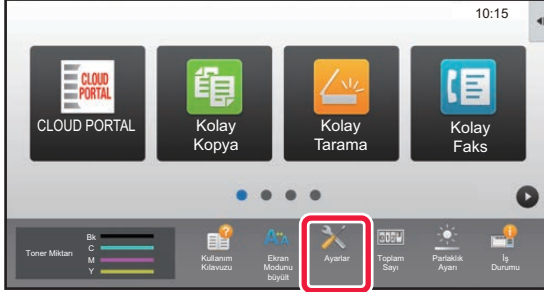

[Ayarlar] tuşuna dokununuz.

2

Menüdeki [Durum] → [Ağ Durumu] öğelerine dokununuz.

3

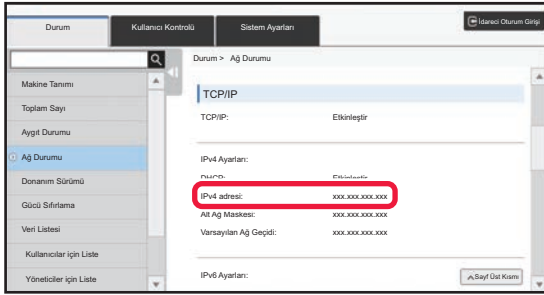

Ekranı aşağı kaydırın ve TCP/IP IPv4 Ayarlarında "IPv4 adresi" öğesini işaretleyiniz.

4



Web sayfalarını açmak için makinedeki Web sunucusuna erişin.

Makine ile aynı ağa bağlı bir bilgisayarda Web tarayıcısını başlatın ve makinenin IP adresini girin.

Tavsiye edilen web tarayıcılar  
Internet Explorer: 11 veya üstü (Windows®)  
Microsoft Edge (Windows®), Firefox (Windows®),  
Safari (macOS®), Chrome (Windows®):  
Son sürümü veya hemen önceki büyük sürüm

Web sayfası görüntülenecektir.  
Web sayfasının açılabilmesi için makine ayarları,  
kullanıcı kimliğinin doğrulanmasını gerektirebilir.  
Kullanıcı kimlik doğrulama işlemi için gereken parolayı  
makinenin yöneticisinden isteyiniz.

# KULLANMA KILAVUZUNU İNDİRME

Daha ayrıntılı bir kılavuz olan Kullanma Kılavuzu makinenin Web sayfalarından indirilebilir.

1

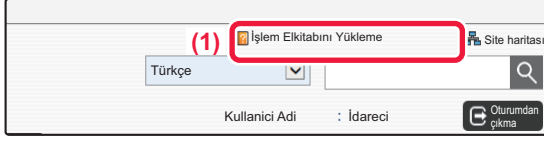

Web sayfasının menüsünde [İşlem Elkitabını Yükleme] tuşunu tıklayın.

2

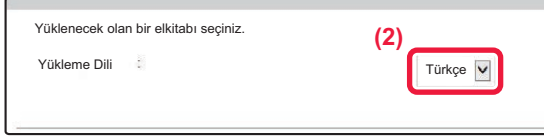

İstediğiniz dili seçin.

Sadece görüntülenen diller desteklenir.

3

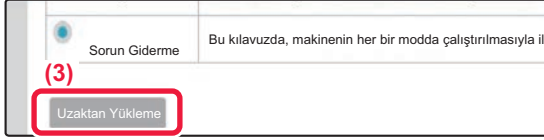

İndirmek kılavuzu seçin ve [Uzaktan Yükleme] düğmesini tıklayın.

# MODELLER ARASINDAKİ FARKLAR

Bu kılavuz aşağıda gösterilen modelleri açıklar. Modellerin standart donanımları ve işlevlerinde bazı farklılıklar vardır. Tüm modeller için ortak işlemlere ait açıklamalarda kağıt çekmecesi yüklü MX-6071 kullanıldığı farz edilmiştir.

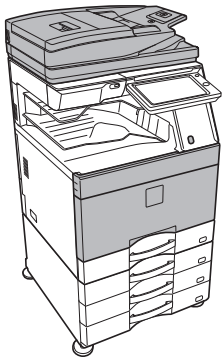
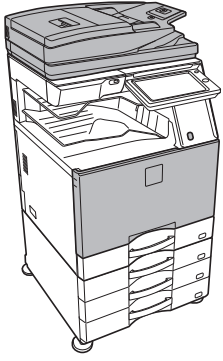
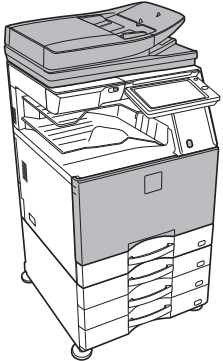
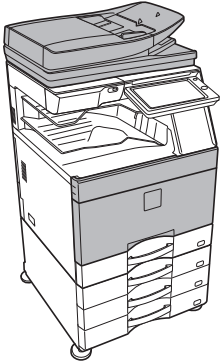
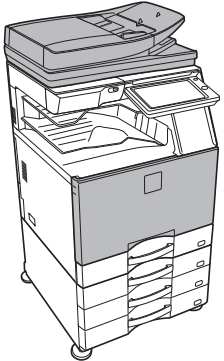
Model	MX-5071 MX-5071S MX-6071 MX-6071S	MX-3071 MX-3071S MX-3571 MX-3571S MX-4071 MX-4071S	MX-3061 MX-3061S MX-3561 MX-3561S MX-4061 MX-4061S	MX-5051 MX-6051	MX-2651 MX-3051 MX-3551 MX-4051
Görünüm					
Otomatik belge besleyici	Çift Yönlü Tek Geçişli Besleyici (DSPF)		Ters Çeviren Tek Geçişli Besleyici (RSPF)		
Hareket sensörü	Evet			Hayır	
NFC dokunma noktası alanı	Evet			Hayır	
Toner değiştirme	Yazdırma durdurulmadan değiştirilebilir	Değiştirmek için yazdırmayı durdurun		Yazdırma durdurulmadan değiştirilebilir	Değiştirmek için yazdırmayı durdurun
Sabit disk boyutu	500GB				
Dokunmatik panel boyutu	10 inch				
Office dosyalarının doğrudan yazdırılması	Standart			Opsiyonel	
Kompakt PDF	Standart			Opsiyonel	
Otomatik tarama ayarları (KOLAY MOD)	Evet			Evet*	

\* Bazı işlevler opsiyonel olabilir.

## Toner değiştirme

MX-5051/5071/5071S/6051/6071/6071S'de toner değiştirme mesajı görüntülediğinde, yazdırma devam ediyor olsa bile toneri değiştirebilirsiniz. Toneri değiştirmek için her zaman toner kapağını açın.

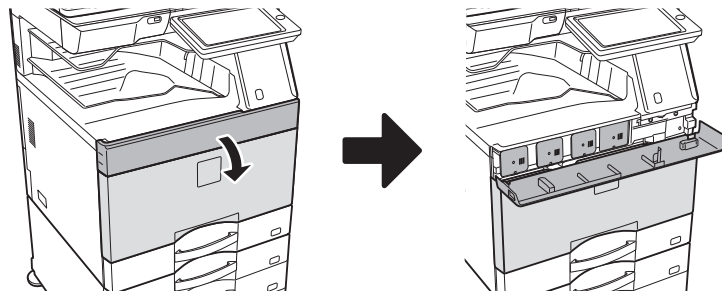

Yanlışlıkla alt kapağı açmayın. Böyle yapılması yazdırmanın durmasına ve kağıt sıkışmasına neden olabilir.

# İÇİNDEKİLER

KULLANMA KILAVUZLARI VE KULLANIM ŞEKİLLERİ .....	2
BİR KILAVUZU YAZDIRMA .....	4
MAKİNEDEKİ WEB SUNUCUSUNA ERİŞİM .....	5
MODELLER ARASINDAKİ FARKLAR .....	7

## MAKİNEYİ KULLANMADAN ÖNCE

PARÇA AD VE İŞLEVLERİ .....	12
GÜCÜ AÇMA/KAPATMA .....	14
KONTROL PANELİ .....	15
HAREKET SENSÖRÜ .....	16
ORJİNALLERİ YERLEŞTİRME .....	18
SES SEVİYESİNİ AYARLAMA .....	19
KAĞIT YÜKLEME .....	20
ADRES DEFTERİNE KİŞİLERİ KAYDETME .....	26
KULLANICI KİMLİK DOĞRULAMA .....	27
MAKİNEDE KULLANILABİLEN İŞLEMLER .....	28

## FOTOKOPİ MAKİNESİ

FOTOKOPİ ÇEKME .....	32
FOTOKOPİ MODU .....	34
ÖZEL KAĞIDA FOTOKOPİ ÇEKME (Baypas Kopya) .....	35

## YAZICI

WINDOWS ORTAMINDA YAZDIRMA .....	38
macOS ORTAMINDA YAZDIRMA .....	40
USB BELLEKTEKİ BİR DOSYAYI DOĞRUDAN YAZDIRMA .....	42

## FAKS

FAKS GÖNDERME .....	44
FAKS MODU .....	46



## TARAYICI

AĞ TARAYICI İŞLEVi .....	48
ORİJİNALİ TARAMA .....	49
TARAYICI MODU .....	51

## BELGE DOSYALAMA

BELGE DOSYALAMA İŞLEVİNİN KULLNIMLARI .....	54
SADECE BELGE KAYDETME (HDD'ye Tarama) .....	55
KAYDEDİLMİŞ BİR DOSYAYI YAZDIRMA .....	58

## AYAR MODU

AYAR MODU .....	60
-----------------	----





# MAKİNEYİ KULLANMADAN ÖNCE

Bu bölümde, makinenin ve çevresel cihazlarının parçalarının adları ve işlevleri ve orijinalleri yerleştirilme ve kağıt yükleme işlemleri dahil olmak üzere makine hakkında genel bilgiler sunulmaktadır.

▶ PARÇA AD VE İŞLEVLERİ .....	12
▶ GÜCÜ AÇMA/KAPATMA .....	14
▶ KONTROL PANELİ.....	15
▶ HAREKET SENSÖRÜ .....	16
▶ ORJİNALLERİ YERLEŞTİRME .....	18
▶ SES SEVİYESİNİ AYARLAMA.....	19
▶ KAĞIT YÜKLEME.....	20
▶ ADRES DEFTERİNE KİŞİLERİ KAYDETME .....	26
▶ KULLANICI KİMLİK DOĞRULAMA .....	27
▶ MAKİNEDEN KULLANILABİLEN İŞLEVLER.....	28



## PARÇA AD VE İŞLEVLERİ

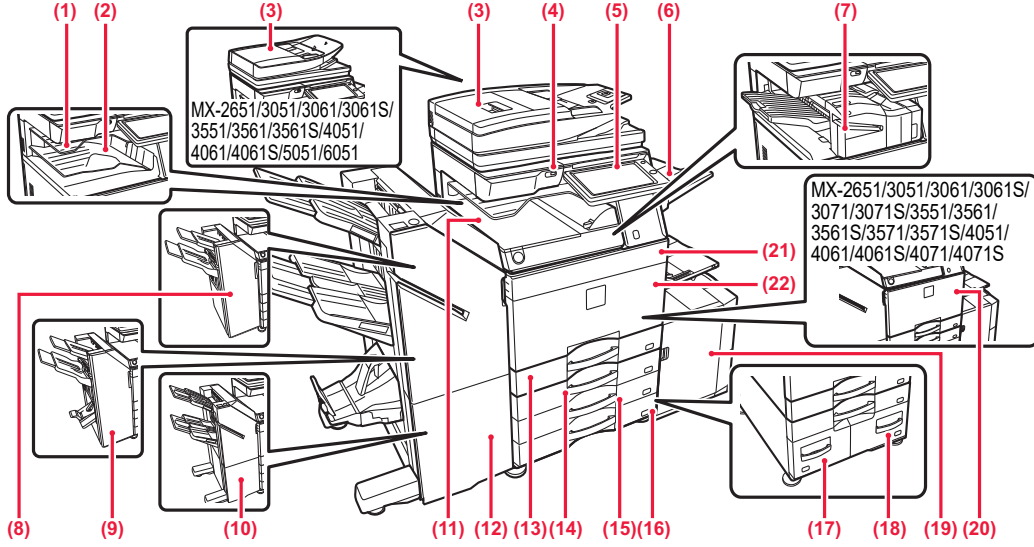

- (1) **İş ayırıcı (üst tabla)\***  
Alınan faksılar ve yazdırılan kağıtlar bu tablaya iletilir. Ayrıca bir aktarma ünitesi takıldığında işleri iş ayırıcıya da (Standart Kaset) çıkartabilirsiniz.
- (2) **Çıktı tablası\***  
Çıktı bu tablaya iletilir.
- (3) **Otomatik belge besleyici**  
Bu ünite, çoklu orijinalleri besler ve tarar. 2 taraflı orijinaler otomatik olarak taranabilir. MX-3071/3071S/3571/3571S/4071/4071S/5071/5071S/6071/6071S için, 2 taraflı orijinalerin her iki tarafı bir defada otomatik olarak taranabilir.  
▶ [OTOMATİK BELGE BESLEYİCİYİ KULLANMA \(sayfa 18\)](#)
- (4) **USB portu (A tipi)**  
USB bellek gibi bir USB cihazını makineye bağlamak için kullanılır. USB 2.0'ı (Yüksek Hızlı) destekler.
- (5) **Kontrol paneli**  
Bu panelde [Güç] düğmesi, [Enerji Tasarrufu] düğmesi/göstergesi, hata göstergesi, [Ana Ekran] tuşu, ana güç göstergesi, veri alım göstergesi, iletişim göstergesi ve dokunmatik panel bulunur. Bu işlevleri kullanmak için, dokunmatik paneli kullanın.  
▶ [KONTROL PANELİ \(sayfa 15\)](#)
- (6) **Çıkış tablası ünitesi (sağ tabla)\***  
Gerektiğinde kağıdın bu tablaya konmasını ayarlayın.
- (7) **İç sonlandırıcı\***  
Kağıtları zımbalar. Ayrıca kağıt çıktılarda delik açmak için, bir delgi modülü takılabilir.  
Zımbalama işlemini manuel olarak da yapabilirsiniz.
- (8) **Sonlandırıcı\***  
Kağıtları zımbalar. Ayrıca kağıt çıktılarda delik açmak için, bir delgi modülü takılabilir.
- (9) **Sırttan sonlandırıcı\***  
Kağıtları zımbalar ve katlar. Ayrıca kağıt çıktılarda delik açmak için, bir delgi modülü takılabilir.
- (10) **Sonlandırıcı (Büyük Yığıcı)\***  
Kağıtları zımbalar. Ayrıca kağıt çıktılarda delik açmak için, bir delgi modülü takılabilir.  
Zımbalama işlemini manuel olarak da yapabilirsiniz.
- (11) **Kağıt geçiş ünitesi\***  
Makine ile sonlandırıcı veya sırttan sonlandırıcı arasında çalışır.
- (12) **Sırttan sonlandırıcı (Büyük Yığıcı)\***  
Kağıtları zımbalar ve katlar. Ayrıca kağıt çıktılarda delik açmak için, bir delgi modülü takılabilir.  
Zımbalama işlemini manuel olarak da yapabilirsiniz.
- (13) **Tepsi 1**  
Kağıtları bu tablada saklayın. Maksimum 550 yaprak (80 g/m<sup>2</sup> (20 lbs.)) kağıt yüklenebilir.
- (14) **Tepsi 2 (Bir alçak konum/550 sayfa kağıt çekmecesi veya stand/550/2x550/3x550/550&2100 adet kağıt çekmecesi takılıken)\***  
Kağıtları bu tablada saklayın. Maksimum 550 yaprak (80 g/m<sup>2</sup> (20 lbs.)) kağıt yüklenebilir.
- (15) **Tepsi 3 (stand/2x550/3x550 kağıt çekmecesi takılıken)\***  
Kağıtları bu tablada saklayın. Maksimum 550 yaprak (80 g/m<sup>2</sup> (20 lbs.)) kağıt yüklenebilir.
- (16) **Tepsi 4 (stand/3x550 kağıt çekmecesi takılıken)\***  
Kağıtları bu tablada saklayın. Maksimum 550 yaprak (80 g/m<sup>2</sup> (20 lbs.)) kağıt yüklenebilir.
- (17) **Tepsi 3 (stand/550&2100 adet kağıt çekmece takılıken)\***  
Kağıtları bu tablada saklayın. Maksimum 1200 yaprak (80 g/m<sup>2</sup> (20 lbs.)) kağıt yüklenebilir.
- (18) **Tepsi 4 (stand/550&2100 adet kağıt çekmece takılıken)\***  
Kağıtları bu tablada saklayın. Maksimum 900 yaprak (80 g/m<sup>2</sup> (20 lbs.)) kağıt yüklenebilir.
- (19) **Tepsi 5 (bir geniş kapasiteli kağıt tablası takılıken)**  
Kağıtları bu tablada saklayın. Maksimum 3000 yaprak (80 g/m<sup>2</sup> (20 lbs.)) kağıt yüklenebilir.
- (20) **Ön kapak**  
(MX-2651/3051/3061/3061S/3071/3071S/3551/3561/3561S/3571/3571S/4051/4061/4061S/4071/4071S)  
Ana güç anahtarını "Açık" veya "Kapalı" konuma getirmek veya toner kartuşunu değiştirmek için, bu kapağı açın.
- (21) **Toner kapağı (MX-5051/5071/5071S/6051/6071/6071S)**  
Toner kartuşu değiştirmek için açın.
- (22) **Ön kapak (MX-5051/5071/5071S/6051/6071/6071S)**  
Ana güç şalterini "Açık" veya "Kapalı" konumuna getirmek için açın.

\* Çevresel cihaz. Daha fazla bilgi için, Kullanım Kılavuzuna başvurun. Standart olarak bulunur veya bazı ülke ve bölgelerde kullanılamaz. Satıcınıza veya en yakın yetkili servis temsilcisine başvurun.

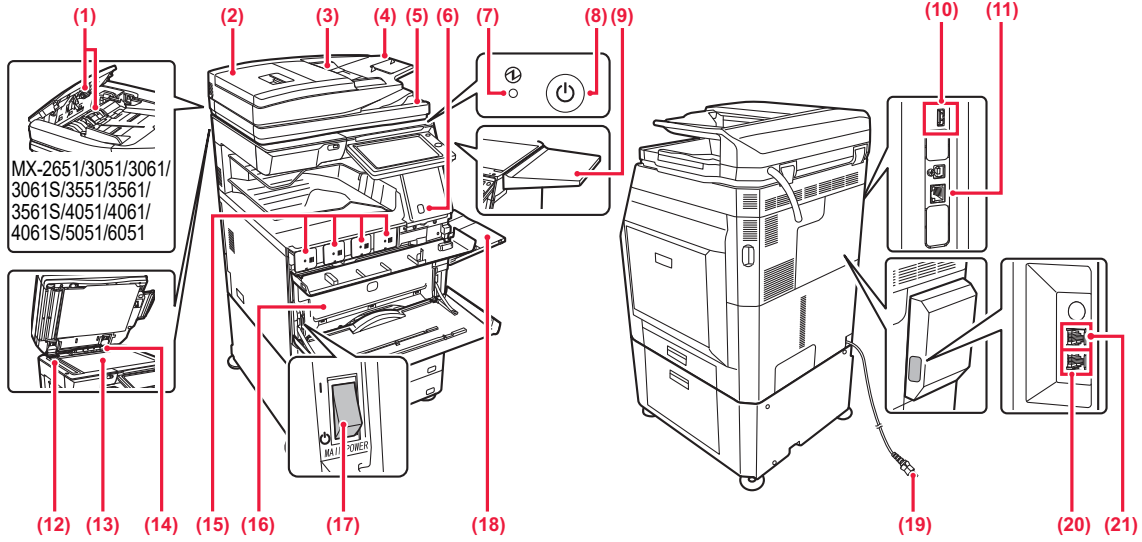

**(1) Kağıt besleme merdanesi**

Bu merdane orijinali otomatik olarak beslemek için döner.

**(2) Belge besleme alanı kapağı**

Sıkışan bir orijinali çıkarmak veya kağıt besleme merdanesini temizlemek için bu kapağı açın. MX-2651/3051/3061/3061S/3551/3561/3561S/4051/4061/4061S/5051/6051'de, kağıt besleme merdanesini temizlemek için bu kapak da açılır.

**(3) Orijinal kılavuzları**

Bu kılavuzlar orijinalin doğru olarak taranmasını sağlar. Kılavuzları orijinalin genişliğine göre ayarlayın.

**(4) Belge besleyici tablası**

Orijinali yerleştirin. Orijinaller ön yüzü yukarı bakacak şekilde yerleştirilmelidir.

**(5) Orijinal çıkış tablası**

Orijinal, tarama sonrasında bu tablaya çıkartılır.

**(6) Hareket sensörü\*1**

Bu sensör, makineye yaklaşan bir kişinin varlığını algılar ve makineyi otomatik olarak uyku modundan çıkarır (Yalnız Hareket Sensörü Modu).

**(7) Ana güç göstergesi**

Makinenin ana güç anahtarı " I " konumunda olduğu zaman bu ışık yanar.

**(8) [Güç] düğmesi**

Makinenin gücünü açıp kapatmak için bu düğmeyi kullanın.

**(9) Sehpa\*2**

Bu bir iş platformu olarak kullanılabilir veya geçici olarak orijinaler ya da bir mobil cihaz yerleştirilebilir.



- Ağırlığı 5kg'dan fazla olan hiçbir şeyi yerleştirmeyin, aksi takdirde yük biner.
- Su veya başka sıvı içeren bir kap yerleştirmeyin. Sıvı dökülür ve makineye girerse yangın ve elektrik çarpması riski vardır.
- Makine çalışırken masa üzerinde çalışılması yetersiz görüntü kalitesine veya diğer problemlere neden olabilir.

**(10) USB portu (A tipi)**

USB bellek gibi bir USB cihazını makineye bağlamak için kullanılır. USB 2.0'ı (Yüksek Hızlı) destekler.

\*1 Sadece MX-3061/3061S/3071/3071S/3561/3561S/3571/3571S/4061/4061S/4071/4071S/5071/5071S/6071/6071S'de kullanılabilir.

\*2 Çevresel cihaz. Daha fazla bilgi için, Kullanım Kılavuzuna başvurun. Standart olarak bulunur veya bazı ülke ve bölgelerde kullanılamaz. Bazı modellerde kullanılamaz. Satıcınıza veya en yakın yetkili servis temsilcisine başvurun.

**(11) LAN konektörü**

Makine bir ağa bağlı olduğu zaman bu konektöre bir LAN kablosu bağlayın. Blendajlı LAN kablosu kullanın.

**(12) Tarama alanı**

Otomatik belge besleyiciye yerleştirilen orijinaler burada taranır.

**(13) Belge camı**

Otomatik belge besleyiciden beslenemeyen kitapları veya diğer kalın orijinaleri taramak için, bu cama yerleştirin.

► [BELGE CAMINI KULLANMA \(sayfa 18\)](#)

**(14) Orijinal boyutu dedektörü**

Bu ünite, belge camına yerleştirilmiş bir orijinal belgenin boyutunu algılar.

**(15) Toner kartuşu**

Bu kartuş toner doludur. Kartuştaki toner bittiğinde yenisi ile değiştirin.

**(16) Atık toner kutusu**

Bu kap, yazdırma sonrasında kalan fazla toneri toplar.

**(17) Ana güç anahtarı**

Makinenin gücünü açıp kapatmak için bu düğmeyi kullanın. Faks veya İnternet faks işlevini kullanırken, bu anahtar mutlaka " I " konumunda olmalıdır.

**(18) Baypas tablası**

Kağıdı manuel olarak beslemek için bu tablayı kullanın. A4R veya 8-1/2" x 11"R'den büyük kağıt yüklerken, uzatma kılavuzunu çıkarın.

► [Baypas tablası \(sayfa 22\)](#)

**(19) Fiş**

**(20) Telefon hattı soketi (LINE)\*2**

Makinenin faks işlevi kullanılırken, bu sokete telefon hattı bağlanır.

**(21) Harici telefon soketi (TEL)\*2**

Makinenin faks işlevi kullanılırken, bu jake bir harici telefon bağlanabilir.



## GÜCÜ AÇMA/KAPATMA

Bu bölümde, makine gücünün nasıl açılacağı/kapatılacağı ve makinenin nasıl yeniden başlatılacağı açıklanmaktadır. İki güç anahtarını çalıştırın: ön kapağın içinde sol alt köşedeki ana güç anahtarı ve kontrol panelindeki [Güç] düğmesi.

### Gücü açma

- Güç anahtarını " | " konumuna getirin.
- Ana güç göstergesi yeşil yandığında, [Güç] düğmesine basın.

### Gücü kapatma

- Gücü kapatmak için [Güç] düğmesine basın.
- Gücü uzun bir süreliğine kapatmak için, gücü kapatmak için [Güç] düğmesine basın ve işlem paneli ekranı kaybolduktan sonra ana güç anahtarını " ⏻ " konumuna getirin.

### Makineyi yeniden başlatın

[Güç] düğmesine basarak gücü kapatın ve gücü açmak için bu düğmeye tekrar basın.

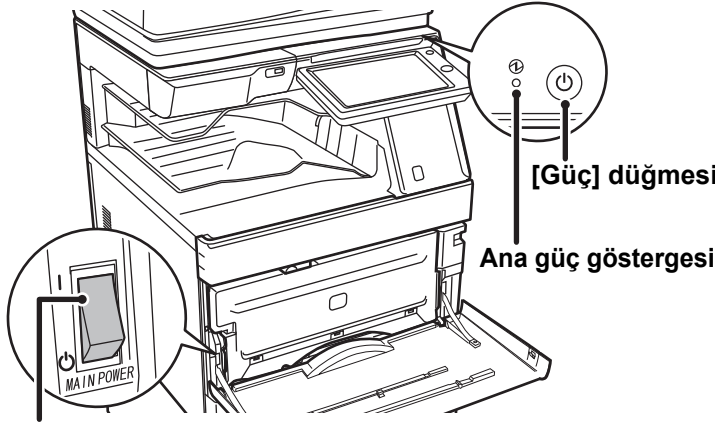

#### Ana güç anahtarı



- Ana güç anahtarını kapatırken, kontrol panelindeki [Güç] düğmesine basın ve ardından ana güç anahtarını " ⏻ " konumuna getirin. Ani bir güç kesintisinde, makine gücünü tekrar açın ve ardından doğru sırayla tekrar kapatın. Makinenin uzun süre [Güç] düğmesi kapatılmadan elektrik kapatılarak bırakılması anormal seslere, düşük görüntü kalitesine veya başka sorunlara neden olabilir.
- Bir makine arızasından kuşkulıyorsanız, yakınlarda fırtınalı gök gürültülü hava varsa veya makineyi başka bir yere taşıyacağınız zaman hem ana güç anahtarını hem de [Güç] düğmesini kapatın ve fişi prizden çıkarın.



- Faks veya İnternet faks fonksiyonunu kullanırken, ana güç anahtarını mutlaka " | " konumunda tutun.
- Bazı ayarların etkili olması için makine yeniden başlatılmalıdır. Makinenin bazı durumlarında [Güç] düğmesi ile makine yeniden başlatıldığında yeni ayarlar geçerli olmayacaktır. Bu durumda, ana güç anahtarını kapatın ve ardından tekrar açın.



# KONTROL PANELİ

Kontrol panelindeki [Ana Ekran] tuşuna basılması dokunmatik panelde başlangıç ekranını görüntüler. Başlangıç ekranında modları ve işlevleri seçme tuşları gösterilir.

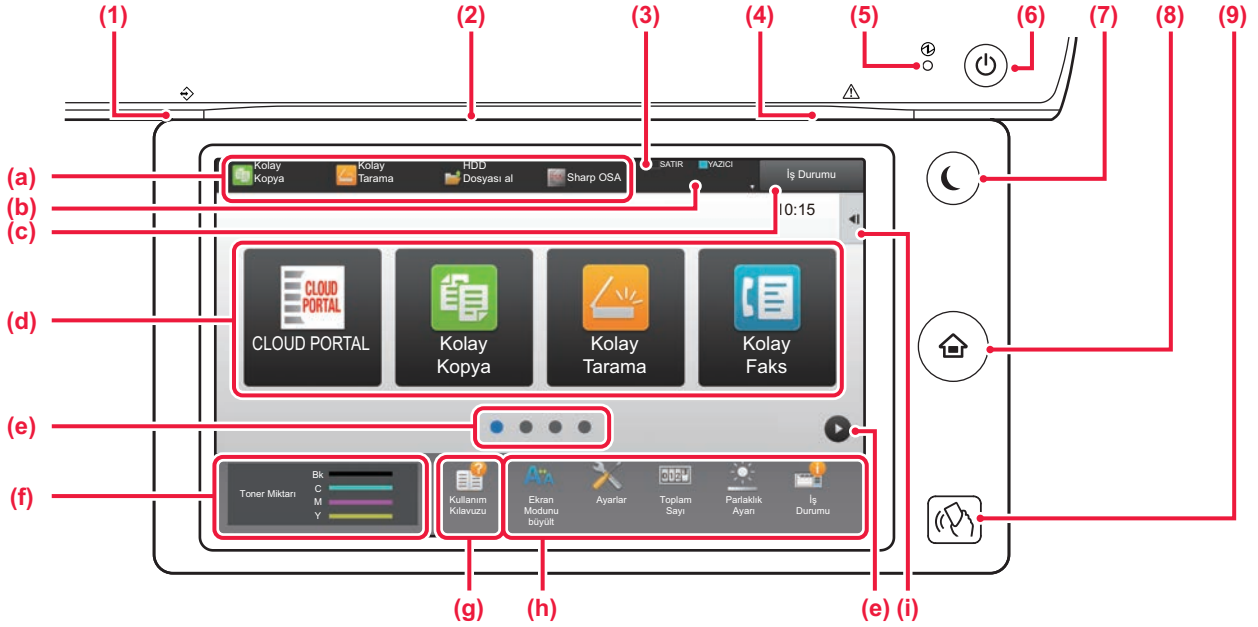

## (1) Veri bildirim göstergesi

Faks ve İnternet Faks alımı sırasında yanıp söner. Yazdırma tamamlandığında ışık söner. Çıktı için iş ayırıcı (üst tabla) kullanıldığında, çıktı çıkarılana kadar bu gösterge yanıp söner. Ayrıca, bir iş yürütülürken bazı modlarda, hazır durumunda ve otomatik belge besleyicide bir orijinal tespit edildiğinde de göstergenin yanmasını sağlayabilirsiniz.

## (2) İletişim göstergesi

Bu lamba, makineye giden gücün açılması ve kullanıcının makinede oturum açması gibi durumlarda yanar.

## (3) Dokunmatik Panel

Mesajlar ve tuşlar dokunmatik ekranda görülür. Makineyi doğrudan görüntülenen tuşlara dokunarak çalıştırın.

- (a) Bir moda geçmek için o moda dokununuz.
- (b) Simgeleri kullanarak iş dışında makinenin durumunu görüntüler.
- (c) Devam eden veya bekleyen işi metin veya simgeyle görüntüler.
- (d) Modlar veya işlevler için kısayol tuşlarını seçin.
- (e) Kısayol tuşlarını görüntülemek için sayfalar arasında geçiş yapın.
- (f) Görüntüleme Toner Kalitesi.
- (g) Kullanma Kılavuzunu görüntüleyin.
- (h) Makinenin kullanımını daha kolay hale getiren işlevleri seçmek için bu tuşları kullanın.
- (i) İlgili modlarda kullanılabilen işlevleri seçin. Sekmeye dokunulduğunda, işlev tuşlarının listesi görüntülenir.

## (4) Hata göstergesi

Hata durumunu göstermek üzere sabit olarak yanar veya yanıp söner.

## (5) Ana güç göstergesi

Makinenin ana güç anahtarı " | " konumunda olduğu zaman bu ışık yanar. Işık yanıp sönerken, [Güç] düğmesine basarak güç açılmaz.

## (6) [Güç] düğmesi

Makinenin gücünü açıp kapatmak için bu düğmeyi kullanın.

## (7) [Enerji Tasarrufu] düğmesi/göstergesi

Enerji tasarrufu için makineyi Uyku Moduna getirmek üzere bu düğmeyi kullanın. Makine Uyku Modundayken, [Enerji Tasarrufu] düğmesi yanıp söner.

## (8) [Ana Ekran] tuşu

Ana ekranı görüntüler.

## (9) NFC işareti (NFC dokunma noktası alanı)

(MX-3061/3061S/3071/3071S/3561/3561S/3571/3571S/4061/4061S/4071/4071S/5071/5071S/6071/6071S) Bir mobil cihaza dokunarak cihazı makineye kolayca bağlayabilirsiniz.



## Kontrol panelinin açısını değiştirmek için

Kontrol panelinin açısını değiştirebilirsiniz.  
Görüntüleme kolaylığı için açığı ayarlayın.

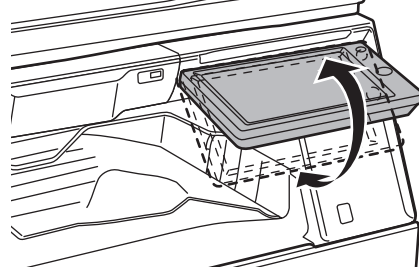

## HAREKET SENSÖRÜ

(MX-3061/3061S/3071/3071S/3561/3561S/3571/3571S/4061/4061S/4071/4071S/5071/5071S/6071/6071S)

Bu sensör, makineye yaklaşan bir kişinin varlığı algılar ve makineyi otomatik olarak uyku modundan çıkarır (Yalnız Hareket Sensörü Modu).

Bu ayarlar algılama aralığı için kullanılabilir ( I / II / III ).

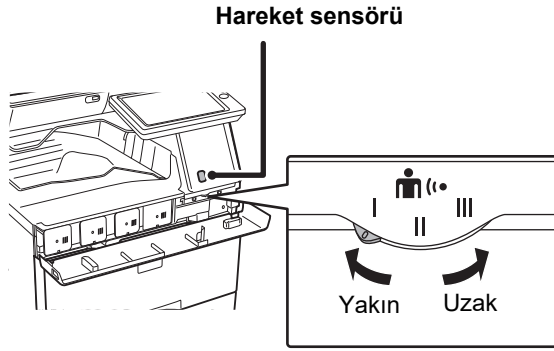

Algılama aralığı

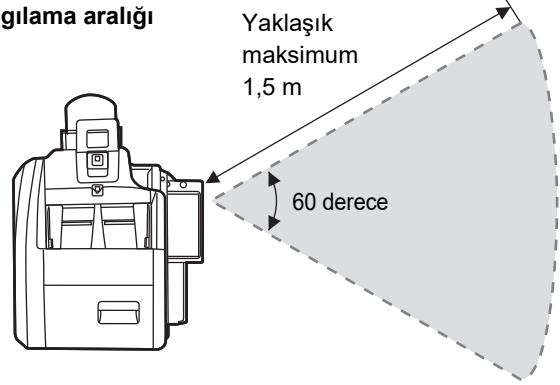

Yaklaşık  
maksimum  
1,5 m

60 derece



- Hareket sensörü, ısı kaynaklarının hareketini algılar.
- Algılama aralığı, kurulum yerine ve ortamına bağlı olarak değişebilir (ortam sıcaklığı vb.).





## Bir işin durumunu kontrol etme /öncelik / iptal etme

İş Durumu ekranını görüntülemek için, ana ekranda [İş Durumu] tuşuna dokunun veya her mod ekranının sağ üst köşesinde görüntülenen [İş Durumu] tuşuna dokunun.

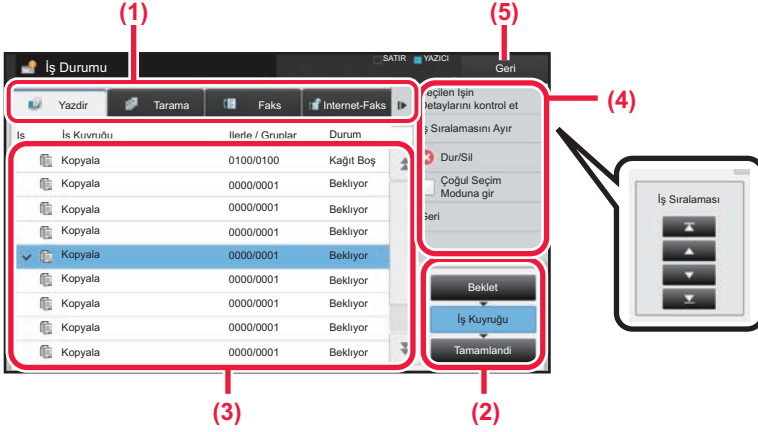

### İş durumunu kontrol edin

- (1) **Kontrol etmek istediğiniz modun sekmesine dokunun.**  
Kopyalama işlerini ve yazdırma işlerini [Yazdır] sekmesinde kontrol edin.
- (2) **[İş Kuyruğu] veya [Tamamlandı] tuşuna dokunun.**
- (3) **Listedeki işleri kontrol edin.**  
Bir işe öncelik vermek veya işi iptal etmek istiyorsanız, ilgili işe dokununuz.
- (4) **İşe öncelik vermek için:**  
[İş Sıralamasını Ayır] öğesine dokununuz ve bir Öncelik Değiştirme tuşuna dokununuz.  
**İş iptal etmek için:**  
[Dur/Sil] tuşuna dokununuz.
- (5) **Orijinal ekrana geri dönmek için [Geri] tuşuna dokununuz.**

## ÖNİZLEME EKRANI

Önizleme ekranını açmak için [Önizle] tuşuna dokunabilirsiniz. Dokunmatik paneldeki Önizleme ekranında, makinede saklanan işlerin ve görüntülerin önizlemesini görebilirsiniz.

### Kolay mod

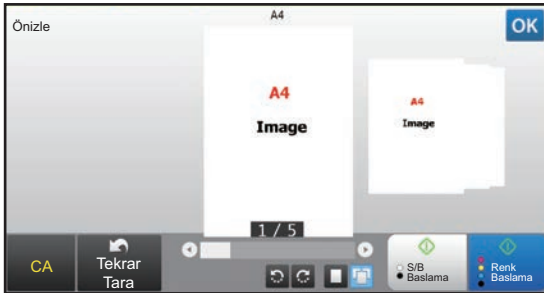

### Normal mod

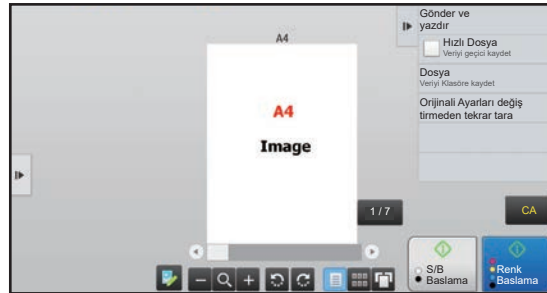

## Önizleme ekranında kullanılan tuşlar

	Modu düzenleme modu olarak değiştirir. Orijinalin sayfaları değiştirilebilir, döndürülebilir veya silinebilir.		Tüm sayfanın önizleme görüntüsünü ok yönünde döndürür. Baskı sonucu döndürülmez.
	Görüntüyü küçültür.		İlgili sayfaların önizleme görüntülerini gösterir.
	Büyütme/küçültme işlemleri için kaydırma çubuğunu gösterir. Kaydırma çubuğunun sola kaydırılması görüntüyü küçültürken sağa kaydırılması görüntüyü büyütür.		Önizleme görüntülerinin simge resimlerini gösterir.
	Görüntüyü büyütür.		Sayfaları 3D görünümde gösterir.

\*1 Kolay modda da kullanılabilir.

\*2 Kolay modda, bu siz öğesine dokunduğunuzda görünür.



# ORJİNALLERİ YERLEŞTİRME

Otomatik belge besleyici, birçok orijinali bir defada otomatik olarak taramak için kullanılabilir ve bu her bir orijinali elinizle besleme sorununu ortadan kaldırır.

Bir kitap veya notlar iliştirilmiş bir belge gibi otomatik belge besleyici kullanılarak taranamayan orijinaler için, belge camını kullanın.

## OTOMATİK BELGE BESLEYİCİYİ KULLANMA

Otomatik belge besleyiciyi kullanırken, orijinaleri belge besleyici tablasına yerleştirin.

Orijinalin belge camına yerleştirilmediğinden emin olun.

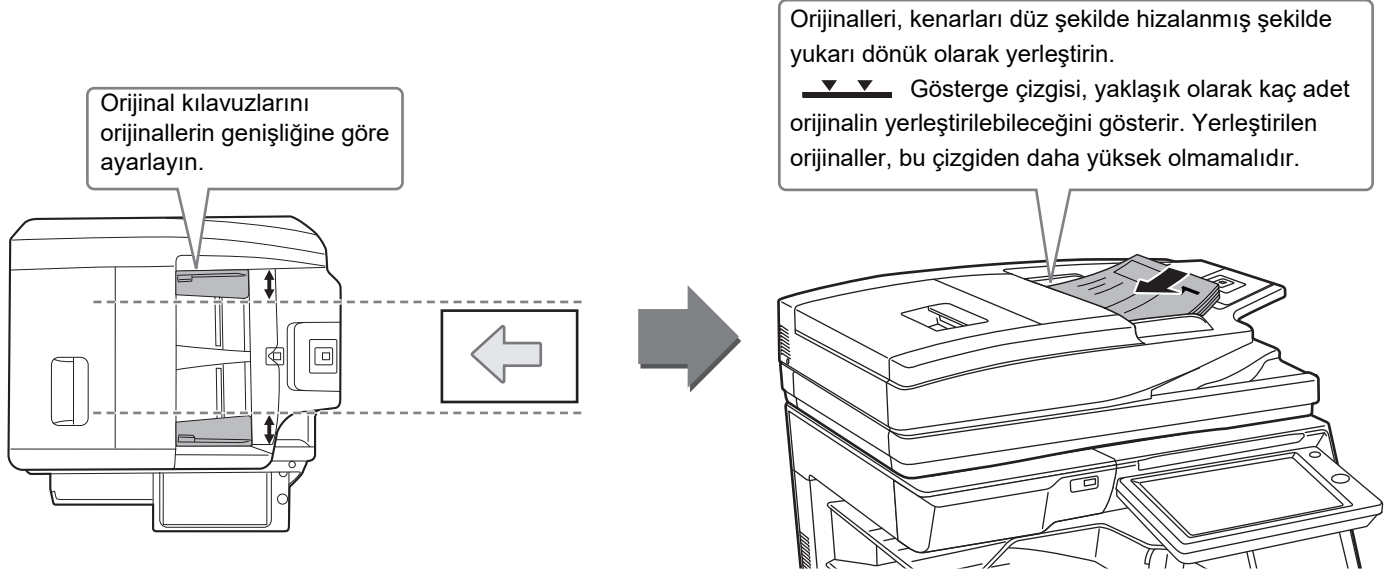

## BELGE CAMINI KULLANMA

Otomatik belge besleyiciyi kapatırken parmaklarınızın sıkışmamasına dikkat edin.

Orijinali yerleştirdikten sonra, otomatik belge besleyiciyi kapattığınızdan emin olun. Açık bırakılırsa, orijinalin dışında kalan kısımlar siyah olarak kopyalanacak ve aşırı toner kullanımına neden olacaktır.



Yerleştirilen orijinalin yönlendirmesinin doğru olarak algılandığından emin olmak için, görüntünün yönlendirmesini belirtin. Ayrıntılar için, Kullanım Kılavuzuna başvurun.



# SES SEVİYESİNİ AYARLAMA

Makine tarafından üretilen seslerin seviyesini ayarlayabilirsiniz. [Ayarlar] tuşuna dokunun ve [Sistem Ayarları] sekmesinden aşağıdaki ayarları yapılandırın. (Yönetici hakları gereklidir.)

► [Bir yönetici oturum açtığı anda ayar modu \(sayfa 62\)](#)

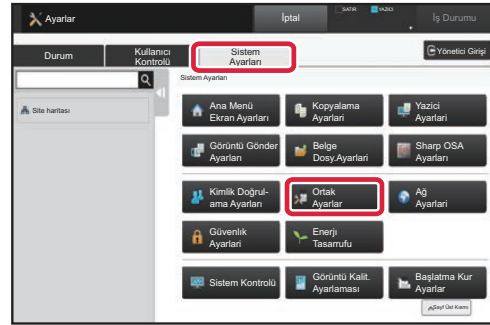

Ayar	Genel Bakış
Ses Ayarları → Bip Sesi Ayarları (Genel) → Tarama Tamamlanma Sesi (Resim Gönder)	Faks, tarama, belge dosyalama ve diğer görüntü gönderme işlevi kullanılırken tarama tamamlandığında üretilen sese ait ayarları yapılandırın.
Ses Ayarları → Bip Sesi Ayarları (Resim Gönder) → Faks	Faks için, kapalı (hoparlör) ses seviyesi, zil sesi, hat monitörü, alım tamamlandı sesi, gönderim tamamlandı sesi ve gönderim/alım hatası sesi için ayarları yapılandırın.
Ses Ayarları → Bip Sesi Ayarları (Resim Gönder) → Dahili Faks	İnternet faksı alındığında ve iletişim hatası oluştuğunda üretilen seslere ait ayarları yapılandırın.
Ses Ayarları → Bip Sesi Ayarları (Genel) → Tuşa Dokunma Sesi	Bir tuşa dokunulduğunda üretilen ses için ve varsayılan ayara ait tuşa basıldığında bir ses çıkarılıp çıkarılmayacağıyla ilgili ayarlar için ayarları yapılandırın.



# KAĞIT YÜKLEME

## TABLALARIN İSİMLERİ VE YERLERİ

Tablaların adları aşağıdaki gibidir.

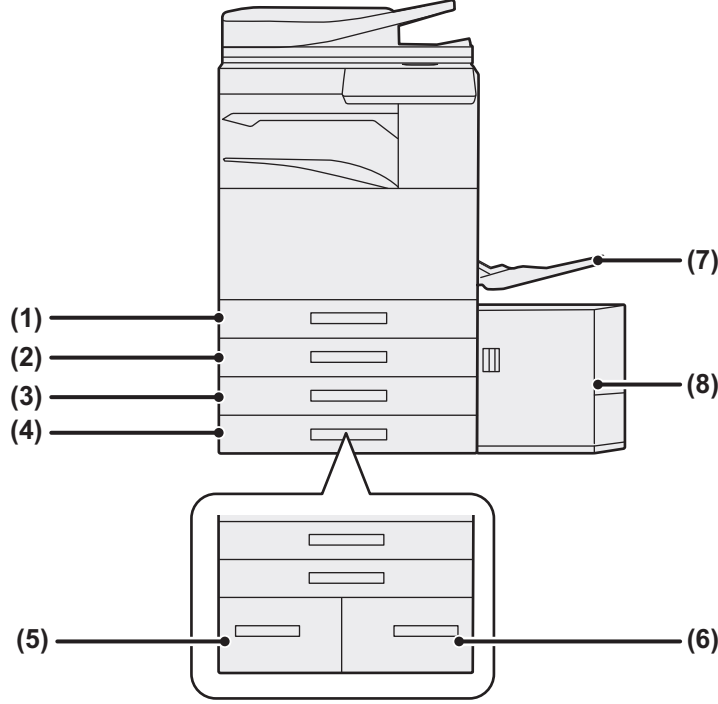

(1) Tepsi 1

(2) Tepsi 2 (Bir alçak konum/550 sayfa kağıt çekmecesi veya stand/550/2x550/3x550/550&2100 adet kağıt çekmecesi takılıyken)

(3) Tepsi 3 (stand/2x550/3x550 kağıt çekmecesi takılıyken)

(4) Tepsi 4 (stand/3x550 kağıt çekmecesi takılıyken)

(5) Tepsi 3 (stand/550&2100 adet kağıt çekmece takılıyken)

(6) Tepsi 4 (stand/550&2100 adet kağıt çekmece takılıyken)

(7) Baypas tablası

(8) Tepsi 5 (bir geniş kapasiteli kağıt tablası takılıyken)

## Yazdırılacak tarafın yönünü ayarlama

Kağıdın yazdırılacak tarafının ayar yönü, kullanılan tablaya göre farklılık gösterir. "Antetli" ve "Önceden Yazdırılmış" kağıt için, kağıdı ters yönde ayarlayın.

Yazdırılacak tarafı, aşağıda gösterilen yöne bakacak şekilde yerleştirin.

Tabla	Normal durumda	Antetli veya önceden yazdırılmış kağıt ayarlı
Tabla 1 - 4	Yukarı dönük	Aşağı dönük
Baypas tablası, Tepsi 5	Aşağı dönük	Yukarı dönük



## TABLA 1-4'E KAĞIT YÜKLEME

1

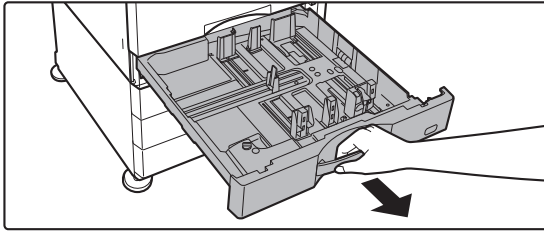

### Kağıt tablasını dışarı çekin.

Durana kadar tablayı yavaşça çekin.

Kağıt yüklemek için, adım 3'e geçin. Farklı boyutta kağıt yüklemek için bir sonraki adıma geçin.

2

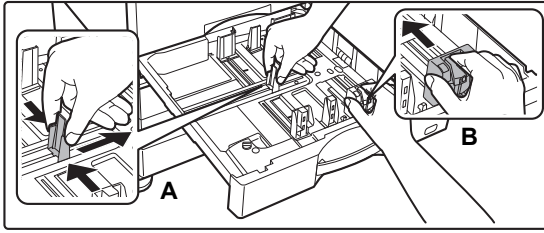

### A ve B kılavuz plakalarını, yüklenecek olan kağıdın dikey ve yatay boyutlarına uyacak şekilde ayarlayın.

- A ve B kılavuz plakaları kaydırılabilir. Ayırıcı plaka kolunu sıkın ve istediğiniz kağıt boyutuna kadar kaydırın. Kağıdın çok gevşek ya da sıkı olmaması için standart dışı kağıt boyutuna ayarlayın.
- SRA3 kağıt yüklemek için, kılavuzun konumunun ayarlanması gerekir. Ayrıntılar için, Kullanım Kılavuzuna başvurun.

3

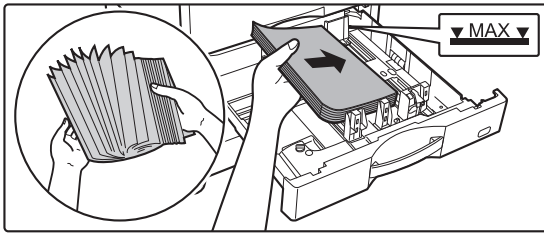

### Kağıdı tablaya yerleştirin.

Kağıdı, yazdırılacak tarafı yukarı gelecek şekilde yükleyin.

İstif, gösterge çizgisinden daha yüksek olmamalıdır.

Kağıdı yüklemeye başlamadan önce üfleyerek havalandırın. Bir defada birden fazla kağıt giderek kağıt sıkışmasına yol açabilir.

4

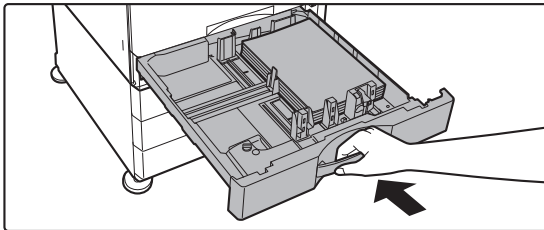

### Kağıt tablasını makineye yavaşça itin.

Tablayı yavaşça makineye doğru sonuna kadar itin.

Kağıdın zorla yerleştirilmesi yamuk şekilde beslenmesine ve kağıt sıkışmasına neden olabilir.

### Tabla 1'e zarf yükleme

Kağıdı, kopyalanıp yazdırılacak tarafı yukarı gelecek şekilde yükleyin. Şemada ön yüz üzerine yazdırma örneği gösterilmektedir. Maksimum 50 kağıt sayısı, gösterge çizgisini aşamaz.



Tabla 1'e zarf yüklerken, kağıt türünü ayarlayın.

► [KAĞIT TABLASININ AYARINI DEĞİŞTİRME \(sayfa 25\)](#)

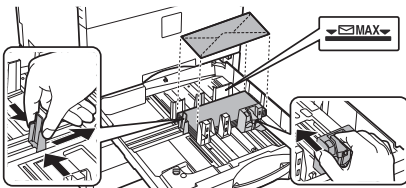

## DİĞER TABLALARA KAĞIT YÜKLEME

### Baypas tablası

1

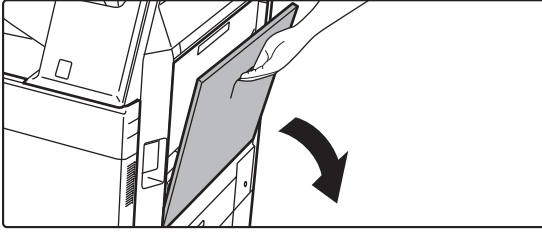

Baypas tablasını açın.

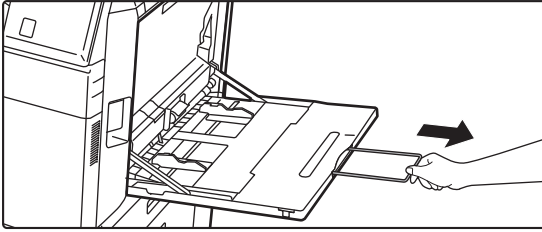

A4R veya 8-1/2" x 11"R'den büyük kağıt yüklerken, uzatma kılavuzunu çıkarın.  
Uzatma kılavuzunu sonuna kadar dışarı çekin.

2

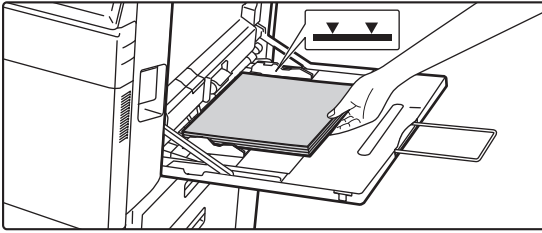

**Kağıdı, yazdırılacak tarafı aşağı gelecek şekilde yükleyin.**

Kağıdı yavaşça baypas tablasının kılavuzları boyunca durana kadar baypas tablasına yerleştirin. Kağıdın aşırı güç ile yerleştirilmesi, ön kenarının geri katlanmasına neden olabilir. Kağıdın çok gevşek yerleştirilmesi, yamuk şekilde beslenmesine veya sıkışmalara neden olabilir. Kağıt, maksimum kağıt sayısını aşmamalı ve gösterge çizgisinden yüksek olmamalıdır.

3

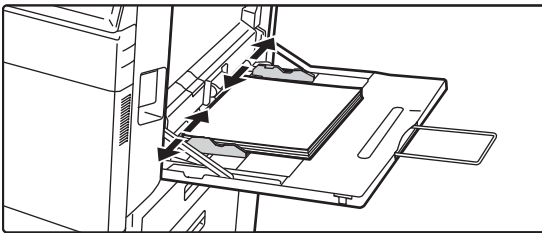

**Baypas tablası kılavuzlarını kağıdın genişliğine göre doğru ayarlayın.**

Baypas tablası kılavuzlarını yüklenen kağıda hafifçe değecek şekilde ayarlayın.

### Zarf yükleme

Zarfların sadece ön yüzüne yazdırılabilir veya ön yüzünün fotokopisi çekilebilir. Zarfları, ön yüzü aşağıya bakacak şekilde yerleştirin.

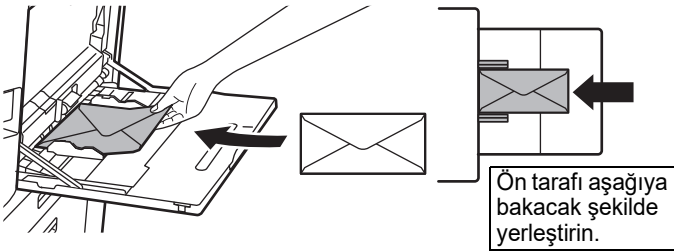

Ön tarafı aşağıya bakacak şekilde yerleştirin.



C4, C5 veya C6 yerleştirirken

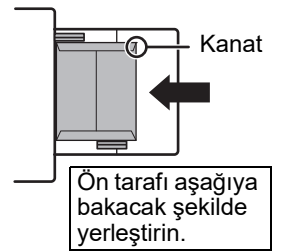

Ön tarafı aşağıya bakacak şekilde yerleştirin.



Baypas tablasına zarf yüklerken, kağıt türünü ayarlayın.

► [KAĞIT TABLASININ AYARINI DEĞİŞTİRME \(sayfa 25\)](#)



## Stand/550&2100 adet kağıt çekmecesı

**1**

### Kağıt tablasını dışarı çekin.

Durana kadar tablayı yavaşça çekin.

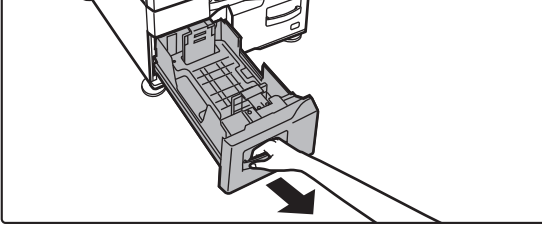
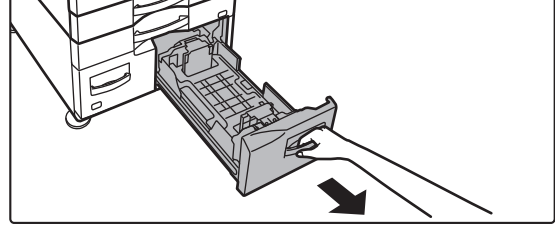
**Tabla 3****Tabla 4****2**

### Tablaya kağıt yerleştirin.

Kağıdı, yazdırılacak tarafı yukarı gelecek şekilde yükleyin. İstif, gösterge çizgisinden daha yüksek olmamalıdır (tabla 3 için en fazla 1200 adet veya tabla 4 için en fazla 900 adet). Kağıt, maksimum kağıt sayısını aşmamalı ve gösterge çizgisinden yüksek olmamalıdır.

Kağıdı yüklemeyen önce üfleyerek havalandırın. Bir defada birden fazla kağıt giderek kağıt sıkışmasına yol açabilir.

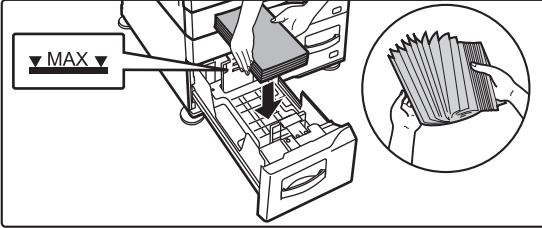
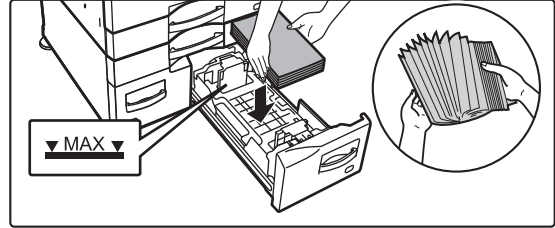
**Tabla 3****Tabla 4****3**

### Kağıt tablasını makineye yavaşça itin.

Tablayı yavaşça makineye doğru sonuna kadar itin.

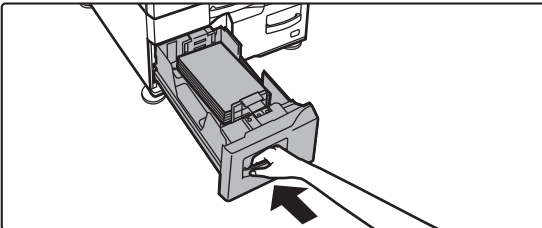
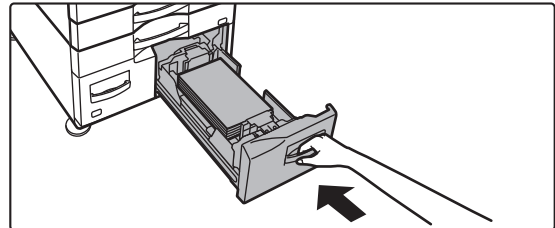
**Tabla 3****Tabla 4**



## Geniş kapasiteli tabla

Kağıt boyutunu değiştirmeniz gerekirse, bayinize veya en yakın yetkili servise temsilcisine danışın.

1

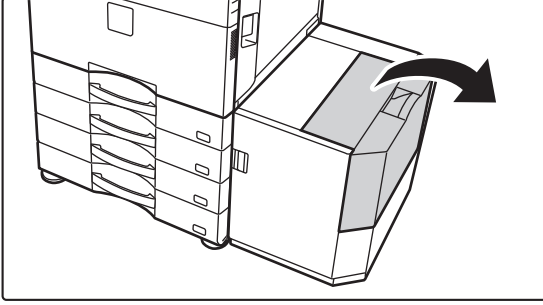

**Üst kapağı açın.**

2



**Kağıdı kağıt besleme tablasına yerleştirin.**

Kağıdı duruncaya kadar tepsiye yerleştirin.  
Kağıdı, yazdırılacak tarafı aşağı gelecek şekilde yerleştirin.  
Kağıt kümesi gösterge çizgisinden daha yüksek olmamalıdır (en fazla 3000 yaprak).  
Kağıdı yüklemeye önce üfleyerek havalandırın. Kağıt havalandırılmazsa, bir defada birden fazla kağıt beslenerek kağıt sıkışmasına yol açabilir.



Kağıt ilave ederken, önceden yüklenen kağıdın yerinden kaymamasına dikkat edin. Bu durum kağıt sıkışmalarına ve yüklü kağıdın ön kenarının geriye katlanmasına neden olabilir.

3

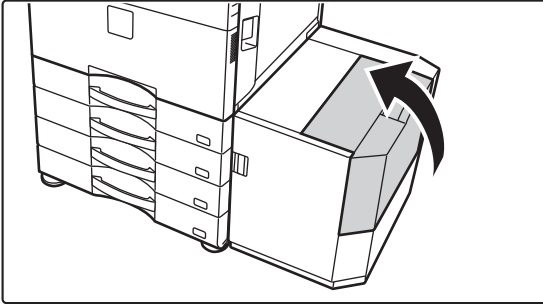

**Kapağı yavaşça kapatın.**





# KAĞIT TABLASININ AYARINI DEĞİŞTİRME

Tablaya yüklenen kağıdı değiştirmek için, ana ekrandaki [Tepsi Ayarları] bölümünden makinenin tabla ayarlarını değiştirin. Örnek olarak, tabla 1'deki kağıdın A4 iken B5 geri dönüştürülmüş kağıt olarak değiştirilmesine yönelik adımlar aşağıda açıklanmaktadır.

1



**[Ana Ekran] tuşuna basın.**

Ana ekran görünür.

2

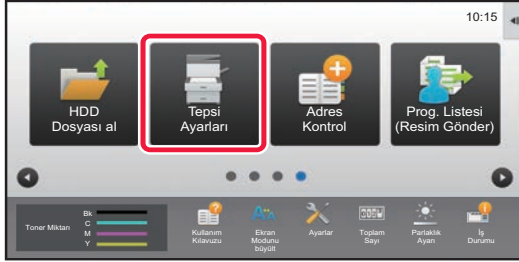

**[Kaset Ayarları] tuşuna dokununuz ve Kağıt Tablası 1'e ait tuşa dokununuz.**



3

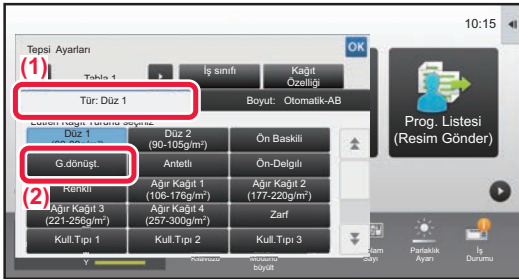

**Kağıt türünü ayarlayın.**

(1) Kağıt Türü sekmesine dokununuz.

(2) [G.dönüşt.] tuşuna dokununuz.

4

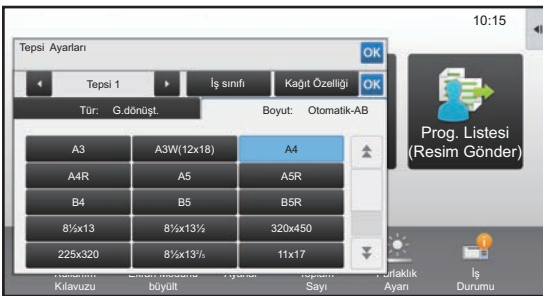

**Kağıt boyutunu ayarlayın.**

(1) Kağıt Boyutuna ait sekmeye dokununuz.

(2) [Otomatik-AB] tuşuna dokununuz.

(3) "Tepsi Ayarları" bölümünde **OK** tuşuna dokununuz.



## ADRES DEFTERİNE KİŞİLERİ KAYDETME

Adres defterine "Kişi" ve "Grup" kaydedilebilir.

Doğrudan ad ve adres girilerek adres defterine yeni bir kişi ekleme prosedürü burada bir örnek olarak açıklanmaktadır.

1



**[Ana Ekran] tuşuna basın.**

Ana ekran görünür.

2

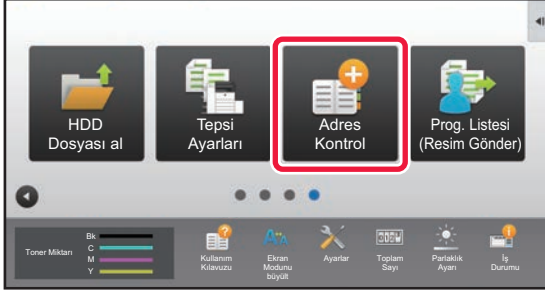

**[Adres Kontrol] tuşuna dokunun.**

3

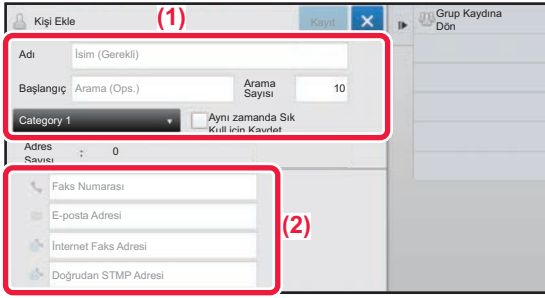

**Eğer adres defterine kaydetmek istediğiniz bilgileri girin.**

**(1) Temel bilgileri girin.**

[Adı] ve [Başlangıç] bilgilerini girdiğinizden emin olun. Bir kategori belirtmek için, giriş kutusuna dokunulduğunda açılan kategori listesinden bir kategori seçin. Bir kişiyi sık kullanım için kaydetmek için, [Aynı zamanda Sık Kull. için Kaydet] onay kutusunu  seçin.

**(2) [Faks Numarası], [E-posta Adresi], [İnternet Faks Adresi] veya [Doğrudan STMP Adresi] öğelerine dokunun, adresi girin ve **OK** tuşuna dokunun.**

4

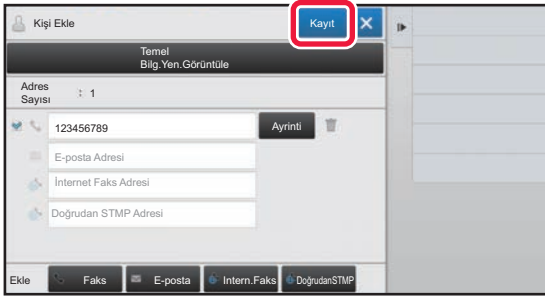

**[Kayıt] tuşuna dokunun.**

Her adres türünün ilk adresi varsayılan adres olarak ayarlanır. Hiçbir adresin yanındaki onay kutusu seçili değilse, bir varsayılan adres seçmeyi isteyip istemediğinizi soran bir onay ekranı açılır.

### Bir kişi düzenleme veya silme

Ana ekranda [Adres Defteri] tuşuna dokunun, düzenlenecek veya silinecek kişiyi seçin, işlem panelinde  öğesine dokunun ve [Düzenle] ya da [Sil] düğmesine dokunun.

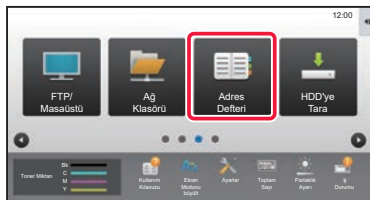



# KULLANICI KİMLİK DOĞRULAMA

Ayarlar modunda bir kullanıcı kimlik doğrulaması etkinleştirildiğinde, makineyi kullanmak için oturum açmanız gerekir. Varsayılan fabrika ayarlarında kullanıcı kimlik doğrulama devre dışıdır. Makineyi kullanmayı bitirdiğinizde, oturumu kapatın.

## KİMLİK DOĞRULAMA YÖNTEMLERİ HAKKINDA

Üç adet kullanıcı kimlik doğrulama yöntemi vardır: Kullanıcı numarasıyla kimlik doğrulama, oturum açma adı / parolası ile kimlik doğrulama ve hızlı kimlik doğrulama ile kimlik doğrulama. Oturum açmak için ihtiyacınız olan bilgileri makinenin sistem yöneticisine sorun.

### KULLANICI NUMARASI İLE DOĞRULAMA

Aşağıdaki prosedür, makine yöneticisinin verdiği bir kullanıcı numarasını kullanarak oturum açmak için kullanılır. Makine başlatıldığında, oturum açma ekranı görüntülenir.

### OTURUM AÇMA ADI/PAROLA İLE DOĞRULAMA

Bu yöntem, kullanıcıların makine yöneticisinin veya LDAP sunucusu yöneticisinin verdiği bir oturum açma adını ve şifreyi kullanarak oturum açabilmelerini sağlar. Makine başlatıldığında, oturum açma ekranı görüntülenir.

### HIZLI KİMLİK DOĞRULAMA YOLUYLA KİMLİK DOĞRULAMA

Bu sadece makine üzerinde kullanıcı kimlik doğrulama işlemi gerçekleştirilirken kullanılabilir. Bu yöntem, daha önce makineye kaydolmuş bir yönetici için basit kimlik doğrulama olanağı sağlar.

## Oturumu kapatma

Makineyi kullanmayı bitirdiğinizde, oturumu kapatın. Bu şekilde, yetkisiz kişilerin makineyi kullanması engellenir.





## MAKİNE DEN KULLANILABİLEN İŞLEVLER

Makinede çeşitli amaçlar için birçok işlev vardır.

Bazı kullanışlı işlevler aşağıda açıklanmaktadır. Ayrıntılar için, Kullanım Kılavuzuna başvurun.

### KAĞIT VE ZAMAN TASARRUFU İŞLEVLERİ

#### N-Up



Bu işlev, çoklu orijinal sayfaları tek bir sayfa üzerine eşit şekilde yerleştirir. Bu işlev, sıkıştırılmış bir biçimde birçok sayfayı sunmak veya bir belgedeki bütün sayfaların bir görünümünü göstermek için elverişlidir.

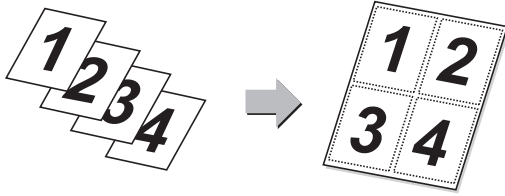

#### Boş Sayfayı Atla



Taranan orijinalde boş sayfalar varsa, bu işlev bunları atlayıp sadece boş olmayan sayfaların fotokopisini çeker veya gönderir. Makine boş sayfaları algılar ve orijinali kontrol etmeden gereksiz boş sayfaları engellemeyi sağlar.

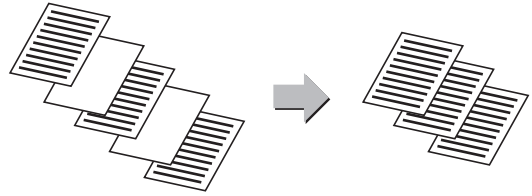

#### Karma Boy Orijinal



Bu özellik, farklı boyutlardaki orijinalleri aynı anda tarar; hatta, B5 (5-1/2" x 8-1/2") boyutlu orijinalleri A4 (8-1/2" x 11") boyutlu orijinallerle karışık halde tarayabilir.

Kopyalama sırasında, her orijinal için kullanılan oranı değiştirmek ve tüm sayfaları aynı kağıt boyutu üzerine yazdırmak için karışık orijinaler ayarı ile otomatik oran ayarını birleştirebilirsiniz.

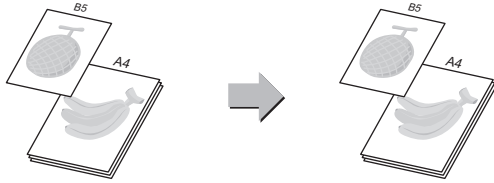

#### Orijinal Sayım



Taranan orijinal sayfaları sayın ve iletmeden önce görüntüleyin. İletmeden önce taranan orijinal sayfaların sayısının kontrol edilmesi, hataları engellemeye yardımcı olur.

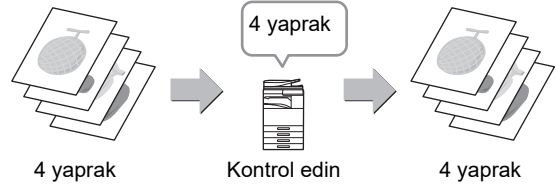

#### Kopya Denetle



Bu işlev, belirtilen sayıda fotokopi çekmeden önce bir onay fotokopisi çeker. Bir onay fotokopisi ile önizleme görüntüsünü kontrol edin. Gerekirse, ayarı değiştirin. Bu işlevi kullanmanız, taranan orijinali makineye kaydederek orijinali değiştirilen ayarla tekrardan taramanıza gerek kalmamasını sağlar.

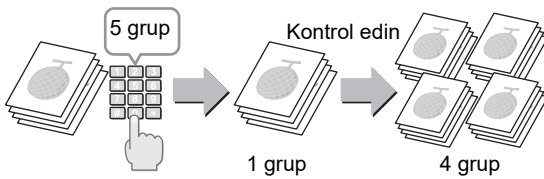

#### Paralel Kopya



Bu işlev, fotokopi işini ağa bağlı iki makine arasında yarı yarıya paylaştırarak fotokopi süresinin kısalmasını sağlar.

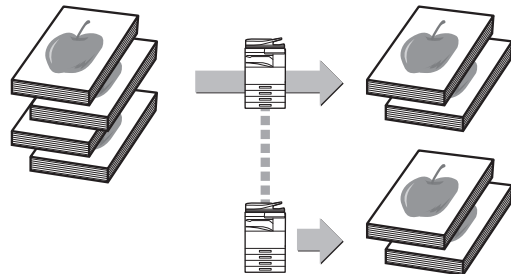



### İş Oluşturma



Bu işlem, çok yüksek sayıda orijinali gönderirken veya fotokopisini çekerken orijinaleri gruplara ayırır ve her grubu otomatik belge besleyiciye ile teker teker besler.

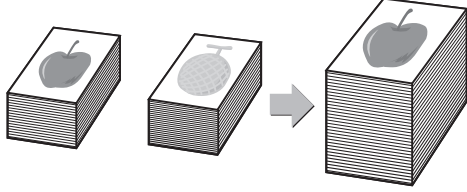

### Kart Atışı



Bu işlem, bir kartın ön ve arka taraflarını ayrı sayfalar yerine tek bir sayfa üzerine kopyalar veya gönderir.

Bu işlem, tanımlama amacıyla kopya yapmak için elverişlidir ve kağıt tasarrufuna yardım eder.

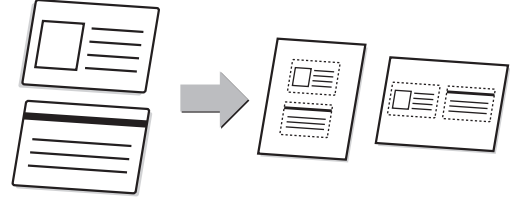

### Çoklu kırma / Görüntüyü Kırp



Belge camına alındılar veya fotoğraflar gibi birden çok belge yerleştirebilir ve tarama sırasında her bir belgeyi otomatik olarak ayrı bir dosyaya kırabilir ve kaydedebilirsiniz.

#### Çoklu kırma

#### Görüntüyü Kırp

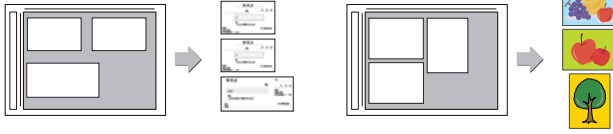

### Otomatik Ayar



Orijinal için uygun tarama ayarlarını otomatik olarak ayarlamak için, Kolay Modda ana ekrandaki [Otomatik Ayar] tuşuna dokununuz.

Görüntü Yönü\*, Çözünürlük ve Boş Sayfa Atlama, Çift Yönlü Kurulum\*, PDF Eğrilik Ayarı, Mono2/Gri Tonlamasını Otomatik Algıla otomatik olarak ayarlanır.

\* MX-2651/3051/3551/4051/5051/6051 üzerinde, OCR genişletme kiti gerekir.

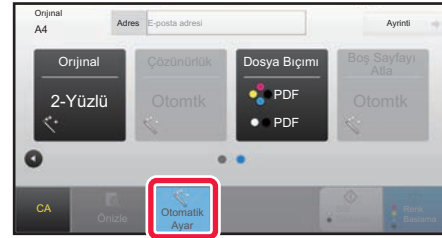

## GÜVENLİK GÜÇLENDİRME İŞLEVLERİ

### Arkaplan Doku Baskısı



Önayarlı veya özelleştirilmiş metin gibi yetkisiz fotokopiyi engelleyen karakterler, arkaplan desenine görünmez karakterler olarak eklenir. Desen baskılı yeni bir çıktı yaprağı yazdırılır ve burada gizli karakterler görüntülenir.

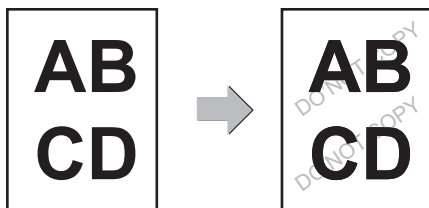

### Takip Bilgilerinin Yazdırılması



Bu işlem, yetkisiz fotokopiyi engellemek için önceden belirlenmiş takip edilebilir bilgileri zorunlu yazdırır.

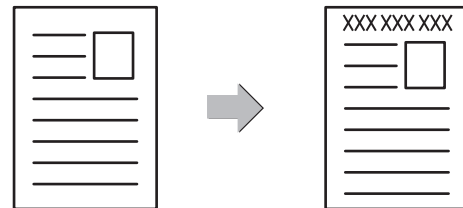



## TARAMA İŞLEMLERİ

### Arkaplan Ayarı



Orijinalin açık kısımlarını koyulaştırarak veya açıklaştırarak arka planı ayarlayabilirsiniz.

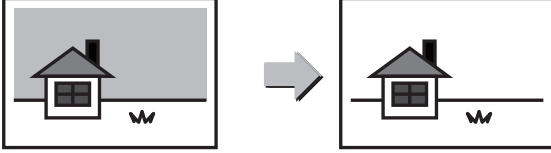

### Yavaş Tara Mod



Otomatik belge besleyiciyi kullanarak ince orijinaleri taramak için bu işlevi kullanın. Bu işlev, ince orijinalerin sıkışmasını önlemeye yardımcı olur.

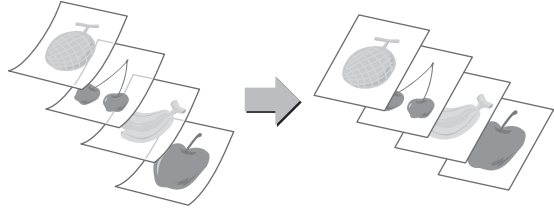

### İki Sayfa Tara



Bir orijinalin sol ve sağ tarafları, iki ayrı sayfa olarak iletilebilir. Bu işlev, bir kitabın veya diğer bir ciltli belgenin sol ve sağ sayfalarını ayrı sayfalar olarak fakslamak istediğinizde kullanışlıdır.

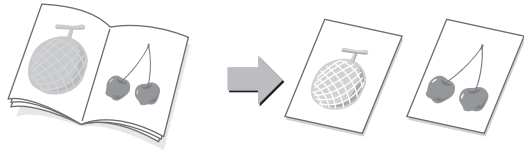

### Kitap Bölme



Bu işlev, katalog veya kitapçık gibi sırttan zımbalı bir orijinali sayfa sayfa ayırır ve sırayla fotokopisini çeker.

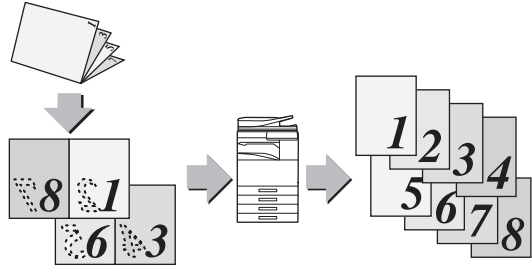

### Sil



Silme işlevi, kitaplar veya kalın orijinaler taranırken görüntüler üzerinde oluşan gölgeleri silmek için kullanılır.

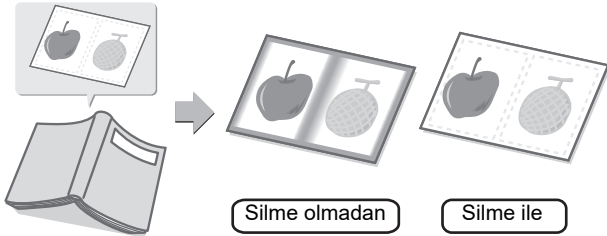

### Doğrulama Mührü



Bu işlev, otomatik belge besleyici kullanılarak taranan her orijinali damgalar ve tüm orijinalerin doğru şekilde tarandığını onaylamanızı sağlar.

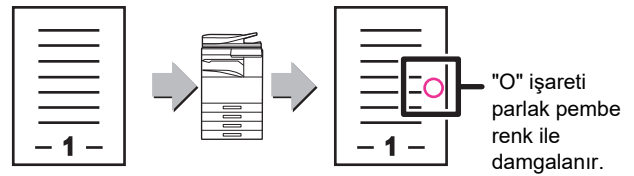



# FOTOKOPİ MAKİNESİ

Bu bölümde fotokopi makinesinin kullanımına yönelik temel prosedürler açıklanmaktadır.

▶ FOTOKOPİ ÇEKME.....	32
▶ FOTOKOPİ MODU.....	34
▶ ÖZEL KAĞIDA FOTOKOPİ ÇEKME (Baypas Kopya).....	35



## FOTOKOPİ ÇEKME

Bu bölümde Kopyalama Oranının ayarlanması açıklanmaktadır.

1



### [Ana Ekran] tuşuna basın.

Ana ekran görünür.

2

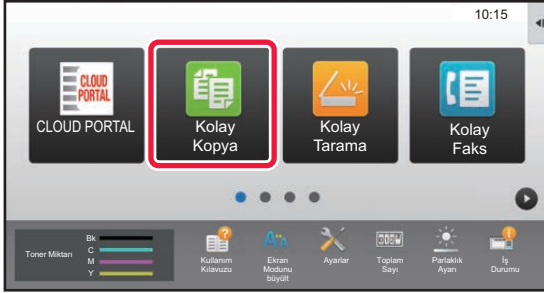

### [Kolay Kopya] modu simgesine dokunun.

Kolay Kopyalama modu ekranı açılır.

3

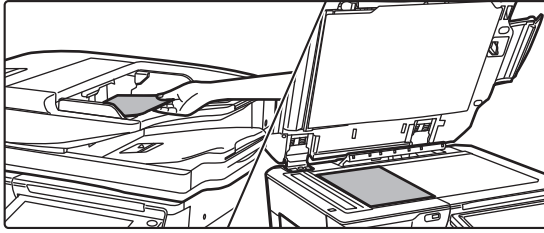

### Orijinali yerleştirin.

Orijinali otomatik belge besleyicinin belge besleyici tablasına veya belge camına yerleştirin.

► [ORJİNALLERİ YERLEŞTİRME \(sayfa 18\)](#)

4



### [Kopya. Oranı] tuşuna dokunun.

Aşağıdaki işlemler kolay modda etkinleştirilmiştir.

- Kağıt Seç
- 2 Taraflı Kopya
- Kopya. Oranı
- Tel\*1, Zimbala / Del\*2
- Renk Modu
- Orijinal
- Poz
- N-Up
- Kart Atışı

\*1 Bir iç sonlandırıcı, sonlandırıcı, sonlandırıcı (geniş istifleme), sırttan sonlandırıcı ünitesi veya sırttan sonlandırıcı ünitesi (geniş istifleme) takılı olduğunda.

\*2 Bir delgi modülü ve iç sonlandırıcı, sonlandırıcı, sonlandırıcı (geniş istifleme), sırttan sonlandırıcı ünitesi veya sırttan sonlandırıcı ünitesi (geniş istifleme) takılı olduğunda.

Daha ayrıntılı ayarlar seçmek için, [Ayrıntı] tuşuna dokunun ve normal modda ayarlar seçin.

► [FOTOKOPİ MODU \(sayfa 34\)](#)





5

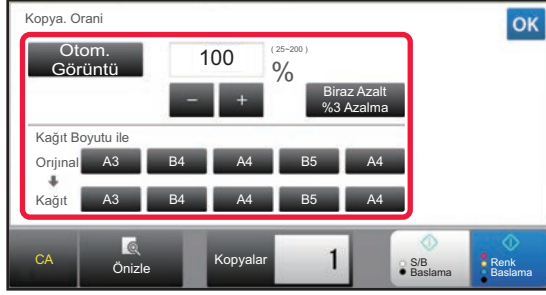

### Kopyalama oranını ayarlayın.

Ayarlar tamamlandıktan sonra, **OK** tuşuna dokununuz.

6



### Kopya sayısını ayarlayın ve ardından [Renk Baslama] tuşuna veya [S/B Baslama] tuşuna dokununuz.

- Varsayılan fabrika durumunda, [Renk Baslama] tuşuna dokunulduğunda orijinalin siyah-beyaz mı yoksa tam renkli mi olduğunu tespit eder ve tam renkli ve siyah beyaz ikili tarama arasında otomatik olarak geçiş yapar. [S/B Baslama] tuşuna dokunulduğunda, makine siyah-beyaz olarak tarama yapar. Ayrıntılar için, Kullanım Kılavuzuna başvurun.
- Bir belgenin önizlemesini kontrol etmek için [Önizle] tuşuna dokununuz.

► [ÖNİZLEME EKRANI \(sayfa 17\)](#)

Kopyayı iptal et



Kopyayı  
iptal et



## FOTOKOPİ MODU

Fotokopi modunun iki modu vardır: kolay mod ve normal mod.

Kolay mod, çoğu fotokopi işini sorunsuz olarak gerçekleştirmenizi sağlayan, sık kullanılan işlevlerle sınırlıdır.

Ayrıntılı ayarlar veya özel işlevler seçmek istiyorsanız, normal modu kullanın. Normal modda tüm işlevler kullanılabilir.

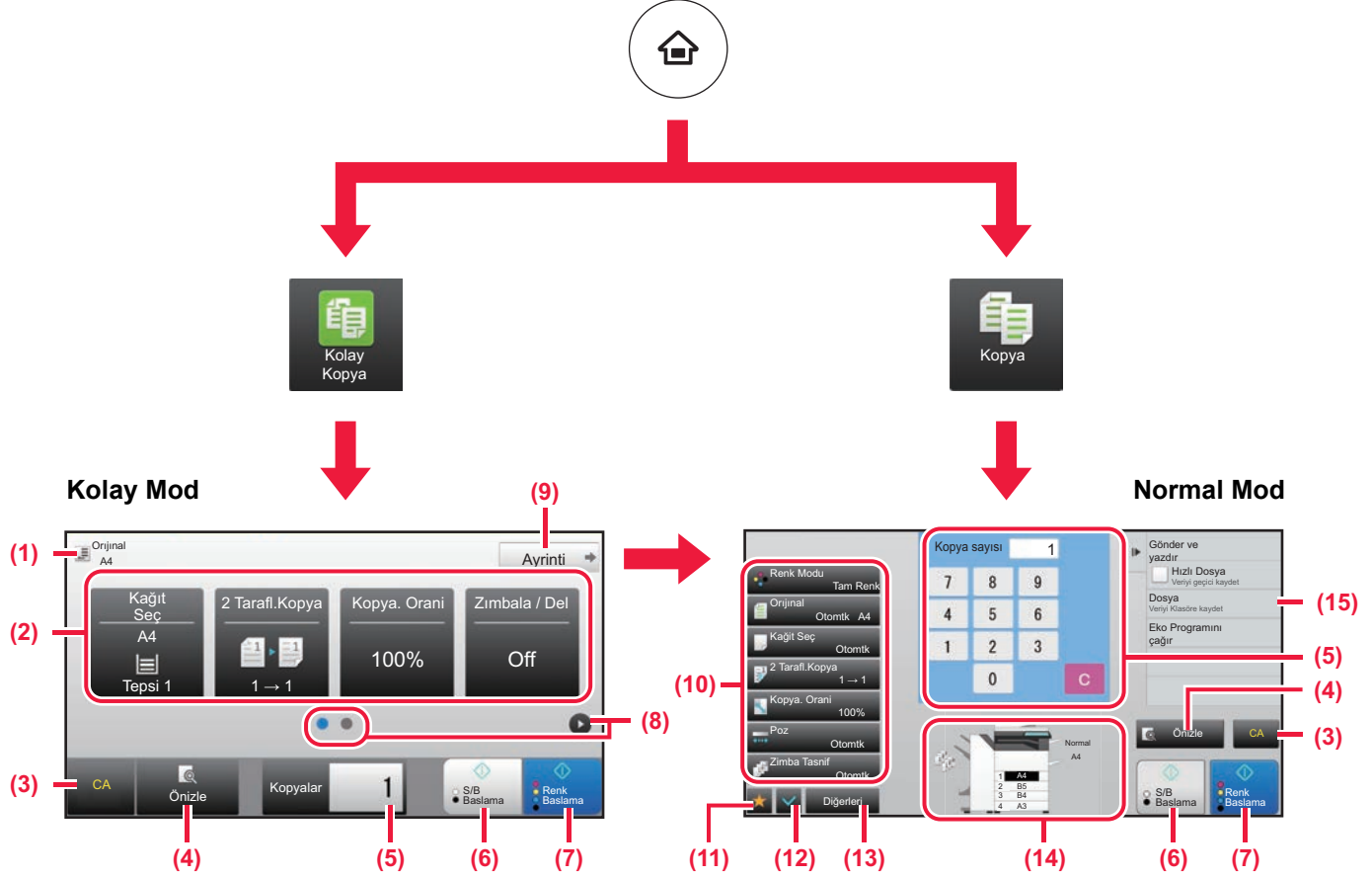

(1) Yerleştirilen orijinalin boyutunu gösterir.

(2) Kullanmak istediğiniz işlevi seçin.

### Kolay modda bir işlev seçmek için

"Ayar modu"nda, [Sistem Ayarları] → [Ortak Ayarlar] → [Çalıştırma Ayarları] → [Kolay Mod Ayarları] → [Kolay Kopya] öğelerini seçin

(3) Tüm ayarlar sıfırlanır.

(4) Orijinali tarar ve bir önizleme görüntüsü gösterir.

► [ÖNİZLEME EKRANI \(sayfa 17\)](#)

(5) Kopya sayısını girin.

(6) Siyah-beyaz fotokopi işlemini başlatır.

(7) Renkli fotokopi işlemini başlatır.

(8) Kısayol tuşlarını görüntülemek için sayfalar arasında geçiş yapın.

(9) Normal moda geçin.

(10) Fotokopi çekmek için kullanılabilen ayar tuşu.

(11) İşlev tuşlarının listesini görüntüler. Sık kullanılan [Diğerleri] kaydedilebilir.

(12) Geçerli ayarları kontrol edin.

(13) Yukarıdaki gösterilen işlev tuşları dışındaki tuşları içeren listeyi görüntüler.

► [MAKİNEDE KULLANILABİLEN İŞLEVLER \(sayfa 28\)](#)

(14) Bir orijinal olup olmadığını ve her tablada yüklü kağıt boyutunu gösterir. Buna dokunmak, kağıt seçme ekranını açar.

(15) Fotokopi Modunda kullanılabilen işlevleri görüntüler.



# ÖZEL KAĞIDA FOTOKOPİ ÇEKME (Baypas Kopya)

Bu bölümde baypas tablasına A4 ağır kağıt yükleme işlemi açıklanmaktadır.

1

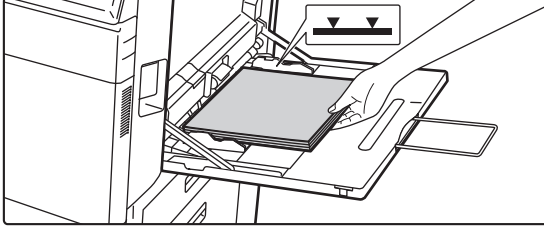

**Kağıdı baypas tablasına yükleyin.**

► [Baypas tablası \(sayfa 22\)](#)

2

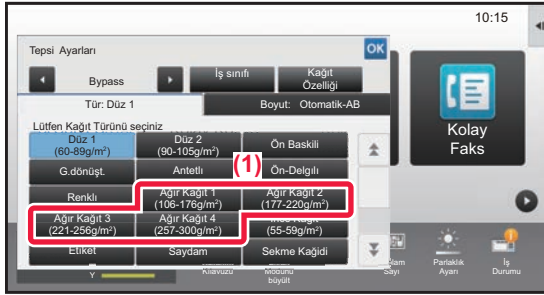

**Dokunmatik panelde ayarları seçin.**

**(1) [Ağır Kağıt 1], [Ağır Kağıt 2], [Ağır Kağıt 3] veya [Ağır Kağıt 4] tuşuna dokununuz.**

Kağıt 106 g/m<sup>2</sup> kağıt ile 176 g/m<sup>2</sup> kapak (28 lbs. ile 65 lbs.) ise [Ağır Kağıt 1] tuşuna, kağıt 177 g/m<sup>2</sup> kapak ile 220 g/m<sup>2</sup> kapak (65 lbs. ile 80 lbs.) ise, [Ağır Kağıt 2] tuşuna, kağıt 221 g/m<sup>2</sup> kapak ile 256 g/m<sup>2</sup> indeks (80 lbs. ile 140 lbs.) ise [Ağır Kağıt 3] tuşuna veya kağıt 257 g/m<sup>2</sup> indeks ile 300 g/m<sup>2</sup> kapak (140 lbs. ile 110 lbs.) ise [Ağır Kağıt 4] tuşuna dokununuz.

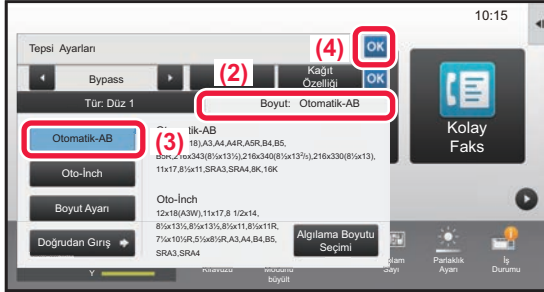

**(2) [Boyut: Otomatik-AB] sekmesine dokununuz.**

**(3) [Otomatik-AB] tuşuna dokununuz.**

**(4) "Tepsi Ayarları" bölümünde OK tuşuna dokununuz.**

3

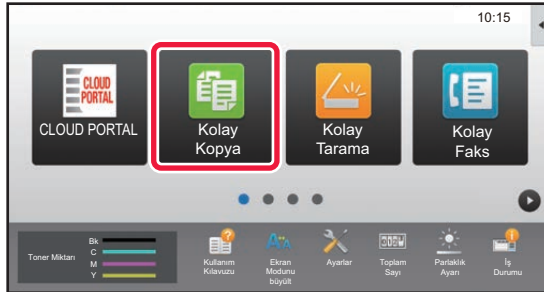

**[Kolay Kopya] modu simgesine dokununuz.**

Kolay Kopyalama modu ekranı açılır.



4

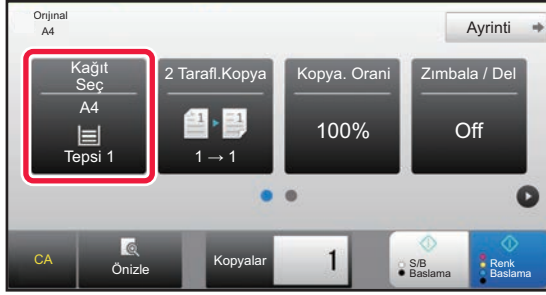

[Kağıt Seç] tuşuna dokununuz.

5



Baypas Tablasını seçin.

6



Kopya sayısını ayarlayın ve ardından [Renk Baslama] tuşuna veya [S/B Baslama] tuşuna dokununuz.

- Varsayılan fabrika durumunda, [Renk Baslama] tuşuna dokunulduğunda orijinalin siyah-beyaz mı yoksa tam renkli mi olduğunu tespit eder ve tam renkli ve siyah beyaz ikili tarama arasında otomatik olarak geçiş yapar. [S/B Baslama] tuşuna dokunulduğunda, makine siyah-beyaz olarak tarama yapar. Ayrıntılar için, Kullanım Kılavuzuna başvurun.
- Bir belgenin önizlemesini kontrol etmek için [Önizle] tuşuna dokununuz.

► [ÖNİZLEME EKRANI \(sayfa 17\)](#)

Yazdırılanların  
No.sunu Değiştir

C

Taramayı iptal et

Taramayı  
iptal et

Kopyayı iptal et

Kopyayı  
iptal et



# YAZICI

Bu bölümde, makinenin yazıcı sürücüsünün kullanıldığı temel yazdırma prosedürü açıklanmaktadır. Ekran ve prosedür açıklamaları öncelikle Windows® ortamlarında Windows® 10 ve macOS ortamlarında macOS 10.12 içindir. İşletim sisteminin sürümüne, yazıcı sürücüsünün sürümüne ve uygulamaya bağlı olarak pencere değişiklik gösterir.

- ▶ **WINDOWS ORTAMINDA YAZDIRMA ..... 38**
- ▶ **macOS ORTAMINDA YAZDIRMA ..... 40**
- ▶ **USB BELLEKTEKİ BİR DOSYAYI DOĞRUDAN YAZDIRMA..... 42**



# WINDOWS ORTAMINDA YAZDIRMA

Aşağıdaki örnekte, Windows'ta standart bir yardımcı program olan "WordPad" programından A4 boyutundaki bir belgenin nasıl yazdırılacağı açıklanmaktadır.

Windows ortamında yazıcı sürücüsünü kurmak ve ayarları yapılandırmak için Yazılım Kurulum Kılavuzuna bakınız. Mevcut yazıcı sürücülerini ve bunların kullanım gereksinimleri hakkında bilgi için, Kullanım Kılavuzuna bakınız.

1

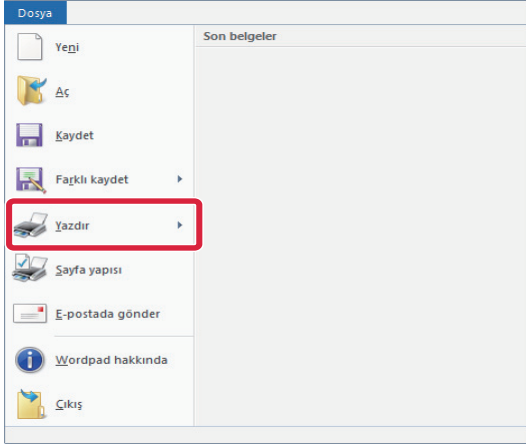

**WordPad'in [Dosya] menüsünden [Yazdır]'ı seçin.**

2

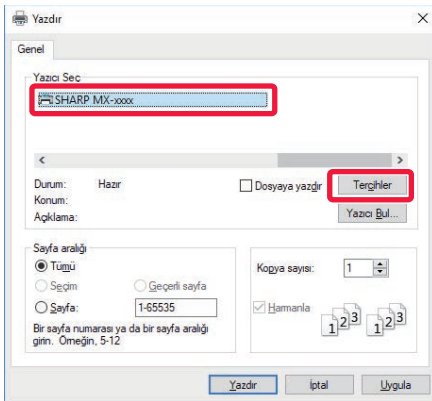

**Makinenin yazıcı sürücüsünü seçin ve [Tercihler] düğmesini tıklayın.**

Yazıcı sürücülerini bir liste şeklinde görünürse, kullanılacak olan yazıcı sürücüsünün adını bu listeden seçin.

3

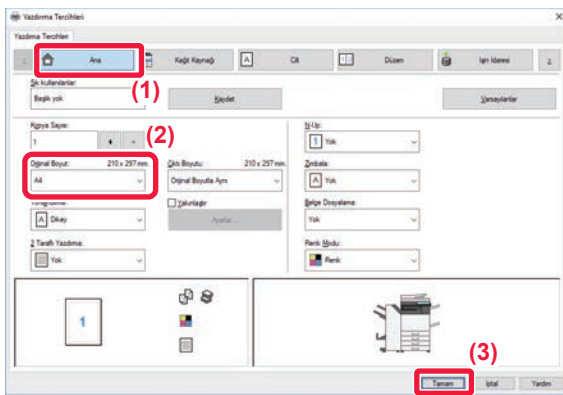

**Yazdırma ayarlarını seçin.**

(1) **[Ana] sekmesini tıklayın.**

(2) **Orijinal boyutunu seçin.**

Diğer sekmelerdeki ayarları seçmek için ilgili sekmeyi tıklayın ve ardından ayarları seçin.

(3) **[Tamam] düğmesini tıklayın.**

- Bir ayarı tıklayıp [F1] tuşuna basarak ayar ile Yardım görüntülenebilir.
- [Yardım] düğmesini tıklayın, sekmedeki ayarların açıklamalarını içeren Yardım penceresi açılacaktır.



4

## [Yazdır] düğmesini tıklayın.

Yazdırma işlemi başlar.

## ZARFLARA YAZDIRMA

Zarfa yazdırma için baypas tablası veya tabla 1 kullanılabilir.

Yazdırma Tercihleri

Yazdırma Tercihleri (1)

Ana Kağıt Kaynağı A Cilt Düzen İşin İdaresi

Sık kullanılanlar:

Başlık yok Kaydet Varsayılanlar

Çıktı Boyutu: 110 x 220 mm. (2)

DL

Kağıt Tepsisi: Geçiş Tepsisi (3)

Kağıt Tipi: Zarf

Not:

Ince Kağıt: 13 - 16 lb. kaliteli (55 - 59 g/m<sup>2</sup>)  
 Düz-1: 16 - 24 lb. kaliteli (60 - 89 g/m<sup>2</sup>)  
 Düz-2: 24 - 28 lb. kaliteli (90 - 105 g/m<sup>2</sup>)  
 Ağır Kağıt-1: 28 lb. kaliteli - 65 lb. cilt (106 - 176 g/m<sup>2</sup>)  
 Ağır Kağıt-2: 65 lb. cilt - 80 lb. indeks (177 - 220 g/m<sup>2</sup>)  
 Ağır Kağıt-3: 80 lb. indeks - 140 lb. kapak (221 - 256 g/m<sup>2</sup>)  
 Ağır Kağıt-4: 140 lb. indeks - 110 lb. kapak (257 - 300 g/m<sup>2</sup>)

(1) [Kağıt Kaynağı] sekmesini tıklayın.

(2) "Çıktı Boyutu" bölümünden zarf boyutunu seçin.

"Çıktı Boyutu" [DL] olarak ayarlandığında, "Kağıt Tepsisi" de otomatik olarak [Geçiş Tepsisi] şeklinde ayarlanır.

(3) "Kağıt Tepsisi" kısmından [Geçiş Tepsisi] ya da [Tabla 1] seçin.



Baypas tablası veya tabla 1'in kağıt türünü [Zarf] olarak belirleyin ve baypas tablasına veya tabla 1'e bir zarf yükleyin.

► [Zarf yükleme \(sayfa 22\)](#)



# macOS ORTAMINDA YAZDIRMA

Aşağıdaki örnekte, macOS'de standart bir yardımcı program olan "TextEdit" programından A4 boyutundaki bir belgenin nasıl yazdırılacağı açıklanmaktadır.

macOS ortamında yazıcı sürücüsünü kurmak ve ayarları yapılandırmak için Yazılım Kurulum Kılavuzuna bakınız.



MX-2651/3051/3551/4051/5051/6051'de, makineyi macOS ortamında yazıcı olarak kullanmak için PS3 genişletme kiti gerekir.

1

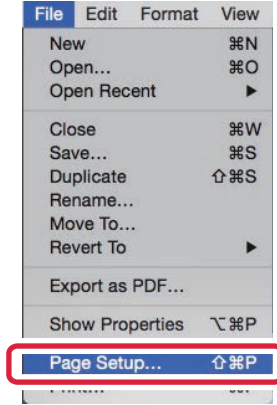

[File] menüsünden [Page Setup] öğesini seçin.

2

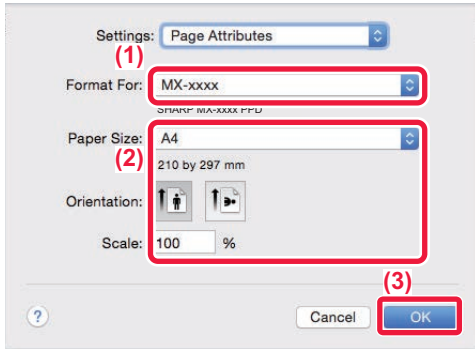

Kağıt ayarlarını seçin.

- (1) Doğru yazıcının seçili olduğundan emin olun.
- (2) Kağıt ayarlarını seçin.  
Kağıt boyutunu, kağıt yönünü ve kopya oranını belirleyin.
- (3) [OK] düğmesini tıklayın.

3

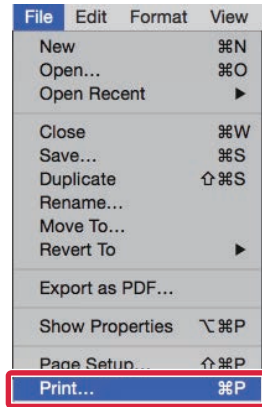

[File] menüsünden [Print] öğesini seçin.





4

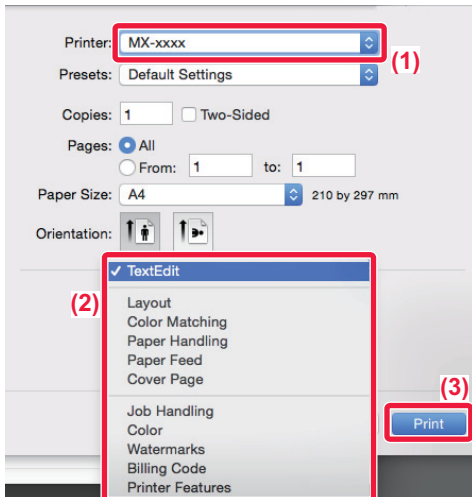

### Yazdırma ayarlarını seçin.

- (1) Doğru yazıcının seçili olduğundan emin olun.
- (2) Menüden öğeleri seçin ve ayarları gerektiği şekilde yapılandırın.
- (3) [Print] düğmesini tıklayın.

## ZARFLARA YAZDIRMA

Zarfa yazdırma için baypas tablası veya tabla 1 kullanılabilir.

Uygulamanın ayarlarında (çoğu uygulamada "Page Setup") zarf boyutunu seçin ve ardından aşağıdaki adımları uygulayın.

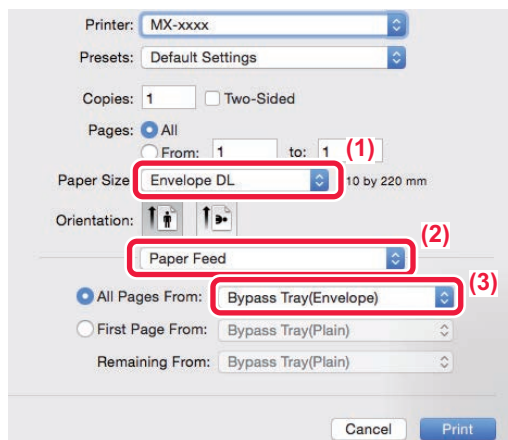

- (1) "Paper Size" bölümünden zarf boyutunu seçin.
- (2) [Paper Feed] öğesini seçin.
- (3) "Şuradaki Tüm Sayfalar" menüsünden [Baypas Tablası(Zarf)] ya da [Tabla 1(Zarf)] seçin.



Baypas tablası veya tabla 1'in kağıt türünü [Zarf] olarak belirleyin ve baypas tablasına veya tabla 1'e bir zarf yükleyin.

► [Zarf yükleme \(sayfa 22\)](#)



# USB BELLEKTEKİ BİR DOSYAYI DOĞRUDAN YAZDIRMA

Makineye bağlı bir USB bellek cihazındaki dosyalar, yazıcı sürücüsünü kullanmadan makinenin kontrol panelinden yazdırılabilir. Doğrudan yazdırılabilen dosya türleri (ve ilgili uzantıları) aşağıda gösterilmiştir.

Dosya Türü	TIFF	JPEG	PCL	PDF/ŞifreliPDF/Kompakt PDF*1	PS*1	DOCX, XLSX, PPTX*2	PNG
Uzantı	tiff, tif	jpeg, jpg, jpe, jfif	pcl, prn	pdf	ps, prn	docx, xlsx, pptx	png

\*1 MX-2651/3051/3551/4051/5051/6051'de PS3 genişletme kiti gerekir.

\*2 MX-2651/3051/3551/4051/5051/6051'de, Direct Print genişletme kiti gerekir.

1

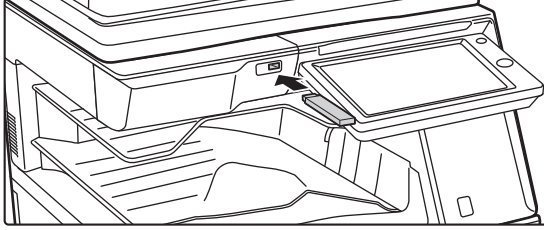

**USB bellek cihazını makineye bağlayın.**

2

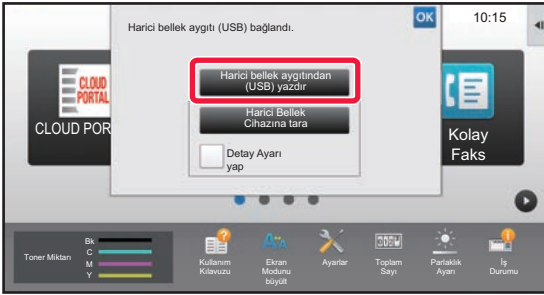

**Eylem seçme ekranı görüntülendiğinde, [Harici bellek aygıtından (USB) yazdır] seçeneğine dokununuz.**

Ekran görüntülenmezse, şu adımları uygulayın:

(1) [HDD Dosyası al] tuşuna dokununuz.

(2) İşlem panelindeki [USB Bellekten yazdırılacak dosya seç] tuşuna dokununuz.

3

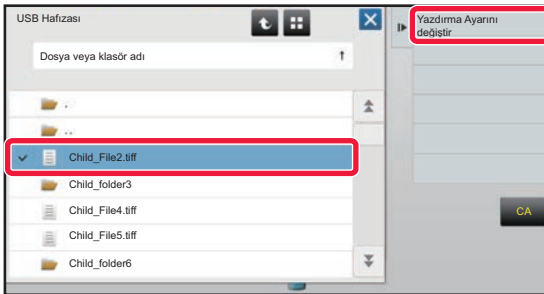

**Yazdırmak istediğiniz dosyanın tuşuna dokununuz ve işlem panelinde [Yazdırma Ayarını değiştir] tuşuna dokununuz.**

- Birden fazla dosya yazdırırken, yazdırmak istediğiniz dosyaların tuşlarına dokununuz ve işlem panelinde [Yazdır] tuşuna dokununuz.
- Küçük resimlere geçmek için tuşuna dokununuz.

4

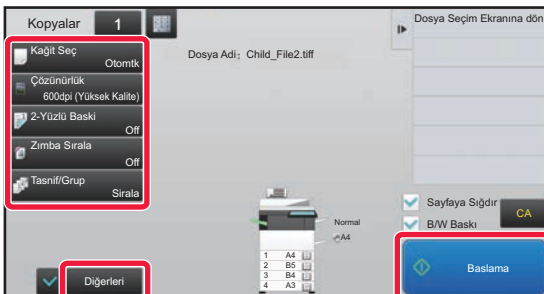

**Yazdırma ayarlarını seçin ve [Baslama] tuşuna dokununuz.**

5

**USB bellek cihazını makineden çıkarın.**

Qualcomm®DirectOffice™, Qualcomm Technologies, Inc. ve/veya bağlı kuruluşlarının bir ürünüdür. Qualcomm®, Qualcomm Incorporated şirketinin Amerika Birleşik Devletleri ve diğer ülkelerdeki tescilli ticari markasıdır. DirectOffice™, CSR Imaging US, LP şirketinin Amerika Birleşik Devletleri ve diğer ülkelerdeki tescilli ticari markasıdır.



# FAKS

Bu bölümde, makinenin faks işlevinin kullanımına yönelik temel prosedürler açıklanmaktadır.

▶ FAKS GÖNDERME.....	44
▶ FAKS MODU.....	46

# FAKS GÖNDERME

Bu bölümde faks göndermeye yönelik temel prosedür açıklanmaktadır.  
Faks modunda, renkli orijinaler siyah-beyaz görüntüler olarak gönderilir.

1



## [Ana Ekran] tuşuna basın.

Ana ekran görünür.

2

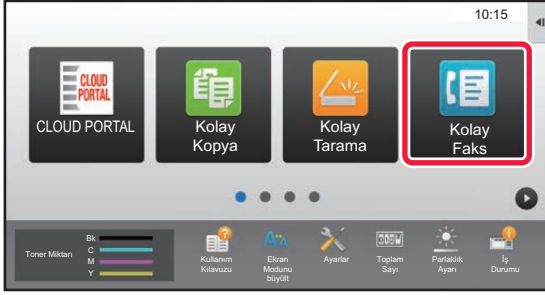

## [Kolay Faks] modu simgesine dokunun

Kolay Faks modu ekranı açılır.

3

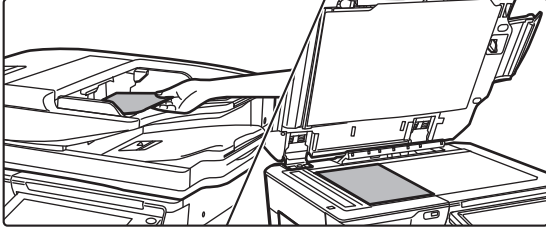

## Orijinali yerleştirin.

Orijinali otomatik belge besleyicinin belge besleyici tablasına veya belge camına yerleştirin.

► [ORJİNALLERİ YERLEŞTİRME \(sayfa 18\)](#)

4

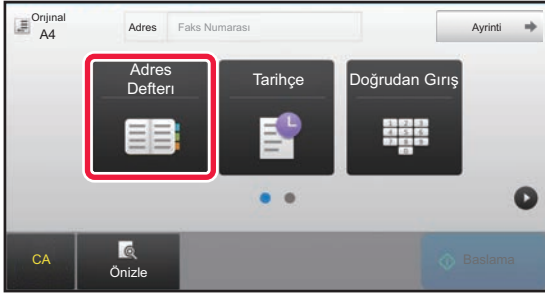

## [Adres Defteri] tuşuna dokunun.

Ayrıca doğrudan bir faks numarası girmek için [Doğrudan Giriş] tuşuna dokunabilir veya ileti günlüğünden bir faks numarası seçebilirsiniz.

5

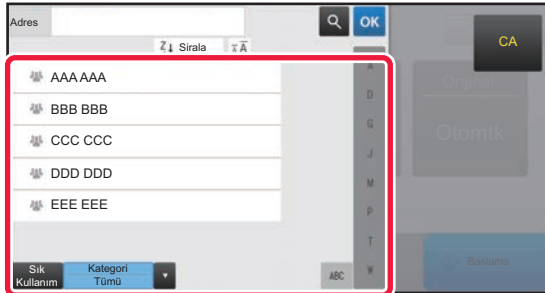

## İstenen hedefin tuşuna dokunun.

Geçerli modun adresleri, dokunulan hedef kaydedildiği sırada onay kutuları seçilmiş olan adresler arasından seçilir. Onay kutusu seçilerek hiçbir adres kaydedilmemişse, onay ekranında [Evet] tuşuna dokunun ve istediğiniz adresleri seçin.

Başka bir hedef eklemek için, hedefin tuşuna dokunun.



6

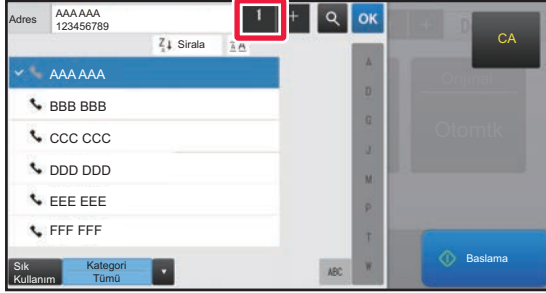

### [Tüm Hedefler] tuşuna dokununuz.

Seçilmiş hedefleri içeren bir liste görüntülenir.

7

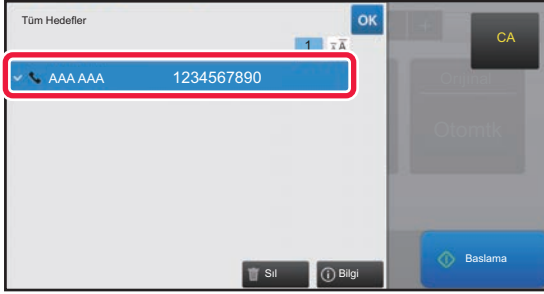

### Hedefi onaylayınız.

Listede yanlış bir hedef görüntülenirse, hedefe dokununuz ve ardından [Sil] tuşuna dokununuz.

8

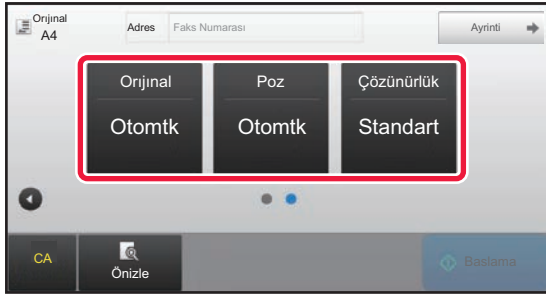

### Ekranları değiştirmek ve ayarları seçmek için [OK] tuşuna dokununuz.

Ayarları gereken şekilde değiştiriniz.

Aşağıdaki işlevler kolay moda etkinleştirilmiştir.

- Orijinal
- Poz
- Çözünürlük

Daha ayrıntılı ayarlar seçmek için, [Ayrıntı] tuşuna dokununuz ve normal moda ayarlar seçiniz.

► [FAKS MODU \(sayfa 46\)](#)

9

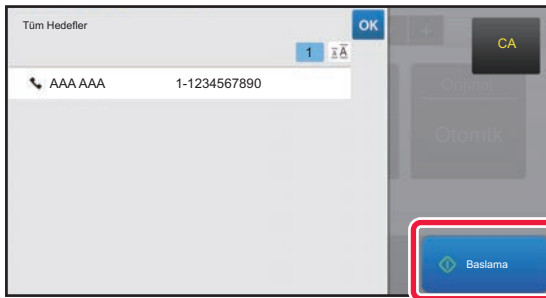

### [Baslama] tuşuna dokununuz.

Bir belgenin önizlemesini kontrol etmek için, [OK] düğmesine dokunarak Kolay Faksın temel ekranına geri dönünüz ve [Önizle] tuşuna dokununuz.

► [ÖNİZLEME EKRANI \(sayfa 17\)](#)

Taramayı iptal et



# FAKS MODU

Faks modunun iki modu vardır: kolay mod ve normal mod.

Kolay mod, çoğu faks işini sorunsuz olarak gerçekleştirmenizi sağlayan, sık kullanılan işlevlerle sınırlıdır. Ayrıntılı ayarlar veya özel işlevler seçmek istiyorsanız, normal modu kullanın.

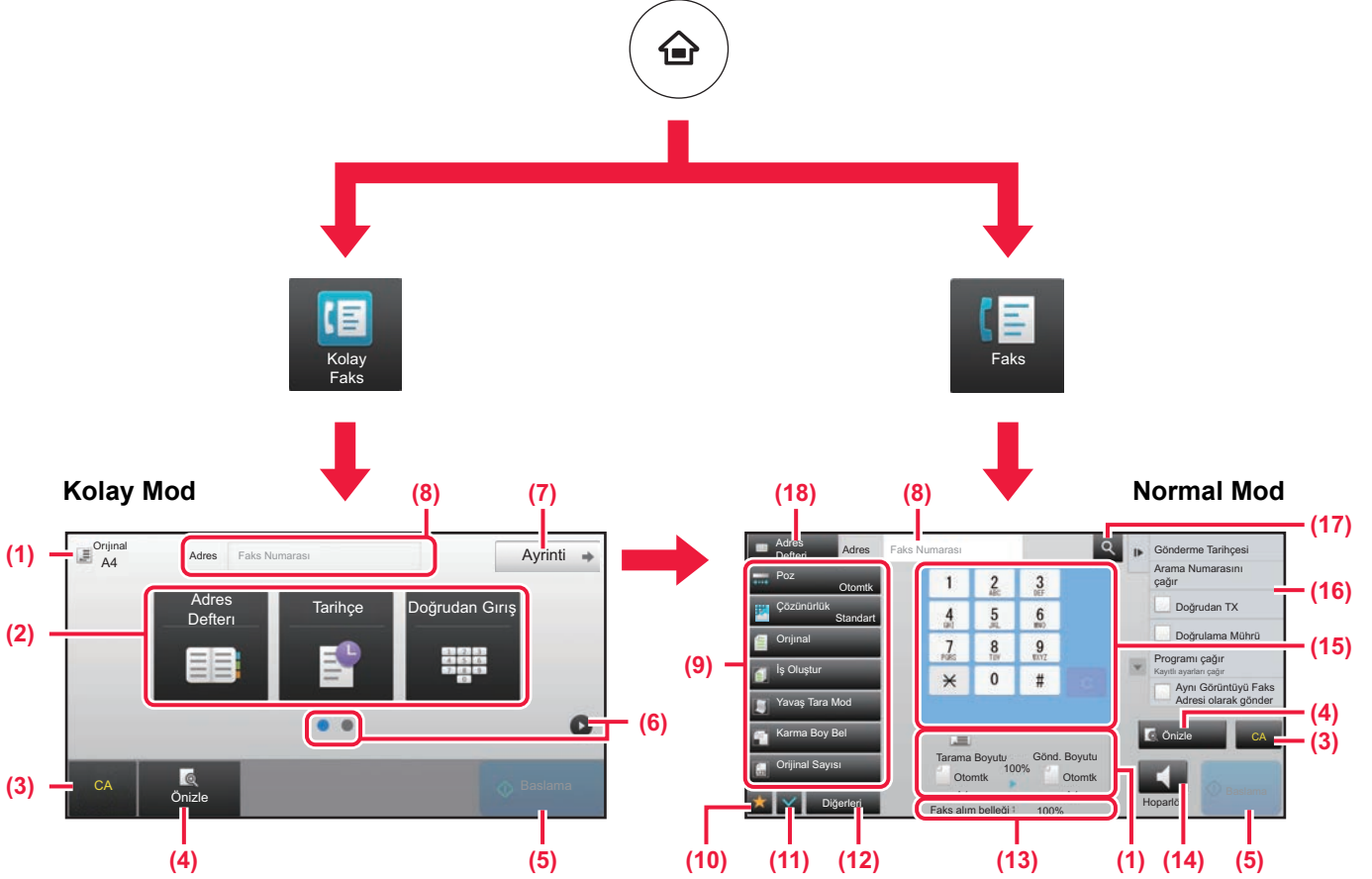

- (1) Orijinalin boyutları ve gönderilecek verileri görüntüler.
- (2) Kullanmak istediğiniz adres ve işlevleri seçin.

**Kolay modda bir işlev seçmek için**  
 "Ayar modu"nda, [Sistem Ayarları] → [Ortak Ayarlar]  
 → [Çalıştırma Ayarları] → [Kolay Mod Ayarları] →  
 [Kolay Faks] öğelerini seçin

- (3) Ayarları ve adresleri sıfırlayın.
- (4) Orijinali tarar ve bir önizleme görüntüsü gösterir.  
 ► [ÖNİZLEME EKRANI \(sayfa 17\)](#)
- (5) Faks iletimi anında başlayacaktır.
- (6) Kısayol tuşlarını görüntülemek için sayfalar arasında geçiş yapın.
- (7) Normal moda geçin.
- (8) Hedef faks numarasını gösterir.
- (9) Faks için kullanılabilen ayar tuşu.

- (10) İşlev tuşlarının listesini görüntüler. Sık kullanılan [Diğerleri] kaydedilebilir.
- (11) Geçerli ayarların kontrolü.
- (12) Yukarıdaki gösterilen işlev tuşları dışındaki tuşları içeren listeyi görüntüler.  
 ► [MAKİNEDE KULLANILABİLEN İŞLEVLER \(sayfa 28\)](#)
- (13) Faks alımı için boş bellek alanının miktarını gösterir.
- (14) Hoparlör modunda numara çevirmek için dokunun.
- (15) Faks numarasını girin.
- (16) Faks Modunda kullanılabilen işlevleri görüntüler.
- (17) Adresi arar.
- (18) Adres defterini görüntüler.



# TARAYICI

Bu bölümde tarama modu kullanılarak ağ tarayıcı işlevinin kullanımları ve temel prosedür açıklanmaktadır.

Bu İnternet faks işlevini kullanabilmek için, İnternet faks genişletme kiti gereklidir.

▶ AĞ TARAYICI İŞLEVİ.....	48
▶ ORJİNALİ TARAMA .....	49
▶ TARAYICI MODU.....	51



# AĞ TARAYICI İŞLEVİ

Makinenin ağ tarayıcı işlevi, taranan görüntüleri çeşitli yöntemlerle göndermek için kullanılabilir.

Ağ tarayıcı işlevi, aşağıdaki modlara sahiptir.

Bir modu kullanmak için, ana ekranda modun düğmesine dokunun.

## Tarama modları



Bir e-posta adresine görüntü göndermek için şunu kullanın:

**E-postaya tarama**



Bir görüntüyü FTP sunucusuna yüklemek için şunu kullanın:

**FTP'ye Tarama**



Görüntüyü bilgisayarınızda paylaşılan bir klasöre göndermek için şunu kullanın:

**Ağ Klasörüne Tarama**

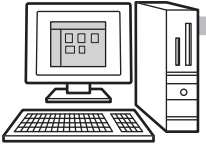

Belirli bir uygulamada bir görüntüyü işlemek için şunu kullanın:

**Masaüstüne tarama**



## Orijinali tarayın ve ardından...

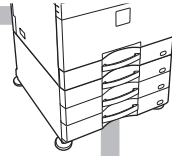

## USB bellek modu

Görüntüleri USB belleğine kaydetmek için bu modu kullanın.



## İnternet faks modu

İnternet üzerinden faks göndermek için bu modu kullanın

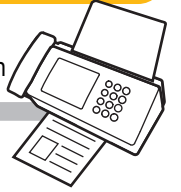

Makine Direct SMTP'yi destekler.

## PC tarama modu

Bilgisayarınızda düzeltmeler yaparak bir fotoğrafı taramak için bu modu kullanın.



TWAIN uyumlu bir yazılım uygulaması kullanılabilir.

## Veri giriş modu

Bir uygulamayla bağlantılı bir belge çözümü kullanmak istiyorsanız







# ORJİNALİ TARAMA

Aşağıda temel tarama işlemi açıklanmaktadır.

Burada, taranmış bir dosyanın adres defterinde kayıtlı bir adrese E-posta yoluyla gönderilmesine yönelik prosedür açıklanmaktadır.

1



## [Ana Ekran] tuşuna basın.

Ana ekran görünür.

2

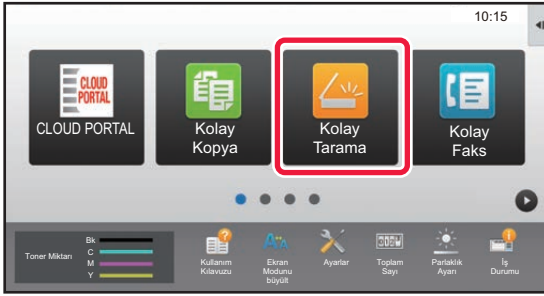

## [Kolay Tarama] modu simgesine dokunun

Kolay Tarama modu ekranı açılır.

3

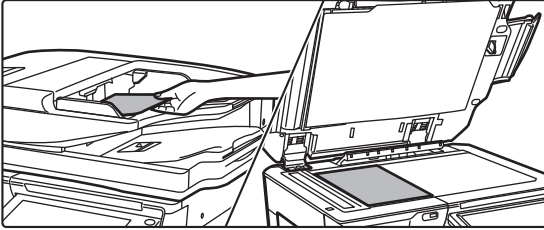

## Orijinali yerleştirin.

Orijinali otomatik belge besleyicinin belge besleyici tablasına veya belge camına yerleştirin.

► [ORJİNALLERİ YERLEŞTİRME \(sayfa 18\)](#)

4

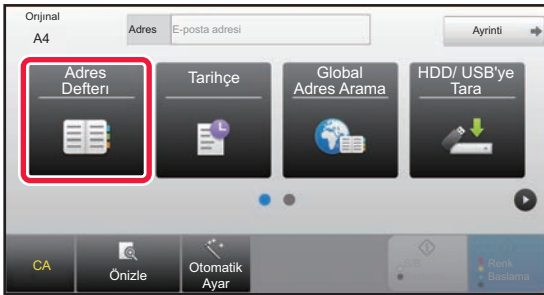

## [Adres Defteri] tuşuna dokunun.

5

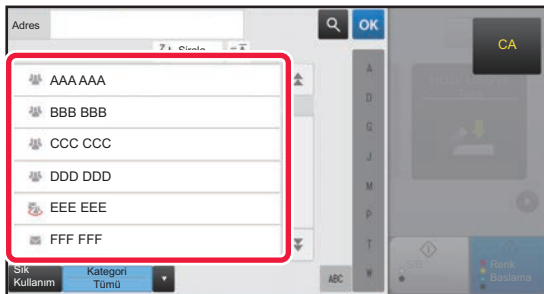

## İstenen hedefin tuşuna dokunun.

Geçerli modun adresleri, dokunulan hedef kaydedildiği sırada onay kutuları seçilmiş olan adresler arasından seçilir. Onay kutusu seçilerek hiçbir adres kaydedilmemişse, onay ekranında [Evet] tuşuna dokunun ve istediğiniz adresleri seçin.

Başka bir hedef eklemek için, hedefin tuşuna dokunun.



6



## [Tüm Hedefler] tuşuna dokununuz.

Seçilmiş hedefleri içeren bir liste görüntülenir.

7

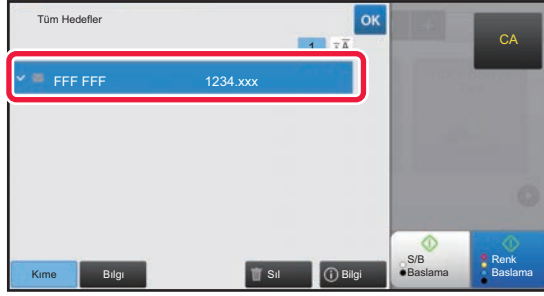

## Hedefi onaylayınız.

Listede yanlış bir hedef görüntülenirse, hedefe dokununuz ve ardından [Sil] tuşuna dokununuz.

8

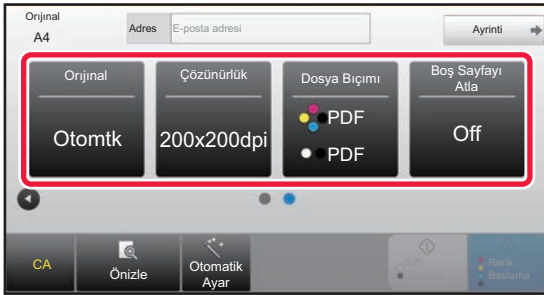

## Ekranları değiştirmek ve ayarları seçmek için [▶] tuşuna dokununuz.

Ayarları gereken şekilde değiştirin.

Aşağıdaki işlemler kolay moda etkinleştirilmiştir.

- Orijinal
- Çözünürlük
- Dosya Biçimi
- Boş Sayfayı Atla

Daha ayrıntılı ayarlar seçmek için, [Ayrıntı] tuşuna dokununuz ve normal moda ayarlar seçin.

► [TARAYICI MODU \(sayfa 51\)](#)

9

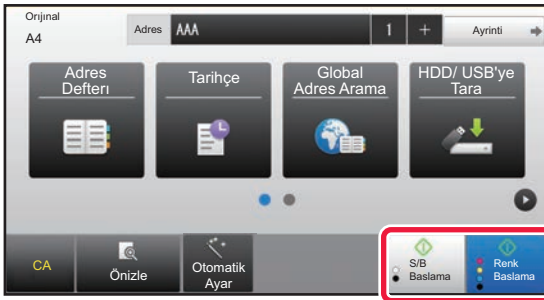

## [Renk Baslama] veya [S/B Baslama] tuşuna dokununuz.

- Varsayılan fabrika durumunda, [Renk Baslama] tuşuna dokunulduğunda orijinalin siyah-beyaz mı yoksa tam renkli mi olduğunu tespit eder ve tam renkli ve siyah beyaz ikili tarama arasında otomatik olarak geçiş yapar. [S/B Baslama] tuşuna dokunulduğunda, makine siyah-beyaz olarak tarama yapar. Ayrıntılar için, Kullanım Kılavuzuna başvurun.
- Bir belgenin önizlemesini kontrol etmek için, [OK] düğmesine dokunarak Kolay Taramanın temel ekranına geri dönünüz ve [Önizle] tuşuna dokununuz.

► [ÖNİZLEME EKRANI \(sayfa 17\)](#)

Taramayı iptal et





# TARAYICI MODU

## TARAYICI MODUNU SEÇME

Ana ekranda, tarayıcı modunun temel ekranını görüntülemek için istediğiniz tarayıcı moduna ait simgeye dokununuz. Kullanmak istediğiniz düğme görüntülenmiyorsa, ekranı değiştirmek için ◀ veya ▶ düğmesine dokununuz.

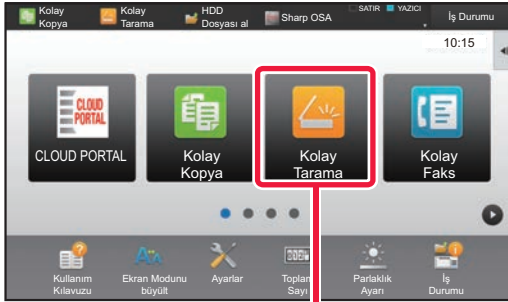

**Kolay  
Tarama**

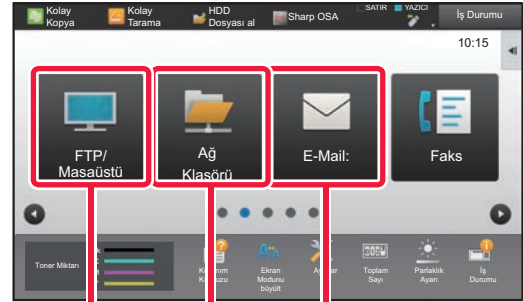
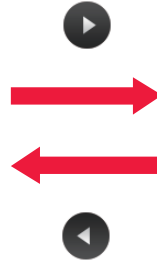

**FTP/Masaüstüne  
Tarama**   **Ağ  
Klasörüne  
Tarama**   **E-Postaya  
Tarama**





# TARAYICI MODUNUN TEMEL EKRANI

Tarayıcı modunun iki modu vardır: kolay mod ve normal mod

Kolay mod, çoğu tarama işini sorunsuz olarak gerçekleştirmenizi sağlayan, sık kullanılan işlemlerle sınırlıdır. Ayrıntılı ayarlar veya özel işlemler seçmek istiyorsanız, normal modu kullanın.

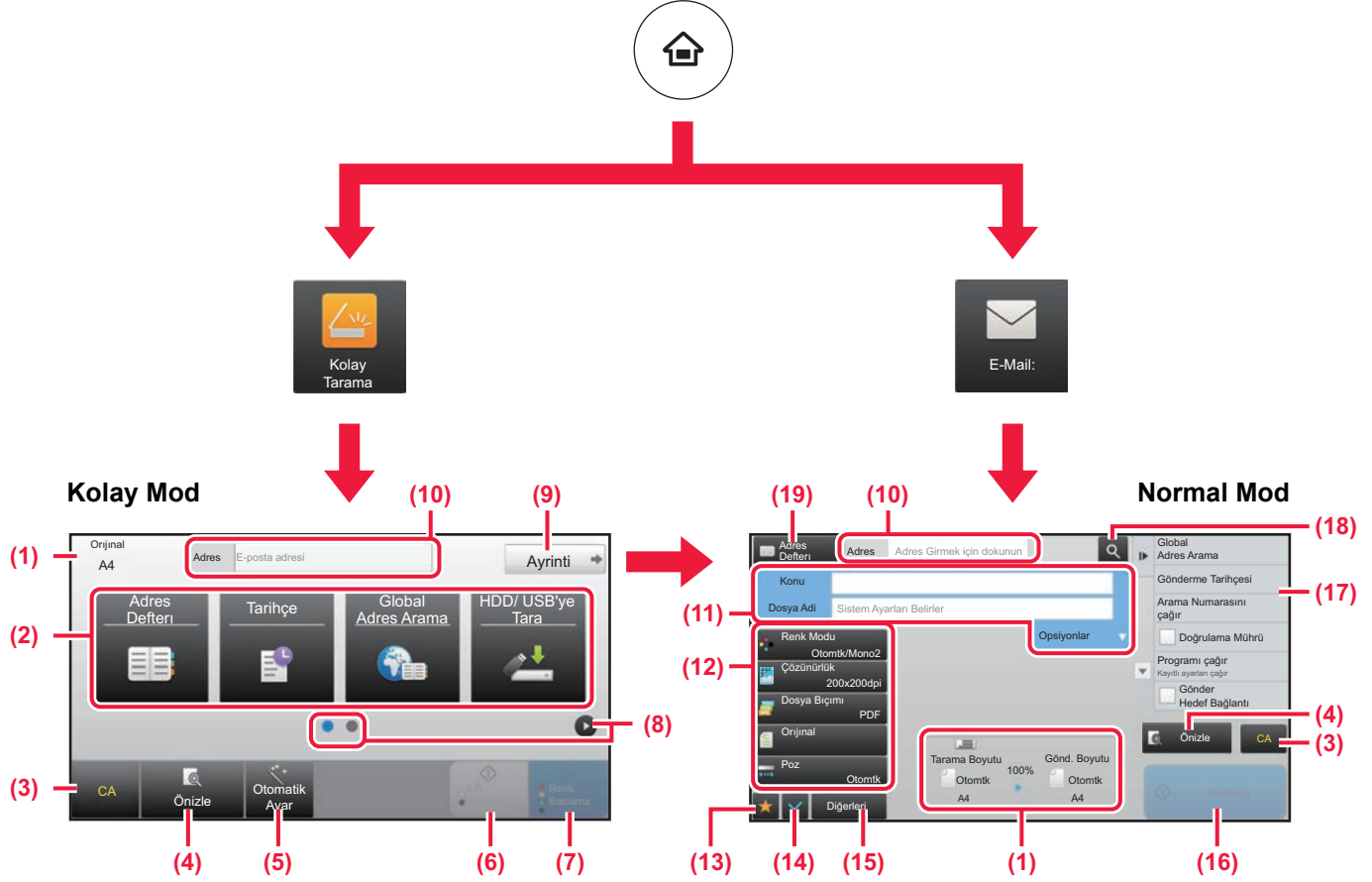

- (1) Orijinalin boyutları ve gönderilecek verileri görüntüler.
- (2) Kullanmak istediğiniz adres ve işlemleri seçin.

- (9) Normal moda geçin.
- (10) Programlanabilir klavyeyi görüntülemek için bu tuşa dokununuz.

**Kolay modda bir işlev seçmek için**  
"Ayar modu"nda, [Sistem Ayarları] → [Ortak Ayarlar] → [Çalıştırma Ayarları] → [Kolay Mod Ayarları] → [Kolay Tarama] öğelerini seçin

- (3) Ayarları ve adresleri sıfırlayın.
- (4) Orijinali tarama ve bir önizleme görüntüsü gösterir.  
▶ [ÖNİZLEME EKRANI \(sayfa 17\)](#)
- (5) Orijinal yerleştirme yönü, çözünürlük ve boş sayfaların atlanması, Çift Yönlü Kurulum\*, PDF Eğrilik Ayarı, Mono2/Gri Tonlamasını Otomatik Algılayıcı ayarlarını otomatik olarak ayarlayın.  
\* MX-2651/3051/3551/4051/5051/6051 üzerinde, OCR genişletme kiti gerekir.
- (6) Siyah-beyaz taramayı başlatır.
- (7) Renkli taramayı başlatır.
- (8) Kısayol tuşlarını görüntülemek için ekranlar arasında geçiş yapın.

- (11) Konu, dosya adı ve diğer öğeleri girin. Ekran, tarama türüne göre değişiklik gösterir.
- (12) Görüntüleri göndermek için kullanılabilen ayar tuşu.
- (13) İşlev tuşlarının listesini görüntüler. Sık kullanılan [Diğerleri] kaydedilebilir.
- (14) Geçerli ayarların kontrolü.
- (15) Yukarıdaki gösterilen işlev tuşları dışındaki tuşları içeren listeyi görüntüler.  
▶ [MAKİNEDE KULLANILABİLEN İŞLEVLER \(sayfa 28\)](#)
- (16) İletim başlayacaktır.
- (17) Görüntü Gönderme modunda kullanılabilen işlemleri görüntüler.
- (18) Adresi arar.
- (19) Adres defterini görüntüler.



# BELGE DOSYALAMA

Belge dosyalama işlevi, bir fotokopi, yazdırma işi veya diğer işleri yaparken belgeyi veya yazdırma görüntüsünü sabit diske kaydetmek için kullanılır. Kaydedilen dosyayı daha sonra kullanarak yazdırabilir veya başka işlemler yapabilirsiniz. Bu bölümde, birçok belge dosyalama işlevi anlatılmaktadır.

- ▶ **BELGE DOSYALAMA İŞLEVINİN KULLANIMLARI..... 54**
- ▶ **SADECE BELGE KAYDETME (HDD'ye Tarama) ..... 55**
- ▶ **KAYDEDİLMİŞ BİR DOSYAYI YAZDIRMA ..... 58**



# BELGE DOSYALAMA İŞLEVİNİN KULLANIMLARI

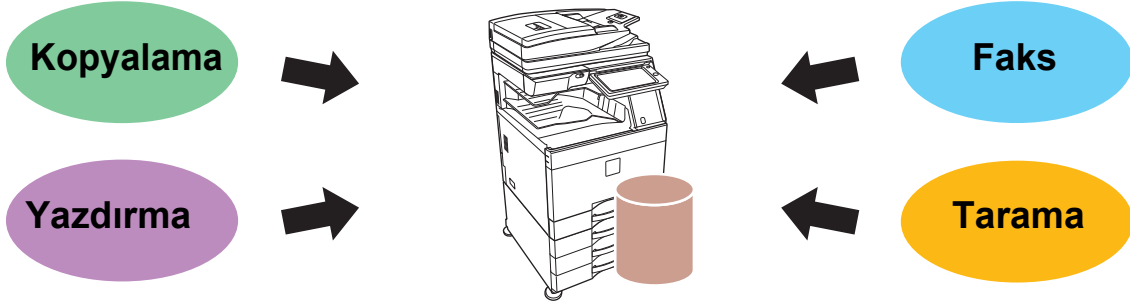

Daha sonra kullanmak üzere saklamak istediğiniz dosyalar



Kaydedilen dosyalar ihtiyaç duyulduğunda yazdırılabilir veya iletilebilir. Yazıcı sürücüsü kullanılarak kaydedilmiş bir dosya iletilemez. ("RIP format", "RGB" format şeklinde değiştirilirse dosya iletilebilir.)



# SADECE BELGE KAYDETME (HDD'ye Tarama)

HDD'ye Tarama işlevi taranmış bir belgeyi ana klasöre ya da kişisel bir klasöre kaydedebilmenizi sağlar. Bu işlev yazdırmak veya göndermek için kullanılmaz.

Aşağıda bir belgenin ana klasöre kaydedilmesine yönelik prosedür açıklanmaktadır.

Kişisel bir klasöre kaydetmek için, Ana ekranda [HDD Dosyası al] tuşuna dokunun, işlem panelinde [Sabit diske tara] tuşuna dokunun ve ayarları kaydeti seçin. Daha fazla bilgi için, Kullanım Kılavuzuna başvurun.

## Kolay Tarama ile Kaydetme

Dosyayı ana klasöre veya Klasörüne kaydedebilirsiniz (kullanıcı kimlik doğrulama etkinleştirildiğinde).

1



**[Ana Ekran] tuşuna basın.**

Ana ekran görünür.

2

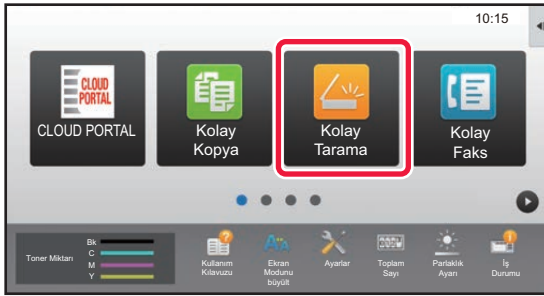

**[Kolay Tarama] modu simgesine dokunun**

3

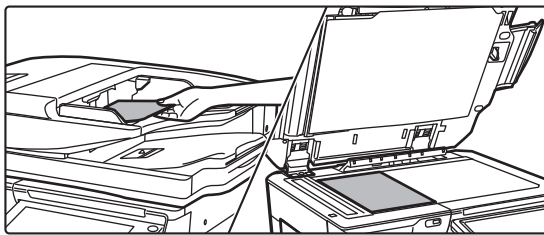

**Orijinali yerleştirin.**

Orijinali otomatik belge besleyicinin belge besleyici tablasına veya belge camına yerleştirin.

► [ORJİNALLERİ YERLEŞTİRME \(sayfa 18\)](#)

4

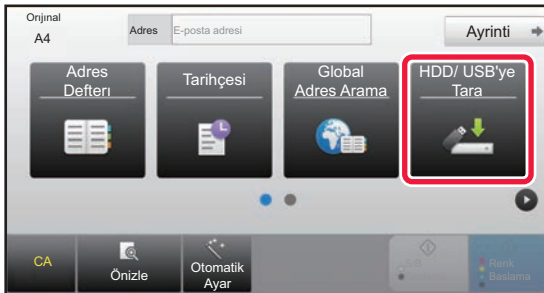

**[HDD/ USB'ye Tara] tuşuna dokunun.**



5



[HDD'ye Tara] tuşuna dokununuz.

6

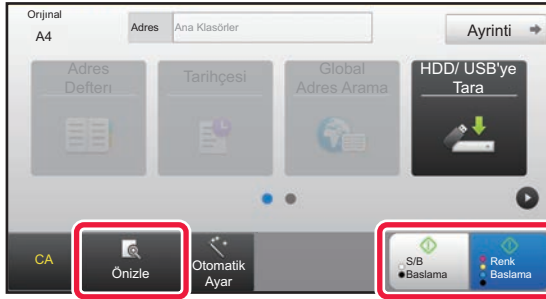

[Renk Baslama] veya [S/B Baslama] tuşuna dokununuz.

Bir belgenin önizlemesini kontrol etmek için [Önizle] tuşuna dokununuz.

► [ÖNİZLEME EKRANI \(sayfa 17\)](#)

Taramayı iptal et

Taramayı iptal et





## USB bellek cihazına tarama

1

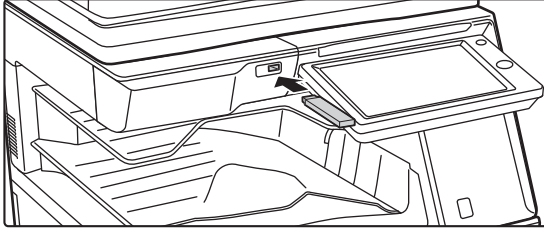

### USB bellek cihazını makineye bağlayın.

Kapasitesi 32 GB'dan fazla olmayan bir FAT32 veya NTFS USB bellek cihazı kullanın.

2



### Eylem seçme ekranı görüntülediğinde, [Harici Bellek Cihazına tara] seçeneğine dokunun.

- Normal modda ayrıntılı ayarları seçmek için, [Detay Ayarı yap] onay kutusunu  seçin.
  - ▶ [TARAYICI MODUNUN TEMEL EKRANI \(sayfa 52\)](#)
- HDD/USB'ye Tara ekranı açık ise, bu ekran görüntülenmez.

3



### [Renk Baslama] veya [S/B Baslama] tuşuna dokunun.

Bir belgenin önizlemesini kontrol etmek için [Önizle] tuşuna dokunun.

- ▶ [ÖNİZLEME EKRANI \(sayfa 17\)](#)

Taramayı iptal et

Taramayı iptal et

4

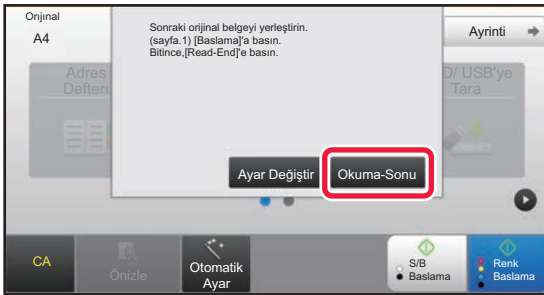

### Tüm orijinalleri taradıktan sonra, [Okuma-Sonu] tuşuna dokunun.

Orijinali otomatik belge besleyici kullanarak taradığınızda, bu ekran görüntülenmez.

5

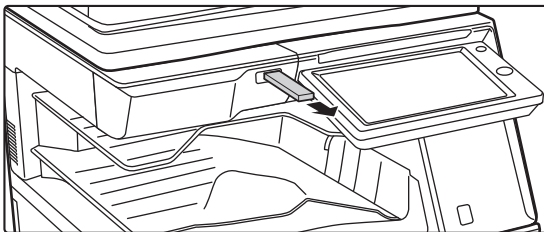

### [Gönderme verisi tamamlandı.] mesajını kontrol edin ve USB bellek cihazını makineden çıkarın.



# KAYDEDİLMİŞ BİR DOSYAYI YAZDIRMA

Kaydedilmiş bir dosyayı belge dosyalama yoluyla geri alabilir ve dosyayı yazdırabilir veya iletebilirsiniz. Ayrıca bir USB bellek cihazına veya paylaşılan bir klasöre kaydedilmiş dosyaları da yazdırabilirsiniz. Ana klasöre kaydedilmiş "Copy\_20201010\_112030" adlı dosyanın yazdırılmasına yönelik adımlar aşağıda açıklanmaktadır.

1



[Ana Ekran] tuşuna basın.

Ana ekran görünür.

2

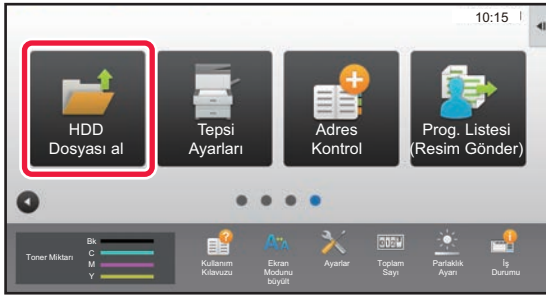

[HDD Dosyası al] modu simgesine dokunun

3

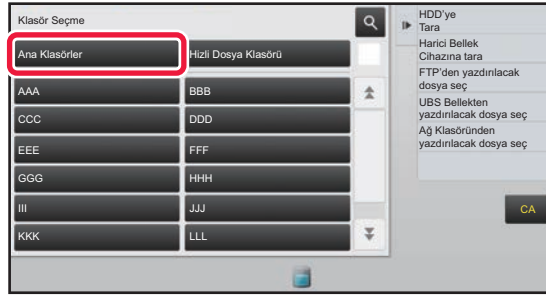

Dosyayı seçin ve yazdırın.

(1) [Ana Klasörler] tuşuna dokununuz.

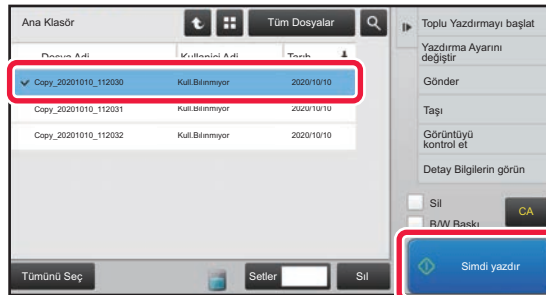

(2) Yazdırmak istediğiniz dosyanın tuşuna dokununuz.

Bu durumda, "Copy\_20201010\_112030" tuşuna dokununuz. Yazdırılan görüntünün bir önizlemesini kontrol etmek için, işlem panelinde [Görüntüyü kontrol et] tuşuna dokununuz. Yazdırma işleminin ardından dosyayı silmek istiyorsanız, işlem panelinde [Verileri yazdır ve sil] öğesine dokununuz ve  işaretinin görünmesini sağlayın.

(3) [Simdi yazdır] tuşuna dokununuz.



# AYAR MODU

Ayar modu, iş yerinizin ihtiyaçları doğrultusunda makinenin işleyişini ayarlamanıza olanak sağlar. Bu bölümde, ayar modunun birkaç işlevi kısaca tanıtılmaktadır. Sistem ayarlarıyla ilgili ayrıntılı açıklamalar için, Kullanım Kılavuzundaki "AYAR MODU" başlığına bakınız.

► AYAR MODU .....	60
-------------------	----



## AYAR MODU

Ayar modu ekranında tarih ve saat ayarlanabilir, faks ve tarama hedefleri kaydedilebilir, belge dosyalama klasörleri oluşturulabilir, ve makinenin kullanımıyla ilgili çeşitli diğer ayarlar yapılandırılabilir. Ayar modu ekranının açılma prosedürü ve ekrandaki öğeler aşağıda açıklanmaktadır.

## MAKİNEDE AYAR MODUNU GÖRÜNTÜLEME

1



**[Ana Ekran] tuşuna basın.**

Ana ekran görünür.

2

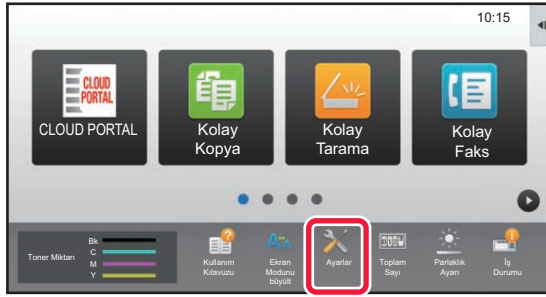

**[Ayarlar] tuşuna dokununuz.**

Ayar modu ekranı açılır.

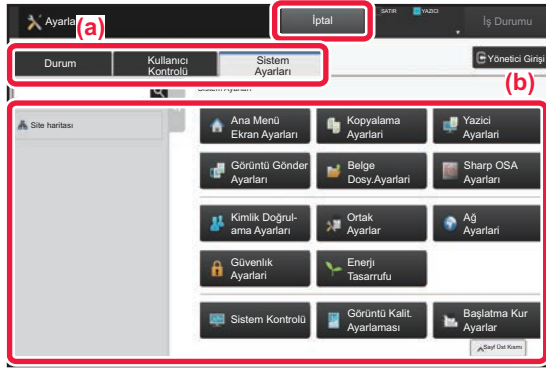

Menü sekmesi (a) veya ayar menüsünde (b) ayarlamak istediğiniz öğeye dokununuz.

Ayar modundan çıkmak için, [İptal] tuşuna dokununuz.

► [Bir yönetici oturum açtığında ayar modu \(sayfa 62\)](#)



# AYAR MODUNDA YAPABİLECEKLERİNİZ

Aşağıdaki ayarlar ayar modunda yapılandırılabilir.

Bazı ayarlar makinenin dokunmatik panelinde veya bilgisayarınızdaki Web tarayıcısında görünmeyebilir. Bazı ayarlar, makinenizin ve kurulmuş olan çevresel cihazların teknik özelliklerinden dolayı görünmeyebilir.

Menü	Genel Bakış
Durum	Kağıt tabla bilgilerini ve cihaz bilgilerini görüntüler.
Adres Defteri	Adres defterini düzenlemek için kullanın.
Belge İşlemleri	Belge Dosyalama işlevini kullanarak bir dosya üzerinde işlemler yapmak için kullanın.
Kullanıcı Kontrolü	Bu, kullanıcı doğrulama etkinken kullanıcıları kaydetmek, düzenlemek ve silmek için kullanılır.
Sistem Ayarları	Tarih ayarları ve kağıt tablası ayarları gibi, makinenin ana ayarlarını yapılandırın. Aşağıdaki ayarları yapılandırabilirsiniz.
Ana Ekran Ayarı	Ana ekran arkaplanını değiştirmek gibi makinenin ana ekranına yönelik ayarları seçebilirsiniz.
Kopyalama Ayarları	Fotokopi ayarlarını seçebilirsiniz.
Yazıcı Ayarları	Yazdırma ayarlarını seçebilirsiniz.
Görüntü Gönder Ayarları	Faks ve E-postaya Tarama gibi görüntü gönderme ayarlarını yapılandırın.
Belge Dosyalama Ayarları	Belge Dosyalama ayarlarını seçebilirsiniz.
Sharp OSA Ayarları	Sharp OSA ayarlarını seçebilirsiniz.
Kimlik Doğrulama Ayarları	Kullanıcı kimlik doğrulama yöntemini yapılandırın. Alternatif olarak, IC kartını yapılandırın.
Ortak Ayarlar	Tarih ayarları ve tabla ayarları gibi makine ayarlarını yapılandırabilirsiniz.
Ağ Ayarları	Arayüz Ayarları ve NAS ayarları gibi ağ ayarlarını yapılandırabilirsiniz.
Güvenlik Ayarları	Kimlik doğrulama ve yönetici parolasını değiştirmek gibi makinenin güvenlik ayarlarını yapılandırabilirsiniz.
Enerji Tasarrufu	Makinenin güç tüketimi, Eco Modu ayarı ile azaltılabilir.
Sistem Kontrolü	Makine yedekleme ve iş günlüğü ayarlarını yapılandırabilirsiniz.
Görüntü Kalitesi Ayarlaması	Makine üzerinde görüntü ayarları yapabilirsiniz.
İlk Kurulum Ayarları	Makineyi ilk kurduğunuzda gereken ayarlardan oluşan bir gruptur.





## Lütfen dikkat

- İşletim sisteminize ilişkin bilgiler için lütfen işletim sisteminizin kılavuzuna veya çevrimiçi Yardım işlevine başvurun.
- Windows ortamındaki ekran açıklamaları ve prosedürleri temel olarak Windows 10® içindir. Ekranlar işletim sisteminin veya yazılım uygulamasının sürümüne bağlı olarak değişebilir.
- macOS ortamındaki ekran açıklamaları ve prosedürleri macOS durumunda macOS 10.12'u temel alarak açıklamaktadır. Ekranlar işletim sisteminin sürümüne veya yazılım uygulamasına bağlı olarak değişebilir.
- Bu kılavuzda "MX-xxxx" görülen yerlerde, "xxxx" yerine model numaranız olduğunu varsayın.
- Bu kılavuzun hazırlanmasında büyük özen gösterilmiştir. Kılavuz hakkında görüşleriniz veya endişeleriniz olursa, lütfen bayinize veya en yakın SHARP Servis Bölümüne başvurun.
- Bu ürün sıkı kalite kontrol ve inceleme işlemlerinden geçmiştir. Küçük bir olasılık da olsa, bir kusur ya da diğer bir sorunun tespit edilmesi durumunda, lütfen bayinize veya en yakın SHARP Servis Bölümüne başvurun.
- Kanunda belirtilenler haricinde, SHARP ürünün veya opsiyonlarının kullanımı sırasında meydana gelen arızalardan veya ürünün ve opsiyonlarının yanlış kullanımından kaynaklanan arızalardan veya diğer arızalardan veya ürünün kullanımından kaynaklanan hasarlardan sorumlu değildir.

## Uyarı

- Kılavuzun ön yazılı izin olmadan çoğaltılması, uyarlanması veya tercüme edilmesi, telif hakkı yasalarında izin verilenin dışında yasaktır.
- Bu kılavuzdaki bütün bilgiler haber verilmeden değiştirilebilir.

## Bu kılavuzda gösterilen resimler, kontrol paneli ve dokunmatik panel

Çevresel cihazlar genellikle opsiyonel olmakla birlikte bazı modellerde belirli çevresel cihazlar standart donanım olarak bulunmaktadır.

Bu kılavuzdaki açıklamalarda MX-6071 üzerine bir kağıt çekmecesinin takıldığı varsayılmaktadır.

Bazı işlev ve prosedürler için, açıklamalarda yukarıda verilen cihazların haricinde cihaz takıldığı varsayılmaktadır.

Kılavuzda gösterilen görüntü ekranları, mesajlar ve tuş adları, ürün değişiklikleri ve geliştirmelerinden dolayı gerçek makinedekilerden farklı olabilir.

**SHARP**<sup>®</sup>  
SHARP CORPORATION