

# Referencia rápida

## Impresión

### imprimir desde un ordenador

**Nota:** Para etiquetas, tarjetas y sobres, configure el tamaño y tipo de papel en la impresora antes de imprimir el documento.

- 1 Abra el cuadro de diálogo Imprimir en el documento que trata de imprimir.
- 2 Ajuste los valores si es necesario.
- 3 Imprima el documento.

### Impresión desde un dispositivo móvil

#### Impresión desde un dispositivo móvil a través de AirPrint



La característica de software AirPrint es una solución de impresión móvil que le permite imprimir directamente desde dispositivos Apple a impresoras certificadas con AirPrint.

#### Notas:

- Asegúrese de que el dispositivo Apple y la impresora estén conectados a la misma red. Si la red tiene varios hubs inalámbricos, asegúrese de que ambos dispositivos están conectados a la misma subred.
  - Esta aplicación solo es compatible con determinados dispositivos Apple.
- 1 Desde su dispositivo móvil, seleccione un documento desde el gestor de archivos o inicie una aplicación compatible.
  - 2 Toque el icono de compartir y, a continuación, toque **Imprimir**.
  - 3 Seleccione una impresora.

Ajuste los valores si es necesario.



- 4 Imprima el documento.

#### Impresión desde un dispositivo móvil a través de Wi-Fi Direct®

Wi-Fi Direct® es un servicio de impresión que permite imprimir en cualquier impresora con Wi-Fi Direct.

**Nota:** Asegúrese de que la impresora o el servidor estén conectados a la red inalámbrica. Para obtener más información, consulte [“Conexión de un dispositivo móvil a la impresora” en la página 4](#).

- 1 Desde su dispositivo móvil, ejecute una aplicación compatible, o bien, seleccione un documento desde el gestor de archivos.
- 2 En función del dispositivo móvil, realice una de las siguientes acciones:

- Toque  > **Imprimir**.
- Toque  > **Imprimir**.
- Toque  > **Imprimir**.

- 3 Seleccione una impresora y ajuste los valores si fuera necesario.
- 4 Imprima el documento.

#### Impresión de trabajos confidenciales y otros trabajos en espera

##### Para usuarios de Windows

- 1 Con un documento abierto, haga clic en **Archivo > Imprimir**.
- 2 Seleccione la impresora y, a continuación, haga clic en **Propiedades, Preferencias, Opciones o Configuración**.
- 3 Haga clic en **Imprimir y poner en espera**.
- 4 Seleccione **Utilizar Imprimir y poner en espera** y asigne un nombre de usuario.
- 5 Seleccione el tipo de trabajo de impresión (Confidencial, Repetir, Reservar o Verificar).  
Si selecciona **Confidencial**, proteja el trabajo de impresión con un número de identificación personal (PIN).
- 6 Haga clic en **Aceptar o Imprimir**.

- 7 Desde el panel de control de la impresora, libere el trabajo de impresión.

- Para trabajos de impresión confidencial, navegue hasta:  
**Trabajos en espera > OK >** seleccione su nombre de usuario > **OK > Confidencial > OK >** introduzca el PIN > **OK >** seleccione el trabajo de impresión > **OK >** configure los valores > **OK > Imprimir > OK**
- Para otros trabajos de impresión, navegue hasta:  
**Trabajos en espera > OK >** seleccione su nombre de usuario > **OK >** seleccione el trabajo de impresión > **OK >** configure los valores > **OK > Imprimir > OK**

##### Para usuarios de Macintosh

##### Mediante AirPrint

- 1 Con un documento abierto, seleccione **Archivo > Imprimir**.
- 2 Seleccione la impresora y, a continuación, en el menú desplegable que sigue al menú Orientación, seleccione **Impresión con PIN**.
- 3 Active **Imprimir con PIN** y, a continuación, introduzca un PIN de cuatro dígitos.
- 4 Haga clic en **Imprimir**.
- 5 Desde el panel de control de la impresora, libere el trabajo de impresión. Desplácese a:

- Trabajos en espera > OK >** seleccione el nombre de su ordenador > **OK > Confidencial > OK >** introduzca el PIN > **OK >** seleccione el trabajo de impresión > **OK > Imprimir > OK**

##### Mediante el controlador de impresión

- 1 Con un documento abierto, seleccione **Archivo > Imprimir**.
- 2 Seleccione la impresora y, a continuación, en el menú desplegable que sigue al menú Orientación, seleccione **Imprimir y poner en espera**.
- 3 Seleccione **Impresión confidencial** y, a continuación, introduzca un PIN de cuatro dígitos.
- 4 Haga clic en **Imprimir**.

5 Desde el panel de control de la impresora, libere el trabajo de impresión. Desplácese a:

Trabajos en espera > **OK** > seleccione el nombre de su equipo > **OK** > **Confidencial** > **OK** > **OK** > seleccione el trabajo de impresión > **OK** > introduzca el PIN > **OK** > **Imprimir** > **OK**

## Mantenimiento de la impresora

### Sustitución del cartucho de tóner

1 Abra la puerta frontal.

**Advertencia: Posibles daños:** Para evitar daños por descargas electrostáticas, toque cualquier elemento metálico expuesto de la impresora antes de tocar las zonas internas de la impresora o acceder a ellas.

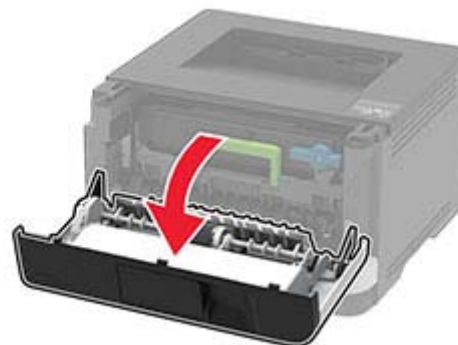
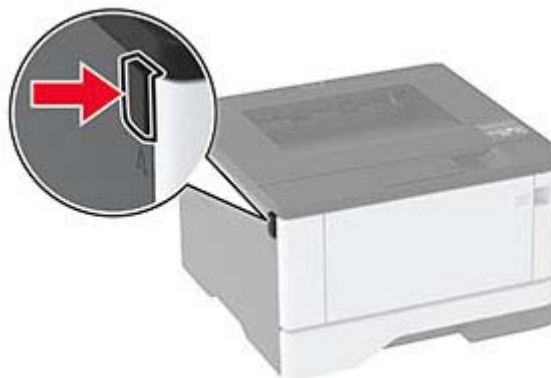

2 Extraiga la unidad de imagen.



3 Gire el pestillo azul y, a continuación, extraiga el cartucho de tóner de la unidad de imagen.

**Advertencia: Posibles daños:** No exponga la unidad de imagen a la luz directa durante más de diez minutos. Una larga exposición a la luz puede ocasionar problemas de calidad de impresión.

**Advertencia: Posibles daños:** No toque el tambor de fotoconductor. Si lo hace, puede afectar a la calidad de los futuros trabajos de impresión.

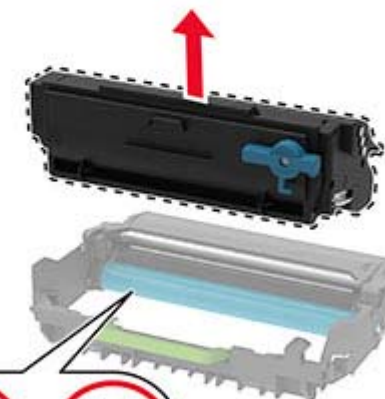

4 Desembale el nuevo cartucho de tóner.

5 Agite el cartucho de tóner para redistribuir el tóner.

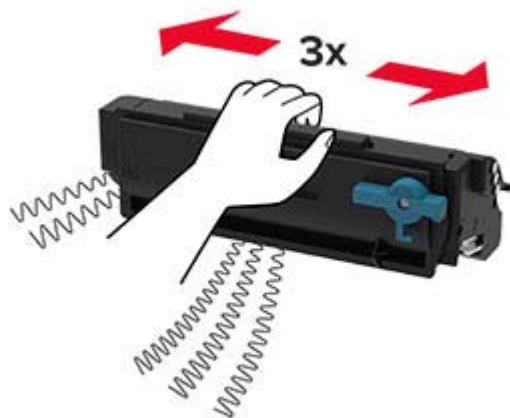

6 Inserte el nuevo cartucho de tóner en la unidad de imagen hasta que haga clic en su sitio.

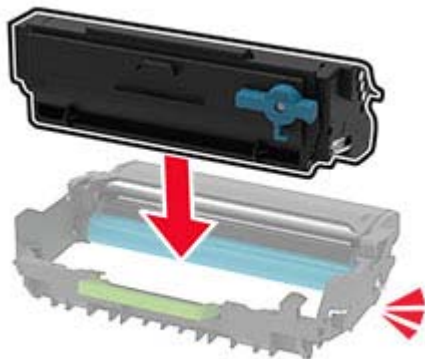

7 Introduzca la unidad de imagen.



8 Cierre la puerta.

## Carga de bandejas

1 Extraiga la bandeja.

**Nota:** Para evitar atascos de papel, no extraiga la bandeja mientras la impresora esté ocupada.



2 Ajuste las guías para que coincidan con el tamaño del papel que va a cargar.

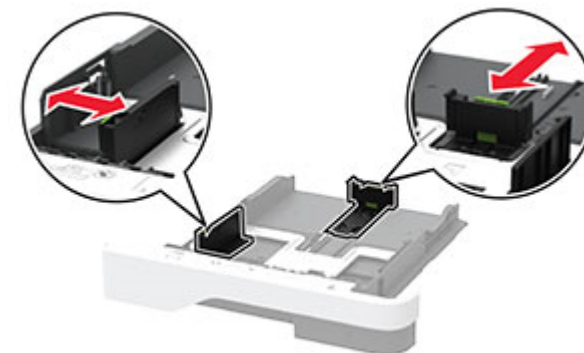

3 Flexione, airee y alise los bordes del papel antes de cargarlo.

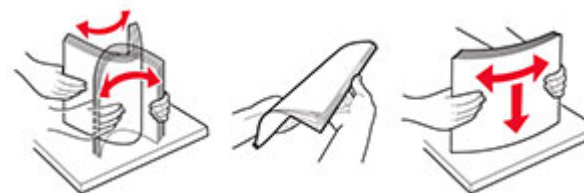

4 Cargue la pila de papel con la cara de impresión hacia abajo y, a continuación, asegúrese de que las guías quedan ajustadas contra el papel.

### Notas:

- Para imprimir a una cara, cargue el papel con el membrete hacia abajo, con el encabezado hacia la parte frontal de la bandeja.
- Para imprimir a dos caras, cargue el papel con el membrete hacia arriba, con el encabezado hacia la parte trasera de la bandeja.
- No deslice el papel en la bandeja.
- Para evitar atascos de papel, asegúrese de que la altura de la pila no exceda el indicador de capacidad máxima de papel.



**5** Introduzca la bandeja.

Si es necesario, defina el tamaño y el tipo del papel en el panel de control para que coincidan con el papel cargado.

## Carga del alimentador multiuso

**1** Abra el alimentador multiuso.

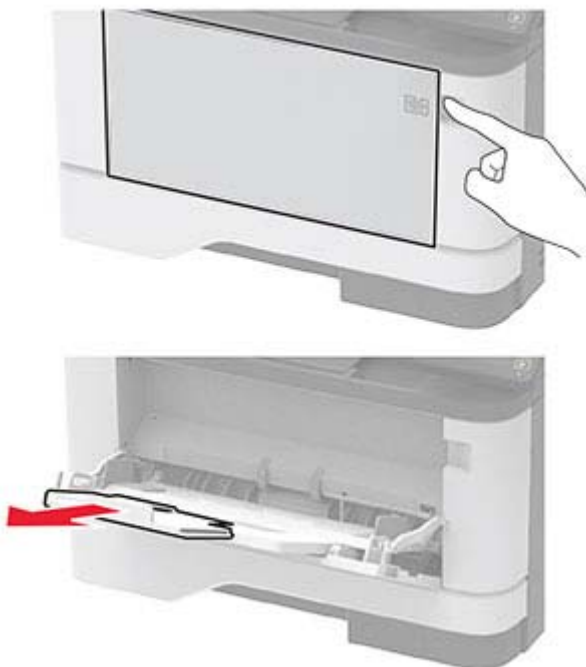

**2** Flexione, airee y alise los bordes del papel antes de cargarlo.



**3** Cargue el papel con la cara de impresión hacia arriba.

**Notas:**

- Para imprimir a una cara, cargue el papel con el membrete hacia arriba, con el encabezado hacia la parte trasera de la bandeja.

- Para imprimir a dos caras, cargue el papel con el membrete hacia abajo, con el encabezado hacia la parte frontal de la bandeja.
- Cargue los sobres con la solapa hacia abajo y en la parte izquierda.

**Advertencia: Posibles daños:** No utilice sobres con sellos, cierres, broches, ventanas, revestimientos oleosos o autoadhesivos.

**4** Ajuste las guías para que coincidan con el tamaño del papel que va a cargar.



**5** En el panel de control de la impresora, defina el tipo y el tamaño del papel para que coincidan con el papel cargado.

## Definición del tipo y el tamaño del papel

**1** En el panel de control, navegue hasta:

Valores > **OK** > Papel > **OK** > Configuración de bandeja > **OK** > Tamaño/tipo de papel > **OK** > seleccione un origen de papel

**2** Defina el tipo y el tamaño del papel.

## Conexión de un dispositivo móvil a la impresora

Antes de conectar el dispositivo móvil, asegúrese de que se ha configurado Wi-Fi Direct. Para obtener más información, consulte ["Configuración de Wi-Fi Direct" en la página 5.](#)

## Conexión con Wi-Fi Direct

**Nota:** Estas instrucciones se aplican únicamente a dispositivos móviles Android.

- 1 En el dispositivo móvil, vaya al menú de ajustes.
- 2 Active **Wi-Fi** y, a continuación, toque **Wi-Fi Direct**.
- 3 Seleccione el nombre de Wi-Fi Direct de la impresora.
- 4 Confirme la conexión en el panel de control de la impresora.

## Conexión con la red Wi-Fi

- 1 En el dispositivo móvil, vaya al menú de ajustes.
- 2 Toque **Wi-Fi** y, a continuación, seleccione el nombre de Wi-Fi Direct de la impresora.

**Nota:** La cadena DIRECT-xy (donde x e y son dos caracteres aleatorios) se añade antes del nombre de Wi-Fi Direct.

- 3 Introduzca la contraseña de Wi-Fi Direct.

## Configuración de Wi-Fi Direct

**Nota:** Esta función está disponible únicamente en algunos modelos de impresora.

Wi-Fi Direct® Es una tecnología basada en la conexión Wi-Fi, que permite a los dispositivos inalámbricos conectarse directamente a una impresora compatible con Wi-Fi Direct sin utilizar un punto de acceso (router inalámbrico).

- 1 En el panel de control, navegue hasta:

Valores > **OK** > Red/puertos > **OK** > Wi-Fi Direct > **OK**

- 2 Configure los valores.

- **Activar Wi-Fi Direct:** permite que la impresora utilice su propia red Wi-Fi Direct.
- **Nombre de Wi-Fi Direct:** asigna un nombre a la red Wi-Fi Direct.
- **Contraseña de Wi-Fi Direct:** asigna la contraseña para negociar la seguridad inalámbrica cuando se utilice la conexión de igual a igual.
- **Mostrar contraseña en la página de configuración:** muestra la contraseña en la Página de configuración de la red.

- **Aceptar automáticamente las solicitudes del botón de pulsación:** permite a la impresora aceptar solicitudes de conexión automáticamente.

**Nota:** La aceptación automática de las solicitudes del botón de pulsación no está protegida.

## Conexión de la impresora a una red Wi-Fi

**Nota:** Esta función está disponible únicamente en algunos modelos de impresora.

Antes de empezar, asegúrese de que:

- Adaptador activo está configurado en Automático. En el panel de control, navegue hasta **Valores** > **OK** > **Red/Puertos** > **OK** > **Descripción general de la red** > **OK** > **Adaptador activo** > **OK** > **Automático** > **OK**.
- El cable Ethernet no está conectado a la impresora.

- 1 En el panel de control, navegue hasta:

Valores > **OK** > Red/puertos > **OK** > Inalámbrico > **OK** > Configurar en panel de impresora > **OK** > Seleccionar red > **OK**

- 2 Seleccione una red Wi-Fi e introduzca la contraseña de la red.

**Nota:** En los modelos de impresora compatibles con redes Wi-Fi, aparecerá una solicitud de configuración de la red Wi-Fi durante la configuración inicial.

## Eliminación de atascos

### Cómo evitar atascos

#### Cargue el papel correctamente

- Asegúrese de que el papel esté bien colocado en la bandeja.

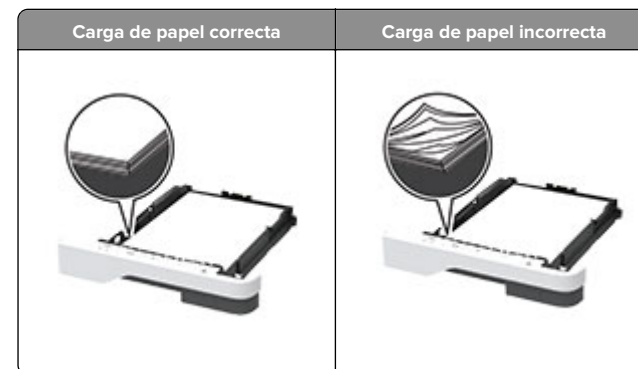

- No cargue ni extraiga las bandejas mientras se esté imprimiendo.
- No cargue demasiado papel. Asegúrese de que la altura de la pila no exceda el indicador de capacidad máxima de papel.
- No deslice el papel en la bandeja. Carguelo tal como se muestra en la ilustración.



- Asegúrese de que las guías del papel estén colocadas correctamente y no estén demasiado ajustadas al papel ni a los sobres.
- Introduzca la bandeja con firmeza en la impresora después de cargar el papel.

#### Utilice papel recomendado

- Utilice sólo el papel o el material de impresión especial recomendado.
- No cargue papel arrugado, doblado, húmedo ni curvado.

- Flexione, airee y alise los bordes del papel antes de cargarlo.



- No utilice papel cortado ni recortado manualmente.
- No mezcle tamaños, pesos o tipos de papel en la misma bandeja.
- Asegúrese de que se definan el tamaño y el tipo de papel correctos en el equipo o en el panel de control de la impresora.
- Guarde el papel teniendo en cuenta las recomendaciones del fabricante.

## Identificación de la ubicación del atasco

### Notas:

- Si Ayuda en atasco está Activado, la impresora expulsa páginas en blanco o con impresiones parciales después de eliminar la página atascada. Compruebe si hay páginas en blanco en la salida impresa.
- Cuando Recuperación de atasco está definido en Activado o Automático, la impresora vuelve a imprimir las páginas atascadas.

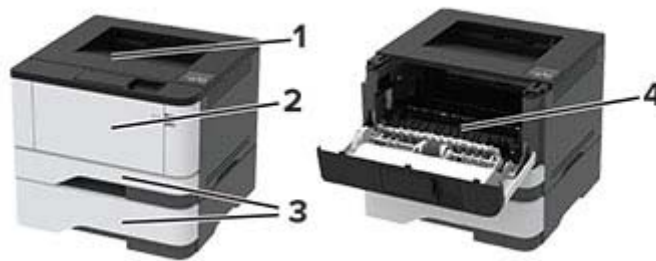

	Ubicaciones de los atascos
1	Bandeja estándar
2	Alimentador multiuso
3	Bandejas
4	Unidad a doble cara
5	Puerta de acceso posterior

## Atasco de papel en la bandeja estándar

Retire el papel atascado.

**Nota:** Retire todos los fragmentos de papel.



## Atasco de papel en el alimentador multiuso

- 1 Retire el papel del alimentador multiuso.



- 2 Retire el papel atascado.

**Nota:** Retire todos los fragmentos de papel.

- 3 Cierre el alimentador multiuso.

- 4 Abra la puerta frontal.

**Advertencia: Posibles daños:** Para evitar daños por descargas electrostáticas, toque cualquier elemento metálico expuesto de la impresora antes de tocar las zonas internas de la impresora o acceder a ellas.

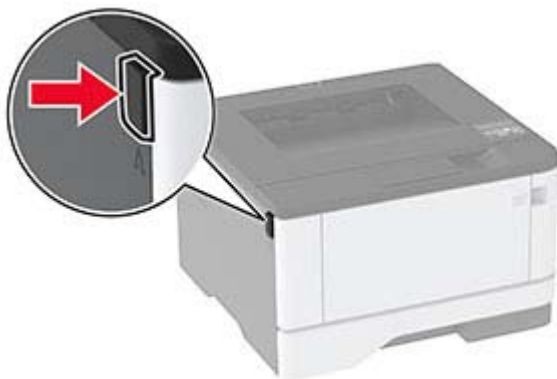

5 Extraiga la unidad de imagen.



**Advertencia: Posibles daños:** No exponga la unidad de imagen a la luz directa durante más de diez minutos. Una larga exposición a la luz puede ocasionar problemas de calidad de impresión.

**Advertencia: Posibles daños:** No toque el tambor de fotoconductor. Si lo hace, puede afectar a la calidad de los futuros trabajos de impresión.



6 Retire el papel atascado.

**PRECAUCIÓN: SUPERFICIE CALIENTE:** El interior de la impresora podría estar caliente. Para evitar el riesgo de heridas producidas por el contacto con un componente caliente, deje que la superficie se enfríe antes de tocarlo.

**Nota:** Retire todos los fragmentos de papel.



7 Introduzca la unidad de imagen.



8 Cierre la puerta.

9 Abra el alimentador multiuso.

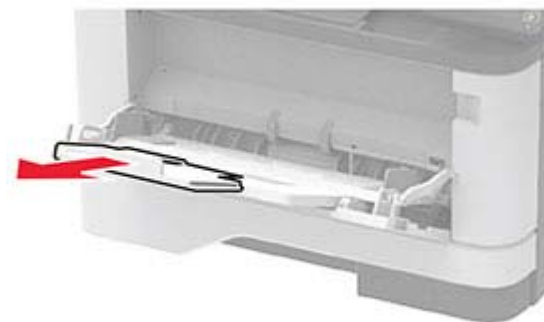

10 Flexione, airee y alise los bordes del papel antes de cargarlo.



11 Vuelva a cargar el papel.



## Atasco de papel en las bandejas

1 Extraiga la bandeja.



2 Abra la puerta frontal.

**Advertencia: Posibles daños:** Para evitar daños por descargas electrostáticas, toque cualquier elemento metálico expuesto de la impresora antes de tocar las zonas internas de la impresora o acceder a ellas.

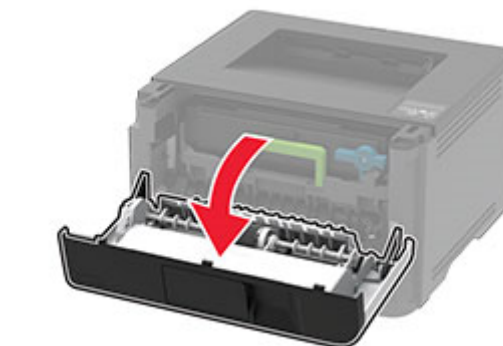
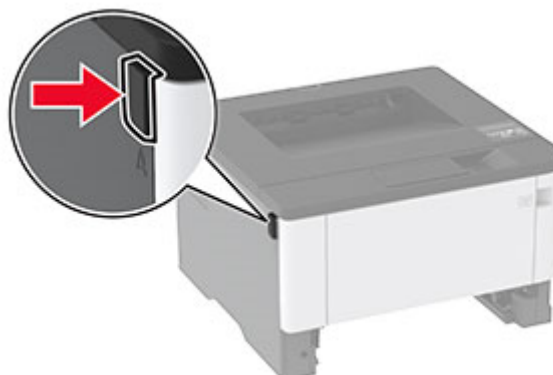

3 Extraiga la unidad de imagen.



**Advertencia: Posibles daños:** No exponga la unidad de imagen a la luz directa durante más de diez minutos. Una larga exposición a la luz puede ocasionar problemas de calidad de impresión.

**Advertencia: Posibles daños:** No toque el tambor de fotoconductor. Si lo hace, puede afectar a la calidad de los futuros trabajos de impresión.



4 Retire el papel atascado.

**PRECAUCIÓN: SUPERFICIE CALIENTE:** El interior de la impresora podría estar caliente. Para evitar el riesgo de heridas producidas por el contacto con un componente caliente, deje que la superficie se enfríe antes de tocarlo.

**Nota:** Retire todos los fragmentos de papel.





5 Introduzca la unidad de imagen.



6 Cierre la puerta frontal y, a continuación, inserte la bandeja.

7 Abra la puerta posterior.

 **PRECAUCIÓN: SUPERFICIE CALIENTE:** El interior de la impresora podría estar caliente. Para evitar el riesgo de heridas producidas por el contacto con un componente caliente, deje que la superficie se enfríe antes de tocarlo.



8 Retire el papel atascado.

**Nota:** Retire todos los fragmentos de papel.



9 Cierre la puerta posterior.

10 Retire la bandeja opcional.



11 Retire el papel atascado.

**Nota:** Retire todos los fragmentos de papel.



12 Introduzca la bandeja.

## Atasco de papel en la unidad de impresión a doble cara

1 Abra la puerta frontal.

**Advertencia: Posibles daños:** Para evitar daños por descargas electrostáticas, toque cualquier elemento metálico expuesto de la impresora antes de tocar las zonas internas de la impresora o acceder a ellas.

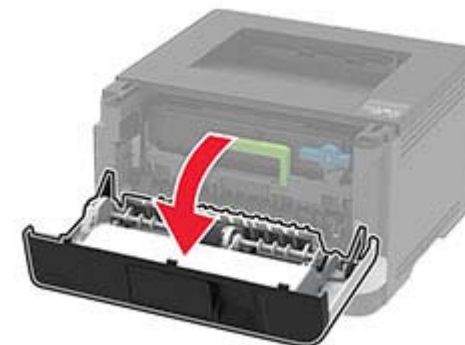
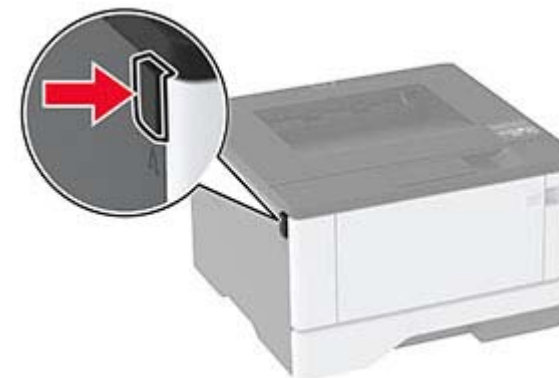

2 Extraiga la unidad de imagen.



**Advertencia: Posibles daños:** No exponga la unidad de imagen a la luz directa durante más de diez minutos. Una larga exposición a la luz puede ocasionar problemas de calidad de impresión.

**Advertencia: Posibles daños:** No toque el tambor de fotoconductor. Si lo hace, puede afectar a la calidad de los futuros trabajos de impresión.



3 Retire el papel atascado.

**PRECAUCIÓN: SUPERFICIE CALIENTE:** El interior de la impresora podría estar caliente. Para evitar el riesgo de heridas producidas por el contacto con un componente caliente, deje que la superficie se enfríe antes de tocarlo.

**Nota:** Retire todos los fragmentos de papel.



4 Introduzca la unidad de imagen.



5 Cierre la puerta.

6 Extraiga la bandeja.



7 Presione el pestillo de la unidad a doble cara para abrirla.

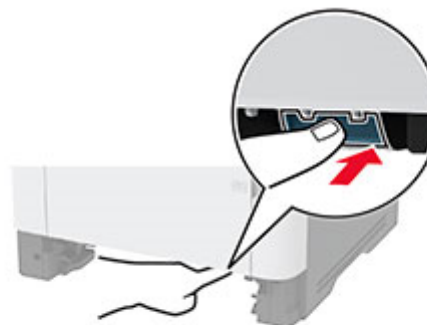

8 Retire el papel atascado.

**Nota:** Retire todos los fragmentos de papel.



9 Cierre la unidad a doble cara.

10 Introduzca la bandeja.

## Atasco de papel en la puerta de acceso posterior

1 Abra la puerta frontal.

**Advertencia: Posibles daños:** Para evitar daños por descargas electrostáticas, toque cualquier elemento metálico expuesto de la impresora antes de tocar las zonas internas de la impresora o acceder a ellas.

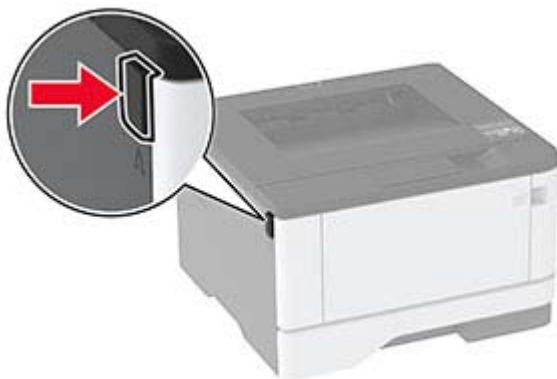

2 Extraiga la unidad de imagen.



**Advertencia: Posibles daños:** No exponga la unidad de imagen a la luz directa durante más de diez minutos. Una larga exposición a la luz puede ocasionar problemas de calidad de impresión.

**Advertencia: Posibles daños:** No toque el tambor de fotoconductor. Si lo hace, puede afectar a la calidad de los futuros trabajos de impresión.



3 Abra la puerta posterior.

**PRECAUCIÓN: SUPERFICIE CALIENTE:** El interior de la impresora podría estar caliente. Para evitar el riesgo de heridas producidas por el contacto con un componente caliente, deje que la superficie se enfríe antes de tocarlo.



4 Retire el papel atascado.

**Nota:** Retire todos los fragmentos de papel.



5 Cierre la puerta posterior.

6 Introduzca la unidad de imagen.



7 Cierre la puerta frontal.