

LASERSKRIVER

MX-B427PW

Brukerhåndbok

November 2021

Maskintype:

4601

Modell:

48H

Innhold

Sikkerhetsinformasjon.....	4
Konvensjoner.....	4
Produkterklæringer.....	4
Bli kjent med skriveren.....	7
Skriverkonfigurasjon.....	7
Bruke kontrollpanelet.....	7
Forstå statusen til indikatorlampen.....	8
Velge papir.....	8
Installere og konfigurere.....	14
Velge en plassering for skriveren.....	14
Koble til kabler.....	15
Montere tilleggsskuffer.....	15
Legge i papir og spesialpapir.....	16
Installere og oppdatere programvare, drivere og fastvare.....	20
Nettverksutskrift.....	22
Skrive ut Menyinnstillingssiden.....	25
Sikre skriveren.....	26
Finne sikkerhetssporet.....	26
Slette skriverminne.....	26
Gjenopprette fabrikkinnstillingene.....	26
Erklæring om flyktig og ikke-flyktig minne.....	27
Skriv ut.....	28
Skrive ut fra en datamaskin.....	28
Skrive ut fra en mobilenhet.....	28
Konfigurere konfidensielle jobber.....	29
Skrive ut konfidensielle og andre holdte jobber.....	30
Skrive ut en liste med skrifteksempler.....	31
Legge skilleark mellom kopiene.....	31
Avbryte en utskriftsjobb.....	31
Justere tonermørkhet.....	31

Bruke skrivermenyer.....	32
Menyoversikt.....	32
Enhet.....	32
Skriv ut.....	39
Papir.....	43
Nettverk/porter.....	45
Sikkerhet.....	56
Rapporter.....	60
Feilsøking.....	60
Vedlikeholde skriveren.....	61
Kontrollere status for deler og rekvisita.....	61
Konfigurere varsler for rekvisita.....	61
Opprette e-postvarslinger.....	61
Vise rapporter.....	62
Bestille deler og rekvisita.....	62
Bytte ut deler og rekvisita.....	62
Rengjøre skriverdelene.....	73
Spare energi og papir.....	77
Flytte skriveren til et annet sted.....	77
Transportere skriveren.....	78
Feilsøke et problem.....	79
Utskriftsproblemer.....	79
Skriveren svarer ikke.....	99
Nettverkstilkoblingsproblemer.....	100
Problemer med rekvisita.....	101
Fjerne fastkjørt papir.....	102
Problemer med papirmating.....	117
Kontakte forhandleren.....	119
Merknader.....	120
Indeks.....	128

Sikkerhetsinformasjon





Konvensjoner

Merk: En *merknad* viser til informasjon som kan hjelpe deg.









Advarsel: En *advarsel* viser til noe som kan skade produktets maskinvare eller programvare.









FORSIKTIG: Forholdsregelen *Forsiktig* viser til en potensielt farlig situasjon som kan skade deg.

Det finnes ulike typer forholdsregler, blant annet:

-  **FORSIKTIG – POTENSIELLE SKADER:** Angir fare for personskade.
-  **FORSIKTIG – FARE FOR STØT:** Angir fare for elektrisk støt.
-  **FORSIKTIG – VARM OVERFLATE:** Angir fare for forbrenning ved berøring.
-  **FORSIKTIG – FARE FOR VELTING:** Angir fare for knusing.
-  **FORSIKTIG – KLEMFARE:** Angir fare for å bli sittende fast mellom bevegelige deler.

Produkterklæringer

-  **FORSIKTIG – POTENSIELLE SKADER:** Koble strømledningen til en jordet og lett tilgjengelig stikkontakt med riktig klassifisering i nærheten av produktet for å unngå fare for brann eller elektrisk støt.
-  **FORSIKTIG – POTENSIELLE SKADER:** Bruk bare strømledningen som følger med dette produktet, eller en strømledning som er godkjent av produsenten, for å unngå risiko for brann eller elektrisk støt.
-  **FORSIKTIG – POTENSIELLE SKADER:** Ikke bruk dette produktet med skjøteledninger, grenuttak med flere kontakter, skjøteledninger med flere kontakter eller UPS-enheter. Denne typen tilbehør kan fort bli overbelastet av en laserskriver, noe som kan føre til brannfare, skade på eiendom og dårlig skriverytelse.
-  **FORSIKTIG – POTENSIELLE SKADER:** Ikke bruk dette produktet med et innebygd overspenningsvern. Bruk av overspenningsvern kan føre til brannfare, skade på eiendom og dårlig skriverytelse.
-  **FORSIKTIG – FARE FOR STØT:** Ikke plasser dette produktet i nærheten av vann eller fuktige områder, da dette medfører fare for elektrisk støt.
-  **FORSIKTIG – FARE FOR STØT:** Ikke installer dette produktet eller utfør noe elektrisk arbeid med tilkoblinger, for eksempel strømledningen, faksfunksjonen eller telefonen, i tordenvær, da dette medfører fare for elektrisk støt.
-  **FORSIKTIG – POTENSIELLE SKADER:** Ikke kutt, vri, knyt eller klem sammen strømledningen, og ikke plasser tunge gjenstander på den. Strømledningen må ikke utsettes for unødvendig slitasje eller belastning. Pass på at strømledningen ikke kommer i klem, for eksempel mellom møbler og vegger. Hvis strømledningen utsettes for slike situasjoner, kan det forårsake brann eller gi elektrisk støt. Kontroller strømledningen jevnlig. Koble strømledningen fra stikkontakten før den kontrolleres.
-  **FORSIKTIG – FARE FOR STØT:** Kontroller at alle eksterne tilkoblinger (for eksempel Ethernet- og telefonsystemtilkoblinger) er riktig koblet til de riktige portene, for å unngå fare for elektrisk støt.

-  **FORSIKTIG – FARE FOR STØT:** Hvis du skal bruke kontrollerkortet eller installere ekstra maskinvare eller minneenheter etter installering av skriveren, må du slå av skriveren og trekke ut strømledningen av strømuttaket før du fortsetter. Unnlattelse av å gjøre dette medfører fare for elektrisk støt. Hvis du har koblet andre enheter til skriveren, må du slå av disse også og trekke ut alle ledninger som er koblet til skriveren.
-  **FORSIKTIG – FARE FOR STØT:** Koble strømledningen fra strømuttaket og koble alle kabler fra skriveren for å unngå elektrisk støt under rengjøring av utsiden av skriveren.
-  **FORSIKTIG – POTENSIELLE SKADER:** Hvis skriveren veier mer enn 20 kg (44 pund), trengs det to eller flere personer for å løfte den på en sikker måte.
-  **FORSIKTIG – POTENSIELLE SKADER:** Hvis du skal flytte skriveren, må du følge du disse retningslinjene for å unngå personskade og skade på skriveren:
- Kontroller at alle dører og skuffer er lukket.
 - Slå av skriveren, og koble strømledningen fra strømuttaket.
 - Koble alle ledninger og kabler fra skriveren.
 - Hvis skriveren har separate, ekstra gulvskuffer eller andre festede utskuffer, må du koble fra disse før skriveren flyttes.
 - Hvis skriveren har en hjulsokkel, ruller du skriveren forsiktig dit du vil plassere den. Utvis forsiktighet ved flytting over terskler og mellomrom i gulvet.
 - Hvis skriveren ikke har en hjulsokkel, men er konfigurert med tilleggsskuffer eller andre utskuffer, fjerner du utskuffene og løfter skriveren av skuffene. Ikke løft skriveren og tilleggsutstyret samtidig.
 - Bruk alltid håndtakene på skriveren når du løfter den.
 - Hvis skriveren flyttes på en vogn eller lignende, må denne vognen ha en overflate som har plass til hele bunnplaten på skriverkabinettet.
 - Vogner som brukes til å flytte tilleggsutstyr, må ha en overflate som er stor nok til tilleggsutstyret.
 - Hold skriveren i oppreist posisjon.
 - Unngå kraftig risting og sammenstøt.
 - Pass på at fingrene dine ikke kommer under skriveren når du setter den ned.
 - Sørg for at det er nok ledig plass rundt skriveren.
-  **FORSIKTIG – FARE FOR VELTING:** Hvis du skal installere tilleggsutstyr på skriveren eller flerfunksjonsskriveren, må du kanskje bruke en hjulsokkel, et møbel eller annet utstyr for at skriveren skal stå støtt. Dette bidrar til å unngå personskader. Hvis du vil ha mer informasjon om konfigurasjoner som støttes, kan du kontakte stedet der du kjøpte skriveren.
-  **FORSIKTIG – FARE FOR VELTING:** Fyll papir i hver papirskuff separat for å redusere risikoen for at utstyret kan velte. La de andre skuffene være lukket til de må åpnes.
-  **FORSIKTIG – VARM OVERFLATE:** Skriveren kan være varm innvendig. Hvis du vil redusere risikoen for skader, må du la overflaten kjøles ned før du berører den.
-  **FORSIKTIG – KLEMFARE:** For å unngå fare for klemskader må du være forsiktig i områder merket med denne etiketten. Klemskader kan oppstå rundt bevegelige deler, for eksempel tannhjul, skuffer og deksler.
-  **FORSIKTIG – POTENSIELLE SKADER:** Dette produktet bruker en laser. Bruk av andre kontroller, justeringer eller prosedyrer enn det som er angitt i *brugerhåndboken*, kan utsette deg for farlig stråling.



FORSIKTIG – POTENSIELLE SKADER: Litiumbatteriet i dette produktet er ikke beregnet for å byttes.

Det kan føre til eksplosjonsfare hvis et litiumbatteri ikke byttes på riktig måte. Du må aldri lade opp, ta fra hverandre eller destruere et litiumbatteri. Kast brukte litiumbatterier i henhold til produsentens instruksjoner og lokale regelverk.

Dette produktet er utviklet, testet og godkjent i henhold til strenge, globale sikkerhetsstandarder ved bruk av komponenter fra spesifikke produsenter. Sikkerhetsfunksjonene til delene kan være skjult. Produsenten er ikke ansvarlig for bruk av andre reservedeler.

Bruk profesjonelt servicepersonell til service og reparasjoner utenom det som er beskrevet i brukerhåndboken.

TA GODT VARE PÅ DISSE INSTRUKSJONENE.

Bli kjent med skriveren

Skriverkonfigurasjon



1	Kontrollpanel
2	Flerbruksmater
3	Standard 250-arks skuff
4	550-arks skuff (tilleggsutstyr)
5	Standard utskuff

Bruke kontrollpanelet

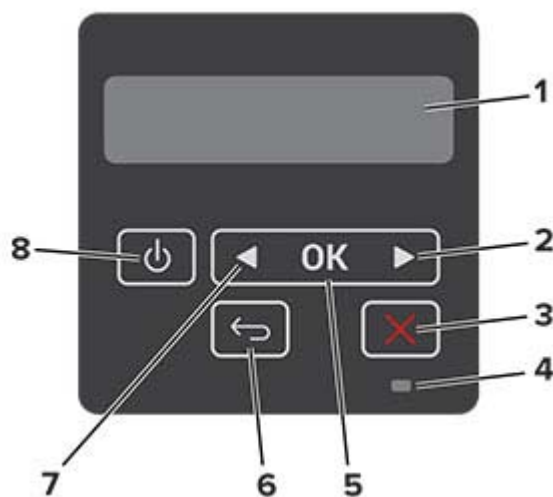

	Kontrollpaneldel	Funksjon
1	Skjerm	<ul style="list-style-type: none"> • Vise skrivermeldinger og rekvisitastatus. • Konfigurere og bruke skriveren.

	Kontrollpaneldel	Funksjon
2	Høyre pilknapp	<ul style="list-style-type: none"> Bla gjennom menyer, eller veksle mellom skjermbilder og menyvalg. Øk den numeriske verdien til en innstilling.
3	Stopp- eller avbryt-knapp	Stopp den gjeldende jobben.
4	Lampe	Kontrollere statusen for skriveren.
5	Velg-knapp	<ul style="list-style-type: none"> Velg et menyalternativ. Lagre endringene i en innstilling.
6	Tilbake-knapp	Gå tilbake til forrige skjerm.
7	Venstre pilknapp	<ul style="list-style-type: none"> Bla gjennom menyer, eller veksle mellom skjermbilder og menyvalg. Reduser den numeriske verdien til en innstilling.
8	På/av-knapp	Slå skriveren av eller på. Merk: Trykk på og holde nede av/på-knappen i fem sekunder for å slå av skriveren.

Forstå statusen til indikatorlampen

Lampe	Skriverstatus
Av	Skriveren er slått av eller i dvalemodus.
Blått	Skriveren er klar eller behandler data.
Blinker rødt	Skriveren trenger tilsyn.
Lyser gult	Skriveren er i hvilemodus.

Velge papir

Retningslinjer for papir

Bruk riktig papir for å forhindre papirstopp og sikre problemfri utskrift.

- Bruk alltid nytt, feilfritt papir.
- Før du legger i papir, må du vite hva som er den anbefalte utskriftssiden på papiret. Denne informasjonen finner du vanligvis på emballasjen til papiret.
- Ikke bruk papir som er klippet eller beskåret for hånd.
- Ikke bland flere papirstørrelser, -typer eller papir med forskjellig vekt i samme skuff. Det kan forårsake papirstopp.
- Ikke bruk bestrøket papir med mindre det er spesielt utviklet for elektrofotografisk utskrift.

Papiregenskaper

Papiregenskapene nedenfor påvirker utskriftskvalitet og pålitelighet. Tenk over følgende før utskrift.

Vekt

Standardskuffen kan mate smalbanepapir med en vekt på mellom 60 og 120 g/m² (16–32 pund). Papir som veier under 60 g/m² (16 pund) er kanskje ikke stivt nok til å mates inn på riktig måte og kan forårsake papirstopp.

Krøll

Krøll er tendensen papiret har til å bli krøllet i kantene. For mye krøll kan føre til problemer med papirinntrekkingen. Krøll kan oppstå etter at papir har passert gjennom skriveren, der det utsettes for høye temperaturer. Hvis du oppbevarer papiret uten at det er pakket inn, i varme, fuktige, kalde eller tørre omgivelser, kan det bidra til at papiret krøller seg før det brukes til utskrift, og du risikerer problemer med inntrekkingen.

Glatthet

Papirets glatthet påvirker utskriftskvaliteten direkte. Hvis papiret er for grovt, festes ikke toneren skikkelig til papiret. Hvis papiret er for glatt, kan det føre til problemer med papirinntrekkingen og utskriftskvaliteten. Vi anbefaler bruk av papir med 50 Sheffield-punkter.

Fuktinnhold

Fuktmengden i papiret påvirker både utskriftskvaliteten og skriverens evne til å trekke inn papiret på riktig måte. La papiret ligge i originalemballasjen inntil du skal bruke det. Da utsettes ikke papiret for fuktighetsendringer som kan redusere kvaliteten.

Oppbevar papiret i originalemballasjen i det samme miljøet som skriveren i 24 til 48 timer før det skal brukes. Utvid tiden med flere dager hvis oppbevarings- eller transportmiljøet er svært ulikt skrivermiljøet. Det kan også hende at tykt papir trenger en lengre behandlingsperiode.

Fiberretning

Fiberretningen henviser til retningen på papirfibrene på et papirark. Papiret er enten *smalbane*, der fibrene løper langs papirets lengde, eller *bredbane*, der fibrene løper langs papirets bredde.

For vekt på 60–120 g/m² (16–32 pund) anbefales du å bruke smalbanepapir.

Fiberinnhold

Kopipapir av høy kvalitet er som oftest fremstilt av 100 prosent kjemisk behandlet tremasse. Innholdet gir papiret en høy grad av stabilitet, noe som fører til færre problemer med papirinntrekkingen og bedre utskriftskvalitet. Papir som inneholder fiber fra for eksempel bomull, kan ha negativ innvirkning på papirhåndteringen.

Papir som ikke kan brukes

Følgende papirtyper anbefales ikke for bruk i skriveren:

- Kjemisk behandlet papir som brukes til å kopiere uten karbonpapir, også kjent som karbonfritt papir, karbonfritt kopipapir (CCP) eller NCR-papir ("no carbon required").
- Fortrykt papir som er produsert med kjemikalier som kan smitte av i skriveren.
- Fortrykt papir som kan påvirkes av temperaturen i fikseringsenheten.
- Fortrykt papir som krever registrering (nøyaktig utskriftsplassering på siden) større enn ±2,3 mm (±0,09 tommer), som OCR-skjemaer (Optical Character Recognition).

I noen tilfeller kan du justere registreringen ved hjelp av et program, for å skrive ut på disse skjemaene.

- Bestrøket papir (utviskbart bankpostpapir), syntetisk papir, termisk (varmefølsomt) papir.

- Papir med ujevne kanter eller grov struktur, eller krøllet papir.
- Resirkulert papir som ikke kan brukes i henhold til EN12281:2002 (Europa).
- Papir som er lettere enn 60 g/m².
- Skjemaer eller dokumenter som består av flere deler.

Velge fortrykte skjemaer og brevpapir

- Bruk smalbanepapir.
- Bruk bare skjemaer og brevpapir som er trykt i offset eller dyptrykk.
- Unngå papir med grov eller sterkt profilert overflate.
- Bruk trykkfarge som ikke blir påvirket av harpiksen i toneren. Oksidert eller oljebasert trykkfarge bør oppfylle disse kravene. Det kan hende at lateksbasert trykkfarge ikke oppfyller dem.
- Skriv ut prøver på forhåndsutskrevne skjemaer og brevpapir som du vurderer å bruke, før du kjøper inn større mengder. Dette viser om blekket på det forhåndsutskrevne skjemaet eller brevpapiret påvirker utskriftskvaliteten.
- Kontakt papirleverandøren hvis du er i tvil.
- Når du skal skrive ut på papir med brevhode, legger du i papiret i riktig retning for skriveren din.

Oppbevare papir

Følg disse retningslinjene for oppbevaring av papir for å unngå papirstopp og ujevn utskriftskvalitet:

- Oppbevar papiret i originalemballasjen i det samme miljøet som skriveren i 24 til 48 timer før det skal brukes.
- Utvid tiden med flere dager hvis oppbevarings- eller transportmiljøet er svært ulikt skrivermiljøet. Det kan også hende at tykt papir trenger en lengre behandlingsperiode.
- Resultatene blir best hvis papiret oppbevares ved 21 °C (70 °F) og 40 % relativ luftfuktighet.
- De fleste etikettprodusenter anbefaler å skrive ut i et temperaturområde på 18–24 °C (65–75 °F) med 40–60 prosent relativ luftfuktighet.
- Papiret bør oppbevares i esker, på paller eller hyller, og ikke på gulvet.
- Oppbevar enkeltpakker på en flat overflate.
- Ikke sett noe oppå enkeltpakkene med papir.
- Ta ikke papiret ut av esken eller innpakningen før du er klar til å legge det i skriveren. Esken og innpakningen bidrar til å holde papiret rent, tørt og flatt.

Egnede papirstørrelser

Papirstørrelse	Standard 250-arks skuff	550-arks skuff (tilleggsutstyr)	Flerbruksmater	Tosidig utskrift
A4 210 x 297 mm (8,27 x 11,7 tommer)	✓	✓	✓	✓
A5, stående (SEF) 148 x 210 mm (5,83 x 8,27 tommer)	✓	✓	✓	X
A5, liggende (LEF)¹ 210 x 148 mm (8,27 x 5,83 tommer)	✓	✓	✓	X
A6 105 x 148 mm (4,13 x 5,83 tommer)	✓	✓	✓	X
JIS B5 182 x 257 mm (7,17 x 10,1 tommer)	✓	✓	✓	X
Oficio (Mexico) 215,9 x 340,4 mm (8,5 x 13,4 tommer)	✓	✓	✓	✓
Hagaki 100 x 148 mm (3,94 x 5,83 tommer)	✓	X	✓	X
Statement 139,7 x 215,9 mm (5,5 x 8,5 tommer)	✓	✓	✓	X
Executive 184,2 x 266,7 mm (7,25 x 10,5 tommer)	✓	✓	✓	X
Letter 215,9 x 279,4 mm (8,5 x 11 tommer)	✓	✓	✓	✓
Legal 215,9 x 355,6 mm (8,5 x 14 tommer)	✓	✓	✓	✓

¹ Standardinnstillingen er langsidedmating.

² Papiret må være minst 210 mm (8,27 tommer) bredt og 279,4 mm (11 tommer) langt for tosidig utskrift.

³ Når Universal er valgt, blir siden formatert for 215,90 x 355,60 mm (8,5 x 14 tommer), med mindre størrelsen er definert av programmet.

Papirstørrelse	Standard 250-arks skuff	550-arks skuff (tilleggsutstyr)	Flerbruksmater	Tosidig utskrift
Folio 215,9 x 330,2 mm (8,5 x 13 tommer)	✓	✓	✓	✓
Universal³ 99 x 148 mm til 215,9 x 359,92 mm (3,9 x 5,83 tommer til 8,5 x 14,17 tommer)	✓	✓	✓	✓ ²
7 3/4-konvolutt 98,4 x 190,5 mm (3,875 x 7,5 tommer)	X	X	✓	X
9-konvolutt 98,4 x 225,4 mm (3,875 x 8,9 tommer)	X	X	✓	X
10-konvolutt 104,8 x 241,3 mm (4,12 x 9,5 tommer)	X	X	✓	X
DL-konvolutt 110 x 220 mm (4,33 x 8,66 tommer)	X	X	✓	X
C5-konvolutt 162 x 229 mm (6,38 x 9,01 tommer)	X	X	✓	X
B5-konvolutt 176 x 250 mm (6,93 x 9,84 tommer)	X	X	✓	X
Annen konvolutt 98,4 x 162 mm til 176 x 250 mm (3,87 x 6,38 tommer til 6,93 x 9,84 tommer)	X	X	✓	X

¹ Standardinnstillingen er langsidedatering.

² Papiret må være minst 210 mm (8,27 tommer) bredt og 279,4 mm (11 tommer) langt for tosidig utskrift.

³ Når Universal er valgt, blir siden formatert for 215,90 x 355,60 mm (8,5 x 14 tommer), med mindre størrelsen er definert av programmet.

Egnede papirtyper

Papirtype	Standard 250-arks skuff	550-arks skuff (tilleggsutstyr)	Flerbruksmater	Tosidig utskrift
Vanlig papir	✓	✓	✓	✓
Kartong	X	X	✓	X

* Enkeltstående papiretiketter støttes ved sporadisk bruk av mindre enn 20 sider per måned. Vinyl- eller legemiddletiketter eller dobbeltsidige etiketter støttes ikke.

Papirtype	Standard 250-arks skuff	550-arks skuff (tilleggsutstyr)	Flerbruksmater	Tosidig utskrift
Resirkulert	✓	✓	✓	✓
Papiretiketter*	✓	✓	✓	X
Bankpost	✓	✓	✓	✓
Brevpapir	✓	✓	✓	✓
Fortrykt	✓	✓	✓	✓
Farget papir	✓	✓	✓	✓
Lett papir	✓	✓	✓	✓
Tungt papir	✓	✓	✓	✓
Grovt/bomull	✓	✓	✓	✓
Konvolutt	X	X	✓	X
Grov konvolutt	X	X	✓	X

* Enkeltstående papiretiketter støttes ved sporadisk bruk av mindre enn 20 sider per måned. Vinyl- eller legemiddeletiketter eller dobbeltsidige etiketter støttes ikke.

Egnede papirveker

	Standard 250-arks skuff	550-arks skuff (tilleggsutstyr)	Flerbruksmater	Tosidig utskrift
Papirvekt	60–120 g/m ² (16–32 pund)	60–120 g/m ² (16–32 pund)	60–217 g/m ² (16–58 pund)	60–90 g/m ² (16–24 pund)

Installere og konfigurere

Velge en plassering for skriveren

- La det være nok plass rundt skriveren til å kunne åpne skuffer og deksler og til å installere tilleggsutstyr.
- Plasser skriveren i nærheten av et strømuttak.

⚠ FORSIKTIG – POTENSIELLE SKADER: Unngå risiko for brann eller elektrisk støt. Koble strømledningen til en riktig vurdert og ordentlig jordet stikkontakt som er i nærheten av produktet og lett tilgjengelig.

⚡ FORSIKTIG – FARE FOR STØT: Ikke plasser dette produktet i nærheten av vann eller fuktige områder, da dette medfører fare for elektrisk støt.

- Det må være tilstrekkelig luftsirkulasjon i rommet til å oppfylle de nyeste kravene i ASHRAE 62-standarden eller CEN Technical Committee 156-standarden.
- Sett skriveren på en flat, solid og stabil overflate.
- Hold skriveren
 - ren, tørr og fri for støv
 - borte fra løse stifter og binders
 - borte fra den direkte luftstrømmen fra klimaanlegg, ovner eller vifter
 - slik at den ikke utsettes for direkte sollys eller svært tørre eller fuktige forhold
- Vær oppmerksom på de anbefalte temperaturene, og unngå temperatursvingninger.

Romtemperatur	10 til 32,2 °C (50 til 90 °F)
Lagringstemperatur	–40 til 40 °C (–40 til 104 °F)

- La det være god nok plass rundt skriveren til at lufttilførselen blir god. Se følgende mål:



1	Topp	305 mm (12 tommer)
2	Bak	100 mm (3,94 tommer)
3	Høyre side	76,2 mm (3 tommer)

4	Front	305 mm (12 tommer) Merk: Det må minst være 76 mm (3 tommer) ledig plass foran skriveren.
5	Venstre side	110 mm (4,33 tommer)

Koble til kabler

⚠ FORSIKTIG – FARE FOR STØT: Ikke installer dette produktet eller utfør noe elektrisk arbeid med tilkoblinger, for eksempel strømledningen, faksfunksjonen eller telefonen, i tordenvær, da dette medfører fare for elektrisk støt.

⚠ FORSIKTIG – POTENSIELLE SKADER: Unngå risiko for brann eller elektrisk støt. Koble strømledningen til en riktig vurdert og ordentlig jordet stikkontakt som er i nærheten av produktet og lett tilgjengelig.

⚠ FORSIKTIG – POTENSIELLE SKADER: Bruk bare strømledningen som følger med dette produktet, eller en strømledning som er godkjent av produsenten, for å unngå risiko for brann eller elektrisk støt.

Advarsel – mulig skade: For å unngå skriverfeil eller tap av data må du ikke ta på USB-kabelen, eventuelle trådløse nettverkskort eller de viste områdene på skriveren under utskrift.



	Skriverport	Funksjon
1	USB-skriverport	Koble skriveren til en datamaskin.
2	Ethernet-port	Koble skriveren til et nettverk.
3	Kontakt for strømledning	Koble skriveren til en stikkontakt.

Montere tilleggs-kuffer

⚠ FORSIKTIG – FARE FOR STØT: Hvis du vil ha tilgang til kontrollerkortet eller installere ekstra maskinvare eller minneenheter etter installering av skriveren, må du slå av skriveren og trekke ut strømledningen av strømuttaket før du fortsetter. Unnlattelse av å gjøre dette medfører fare for elektrisk støt. Dersom andre enheter er tilkoblet skriveren, må disse også slås av, og alle ledninger som er tilkoblet skriveren, må trekkes ut.

- 1 Slå av skriveren.
- 2 Koble strømledningen fra strømuttaket og deretter fra skriveren.
- 3 Pakk ut tilleggs-kuffen, og fjern all emballasje.
- 4 Tilpass skriveren med tilleggs-kuffen, og senk skriveren på plass.

⚠ FORSIKTIG – POTENSIELLE SKADER: Hvis skriveren veier mer enn 20 kg (44 pund), trengs det to eller flere personer for å løfte den på en sikker måte.



5 Koble strømledningen til skriveren og deretter til stikkkontakten.

⚠ FORSIKTIG – POTENSIELLE SKADER: Unngå risiko for brann eller elektrisk støt. Koble strømledningen til en riktig vurdert og ordentlig jordet stikkontakt som er i nærheten av produktet og lett tilgjengelig.

6 Slå på skriveren.

Legg skuffen til i skriverdriveren for å gjøre den tilgjengelig for utskriftsjobber. Se [Slik legger du til alternativer i skriverdriveren på side 22](#) hvis du vil ha mer informasjon.

Legge i papir og spesialpapir

Angi papirstørrelse og -type

1 Gå til følgende på kontrollpanelet:

Innstillinger > **OK** > Papir > **OK** > Skuffkonfigurering > **OK** > Papirstørrelse/-type > **OK** > velg en papirkilde

2 Angi papirstørrelse og -type.

Konfigurere innstillinger for Universal-papir

1 Gå til følgende på kontrollpanelet:

Innstillinger > **OK** > Papir > **OK** > Papirtypekonfigurering > **OK** > Universal-oppsett > **OK**

2 Konfigurer innstillingene.

Legge i skuffer

1 Ta ut skuffen.

Merk: For å unngå papirstopp må du ikke fjerne skuffen mens skriveren er i bruk.



2 Juster skinnene slik at de samsvarer med størrelsen på papiret du legger i.

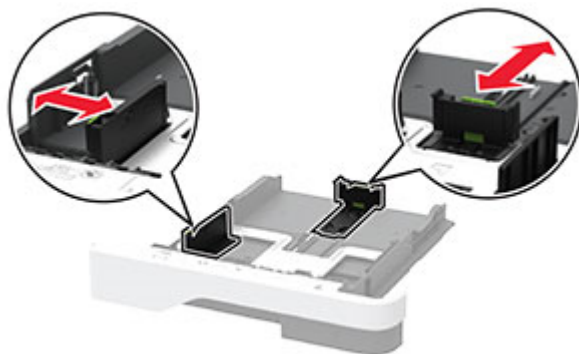

3 Bøy, luft og juster papirkantene før du legger det i.



4 Legg i papirbunken med utskriftssiden ned, og kontroller at skinnene ligger tett inntil papiret.

Merknader:

- Legg papir med brevhode med forsiden ned og med toppteksten mot forsiden av skuffen for ensidig utskrift.
- Legg papir med brevhode med forsiden opp og med toppteksten mot baksiden av skuffen for tosidig utskrift.
- Ikke skyv papir inn i skuffen.
- Kontroller at papirbunken ikke er høyere enn kapasitetsmerket for å unngå at papir setter seg fast.

**5** Sett inn skuffen.

Hvis det er nødvendig, angir du papirstørrelsen og -typen på kontrollpanelet, slik at de samsvarer med papiret som er lagt i.

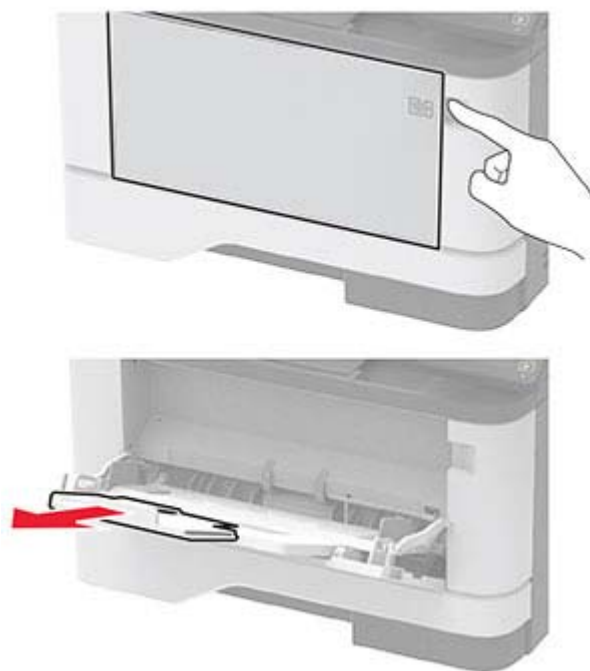
Legge papir i flerbruksmateren**1** Åpne flerbruksmateren.**2** Bøy, luft og juster papirkantene før du legger det i.

3 Legg i papir med utskriftssiden opp.

Merknader:

- Legg papir med brevhode med forsiden opp og med toppteksten mot baksiden av skriveren for ensidig utskrift.
- Legg papir med brevhode med forsiden ned og toppteksten mot forsiden av skriveren for tosidig utskrift.
- Legg i konvolutter med klaffsiden ned på venstre side.

Advarsel – mulig skade: Ikke bruk konvolutter med frimerker, klips, klemmer, vinduer, foring eller selvklebende lim.

4 Juster skinnen slik at de samsvarer med størrelsen på papiret du legger i.

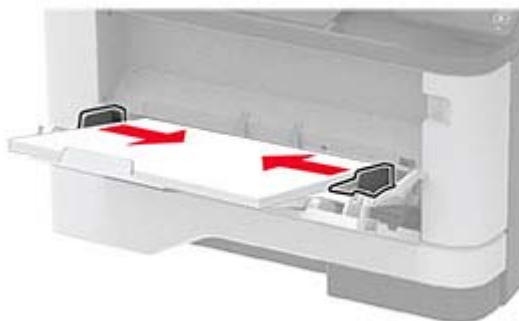

5 Angi papirstørrelse og papirtype i henhold til papiret som er lagt i skuffen, på skriverens kontrollpanel.

Koble sammen skuffer

1 Gå til følgende på kontrollpanelet:

Innstillinger > **OK** > Papir > **OK** > Skuffkonfigurasjon > **OK** > Papirstørrelse/-type > **OK**

2 Angi samme papirstørrelse og -type for skuffene du kobler sammen.

3 Gå til følgende på kontrollpanelet:

Innstillinger > **OK** > Enhet > **OK** > Vedlikehold > **OK** > Konfig.meny > **OK** > Skuffkonfigurasjon > **OK**

4 Angi Skuffkobling til **Automatisk**.

Hvis du vil koble fra skuffer, må du kontrollere at ingen av skuffene har samme innstillinger for papirstørrelse og -type.

Advarsel – mulig skade: Temperaturen i fikseringsenheten varierer i samsvar med den angitte papirtype. For å unngå problemer med utskrift må du sørge for at innstillingene for papirtype i skriveren stemmer overens med papiret som ligger i skuffen.

Installere og oppdatere programvare, drivere og fastvare

Installere skriverprogramvaren

Merknader:

- Skriverdriveren er inkludert i installeringsprogrammet for programvaren.
- For Macintosh-maskiner med macOS versjon 10.7 eller nyere trenger du ikke å installere driveren for å skrive ut på en AirPrint-sertifisert skriver. Hvis du vil ha egendefinerte utskriftsfunksjoner, laster du ned skriverdriveren.

1 Skaff en kopi av installeringspakken for programvaren.

- Fra CD-en med programvare som ble levert med skriveren.
- Fra hjemmesiden vår eller stedet der skriveren ble kjøpt

2 Kjør installasjonsprogrammet, og følg instruksjonene på skjermen.

Legge skrivere til en datamaskin

Gjør ett av følgende før du begynner:

- Koble skriveren og datamaskinen til det samme nettverket. For mer informasjon om tilkobling av skriveren til et nettverk, kan du se [Koble skriveren til et Wi-Fi-nettverk på side 22](#).
- Koble datamaskinen til skriveren. Se [Koble en datamaskin til skriveren på side 25](#) hvis du vil ha mer informasjon.
- Koble skriveren til datamaskinen med en USB-kabel. Se [Koble til kabler på side 15](#) hvis du vil ha mer informasjon.

Merk: USB-kabelen selges separat.

For Windows-brukere

1 Installer skriverdriveren fra en datamaskin.

Merk: Se [Installere skriverprogramvaren på side 20](#) hvis du vil ha mer informasjon.

2 Åpne **Skrivere og skannere**, og klikk deretter på **Legg til en skriver eller skanner**.

3 Gjør ett av følgende, avhengig av skrivertilkoblingen din:

- Velg en skriver fra listen, og klikk deretter på **Legg til**.
- Klikk på **Vis Wi-Fi Direct-skrivere**, velg en skriver, og klikk deretter på **Legg til enhet**.
- Klikk på **Skriveren jeg vil ha er ikke listet**, og deretter, fra Legg til skriver-vinduet, gjør du følgende:
 - a Velg **Legg til en skriver ved å bruke en TCP/IP-adresse eller et vertsnavn**, og klikk deretter på **Neste**.
 - b Skriv inn IP-adressen til skriveren i feltet Vertsnavn eller IP-adresse, og klikk deretter på **Neste**.

Merknader:

- Vis IP-adressen til skriveren på startbildet til skriveren. IP-adressen vises som fire sett med tall atskilt med punktum, for eksempel 123.123.123.123.
- Hvis du bruker en proxyserver, må den deaktiveres midlertidig, slik at nettsiden kan lastes inn på riktig måte.

- c Velg en skriverdriver, og klikk deretter på **Neste**.
- d Velg **Bruk skriverdriveren som er installert (anbefales)**, og klikk deretter på **Neste**.
- e Skriv inn et skrivernavn, og klikk deretter på **Neste**.
- f Velg et skriverdelingsvalg, og klikk på **Neste**.
- g Klikk på **Fullfør**.

For Macintosh-brukere:

- 1 Åpne **Skrivere og skannere** på en datamaskin.
- 2 Klikk på **+**, og velg deretter en skriver.
- 3 Velg en skriverdriver fra Bruk-menyen.

Merknader:

- Hvis du vil bruke skriverdriveren for Macintosh, velger du enten **AirPrint** eller **Secure AirPrint**.
- Hvis du vil ha egendefinerte utskriftsfunksjoner, velger du produsentens skriverdriver. For informasjon om å installere driveren kan du se [Installere skriverprogramvaren på side 20](#).

- 4 Legg til skriveren.

Oppdatere fastvare

Hvis du vil forbedre skriverytelsen og løse problemer, må du oppdatere fastvaren til skriveren regelmessig.

Kontakt en salgsrepresentant hvis du vil ha mer informasjon om hvordan du oppdaterer fastvaren.

- 1 Åpne en nettleser, og skriv inn IP-adressen til skriveren i adressefeltet.

Merknader:

- Vis IP-adressen til skriveren på startsidene til skriveren. IP-adressen vises som fire sett med tall atskilt med punktum, for eksempel 123.123.123.123.
- Hvis du bruker en proxyserver, må den deaktiveres midlertidig, slik at nettsiden kan lastes inn på riktig måte.

- 2 Klikk på **Innstillinger > Enhet > Oppdater fastvare**.
- 3 Gjør ett av følgende:
 - Klikk på **Se etter oppdateringer > Jeg godtar, start oppdateringen**.
 - Last opp flash-filen.
 - a Bla deg frem til flash-filen.
 - b Klikk på **Last opp > Start**.

Eksportere eller importere en konfigurasjonsfil

Du kan eksportere skriverens konfigurasjonsinnstillinger til en tekstfil, og deretter importere filen for å bruke innstillingene på andre skrivere.

- 1 Åpne en nettleser, og skriv inn IP-adressen til skriveren i adressefeltet.

Merknader:

- Vis IP-adressen til skriveren på startsidene til skriveren. IP-adressen vises som fire sett med tall atskilt med punktum, for eksempel 123.123.123.123.
- Hvis du bruker en proxyserver, må den deaktiveres midlertidig, slik at nettsiden kan lastes inn på riktig måte.

2 Fra den innebygde webserveren klikker du på **Eksporter konfigurasjon** eller **Importer konfigurasjon**.

3 Følg instruksjonene på skjermen.

4 Hvis skriveren støtter programmer, gjør du følgende:

- a Klikk på **Programmer** > , og velg programmet > **Konfigurer**.
- b Klikk på **Eksporter** eller **Importer**.

Slik legger du til alternativer i skriverdriveren

Før Windows-brukere

- 1** Åpne mappen Skrivere.
- 2** Velg skriveren du vil oppdatere, og gjør ett av følgende:
 - Hvis du har Windows 7 eller nyere, velger du **Skriveregenskaper**.
 - Hvis du har en eldre versjon, velger du **Egenskaper**.
- 3** Gå til fanen Konfigurasjon, og velg deretter **Oppdater nå – spør skriver**.
- 4** Bruk endringene.

Før Macintosh-brukere:

- 1** Gå til Systemvalg på Apple-menyen, naviger til skriveren, og velg **Alternativer og rekvisita**.
- 2** Gå til listen over tilleggsutstyr, og legg til installert tilleggsutstyr.
- 3** Bruk endringene.

Nettverksutskrift

Koble skriveren til et Wi-Fi-nettverk

Merk: Denne funksjonen er bare tilgjengelig på enkelte skrivermodeller.

Før du starter, kontrollerer du at:

- Aktiv adapter er satt til Auto. Fra kontrollpanelet går du til **Innstillinger** > **OK** > **Nettverk/porter** > **OK** > **Nettverksoversikt** > **OK** > **Aktiv adapter** > **OK** > **Auto** > **OK**.
- Ethernet-kabelen er ikke koblet til skriveren.

1 Gå til følgende på kontrollpanelet:

Innstillinger > **OK** > **Nettverk/porter** > **OK** > **Trådløs** > **OK** > **Oppsett på skriverkontrollpanelet** > **OK**
> **Velg nettverk** > **OK**

2 Velg et Wi-Fi-nettverk, og skriv deretter inn nettverkspassordet.

Merk: Det vises en melding om oppsett av Wi-Fi-nettverk ved første oppsett av Wi-Fi-nettverksklare skrivermodeller.

Koble skriveren til et trådløst nettverk ved å bruke Wi-Fi Protected Setup (WPS)

Merk: Denne funksjonen er bare tilgjengelig på enkelte skrivermodeller.

Før du starter, kontrollerer du at:

- Tilgangspunktet (den trådløse ruterer) er WPS-sertifisert eller WPS-kompatibelt. Du finner mer informasjon i dokumentasjonen som fulgte med tilgangspunktet.
- Det er installert et trådløst nettverkskort i skriveren. Du finner mer informasjon i instruksjonene som fulgte med adapteren.
- Kontroller at Aktiv adapter er satt til Auto. Gå til følgende på kontrollpanelet:

Innstillinger > **OK** > **Nettverk/porter** > **OK** > **Nettverksoversikt** > **OK** > **Aktiv adapter** > **OK** > **Auto** > **OK**

Bruke trykknappmetoden

1 Gå til følgende på kontrollpanelet:

Innstillinger > **OK** > **Nettverk/porter** > **OK** > **Trådløs** > **OK** > **Wi-Fi Protected Setup** > **OK** > **Start trykknappmetoden** > **OK**

2 Følg instruksjonene i vinduet på skjermen.

Bruke PIN-metoden

1 Gå til følgende på kontrollpanelet:

Innstillinger > **OK** > **Nettverk/porter** > **OK** > **Trådløs** > **OK** > **Wi-Fi Protected Setup** > **OK** > **Start PIN-metode** > **OK**

2 Kopier den åttesyfrede WPS-PIN-koden.

3 Åpne en nettleser, og skriv inn IP-adressen til tilgangspunktet i adressefeltet.

Merknader:

- Du finner IP-adressen i dokumentasjonen som fulgte med tilgangspunktet.
- Hvis du bruker en proxyserver, må den deaktiveres midlertidig, slik at nettsiden kan lastes inn på riktig måte.

4 Åpne WPS-innstillingene. Du finner mer informasjon i dokumentasjonen som fulgte med tilgangspunktet.

5 Angi den åttesyfrede PIN-koden, og lagre endringene.

Konfigurere Wi-Fi Direct

Merk: Denne funksjonen er bare tilgjengelig på enkelte skrivermodeller.

Wi-Fi Direct® er en Wi-Fi-basert node-til-node-teknologi som gjør at trådløse enheter kan kobles direkte til en Wi-Fi Direct-kompatibel skriver uten å måtte bruke et tilgangspunkt (trådløs ruter).

1 Gå til følgende på kontrollpanelet:

Innstillinger > **OK** > **Nettverk/Porter** > **OK** > **Wi-Fi Direct** > **OK**

2 Konfigurer innstillingene.

- **Aktiver Wi-Fi Direct** – Gjør at skriveren kan kringkaste sitt eget Wi-Fi Direct-nettverk.
- **Wi-Fi Direct-navn** – Tilordner et navn til Wi-Fi Direct-nettverket.
- **Wi-Fi Direct-passord** – Tilordner passordet for å forhandle frem trådløs sikkerhet ved bruk av node-til-node-tilkoblingen.
- **Vis passord på oppsettsiden** – Viser passordet på Nettverksoppsettside.
- **Godta trykknappforespørsler automatisk** – Skriveren kan godta tilkoblingsforespørsler automatisk.

Merk: Godta trykknappforespørsler automatisk er ikke sikkert.

Koble en mobilenhet til skriveren

Før du kobler til mobilenheten, må du kontrollere at Wi-Fi Direct er konfigurert. Se [Konfigurere Wi-Fi Direct på side 24](#) hvis du vil ha mer informasjon.

Koble til med Wi-Fi Direct

Merk: Disse instruksjonene gjelder bare for Android-mobilenheter.

- 1 Gå til menyen for innstillinger på mobilenheten.
- 2 Aktiver **Wi-Fi**, og trykk deretter på **Wi-Fi Direct**.
- 3 Velg skriverens Wi-Fi Direct-navn.
- 4 Bekreft tilkoblingen på skriverkontrollpanelet

Koble til med Wi-Fi

- 1 Gå til menyen for innstillinger på mobilenheten.
- 2 Klikk på **Wi-Fi**, og velg deretter skriverens Wi-Fi Direct-navn.

Merk: Strengen DIRECT-xy (der x og y er to tilfeldige tegn) legges til foran Wi-Fi Direct-navnet.

- 3 Tast inn Wi-Fi Direct-passordet.

Koble en datamaskin til skriveren

Før du kobler til datamaskinen, må du kontrollere at Wi-Fi Direct er konfigurert. Se [Konfigurere Wi-Fi Direct på side 24](#) hvis du vil ha mer informasjon.

For Windows-brukere

- 1 Åpne **Skrivere og skannere**, og klikk deretter på **Legg til en skriver eller skanner**.
- 2 Klikk på **Vis Wi-Fi Direct-skrivere**, og velg deretter skriverens Wi-Fi Direct-navn.
- 3 På skriverskjermen ser du en åttesifret PIN-kode for skriveren.
- 4 Angi PIN-koden på datamaskinen.

Merk: Hvis skriverdriveren ikke allerede er installert, laster Windows ned den riktige driveren.

For Macintosh-brukere:

- 1 Klikk på trådløskonet, og velg deretter skriverens Wi-Fi Direct-navn.

Merk: Strengen DIRECT-xy (der x og y er to tilfeldige tegn) legges til foran Wi-Fi Direct-navnet.

- 2 Tast inn Wi-Fi Direct-passordet.

Merk: Bytt tilbake til det forrige nettverket på datamaskinen når du har koblet den fra Wi-Fi Direct-nettverket.

Deaktivere Wi-Fi-nettverket

Merk: Denne funksjonen er bare tilgjengelig på enkelte skrivermodeller.

- 1 Gå til følgende på skriverens kontrollpanel:

Innstillinger > **OK** > Nettverk/porter > **OK** > Nettverksoversikt > **OK** > Aktiv adapter > **OK** > Standardnettverk > **OK**

- 2 Følg instruksjonene i vinduet på skjermen.

Kontrollere skriverens tilkobling

- 1 Gå til følgende på kontrollpanelet:

Innstillinger > **OK** > Rapporter > **OK** > Nettverk > **OK** > Nettverksoppsettside > **OK**

- 2 Kontroller den første delen av siden, og kontroller at statusen er tilkoblet.

Hvis statusen er Ikke tilkoblet, kan det hende at nettverkskontakten ikke er aktiv, nettverkskabelen er frakoblet eller at det er feil på den. Kontakt administrator for å få hjelp.

Skrive ut Menyinnstillingssiden

- 1 Gå til følgende på kontrollpanelet:

Innstillinger > **OK** > Rapporter > **OK**

- 2 Velg **Menyinnstillingsside**, og trykk deretter på **OK**.

Sikre skriveren

Finne sikkerhetssporet

Skriveren er utstyrt med en sikkerhetssperrefunksjon. Fest en sikkerhetssperre som er kompatibel med de fleste bærbare datamaskiner, på skriveren som vist for å sikre skriveren.



Slette skriverminne

Hvis du vil slette flyktig minne eller bufrede data, må du slå av skriveren.

Hvis du vil slette ikke-flyktig minne eller individuelle innstillinger, enhets- og nettverksinnstillinger, sikkerhetsinnstillinger og innebygde løsninger, gjør du følgende:

1 Gå til følgende på kontrollpanelet:

Innstillinger > **OK** > Enhet > **OK** > Vedlikehold > **OK** > Sletting – feil > **OK** > Rydd all informasjon på ikke-flyktig minne > **OK** > Ja > **OK**

2 Velg enten **Start førsteoppsettet** eller **La skriver være frakoblet**, og trykk deretter på **OK**.

Gjenopprette fabrikkinnstillingene

1 Gå til følgende på kontrollpanelet:

Innstillinger > **OK** > Enhet > **OK** > Gjenopprett standardinnstillinger > **OK** > Gjenopprett alle innst. > **OK**

2 Velg **Ja**, og trykk deretter på **OK**.

Erklæring om flyktig og ikke-flyktig minne

Skriveren inneholder ulike typer minner som kan lagre enhets- og nettverksinnstillinger og brukerdata.

Minnetype	Beskrivelse
Flyktig minne	Skriveren bruker standard <i>RAM</i> (Random Access Memory) til å bufre brukerdata midlertidig for enkle utskriftsjobber.
ikke-flyktig minne	Skriveren kan bruke to typer ikke-flyktig minne: EEPROM og NAND (flash-minnekort). Begge typene brukes til å lagre operativsystemet, enhetsinnstillinger og nettverksinformasjon.

Slett innholdet av installert skriverminne under følgende omstendigheter:

- Skriveren skal trekkes tilbake.
- Skriveren skal flyttes til en annen avdeling eller til et annet sted.
- Det skal utføres service på skriveren av en person utenfor organisasjonen.
- Skriveren skal fjernes fra lokalene for å få utført service.
- Skriveren skal selges til en annen organisasjon.

Skriv ut

Skrive ut fra en datamaskin

Merk: For etiketter, kartong og konvolutter angir du papirstørrelsen og -typen på skriveren før du skriver ut dokumentet.

- 1 Gå til dokumentet du prøver å skrive ut, og åpne dialogboksen Skriv ut.
- 2 Endre innstillingene ved behov.
- 3 Skriv ut dokumentet.

Skrive ut fra en mobilenhet

Utskrift fra en mobil enhet med AirPrint



Programvarefunksjonen AirPrint er en mobil utskriftsløsning som gjør det mulig å skrive ut direkte fra Apple-enheter til en AirPrint-sertifisert skriver.



Merknader:

- Kontroller at Apple-enheten og skriveren er koblet til samme nettverk. Hvis nettverket har flere trådløse hubber, må du kontrollere at begge enhetene er koblet til samme subnett.
 - Dette programmet støttes bare på enkelte Apple-enheter.
- 1 Fra den mobile enheten din velger du et dokument fra filbehandlingsverktøyet eller starter et kompatibelt program.
 - 2 Trykk på delingsikonet, og trykk deretter på **Skriv ut**.
 - 3 Velge en skriver.
Endre innstillingene ved behov.
 - 4 Skriv ut dokumentet.

Utskrift fra en mobilenhet ved hjelp av Wi-Fi Direct®

Wi-Fi Direct er en utskriftstjeneste som gjør det mulig å skrive ut til enhver Wi-Fi Direct-klar skriver.

Merk: Kontroller at mobilenheten er koblet til skriverens trådløse nettverk. Se [Koble en mobilenhet til skriveren på side 24](#) hvis du vil ha mer informasjon.

- 1 Start et kompatibelt program fra mobilenheten din, eller velg et dokument fra filbehandlingsverktøyet.
- 2 Gjør ett av følgende, avhengig av mobilenheten:
 - Trykk på  > **Skriv ut.**
 - Trykk på  > **Skriv ut.**
 - Trykk på  > **Skriv ut.**
- 3 Velg en skriver, og juster innstillingene om nødvendig.
- 4 Skriv ut dokumentet.

Konfigurere konfidensielle jobber

- 1 Åpne en nettleser, og skriv inn IP-adressen til skriveren i adressefeltet.

Merknader:

- Vis IP-adressen til skriveren på startsidene. IP-adressen vises som fire sett med tall atskilt med punktum, for eksempel 123.123.123.123.
- Hvis du bruker en proxyserver, må den deaktiveres midlertidig, slik at nettsiden kan lastes inn på riktig måte.

- 2 Klikk på **Innstillinger > Sikkerhet > Oppsett for konfidensiell utskrift.**

- 3 Konfigurer innstillingene.

Bruk	Til
Maks. ugyldig PIN-kode	Angi antallet ganger en ugyldig PIN-kode kan angis. Merk: Når grensen er nådd, slettes utskriftsjobbene for det brukernavnet.
Konfidensiell utskrift-jobb utløper	Angi utløpstidspunktet for konfidensielle utskriftsjobber. Merk: Holdte konfidensielle jobber lagres på skriveren til de blir frigjort eller slettet manuelt.
Gjenta utskrift-jobb utløper	Angi utløpstidspunktet for en Gjenta utskrift-jobb. Merk: Holdte Gjenta utskrift-jobber lagres på skriveren for å skrives ut på nytt.
Bekreft utskrift-jobb utløper	Angi utløpstidspunktet etter utskriften av en kopi før resten av kopiene skrives ut. Merk: Bekreft-jobber skrives ut i én kopi for å kontrollere at det er tilfredsstillende før du skriver ut resten av kopiene.
Utsett utskrift-jobb utløper	Angi utløpstidspunktet for hvor lenge utskriftsjobber lagres på skriveren. Merk: Jobber merket som Utsett slettes automatisk etter utskrift.
Krev at alle jobber skal holdes	Angi at skriveren skal holde tilbake alle utskriftsjobber.
Behold like dokumenter	Angi at skriveren skal skrive ut alle dokumenter med samme filnavn.

Skrive ut konfidensielle og andre holdte jobber

For Windows-brukere

- 1 Åpne et dokument, og klikk på **Fil > Skriv ut**.
- 2 Velg en skriver, og klikk på **Egenskaper, Innstillinger, Valg** eller **Oppsett**.
- 3 Klikk på **Skriv ut og hold**.
- 4 Velg **Bruk utskrift og hold**, og tilordne deretter et brukernavn.
- 5 Velg type utskriftsjobb (Konfidensiell, Gjenta, Reserver eller Bekreft).
Hvis du velger **Konfidensiell**, må du sikre utskriftsjobben med et personlig identifikasjonsnummer (PIN).
- 6 Klikk på **OK** eller **Skriv ut**.
- 7 Frigjør utskriftsjobben fra skriverens kontrollpanel.
 - Velg følgende for konfidensielle utskriftsjobber:
Holdte jobber > **OK** > velg brukernavnet ditt > **OK** > **Konfidensiell** > **OK** > angi PIN-koden > **OK** > velg utskriftsjobben > **OK** > konfigurere innstillingene > **OK** > **Skriv ut** > **OK**
 - Velg følgende for andre utskriftsjobber:
Holdte jobber > **OK** > velg brukernavnet ditt > **OK** > velg utskriftsjobben > **OK** > konfigurere innstillingene > **OK** > **Skriv ut** > **OK**

For Macintosh-brukere:

Ved bruk av AirPrint

- 1 Velg **Arkiv > Skriv ut** med et dokument åpent.
- 2 Velg en skriver, og deretter går du til Retning-menyen og velger **PIN-utskrift** fra rullegardinmenyen.
- 3 Aktiver **Skriv ut med PIN-kode**, og angi deretter en firesifret-PIN-kode.
- 4 Klikk på **Skriv ut**.
- 5 Frigjør utskriftsjobben fra skriverens kontrollpanel. Gå til:
Holdte jobber > **OK** > velg navnet på datamaskinen din > **OK** > **Konfidensiell** > **OK** > angi PIN-koden > **OK** > velg utskriftsjobben > **OK** > **Skriv ut** > **OK**

Bruke skriverdriveren

- 1 Velg **Arkiv > Skriv ut** med et dokument åpent.
- 2 Velg en skriver, og deretter går du til Retning-menyen og velger **Skriv ut og hold** fra rullegardinmenyen.
- 3 Velg **Konfidensiell utskrift**, og angi deretter en firesifret PIN-kode.
- 4 Klikk på **Skriv ut**.
- 5 Frigjør utskriftsjobben fra skriverens kontrollpanel. Gå til:
Holdte jobber > **OK** > velg navnet på datamaskinen din > **OK** > **Konfidensiell** > **OK** > **OK** > velg utskriftsjobben > **OK** > angi PIN-koden > **OK** > **Skriv ut** > **OK**

Skrive ut en liste med skrifteksempler

1 Gå til følgende på kontrollpanelet:

Innstillinger > **OK** > **Rapporter** > **OK** > **Skriv ut** > **OK** > **Skriv ut skrifter** > **OK**

2 Velg en skriftprøve, og trykk deretter på **OK**.

Legge skilleark mellom kopiene

1 Gå til følgende på kontrollpanelet:

Innstillinger > **OK** > **Skriv ut** > **OK** > **Layout** > **OK** > **Skilleark** > **OK** > **Mellom kopier** > **OK**

2 Skriv ut dokumentet.

Avbryte en utskriftsjobb

Fra skriverens kontrollpanel

1 Trykk på  to ganger på kontrollpanelet, og trykk deretter på .

2 Velg en utskriftsjobb for å avbryte, og trykk deretter på **OK**.

Fra datamaskinen

1 Velg en av følgende fremgangsmåter avhengig av operativsystemet:

- Åpne skrivermappen og velg skriver.
- Gå til skriveren via systemvalgene i Apple-menyen.

2 Velg en utskriftsjobb for å avbryte.

Justere tonermørkhet

1 Gå til følgende på kontrollpanelet:

Innstillinger > **OK** > **Skriv ut** > **OK** > **Kvalitet** > **OK** > **Tonermørkhet** > **OK**

2 Juster innstillingen, og trykk deretter på **OK**.

Bruke skrivermenyer

Menyoversikt

Enhet	<ul style="list-style-type: none"> • Innstillinger • Øko-modus • Varsler • Strømadministrasjon 	<ul style="list-style-type: none"> • Anonym datasamling • Gjenopprett standardinnstillinger • Vedlikehold • Om denne skriveren
Skrive ut	<ul style="list-style-type: none"> • Layout • Oppsett • Kvalitet 	<ul style="list-style-type: none"> • PostScript • PCL • Bilde
Papir	<ul style="list-style-type: none"> • Skuffkonfigurering 	<ul style="list-style-type: none"> • Papirtypekonfigurering
Nettverk/porter	<ul style="list-style-type: none"> • Nettverksoversikt • Trådløs • Wi-Fi Direct • Ethernet • TCP/IP • SNMP 	<ul style="list-style-type: none"> • IPSec • 802.1x • LPD-konfigurasjon • HTTP-/FTP-innstillinger • USB • Begrens tilgang til eksternt nettverk
Sikkerhet*	<ul style="list-style-type: none"> • Påloggingsmetoder • Sertifikatadministrasjon • Påloggingsbegrensninger 	<ul style="list-style-type: none"> • Oppsett for konfidensiell utskrift • Slett midlertidige datafiler • Diverse
Rapporter	<ul style="list-style-type: none"> • Menyinnstillingsside • Enhet 	<ul style="list-style-type: none"> • Skrive ut • Nettv.
Feilsøking	Skriv ut testside	
* Kan bare konfigureres fra Embedded Web Server.		

Enhet

Innstillinger

Menyelement	Beskrivelse
Kontrollpanelspråk	Angi språket for teksten som vises på skjermen.
Land/region	Identifiserer landet eller regionen som skriveren er konfigurert til å operere i.
Kjør innledende oppsett Ja Nei*	Kjør installeringsveiviseren.
Merk: Standardinnstillingen indikeres med en stjerne (*) ved siden av en verdi.	

Menyelement	Beskrivelse
Vist informasjon Skjermtekst 1 Skjermtekst 2	Velg informasjonen som skal vises på startsidene.
Dato og klokkeslett Konfigurer Aktuell dato og klokkeslett Angi dato og klokkeslett manuelt Datoformat [MM-DD-YYYY*] Klokkeslettformat [12-timers A.M./P.M.*] Tidssone [USA/Canada (EST)*] Nettverkstidsprotokoll (NTP) Aktiver NTP NTP-server	Still inn datoen og klokkeslett på skriveren.
Papirstørrelser USA* Metrisk	Angi måleenheten for papirstørrelser. Merk: Landet eller regionen du valgte under den opprinnelige installeringsveiviseren, avgjør den opprinnelige innstillingen for papirstørrelse.
Tidsavbrudd skjerm 5-300 (60*)	Angi tidsavbrudd i sekunder før skjermen viser startsidene, eller før skriveren automatisk logger av en brukerkonto.
Merk: Standardinnstillingen indikeres med en stjerne (*) ved siden av en verdi.	

Øko-modus

Menyelement	Beskrivelse
Skriv ut Sider 1-sidig* 2-sidig	Angi om det skal skrives ut på én eller begge sider av papiret.
Skriv ut Sider pr. side Av* 2 sider per side 3 sider per side 4 sider per side 6 sider per side 9 sider per side 12 sider per side 16 sider per side	Skrive ut flere sider på ett ark.
Skriv ut Tonermørkhets Lett Normal* Dark (Mørk)	Fastslå hvor lys eller mørk en tekst er.
Merk: Standardinnstillingen indikeres med en stjerne (*) ved siden av en verdi.	

Eksternt kontrollpanel

Menyelement	Beskrivelse
Ekstern VNC-tilkobling Ikke tillat* Tillat	Koble til en ekstern VNC-klient (Virtual Network Computing) til det eksterne kontrollpanelet.
Autentiseringstype Ingen* Standard godkjenning	Angi godkjenningstypen ved tilgang til VNC-klientserveren.
VNC-passord	Angi passordet for å koble til VNC-klientserveren. Merk: Dette menyelementet vises bare hvis Godkjenningstype er satt til Standard godkjenning.
Merk: Standardinnstillingen indikeres med en stjerne (*) ved siden av en verdi.	

Varsler

Menyelement	Beskrivelse
Rekvisita Vis anslag for rekvisita Vis anslag* Ikke vis anslag	Vise beregnet status for rekvisita.
Rekvisita Egendefinerte varsler for rekvisita	Konfigurer varslingsinnstillinger for når skriveren trenger tilsyn. Merk: Dette menyelementet er bare tilgjengelig fra Embedded Web Server.
Oppsett av e-postvarsling E-postoppsett Primær SMTP-gateway Primær SMTP-gatewayport (25*) Sekundær SMTP-gateway Sekundær SMTP-gatewayport (25*) SMTP-tidsavbrudd (30 sekunder*) Svaradresse Bruk alltid standard SMTP-svaradresse (Av*) Bruk SSL/TLS (Deaktivert*) Krever klarert sertifikat (På*) SMTP-servergodkjenning (Krever ikke godkjenning*) Enhetsinitiert e-post (Ingen*) Bruker-ID for enhet Passord for enhet NTLM-domene	Konfigurer e-postinnstillingene for skriveren. Merk: Dette menyelementet er bare tilgjengelig fra Embedded Web Server.
Forebygging av feil Papirstoppassistent Av På*	Angi at skriveren skal søke etter fastkjørt papir automatisk.
Merk: Standardinnstillingen indikeres med en stjerne (*) ved siden av en verdi.	

Menyelement	Beskrivelse
Forebygging av feil Fortsett automatisk Deaktivert 5–255 (5*)	Gjør at skriveren fortsetter behandlingen eller utskriften av en jobb automatisk etter å ha fjernet bestemte tilsynssituasjoner.
Forebygging av feil Automatisk omstart Automatisk omstart (Alltid starte på nytt*)	Angi at skal skriveren å starte på nytt når det oppstår feil.
Forebygging av feil Automatisk omstart Maks. antall automatiske omstarter (2*)	Angi antall automatiske omstarter som skriveren kan utføre.
Forebygging av feil Automatisk omstart Vindu for automatisk omstart (720*)	Angir antall sekunder før skriveren utfører en automatisk omstart.
Forebygging av feil Automatisk omstart Autoomstartteller	Viser en skrivebeskyttet informasjon til omstartstelleren.
Forebygging av feil Vis feil med kort papir Automatisk fjerning* På	Angi at skriveren skal vise en melding når det oppstår en feil med kort papir. Merk: Kort papir refererer til størrelsen på papiret som er lagt i skriveren.
Forebygging av feil Sidebeskyttelse Av* På	Angir at skriveren skal hente hele siden inn i minnet før jobben skrives ut.
Gjenopprett papirstopp Gjenopprett v/stopp Auto* Av På	Angi at skriveren skal skrive ut fastkjørte sider på nytt.

Merk: Standardinnstillingen indikeres med en stjerne (*) ved siden av en verdi.

Strømadministrasjon

Menyelement	Beskrivelse
Hvilemodusprofil Skriv ut fra hvilemodus Forbli aktiv etter utskrift Aktiver hvilemodus etter utskrift*	Angi at skriveren skal forbli i klarmodus eller gå tilbake i hvilemodus etter utskrift.
Tidsavbrudd Hvilemodus 1-120 minutter (15*)	Angi inaktiv tid før skriveren starter drift i hvilemodus.

Merk: Standardinnstillingen indikeres med en stjerne (*) ved siden av en verdi.

Menyelement	Beskrivelse
Tidsavbrudd Tidsavbrudd for dvale Deaktivert 1 time 2 timer 3 timer 6 timer 1 dag 2 dager 3 dager* 1 uke 2 uker 1 måned	Angi hvor lang tid det skal gå før skriveren slår seg av.
Tidsavbrudd Tidsavbrudd for dvale ved tilkobling Dvale Ikke gå i dvale*	Angi Tidsavbrudd for dvale for å slå av skriveren når det finnes en aktiv Ethernet-tilkobling.
Merk: Standardinnstillingen indikeres med en stjerne (*) ved siden av en verdi.	

Anonym datasamling

Menyelement	Beskrivelse
Tillat anonym innsamling av opplysninger Ja Nei	Send informasjon om skriverbruk og -ytelse til produsenten.
Merk: Standardinnstillingen indikeres med en stjerne (*) ved siden av en verdi.	

Gjenopprett standardinnstillinger

Menyelement	Beskrivelse
Gjenopprett innstillinger Gjenopprett alle innst. Gjenopprett skriverinnst. Gjenopprett nettverksinnst.	Gjenopprette standardinnstillingen for skriveren.

Vedlikehold

Konfig.meny

Menyelement	Beskrivelse
USB-konfigurasjon USB PnP 1* 2	Endrer USB-drivermodusen til skriveren for å forbedre skriverens kompatibilitet med en datamaskin.
USB-konfigurasjon USB-hastighet Full Auto*	Tvinger USB-porten til å kjøre i full hastighet, og alle høyhastighetsfunksjoner deaktiveres.
Skuffkonfigurering Skuffkobling Automatisk* Av	Angi at skriveren skal koble sammen skuffer som har de samme innstillingene for papirtype og -størrelse.
Skuffkonfigurering Viser Skuffinnlegg-melding Av Bare for ukjente størrelser* Alltid	Vis en melding om å velge papirstørrelse og -type etter at du har satt inn skuffen.
Skuffkonfigurering A5 legges i Kortside Langside*	Angi sideretning når du legger i A5-papir.
Skuffkonfigurering Papirmeldinger Auto* MP-mater Manuelt papir	Angi papirkilden som brukeren legger i når det vises en melding om å legge i papir.
Skuffkonfigurering Konvolttmeldinger Auto* MP-mater Manuell konvolutt	Angi papirkilden som brukeren legger i når det vises en melding om å legge i konvolutter.
Skuffkonfigurering Handl. ved meld. Spør bruker* Fortsett Bruk gjeldende	Angi at skriveren skal håndtere papir- eller konvolutterelaterte endringsmeldinger.
Merk: Standardinnstillingen indikeres med en stjerne (*) ved siden av en verdi.	

Menyelement	Beskrivelse
Rapporter Menyinnstillingsside Hendelseslogg Sammendrag av hendelseslogg	Skriv ut rapporter om skrivermenyinnstillinger, status og hendelseslogger.
Rekvisitabruk og -tellere Slett logg for bruk av rekvisita	Tilbakestill rekvisitatelleren eller vis det totale antallet utskrevne sider.
Skriveremuleringer PS-emulering Av På*	Angi at skriveren skal kjenne igjen og bruke PS-datastrømmen.
Skriveremuleringer Emulatorsikkerhet Tidsavbrudd for side (60*)	Angi tidsavbrudd for siden under emulering.
Skriveremuleringer Emulatorsikkerhet Tilbakestill emulator etter jobb (Av*)	Tilbakestill emulatoren etter en utskriftsjobb.
Skriveremuleringer Emulatorsikkerhet Deaktiver tilgang til skrivermelding (På*)	Deaktiver tilgang til skrivermeldingen under emulering.
Utskriftskonfigurasjon Gjør skrift skarpere 0–150 (24*)	Angi en tekstpunktstørrelse under som høyfrekvensskjermen bruker når det skrives ut skriftdata.
Utskriftskonfigurasjon Tetthet på utskriften Deaktivert 1–5 (3*)	Juster tonertettheten når du skriver ut dokumenter.
Enhetsoperasjoner Stillemodus Av* På	Angi at skriveren skal redusere mengden støy den lager når du skriver ut. Merk: Aktivering av denne innstillingen reduserer den totale ytelsen til skriveren.
Enhetsoperasjoner Panelmenyer Aktiver* Deaktiver	Angi at skriveren skal redusere mengden støy den lager når du skriver ut.
Enhetsoperasjoner Sikker modus Av* På	Angi at skriveren skal bruke en spesialmodus hvor den prøver å fortsette med så mye funksjonalitet som mulig, på tross av kjente problemer. Når den for eksempel er satt til På og dupleksmotoren ikke fungerer, utfører skriveren enkeltsidig utskrift av dokumentene selv om jobben er tosidig utskrift. Merk: Denne innstillingen kan ikke brukes når skuffen ikke er satt helt inn, eller hvis skuffensensoren er skadet.
Enhetsoperasjoner Fjern egendefinert status	Slett alle egendefinerte meldinger.
Merk: Standardinnstillingen indikeres med en stjerne (*) ved siden av en verdi.	

Sletting – feil

Menyelement	Beskrivelse
Slett skriverminne Skriverminne sist ryddet Rydd all informasjon på ikke-flyktig minne Slett alle skriver- og nettverksinnstillinger	Fjern alle innstillinger og programmer som er lagret på skriveren.

Om denne skriveren

Menyelement	Beskrivelse
Asset Tag (Identifikasjonsmerke)	Vis serienummeret til skriveren.
Skriverens plassering	Identifiser skriverens plassering. Maksimal lengde er 63 tegn.
Kontakt	Tilpass skrivernavnet Maksimal lengde er 63 tegn.

Skriv ut

Layout

Menyelement	Beskrivelse
Sider 1-sidig* 2-sidig	Angi om det skal skrives ut på én eller begge sider av papiret.
Vendestil Langside* Kortsid	Fastsett hvilken side av papiret som skal være innbundet ved tosidig utskrift. Merk: Avhengig av alternativet som er angitt, forskyver skriveren automatisk informasjon som skrives ut på sidene for å oppnå riktig innbinding av jobben.
Blanke sider Skriv ut Ikke skriv ut*	Skriv ut blanke sider som er inkludert i en utskriftsjobb.
Sorter Av [1,1,1,2,2,2]* På [1,2,1,2,1,2]	Legg sidene i en utskriftsjobb i riktig rekkefølge, spesielt når flere kopier av jobben skrives ut.
Skilleark Ingen* Mellom kopier Mellom jobber Mellom sider	Sett inn tomme skilleark ved utskrift.
Skillearkkilde Skuff [x] (1*) Flerbruksmater	Angi papirkilden for skillearkene.
Merk: Standardinnstillingen indikeres med en stjerne (*) ved siden av en verdi.	

Menyelement	Beskrivelse
Sider pr. side Av* 2 sider per side 3 sider per side 4 sider per side 6 sider per side 9 sider per side 12 sider per side 16 sider per side	Skriv ut flere sider på ett ark.
Rekkefølge for sider per side Vannrett* Omvendt vannrett Loddrett Omvendt loddrett	Angi posisjonen til flersidige bilder når du bruker Sider pr. side. Merk: Posisjonen avhenger av antall sider og sideretningene.
Retning for sider per side Auto* Liggende Stående	Angi sideretningen til flersidige bilder når du bruker Sider pr. side.
Ramme for sider per side Ingen* Heltrukket	Skriv ut en ramme rundt hvert bilde når du bruker Sider pr. side.
Kopier 1-9999 (1*)	Angir antall kopier for hver utskriftsjobb.
Utskriftsområde Normal* Hele siden	Angi utskriftsområdet på et ark.
Merk: Standardinnstillingen indikeres med en stjerne (*) ved siden av en verdi.	

Oppsett

Menyelement	Beskrivelse
Skri-verspråk PCL-emulering* PS-emulering	Angi skri-verspråk. Merk: Selv om du angir et skri-verspråk som standard, kan et program sende utskriftsjobber som bruker et annet skri-verspråk.
Lagre ressurser Av* På	Avgjøre hva skriveren skal gjøre med nedlastede ressurser, for eksempel skrifter og makroer, når den mottar en jobb som krever mer enn det tilgjengelige minnet. Merknader: <ul style="list-style-type: none"> Når dette er satt til Av, beholder skriveren bare nedlastede ressurser frem til det er behov for minnet. Ressursene som er knyttet til det inaktive skri-verspråket er slettet. Når dette er satt til På, bevarer skriveren alle permanent nedlastede ressurser på tvers av alle språkendringer. Når det er nødvendig, viser skriveren melding om fullt minne i stedet for å slette permanente ressurser.
Merk: Standardinnstillingen indikeres med en stjerne (*) ved siden av en verdi.	

Menyelement	Beskrivelse
Rekkefølge for Skriv ut alt Alfabetisk* Nyeste først Eldste først	Angi rekkefølgen når du velger å skrive ut alle holdte og konfidensielle jobber.
Merk: Standardinnstillingen indikeres med en stjerne (*) ved siden av en verdi.	

Kvalitet

Menyelement	Beskrivelse
Utskriftsoppløsning 300 dpi 600 dpi* 1200 bildekvalitet 2400 bildekvalitet	Angi oppløsningen for teksten og bildene på utskriftene. Merk: Oppløsning er fastsatt i punkter pr. tomme eller bildekvalitet.
Tonermørkhet Lett Normal* Dark (Mørk)	Fastslå hvor lys eller mørk en tekst er.
Halvtone Normal* Detaljer	Forbedre utskriften med jevnere streker med skarpere kanter.
Merk: Standardinnstillingen indikeres med en stjerne (*) ved siden av en verdi.	

PostScript-

Menyelement	Beskrivelse
Skriv ut PS-feil Av* På	Skriv ut en side som beskriver PostScript®-feilen. Merk: Når det oppstår en feil, stopper behandlingen av jobb, skriveren skriver ut en feilmelding og resten av utskriftsjobben skrives ut blankt.
Minste linjebredde 1-30 (2*)	Angi den minimale strekbredde. Merk: Jobber som skrives ut i 1200 dpi bruker verdien direkte.
Lås PS-opplastingsmodus Av På*	Deaktiver filen SysStart.
Tidsavbrudd venting 15–65535 (40 sekunder*) Deaktivert	Angi at skriveren skal vente på mer data før en utskriftsjobb avbrytes.
Merk: Standardinnstillingen indikeres med en stjerne (*) ved siden av en verdi.	

PCL

Menyelement	Beskrivelse
Skriftnavn [Liste over tilgjengelige skriffter] (Courier*)	Velg en skrift fra den angitte skriftkilden.
Symbolsett [Liste over tilgjengelige symbolsett] (10U PC-8*)	Angi symbolsettet for hvert skriftnavn. Merk: Et symbolsett er et sett med alfabetiske og numeriske tegn, skilletegn og spesialtegn. Symbolsett støtter de ulike språkene eller bestemte programmer, for eksempel matematiske symboler for vitenskapelig tekst.
Tegnbredde 0,08-100,00 (10,00*)	Angi tegnnavstand for skriffter med fast tegnbredde. Merk: Tegnbredde refererer til antallet faste mellomrom i en horisontal tomme.
Retning Stående* Liggende	Angi retningen på teksten og grafikken på siden.
Linjer pr. side 1-255	Angi antall linjer med tekst for hver side som skrives ut via PCL®-datastrømmen. Merknader: <ul style="list-style-type: none"> • Dette menyelementet aktiverer et vertikalt hemverk som gjør at det valgte antallet linjer blir skrevet ut mellom standardmargene på siden. • 60 er den amerikanske standardinnstillingen. Den internasjonale standardinnstillingen er 64.
PCL5 – minste linjebredde 1-30 (2*)	Angi innledende minste linjebredde. Merk: Jobber som skrives ut i 1200 dpi bruker verdien direkte.
PCLXL – minste linjebredde 1-30 (2*)	
A4-bredde 198 mm* 203 mm	Angi bredden på den logiske siden for A4-papir. Merk: Den logiske siden er plassen på den fysiske siden der dataene blir skrevet ut.
Auto CR etter LF Av* På	Angi at skriveren skal utføre en vognretur etter et linjeskift. Merk: En vognretur er en mekanisme som kommanderer skriveren til å flytte plasseringen av markøren til første posisjon på samme linje.
Auto LF etter CR Av* På	Angi at skriveren skal utføre et linjeskift etter en vognretur.
Endre skuffnummer Angi FB-mater Angi skuff [x] Angi manuell mating Angi manuell konvolutt	Konfigurere skriveren til å arbeide med et annet skriverdriveren eller egendefinert program som bruker et annet sett med kildetilordninger for å be om en gitt papirkilde. Velg blant følgende alternativer: Av* – Skriveren bruker de fabrikkdefinerte tilordningene for papirkilde. None (Ingen) – Papirkilden ignorerer kommandoen Select Paper Feed (Velg papirkilde). 0–199 – Velg en numerisk verdi for å tilordne en egendefinert verdi til en papirkilde.
Endre skuffnummer Vis fabrikkoppsett	Vis fabrikkverdiene som er tilordnet for hver papirkilde.
Merk: Standardinnstillingen indikeres med en stjerne (*) ved siden av en verdi.	

Menyelement	Beskrivelse
Endre skuffnummer Gjenopprett standarder	Gjenoppretter skuffomnummereringsverdiene til fabrikkinnstillingene.
Tidsavbrudd for utskrift 1–255 (90 sekunder*) Deaktivert	Angi at skriveren skal avslutte en utskriftsjobb etter at den har vært inaktiv i den angitte tidsperioden, oppgitt i sekunder.
Merk: Standardinnstillingen indikeres med en stjerne (*) ved siden av en verdi.	

Bilde

Menyelement	Beskrivelse
Automatisk tilpassing På Av*	Velg den beste tilgjengelige innstillingen for papirstørrelse og retning for et bilde. Merk: Når innstillingen er satt til På, overstyrer dette menyelementet innstillingene for skalering og retning for bildet.
Inverter Av* På	Inverterer bi-tonale sort/hvitt-bilder. Merk: Dette menyelementet gjelder ikke for GIF- eller JPEG-bilder.
skalerings- Forankre topp venstre Som passer best* Forankre på midten Tilp. til høyde/bredde Tilpass til høyde Tilpass til bredde	Juster bildet slik at det passer til det utskrivbare området. Merk: Når innstillingen Automatisk tilpassing er satt til På, blir Skalering automatisk satt til Som passer best.
Retning Stående* Liggende Snu stående Snu liggende	Angi retningen på teksten og grafikken på siden.
Merk: Standardinnstillingen indikeres med en stjerne (*) ved siden av en verdi.	

Papir

Skuffkonfigurering

Menyelement	Beskrivelse
Standardkilde Skuff [x] (1*) MP-mater Manuelt papir Manuell konvolutt	Angi papirkilden for alle utskriftsjobber. Merk: FB-mater vises bare når Konfigurer FB-mater er satt til Kasset.
Merk: Standardinnstillingen indikeres med en stjerne (*) ved siden av en verdi.	

Menyelement	Beskrivelse
Papirstørrelse/-type Skuff [x] MP-mater Manuelt papir Manuell konvolutt	Angi hvilken papirstørrelse eller papirtype som er lagt i hver papirkilde.
Skift størrelse Av Letter/A4 Alle på listen*	Angi at skriveren skal erstatte en angitt papirstørrelse hvis den ønskede størrelsen ikke er lagt i en papirkilde. Merknader: <ul style="list-style-type: none"> • Med innstillingen Av blir brukeren bedt om å fylle på papir i den forespurte papirstørrelsen. • Letter/A4 skriver ut et A4-dokument på Letter-papir når du legger i Letter-papir, og jobber med Letter-størrelse på A4-papir når du legger i A4. • Alle på listen erstatter Letter/A4.
Konfigurer FB-mater Vanlig skuff* Manuelt Første	Angi når skriveren skal hente papir som er lagt i flerbruksmateren. Merknader: <ul style="list-style-type: none"> • Når innstillingen er satt til Kasset, behandler skriveren flerbruksmateren som en skuff. • Når innstillingen er satt til Manuell, behandler skriveren flerbruksmateren som en manuell mater. • Når innstillingen er satt til Først, henter skriveren papir fra flerbruksmateren til den er tom, uavhengig av papirkilden og papirstørrelsen som er definert for jobben.
Merk: Standardinnstillingen indikeres med en stjerne (*) ved siden av en verdi.	

Papirtypekonfigurerings

Universaloppsett

Menyelement	Beskrivelse
Måleenhet Tommer Millimeter	Angi måleenheten for universalpapir. Merk: Tommer er den amerikanske standardinnstillingen. Den internasjonale standardinnstillingen er Millimeter.
Stående bredde 3,90–14,17 tommer (8,50*) 99–360 mm (216*)	Angi bredden for stående utskrift for universalpapiret.
Stående høyde 3,90–14,17 tommer (14*) 99–360 mm (356*)	Angi høyden for stående utskrift for universalpapiret.
Materetning Kortsid* Langside	Angi at skriveren skal hente papir fra kortsiden eller langsiden. Merk: Langside vises bare hvis den lengste kanten er kortere enn den maksimale bredden som støttes.
Merk: Standardinnstillingen indikeres med en stjerne (*) ved siden av en verdi.	

Papirtyper

Menyelement	Beskrivelse
Vanlig papir Kartong Resirkulert Etiketter Bankpost Konvolutt Grov konvolutt Brevpapir Fortrykt Farget papir Lett Tungt Grovt/bomull Tilpasset type [X]	Angi teksturen, vekten og retningen til papiret som er lagt i.

Nettverk/porter

Nettverksoversikt

Menyelement	Beskrivelse
Aktiv adapter Auto* Standardnettverk Trådløs	Angi typen nettverkstilkobling.
Nettverksstatus	Viser tilkoblingsstatusen til skrivernetverket.
Vise nettverksstatus på skriver Av På*	Viser nettverksstatusen på skjermen.
Hastighet, tosidig utskrift	Viser hastigheten til nettverkskortet som for tiden er aktiv.
IPv4	Viser IPv4-adressen.
Alle IPv6-adresser	Viser alle IPv6-adresser.
Tilbakestill printserver Start	Tilbakestill alle de aktive nettverksforbindelsene til skriveren. Merk: Denne innstillingen fjerner alle konfigurasjonsinnstillingene for nettverket.
Tidsavbrudd for nettverksjobb Av På* (90 sekunder)	Angi hvor lang tid det skal ta før skriveren avbryter en nettverksutskriftsjobb.
Bannerside Av* På	Skriv ut en bannerside.
Merk: Standardinnstillingen indikeres med en stjerne (*) ved siden av en verdi.	

Menyelement	Beskrivelse
Aktiver nettverkstilkoblinger Aktiver* Deaktiver	Aktiver eller deaktiver alle nettverkstilkoblinger.
Aktiver LLDP Av* På	Aktiver Link Layer Discovery Protocol (LLDP) for skriveren.
Merk: Standardinnstillingen indikeres med en stjerne (*) ved siden av en verdi.	

Trådløs

Menyelement	Beskrivelse
Oppsett på skriverkontrollpanelet Velg nettverk Legg til et Wi-Fi-nettverk <ul style="list-style-type: none"> • Nettverksnavn • Nettverksmodus • Sikkerhetsmodus for trådløs tilkobling (Deaktivert*) 	Bestem det trådløse nettverket som skriveren kobler til. Merk: Dette menyelementet vises som <i>Oppsett av trådløs tilkobling</i> i Embedded Web Server.
Wi-Fi Protected Setup Start trykknappmetoden Start PIN-metode	Opprett et trådløst nettverk og aktiver nettverkssikkerhet. Merknader: <ul style="list-style-type: none"> • Start trykknappmetoden kobler skriveren til et trådløst nettverk når du trykker på knapper både på skriveren og på tilgangspunktet (den trådløse ruter) innen en viss tid. • Start PIN-metoden kobler skriveren til et trådløst nettverk når du bruker en PIN-kode på skriveren og taster den inn i innstillingene for trådløs tilkobling på tilgangspunktet.
Kompatibilitet 802.11b/g/n (2,4GHz)*	Angi trådløs standard for det trådløse nettverket.
Sikkerhetsmodus for trådløs tilkobling Deaktivert* WEP WPA2/WPA-Personal WPA2-Personal 802.1x - RADIUS	Angi sikkerhetstypen for tilkobling av skriveren til trådløse enheter.
WEP Authentication Mode (Godkjenningmodus) Auto* Åpne Delt	Angir WEP-typen (Wireless Encryption Protocol) som brukes av skriveren. Merk: Dette menyelementet vises bare hvis Sikkerhetsmodus for trådløs tilkobling er satt til WEP.
Angi WEP-nøkkel	Angir et WEP-passord for sikker trådløs tilkobling. Merk: Dette menyelementet vises bare hvis Sikkerhetsmodus for trådløs tilkobling er satt til WEP.

Menyelement	Beskrivelse
WPA2-Personal AES*	Aktiverer trådløs sikkerhet via WPA2. Merk: Dette menyelementet vises bare hvis Sikkerhetsmodus for trådløs tilkobling er satt til WPA2-Personal.
Angi PSK	Angir passordet for sikker trådløs tilkobling. Merk: Dette menyelementet vises bare hvis Sikkerhetsmodus for trådløs tilkobling er satt til WPA2/WPA-Personal eller WPA2-Personal.
WPA2/WPA-Personal AES*	Aktiver trådløs sikkerhet via WPA2/WPA. Merk: Dette menyelementet vises bare hvis Sikkerhetsmodus for trådløs tilkobling er satt til WPA2/WPA-Personal.
802.1x-krypteringsmodus WPA+ WPA2*	Aktiverer trådløs sikkerhet via 802.1x-standarden. Merk: Dette menyelementet vises bare hvis Sikkerhetsmodus for trådløs tilkobling er satt til 802.1x – Radius.
IPv4 Aktiver DHCP På* Av	Aktivere DHCP (Dynamic Host Configuration Protocol). Merk: DHCP er en standardprotokoll som gjør at en server dynamisk kan tilordne en IP-adresse og andre nettverkskonfigurasjonsparametere til hver enhet i nettverket, slik at de kan kommunisere med andre IP-nettverk.
IPv4 Angi statisk IP-adresse IP-adresse Nettmaske Gateway	Angi den statiske IP-adressen til skriveren.
IPv6 Aktiver IPv6 På* Av	Aktiver IPv6 i skriveren.
IPv6 Aktiver DHCPv6 Av* På	Aktiver DHCPv6 i skriveren.
IPv6 Automatisk konfigurasjon av tilstandsløs adresse Av På*	Sett nettverkskortet til å godta oppføringer om automatisk konfigurering av IPv6-adresser fra en ruter.
IPv6 DNS-adresse	Angi DNS-serveradressen.
IPv6 Manuelt tilordnet IPV6	Tilordne IPv6-adressen. Merk: Dette menyelementet vises bare på enkelte skrivermodeller.
IPv6 Manuelt tilordnet IPV6-ruter	Tilordne IPv6-ruteradressen. Merk: Dette menyelementet vises bare på enkelte skrivermodeller.
IPv6 Adresseprefiks 0–128 (64*)	Angi adresseprefiksen.

Menyelement	Beskrivelse
IPv6 Alle IPv6-adresser	Viser alle IPv6-adresser.
IPv6 Alle IPv6-ruteradresser	Vise alle IPv6-ruteradresser.
Nettverksadresse UAA LAA	Vis nettverksadressene.
PCL SmartSwitch På* Av	Angi at skriveren automatisk skal bytte til PCL-emulering når en utskriftsjobb krever det, uavhengig av standard skrifterspråk. Merk: Hvis PCL SmartSwitch er av, undersøker ikke skriveren innkommende data, og den bruker standard skrifterspråk slik det er angitt i menyen Oppsett.
PS SmartSwitch På* Av*	Angi at skriveren automatisk skal bytte til PS-emulering når en utskriftsjobb krever det, uavhengig av standard skrifterspråk. Merknader: <ul style="list-style-type: none"> • Dette menyelementet vises bare på enkelte skrivermodeller. • Hvis PS SmartSwitch er av, undersøker ikke skriveren innkommende data, og den bruker standard skrifterspråk slik det er angitt i menyen Oppsett.
Binær PS for Mac Auto* På Av	Angi at skriveren kan behandle binære PostScript-utskriftsjobber for Macintosh. Merknader: <ul style="list-style-type: none"> • Dette menyelementet vises bare på enkelte skrivermodeller. • Innstillingen På behandler ubehandlede binære PostScript-utskriftsjobber. • Innstillingen Av filtrerer utskriftsjobber ved hjelp av standardprotokollen.

Wi-Fi Direct

Menyelement	Beskrivelse
Aktiver Wi-Fi Direct På Av*	Angir at skriveren skal kobles direkte til Wi-Fi-enheter.
Navn for Wi-Fi Direct	Angi navn for Wi-Fi-Direct-nettverket.
Wi-Fi Direct-passord	Angi et passord for å autentisere og bekrefte brukerne på en Wi-Fi-tilkobling.
Vis passord på oppsettsiden Av På*	Vis Wi-Fi Direct-passordet på nettverksoppsettsiden.
Foretrukket kanalnummer 1–11 Auto*	Angi ønsket kanal for Wi-Fi-nettverket.
IP-adresse for gruppeeier	Angi IP-adressen for gruppeeieren.
Merk: Standardinnstillingen indikeres med en stjerne (*) ved siden av en verdi.	

Menyelement	Beskrivelse
Godta trykknappforespørsler automatisk Av* På	Godta forespørsler om å koble til nettverket automatisk. Merk: Automatisk godtakelse av klienter er ikke sikret.
Merk: Standardinnstillingen indikeres med en stjerne (*) ved siden av en verdi.	

Ethernet

Menyelement	Beskrivelse
Nettverkshastighet	Vis hastigheten til en aktiv nettverksadapter.
IPv4 Aktiver DHCP På* Av	Aktivere DHCP (Dynamic Host Configuration Protocol). Merk: DHCP er en standardprotokoll som gjør at en server kan distribuere informasjon om IP-adressering og konfigurasjon til klienter dynamisk.
IPv4 Angi statisk IP-adresse IP-adresse Nettmaske Gateway	Angi den statiske IP-adressen til skriveren.
IPv6 Aktiver IPv6 På* Av	Aktiver IPv6 i skriveren.
IPv6 Aktiver DHCPv6 Av* På	Aktiver DHCPv6 i skriveren.
IPv6 Automatisk konfigurasjon av tilstandsløs adresse På* Av	Sett nettverkskortet til å godta oppføringer om automatisk konfigurering av IPv6-adresser fra en ruter.
IPv6 DNS-adresse	Angi DNS-serveradressen.
IPv6 Adresseprefiks 0–128 (64*)	Angi adresseprefiksen.
IPv6 Alle IPv6-adresser	Viser alle IPv6-adresser.
IPv6 Alle IPv6-ruteradresser	Vise alle IPv6-ruteradresser.
Merk: Standardinnstillingen indikeres med en stjerne (*) ved siden av en verdi.	

Menyelement	Beskrivelse
Nettverksadresse UAA LAA	Vis skriverens MAC-adresser (Media Access Control): IAA (Locally Administered Address) og UAA (Universally Administered Address). Merk: Du kan endre skriverens LAA-manuelt.
PCL SmartSwitch På* Av	Angi at skriveren automatisk skal bytte til PCL-emulering når en utskriftsjobb krever det, uavhengig av standard skriverspråk. Merk: Hvis PCL SmartSwitch er av, undersøker ikke skriveren innkommende data, og den bruker standard skriverspråk slik det er angitt i menyen Oppsett.
PS SmartSwitch På* Av	Angi at skriveren automatisk skal bytte til PS-emulering når en utskriftsjobb krever det, uavhengig av standard skriverspråk. Merk: Hvis PS SmartSwitch er av, undersøker ikke skriveren innkommende data, og den bruker standard skriverspråk slik det er angitt i menyen Oppsett.
Binær PS for Mac Auto* På Av	Angi at skriveren kan behandle binære PostScript-utskriftsjobber for Macintosh. Merknader: <ul style="list-style-type: none"> Innstillingen På behandler ubehandlede binære PostScript-utskriftsjobber. Innstillingen Av filtrerer utskriftsjobber ved hjelp av standardprotokollen.
Energieffektivt Ethernet Auto* På Av	Redusere strømforbruket når skriveren ikke mottar data fra Ethernet-nettverket.
Merk: Standardinnstillingen indikeres med en stjerne (*) ved siden av en verdi.	

TCP/IP

Merk: Denne menyen vises bare på nettverksskrivere eller skrivere som er koblet til utskriftsservere.

Menyelement	Beskrivelse
Angi vertsnavn	Angi det gjeldende TCP/IP-vertsnavnet.
Tillat at DHCP/BOOTP oppdaterer NTP-server På* Av	Tillat at DHCP- og BOOTP-klienter oppdaterer NTP-innstillingene for skriveren.
Aktiver Auto IP På* Av	Tilordne en IP-adresse automatisk.
DNS-adresse	Angi gjeldende DNS-serveradresse (Domain Name System).
DNS-reserve	Angi DNS-reserveserveradressene.
DNS-reserve 2	
DNS-reserve 3	
Merk: Standardinnstillingen indikeres med en stjerne (*) ved siden av en verdi.	

Menyelement	Beskrivelse
Aktiver DDNS Av* På	Oppdater Dynamic DNS-innstillingen.
DDNS TTL	Angi gjeldende DDNS-innstillinger.
Standard TTL	
DDNS-oppdateringstid	
Aktiver mDNS På* Av	Oppdater Multicast DNS-innstillingene.
WINS-adresse	Angi en serveradresse for WINS (Windows Internet Name Service).
Aktiver BOOTP På Av*	Tillat at BOOTP tilordner en IP-adresse for skriver.
MTU	Angi en parameter for maksimal overføringsenhet (MTU) for TCP-tilkoblinger.
Raw Print Port 1-65535 (9100*)	Angi et raw-portnummer for skrivere som er koblet til i et nettverk.
Maksimal hastighet for utgående trafikk På Av*	Aktiver skriveren maksimale overføringshastighet.
Aktiver TLSv1.0 På* Av	Aktiver TLSv1.0-protokollen.
Aktiver TLSv1.1 På* Av	Aktiver TLSv1.1-protokollen.
SSL-chifferliste	Angi chifferalgoritmene som skal brukes for SSL- eller TLS-tilkoblingene.
Merk: Standardinnstillingen indikeres med en stjerne (*) ved siden av en verdi.	

SNMP

Merk: Denne menyen vises bare på nettverksskrivere eller skrivere som er koblet til utskriftsservere.

Menyelement	Beskrivelse
SNMP-versjoner 1 og 2c Aktivert Av På* Tillat SNMP-kringkasting Av På* Aktiver PPM MIB Av På* SNMP-gruppe	Konfigurer SNMP (Simple Network Management Protocol)-versjon 1 og 2c for å installere skriverdrivere og programmer.
PDF-versjon 3 Aktivert Av På* Kontekstnavn Angi legitimasjon for lese-/skriverrettigheter Brukernavn Passord for godkjenning Passord for personvern Angi legitimasjon for skrivebeskyttelse Brukernavn Passord for godkjenning Passord for personvern Godkjenningskode MD5 SHA1* Laveste godkjenningsnivå Ikke godkjenning, ikke personvern Godkjenning, ikke personvern Godkjenning, personvern* Personernalgoritme DES AES-128*	Konfigurer SNMP-versjon 3 for å installere og oppdatere sikkerhetsfunksjonene til skriveren.
Merk: Standardinnstillingen indikeres med en stjerne (*) ved siden av en verdi.	

IPSec

Merk: Denne menyen vises bare på nettverksskrivere eller skrivere som er koblet til utskriftsservere.

Menyelement	Beskrivelse
Aktiver IPSec Av* På	Aktiver IPSec (Internet Protocol Security).
Merk: Standardinnstillingen indikeres med en stjerne (*) ved siden av en verdi.	

Menyelement	Beskrivelse
Basiskonfigurasjon Standard* Kompatibilitet Sikker	Angi grunnkonfigurasjonen for IPSec. Merk: Dette menyelementet vises bare når Aktiver IPSec er satt til På.
Forslag for DH Group (Diffie-Hellman) modp2048 (14)* modp3072 (15) modp4069 (16) modp6144 (17)	Angi IPsec-kryptering. Merknader: <ul style="list-style-type: none"> Forslag for DH Group (Diffie-Hellman) vises bare når Basiskonfigurasjon er satt til Kompatibilitet. IKE SA-levetid (timer) og IPSec SA-levetid (timer) vises bare når Basiskonfigurasjon er satt til Sikker.
IKE SA-levetid (timer) 1 2 4 8 24*	
IPSec SA-levetid (timer) 1 2 4 8* 24	
Foreslått krypteringsmetode 3DES AES*	Angi metoder for kryptering og godkjenning for å koble til et nettverk på en sikker måte. Merk: Disse menyelementene vises bare når Basiskonfigurasjon er satt til Kompatibilitet.
Foreslått godkjenningsmetode SHA1 SHA256* SHA512	
IPSec-enhetssertifikat	Angi et IPsec-sertifikat. Merk: Dette menyelementet vises bare når Aktiver IPSec er satt til På.
Autentiserte tilkoblinger med forhåndsdelte nøkler Vert [x] Adressebok Nøkkel*	Konfigurer de autentiserte tilkoblingene på skriveren. Merk: Disse menyelementene vises bare når Aktiver IPSec er satt til På.
Autentiserte tilkoblinger med sertifikat Vert [x] Adresse[/subnett] Adresse[/subnett]	
Merk: Standardinnstillingen indikeres med en stjerne (*) ved siden av en verdi.	

802.1x

Merk: Denne menyen vises bare på nettverksskrivere eller skrivere som er koblet til utskriftsservere.

Menyelement	Beskrivelse
Aktiv Av* På	Gjør at skriveren kobler til nettverk som krever godkjenning før det gis tilgang.
Merk: Standardinnstillingen indikeres med en stjerne (*) ved siden av en verdi.	

LPD-konfigurasjon

Merk: Denne menyen vises bare på nettverksskrivere eller skrivere som er koblet til utskriftsservere.

Menyelement	Beskrivelse
LPD Timeout (LPD-tidsavbrudd) 0–65535 sekunder (90*)	Angi verdien for tidsavbrudd for å stoppe LPD-serveren (Line Printer Daemon) fra å vente i ubestemt tid på ugyldige utskriftsjobber eller utskriftsjobber som har hengt seg.
LPD Banner Page (LPD-bannerside) Av* På	Skriv ut en bannerside for alle LPD-utskriftsjobber. Merk: En bannerside er den første siden av en utskriftsjobb og som brukes som skilletegn mellom utskriftsjobber og til å identifisere opphavsmann for utskriftsforespørselen.
LPD Trailer Page (LPD-sluttside) Av* På	Skrive ut en sluttside for alle LPD-utskriftsjobber. Merk: En sluttside er den siste siden av en utskriftsjobb.
LPD Carriage Return Conversion (LPD-konvertering av vognretur) Av* På	Aktiver vognreturkonvertering. Merk: En vognretur er en mekanisme som kommanderer skriveren til å flytte plasseringen av markøren til første posisjon på samme linje.
Merk: Standardinnstillingen indikeres med en stjerne (*) ved siden av en verdi.	

HTTP-/FTP-innstillinger

Menyelement	Beskrivelse
Aktiver HTTP-server Av På*	Få tilgang til Embedded Web Server for å overvåke og administrere skriveren.
Aktiver HTTPS Av På*	Konfigurer HTTPS-innstillingene (HyperText Transfer Protocol Secure).
Tving HTTPS-tilkoblinger På Av*	Tving skriveren til å bruke HTTPS-tilkoblingene.
Aktiver FTP/TFTP Av På*	Send filer ved hjelp av FTP.
Merk: Standardinnstillingen indikeres med en stjerne (*) ved siden av en verdi.	

Menyelement	Beskrivelse
Lokale domener	Angi domenenavn for HTTP- og FTP-servere. Merk: Dette menyelementet er bare tilgjengelig fra Embedded Web Server.
IP-adresse for HTTP-proxy	Konfigurerer HTTP- og FTP-serverinnstillingene. Merk: IP-adresse for HTTP-proxy og IP-adresse for FTP-proxy er bare tilgjengelig fra Embedded Web Server.
IP-adresse for FTP-proxy	
Standard IP-port for HTTP 1–65535 (80*)	
HTTPS-enhetssertifikat	
Standard IP-port for FTP 1–65535 (21*)	
Tidsavbrudd for HTTP/FTP-forespørsler 1-299 (30*)	Angi tidsrommet før servertilkoblingen stopper.
Nye forsøk for HTTP/FTP-forespørsler 1-299 (3*)	Angi antall nye forsøk på å koble til HTTP/FTP-serveren.
Merk: Standardinnstillingen indikeres med en stjerne (*) ved siden av en verdi.	

USB

Menyelement	Beskrivelse
PCL SmartSwitch Av På*	Angir at skriveren skal bytte til PCL-emulering når en utskriftsjobb som er mottatt via en USB-port, krever det, uavhengig av standard skriverspråk. Merk: Hvis PCL SmartSwitch er av, undersøker ikke skriveren innkommende data, og den bruker standard skriverspråk slik det er angitt i menyen Oppsett.
PS SmartSwitch Av På*	Angir at skriveren skal bytte til PS-emulering når en utskriftsjobb som er mottatt via en USB-port, krever det, uavhengig av standard skriverspråk. Merk: Hvis PS SmartSwitch er av, undersøker ikke skriveren innkommende data, og den bruker standard skriverspråk slik det er angitt i menyen Oppsett.
Binær PS for Mac På Auto* Av	Angi at skriveren kan behandle binære PostScript-utskriftsjobber for Macintosh. Merknader: <ul style="list-style-type: none"> • På – skriveren behandler ubehandlede binære PostScript-jobber fra datamaskiner som bruker Macintosh-operativsystemet. • Auto – skriveren kan behandle utskriftsjobber fra datamaskiner som kjører enten Windows- eller Macintosh-operativsystem • Av – skriveren filtrerer PostScript-jobber ved å bruke standardprotokollen.
Aktiver USB-port Deaktiver Aktiver*	Aktiver standard-USB-porten.
Merk: Standardinnstillingen indikeres med en stjerne (*) ved siden av en verdi.	

Begrens tilgang til eksternt nettverk

Menyelement	Beskrivelse
Begrens tilgang til eksternt nettverk Av* På	Begrens tilgangen til nettverksområder.
Adresse til eksternt nettverk	Angi nettverksadressene med begrenset tilgang.
E-postadresse for varsel	Angi e-postadressen din for å sende et varsel om loggførte hendelser.
Ping-frekvens 1–300 (10*)	Angi tidsintervall for nettverksforespørsel i sekunder.
Emne	Angi emnet for og meldingen i e-postvarselet.
Melding	
Merk: Standardinnstillingen indikeres med en stjerne (*) ved siden av en verdi.	

Sikkerhet

Påloggingsmetoder

Felles

Menyelement	Beskrivelse
Behandle tillatelser Funksjonstilgang Held Jobs Access (Tilgang til holdte jobber) Avbryt jobber på enheten Endre språk IPP (Internet Printing Protocol) S/H utskrift Nettverksmappe – skanning	Kontroller tilgang til skriverfunksjoner.
Behandle tillatelser Administrative menyer Menyen Sikkerhet Menyen Nettverk/porter Papirmeny Menyen Rapporter Menyer for funksjonskonfigurasjon Menyen Rekvisita SE-meny Enhetsmeny	Kontroller tilgang til skrivermenyene.

Menyelement	Beskrivelse
Behandle tillatelser Enhetsadmin. Fjernadministrasjon Fastvareoppdateringer Innstillinger for Importer/eksporter alt Sletting – feil Tilgang til Embedded Web Server	Kontroller tilgang til alternativene for printeradministrasjon.

Lokale kontoer

Menyelement	Beskrivelse
Legg til bruker Brukernavn/Passord Brukernavn Passord PIN-kode	Opprett lokale kontoer for å administrere tilgang til skriverens funksjoner.
Behandle grupper/tillatelser Legg til gruppe Importer tilgangskontroller Funksjonstilgang Administrative menyer Enhetsadmin. Alle brukere Importer tilgangskontroller Funksjonstilgang Administrative menyer Enhetsadmin. Administrator Funksjonstilgang Administrative menyer Enhetsadmin.	Kontrollgruppe- eller brukertilgang til skriverens funksjoner, programmer og innstillinger for sikkerhet.

Sertifikatadministrasjon

Menyelement	Menyelement
Konfigurer sertifikatstandarder Vanlig navn Organisasjonsnavn Enhetsnavn Land/region Navn på fylke Stedsnavn Alternativt navn	Angi standardverdiene for genererte sertifikater.
Enhetssertifikater	Generer, slett eller vis enhetssertifikater.
Administrer CA-sertifikater	Last, slett eller vis CA-sertifikater (Certificate Authority).

Påloggingsbegrensninger

Menyelement	Beskrivelse
Mislykkede pålogginger 1–10 (3*)	Angi antallet mislykkede påloggingsforsøk før brukeren blir utestengt.
Tidsramme for mislykket pålogging 1–60 minutter (5*)	Angi tidsrommet mellom mislykkede påloggingsforsøk før brukeren blir utestengt.
Varighet for sperre 1–60 minutter (5*)	Angi blokkeringsperioden.
Tidsramme for webpålogging 1–120 minutter (10*)	Angi forsinkelsen for en ekstern pålogging før brukeren automatisk logges av.
Merk: Standardinnstillingen indikeres med en stjerne (*) ved siden av en verdi.	

Oppsett for konfidensiell utskrift

Menyelement	Beskrivelse
Maks. ugyldig PIN-kode 2–10 (0*)	Angi antallet ganger en ugyldig PIN-kode kan angis. Merknader: <ul style="list-style-type: none"> • Verdien null slår av denne innstillingen. • Når grensen er nådd, slettes utskriftsjobbene for det brukernavnet og PIN-koden.
Konfidensiell utskrift-jobb utløper Av* 1 time 4 timer 24 timer 1 uke	Angi utløpstidspunktet for konfidensielle utskriftsjobber. Merknader: <ul style="list-style-type: none"> • Hvis dette menyelementet endres mens konfidensielle utskriftsjobber ligger i skriverens minne, endres ikke utløpstidspunktet for disse utskriftsjobbene til den nye standardverdien. • Hvis skriveren slås av, slettes alle konfidensielle jobber som ligger i skriverens internminne.
Gjenta utskrift-jobb utløper Av* 1 time 4 timer 24 timer 1 uke	Angi utløpstidspunktet for en utskriftsjobb du ønsker å gjenta.
Bekreft utskrift-jobb utløper Av* 1 time 4 timer 24 timer 1 uke	Angi utløpstidspunktet etter utskriften av en kopi som brukeren kan undersøke kvaliteten på før resten av kopiene skrives ut.
Merk: Standardinnstillingen indikeres med en stjerne (*) ved siden av en verdi.	

Menyelement	Beskrivelse
Utsett utskrift-jobb utløper Av* 1 time 4 timer 24 timer 1 uke	Angi utløpstidspunktet for hvor lenge utskriftsjobber som skal utføres senere, lagres på skriveren.
Krev at alle jobber skal holdes Av* På	Angi at skriveren skal holde tilbake alle utskriftsjobber.
Behold like dokumenter Av* På	Gjør det mulig å lagre dokumenter med samme filnavn.
Merk: Standardinnstillingen indikeres med en stjerne (*) ved siden av en verdi.	

Slett midlertidige datafiler

Menyelement	Beskrivelse
Lagret i innebygd minne Av* På	Slett alle filene som er lagret i skriverminnet.
Merk: Standardinnstillingen indikeres med en stjerne (*) ved siden av en verdi.	

Diverse

Menyelement	Beskrivelse
Utskriftstillatelse Av* På	Gi brukeren tillatelse til å skrive ut.
Maskinvarebryter for tilbakestilling av sikkerhet Aktiver gjestetilgang* Ingen virkning	Angi brukerens tilgang til skriveren. Merknader: <ul style="list-style-type: none"> Bryteren er plassert ved siden av et låseikon på kontrollerkortet. Aktiver gjestetilgang gir alle tilgang til alle aspekter ved skriveren. Ingen virkning gjør kanskje tilgang til skriveren umulig når den nødvendige sikkerhetsinformasjonen er utilgjengelig.
Minimumslengde på passordet 0-32	Angi passordlengden.
Merk: Standardinnstillingen indikeres med en stjerne (*) ved siden av en verdi.	

Rapporter

Menyinnstillingsside

Menyelement	Beskrivelse
Menyinnstillingsside	Skriv ut en rapport som inneholder skrivermenyene.

Enhet

Menyelement	Beskrivelse
Enhetsinformasjon	Skriv ut en rapport som inneholder informasjon om skriveren.
Enhetsstatistikk	Skriv ut en rapport om skriverbruk og rekvisitastatus.
Profiler-liste	Skriv ut en liste over profiler som er lagret i skriveren.
Aktivarapport	Skriv ut en rapport som inneholder serienummeret og modellnavnet for skriveren.

Skriv ut

Menyelement	Beskrivelse
Skriv ut skrifter PCL-skrifter PostScript-skrifter	Skrive ut fargeprøver og informasjon om skriftene som er tilgjengelige i hvert skriverspråk.

Nettverk

Menyelement	Beskrivelse
Nettverksoppsettside	Skriv ut en side som viser de konfigurerte innstillingene for nettverk og trådløst nettverk på skriveren. Merk: Dette menyelementet vises bare for nettverksskrivere eller skrivere som er koblet til utskriftsservere.
Klienter tilkoblet Wi-Fi Direct	Skriv ut en side som viser listen over enheter som er koblet til skriveren via Wi-Fi Direct. Merk: Dette menyelementet vises bare når Aktiver Wi-Fi Direct er satt til På.

Feilsøking

Menyelement	Beskrivelse
Testsider for utskriftskvalitet	Skriv ut eksempelsider for å finne og rette opp feil i utskriftskvaliteten.

Vedlikeholde skriveren

Kontrollere status for deler og rekvisita

1 Gå til følgende på kontrollpanelet:

Innstillinger > **OK** > **Rapporter** > **OK** > **Enhet** > **OK** > **Enhetsstatistikk** > **OK**

2 Fra delen Rekvisitainformasjon for sidene som skrives ut, kontrollerer du statusen til deler og rekvisita.

Konfigurere varsler for rekvisita

1 Åpne en nettleser, og skriv inn IP-adressen til skriveren i adressefeltet.

Merknader:

- Vis IP-adressen til skriveren på startside til skriveren. IP-adressen vises som fire sett med tall atskilt med punktum, for eksempel 123.123.123.123.
- Hvis du bruker en proxyserver, må den deaktiveres midlertidig, slik at nettsiden kan lastes inn på riktig måte.

2 Klikk på **Innstillinger** > **Enhet** > **Varsler**.

3 Klikk på **Tilpassede varsler for rekvisita** på Rekvisita-menyen.

4 Velg et varsel for hver rekvisitaenhet.

5 Bruk endringene.

Opprette e-postvarslinger

Du kan konfigurere skriveren til å sende e-postvarsler når den begynner å gå tom for rekvisita, når det må fylles på papir, eller hvis det oppstår papirstopp.

1 Åpne en nettleser, og skriv inn IP-adressen til skriveren i adressefeltet.

Merknader:

- Vis IP-adressen til skriveren på startside til skriveren. IP-adressen vises som fire sett med tall atskilt med punktum, for eksempel 123.123.123.123.
- Hvis du bruker en proxyserver, må den deaktiveres midlertidig, slik at nettsiden kan lastes inn på riktig måte.

2 Klikk på **Innstillinger** > **Enhet** > **Varsler** > **Oppsett for e-postvarsling**, og konfigurere deretter innstillingene.

Merk: Kontakt e-postleverandøren hvis du ønsker mer informasjon om SMTP-innstillinger.

3 Klikk på **Oppsett av e-postlister og -varslinger**, og konfigurere deretter innstillingene.

4 Bruk endringene.

Vise rapporter

1 Gå til følgende på kontrollpanelet:

Innstillinger > **OK** > Rapporter > **OK**

2 Velg rapporten du vil vise, og trykk deretter på **OK**.

Bestille deler og rekvisita

Kontakt stedet der du kjøpte skriveren for å bestille rekvisita.

Merk: Alle anslagene om levetiden for skriverrekvisita forutsetter utskrift på vanlig papir i Letter- eller A4-størrelse.

Advarsel – mulig skade: Hvis du ikke bytter deler og rekvisita når du bes om det, kan dette skade skriveren eller hindre at skriveren fungerer optimalt.

Bestille en tonerkassett

Merknader:

- Beregnet kapasitet for tonerkassetter er basert på ISO/IEC 19752-standard.
- Ekstremt lav skriverdekning i lengre perioder kan påvirke faktisk kapasitet negativt.

Kontakt forhandleren for å bestille tonerkassetter.

Bestille en bildeenhet

Kontakt forhandleren for å bestille en ny bildeenhet.

Bytte ut deler og rekvisita

Bytte tonerkassetten

1 Åpne frontdekselet.

Advarsel – mulig skade: For å unngå skade på grunn av elektrostatisk utladning, må du berøre den eksponerte metallrammen på skriveren før du åpner eller berører innvendige deler av skriveren.

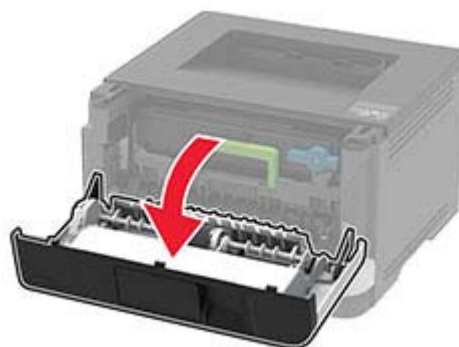
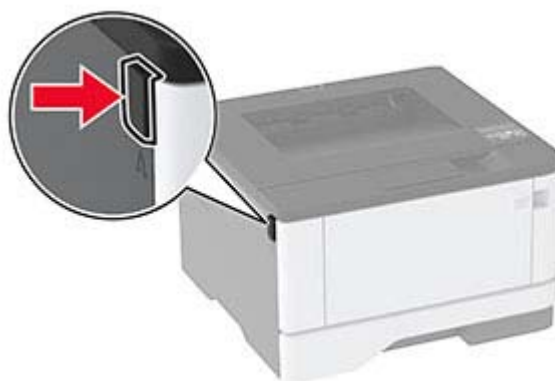

2 Ta ut bildeenheten.



3 Vri den blå låsen, og ta ut den brukte tonerkassetten fra bildeenheten.

Advarsel – mulig skade: Ikke utsett bildeenheten for direkte lys i mer enn ti minutter. Lengre eksponering for lys kan føre til problemer med utskriftskvaliteten.

Advarsel – mulig skade: Du må aldri berøre fotoledertrommelen. Gjør du det kan utskriftskvaliteten bli dårlig i fremtiden.

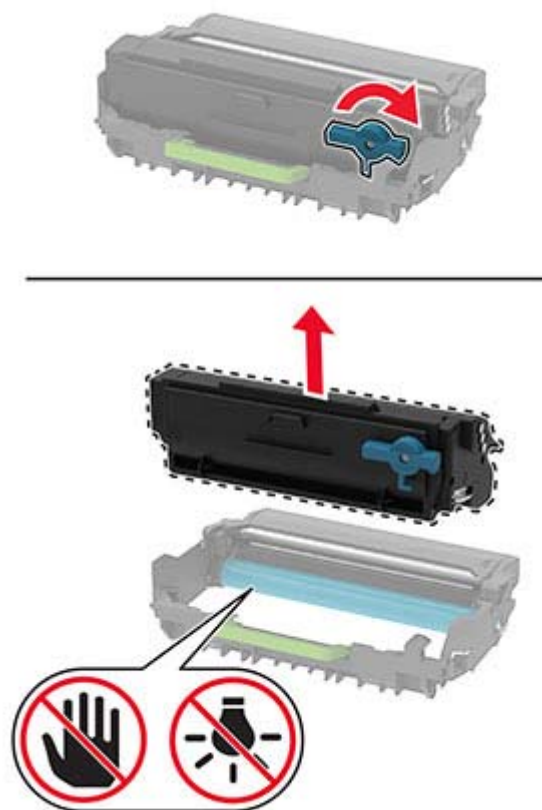

- 4 Pakk opp den nye tonerkassetten.
- 5 Rist tonerkassetten for å fordele toneren på nytt.

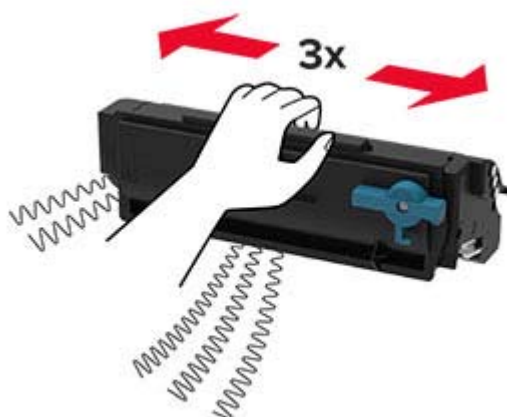

- 6 Sett den nye tonerkassetten inn i bildeenheten til den *klikker* på plass.

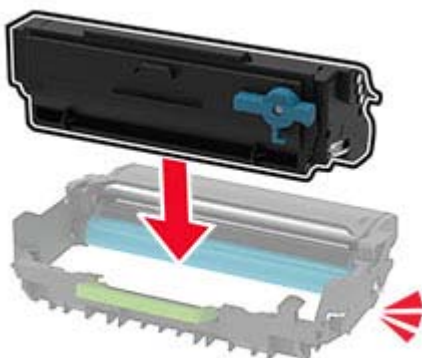

- 7 Sett inn bildeenheten.



- 8 Lukk dekselet.

Bytte bildeenhet

- 1 Åpne frontdekselet.

Advarsel – mulig skade: For å unngå skade på grunn av elektrostatisk utladning, må du berøre den eksponerte metallrammen på skriveren før du åpner eller berører innvendige deler av skriveren.

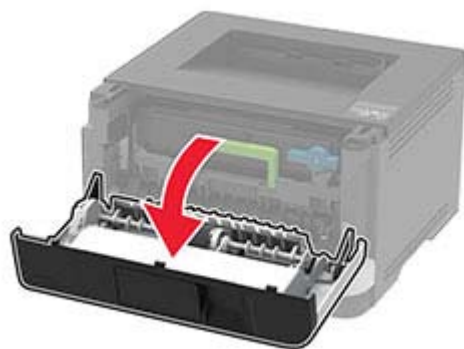
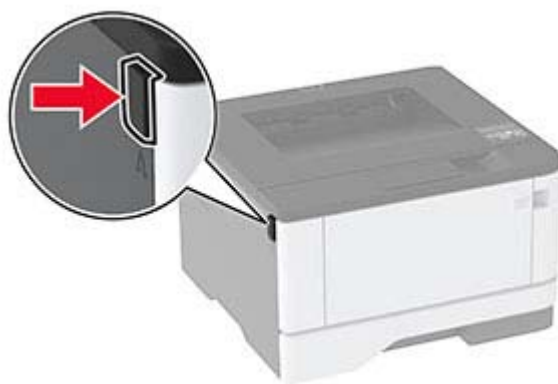

2 Ta ut den brukte bildeenheten.



- 3 Vri den blå låsen, og ta ut tonerkassetten fra den brukte bildeenheten.

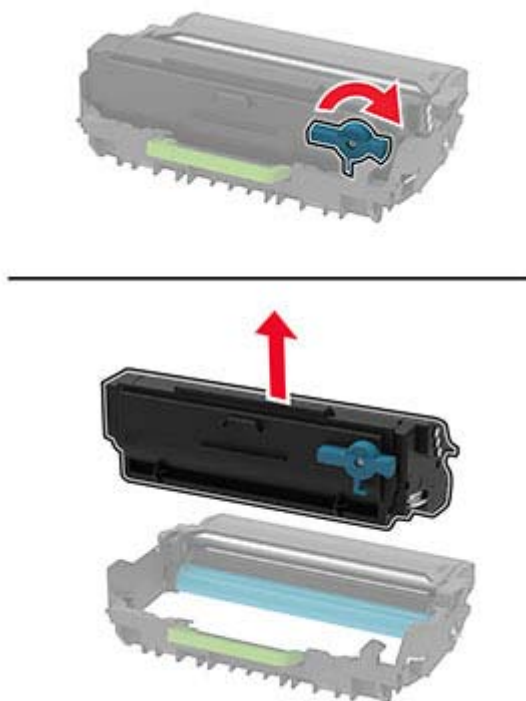

- 4 Pakk ut den nye bildeenheten, og sett deretter tonerkassetten inn til den *klikker* på plass.

Advarsel – mulig skade: Ikke utsett bildeenheten for direkte lys i mer enn ti minutter. Lengre eksponering for lys kan føre til problemer med utskriftskvaliteten.

Advarsel – mulig skade: Du må aldri berøre fotoledertrommelen. Gjør du det kan utskriftskvaliteten bli dårlig i fremtiden.

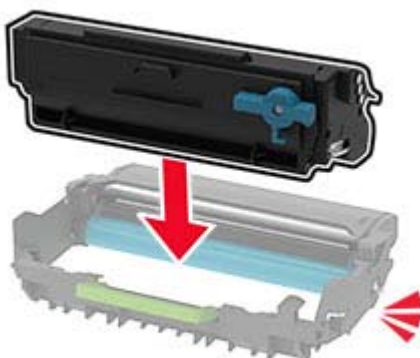

- 5 Sett inn den nye bildeenheten.



- 6 Lukk dekselet.

Bytte ut skuffen

- 1 Fjern den brukte skuffen.



- 2 Pakk ut den nye skuffen.
- 3 Sett inn den nye skuffen.



Skifte ut hentevalsenheten

- 1 Slå av skriveren.
- 2 Koble strømledningen fra strømuttaket og deretter fra skriveren.

3 Åpne frontdekselet.



4 Ta ut bildeenheden.



5 Lukk frontdekselet.

6 Ta ut skuffen.



7 Legg skriveren på siden.



8 Fjern den brukte hentevalsenheten.



9 Pakk ut den nye hentevalsenheten.

Merk: Pass på at du har rene hender for å unngå tilsmussing.

10 Sett inn den nye hentevalsenheten.

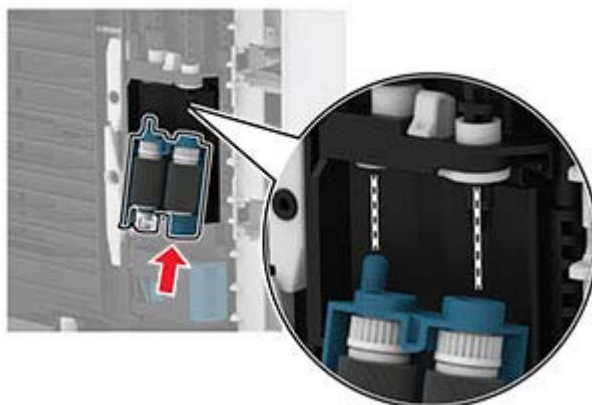

11 Sett skriveren tilbake på plass, og sett inn skuffen.

12 Åpne frontdekselet.

13 Sett inn bildeenheten.

14 Lukk frontdekselet.

15 Koble strømledningen til skriveren og deretter til stikkkontakten.

⚠ FORSIKTIG – POTENSIELLE SKADER: Unngå risiko for brann eller elektrisk støt. Koble strømledningen til en riktig vurdert og ordentlig jordet stikkontakt som er i nærheten av produktet og lett tilgjengelig.

16 Slå på skriveren.

Bytte skillevalsen for skuffen

- 1 Ta ut skuffen, og fjern deretter den brukte skillevalsen.



- 2 Pakk ut den nye skillevalsen.

Merk: Pass på at du har rene hender for å unngå tilsmussing.

- 3 Sett inn den nye skillevalsen.

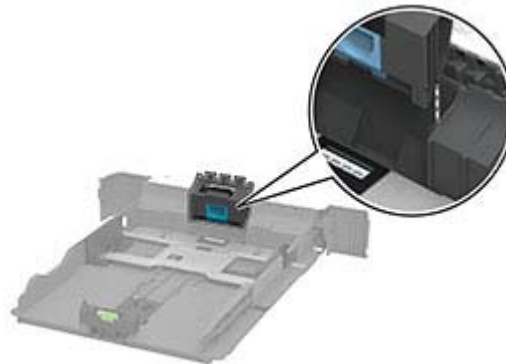

- 4 Sett inn skuffen.



Tilbakestille rekvisitaforbrukstallene

1 Gå til følgende på kontrollpanelet:

Innstillinger > **OK** > Enhet > **OK** > Vedlikehold > **OK** > Konfig.meny > **OK** > Rekvisitabruk og -tallene > **OK**

2 Velg den rekvisitatalleren du vil tilbakestille.

Advarsel – mulig skade: Deler og rekvisita uten vilkår for bruk-og-retur-program kan tilbakestilles og omfabrikeres. Produsentens garanti dekker imidlertid ikke skader forårsaket av uoriginale rekvisita eller deler. Tilbakestilling av tellere på rekvisita eller del uten riktig omfabrikering kan føre til skade på skriveren. Etter tilbakestilling av teller for rekvisita eller del viser skriveren kanskje en feil om det tilbakestilte elementet.

Rengjøre skriverdelene

Rengjøre skriveren

 **FORSIKTIG – FARE FOR STØT:** Koble strømledningen fra strømuttaket og koble alle kabler fra skriveren for å unngå elektrisk støt under rengjøring av utsiden av skriveren.

Merknader:

- Du bør utføre denne oppgaven med noen måneders mellomrom.
- Skader på skriveren som skyldes feil håndtering, dekkes ikke av garantien.

1 Slå av skriveren, og koble strømledningen fra strømuttaket.

2 Fjern alt papir fra standardskuffen og fra flerbruksmateren.

3 Bruk en myk børste eller en støvsuger for å fjerne støv, lo og papirrester rundt skriveren.

4 Rengjør skriveren utvendig med en fuktig, løst og myk klut.

Merknader:

- Ikke bruk rengjøringsmidler fordi det kan skade overflaten på skriveren.
- Kontroller at hele skriveren er tørr etter rengjøringen.

5 Koble strømledningen til stikkontakten igjen, og slå deretter på skriveren.

 **FORSIKTIG – POTENSIELLE SKADER:** Unngå risiko for brann eller elektrisk støt. Koble strømledningen til en riktig vurdert og ordentlig jordet stikkontakt som er i nærheten av produktet og lett tilgjengelig.

Rengjøre hentevalsenheten

1 Slå av skriveren.

2 Koble strømledningen fra strømuttaket og deretter fra skriveren.

3 Åpne frontdekselet.

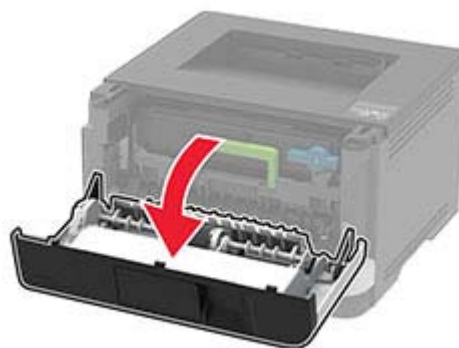
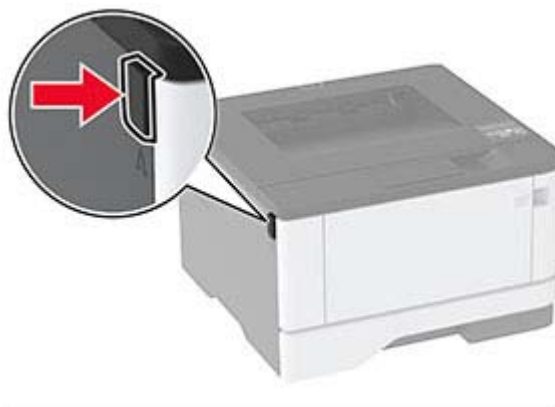

4 Ta ut bildeenheden.



5 Lukk frontdekselet.

6 Ta ut skuffen.



7 Legg skriveren på siden.



8 Fjern hentevalsenheten.



9 Påfør isopropylalkohol på en myk klut som ikke loer, og tørk deretter av hentevalsenheten.

10 Sett inn hentevalsenheten.

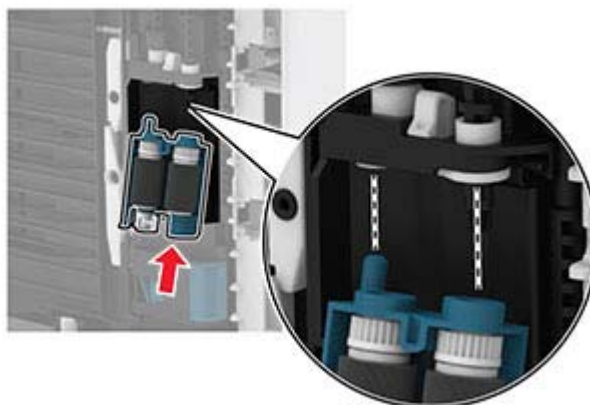

11 Sett skriveren tilbake på plass, og sett inn skuffen.

12 Åpne frontdekselet.

13 Sett inn bildeenheten.

14 Lukk frontdekselet.

15 Koble strømledningen til skriveren og deretter til stikkkontakten.

⚠ FORSIKTIG – POTENSIELLE SKADER: Unngå risiko for brann eller elektrisk støt. Koble strømledningen til en riktig vurdert og ordentlig jordet stikkontakt som er i nærheten av produktet og lett tilgjengelig.

16 Slå på skriveren.

Spare energi og papir

Konfigurerer innstillinger for strømsparingsmodus

Hvilemodus

1 Gå til følgende på kontrollpanelet:

Innstillinger > **OK** > Enhet > **OK** > Strømadministrering > **OK** > Tidsavbrudd > **OK** > Hvilemodus > **OK**

2 Angi hvor lenge skriveren skal være inaktiv før den går inn i hvilemodus.

Dvalemodus

1 Gå til følgende på kontrollpanelet:

Innstillinger > **OK** > Enhet > **OK** > Strømadministrasjon > **OK** > Tidsavbrudd > **OK** > Tidsavbrudd for dvalemodus > **OK**

2 Velg hvor lang tid det skal gå før skriveren går inn i dvalemodus.

Merknader:

- Sørg for at du aktiverer skriveren før du sender en utskriftsjobb.
- Trykk på av/på-knappen for å aktivere skriveren fra Dvalemodus.
- Embedded Web Server er deaktivert når skriveren er i Dvalemodus.

Spare rekvisita

- Skriv ut på begge sider av papiret.

Merk: Tosidig utskrift er standardinnstillingen for skriverdriveren.

- Skriv ut flere sider på ett enkelt ark.
- Bruk forhåndsvisningsfunksjonen for å se hvordan dokumentet ser ut, før du skriver det ut.
- Skriv ut én kopi av dokumentet, og undersøk at innhold og format er helt riktig.

Flytte skriveren til et annet sted

 **FORSIKTIG – POTENSIELLE SKADER:** Hvis skriveren veier mer enn 20 kg (44 pund), trengs det to eller flere personer for å løfte den på en sikker måte.

 **FORSIKTIG – POTENSIELLE SKADER:** Bruk bare strømledningen som følger med dette produktet, eller en strømledning som er godkjent av produsenten, for å unngå risiko for brann eller elektrisk støt.

 **FORSIKTIG – POTENSIELLE SKADER:** Hvis du skal flytte skriveren, må du følge disse retningslinjene for å unngå personskade og skade på skriveren:

- Kontroller at alle dører og skuffer er lukket.
- Slå av skriveren, og koble strømledningen fra strømuttaket.
- Koble alle ledninger og kabler fra skriveren.

- Hvis skriveren har separate, ekstra gulvskuffer eller andre festede utskuffer, må du koble fra disse før skriveren flyttes.
- Hvis skriveren har en hjulsokkel, ruller du skriveren forsiktig dit du vil plassere den. Utvis forsiktighet ved flytting over terskler og mellomrom i gulvet.
- Hvis skriveren ikke har en hjulsokkel, men er konfigurert med tilleggsskuffer eller andre utskuffer, fjerner du utskuffene og løfter skriveren av skuffene. Ikke løft skriveren og tilleggsutstyret samtidig.
- Bruk alltid håndtakene på skriveren når du løfter den.
- Hvis skriveren flyttes på en vogn eller lignende, må denne vognen ha en overflate som har plass til hele bunnplaten på skriverkabinettet.
- Vogner som brukes til å flytte tilleggsutstyr, må ha en overflate som er stor nok til tilleggsutstyret.
- Hold skriveren i oppreist posisjon.
- Unngå kraftig risting og sammenstøt.
- Pass på at fingrene dine ikke kommer under skriveren når du setter den ned.
- Sørg for at det er nok ledig plass rundt skriveren.

Merk: Skade på skriveren som forårsakes av feilaktig flytteprosedyre, dekkes ikke av skrivergarantien.

Transportere skriveren

Når du skal sende skriveren, må du bruke originalemballasjen eller kontakte stedet hvor du kjøpte skriveren.

Feilsøke et problem

Utskriftsproblemer

Problemer med utskriftskvalitet

Finn bildet som ligner på problemet med utskriftskvaliteten du har, og klikk deretter på koblingen nedenfor for å få informasjon om hvordan problemet kan løses.



[Blanke eller hvite sider på side 80](#)



[mørk utskrift på side 80](#)



[Fine linjer blir ikke skrevet ut riktig på side 82](#)



[Brettet eller krøllete papir på side 83](#)



[Grå bakgrunn på side 84](#)



[Horisontale lyse striper på side 91](#)



[Feilplasserte marginer på side 85](#)



[Lys utskrift på side 85](#)



[Flekkete utskrift og prikker på side 87](#)



[Papiret krøller seg på side 88](#)



[Utskriften er skjev på side 89](#)



[Gjentatte feil på side 94](#)



[Heldekkende svarte sider på side 90](#)



[Avkuttet tekst eller bilder på side 90](#)



[Toneren sverter lett av på side 91](#)



[Vertikale mørke striper på side 93](#)



[Mørke loddrette striper eller streker på side 94](#)

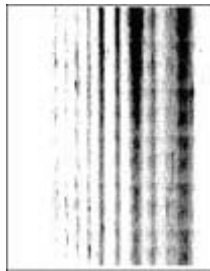

[Vertikale mørke streker med manglende utskrift på side 94](#)



[Vertikale lyse striper på side 92](#)



[Loddrette hvite streker på side 92](#)

Utskriftskvaliteten er dårlig

Blanke eller hvite sider

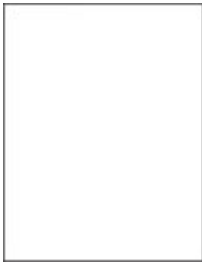

Kontakt [forhandleren](#).

mørk utskrift



Merk: Før du løser problemet, skriver du ut en testside. Gå til **Innstillinger > Feilsøking > Skriv ut testsider** fra kontrollpanelet. På skrivermodeller uten berøringsskjerm trykker du på **OK** for å bla gjennom innstillingene.

Handling	Ja	Nei
<p>Trinn 1</p> <p>a Kontroller om skriveren er ekte ved hjelp av en ekte og støttet tonerkassett.</p> <p>Merk: Hvis tonerkassetten ikke støttes, setter du inn en som støttes.</p> <p>b Skriv ut dokumentet.</p> <p>Er utskriften mørk?</p>	Gå til trinn 2.	Problemet er løst.
<p>Trinn 2</p> <p>a Slå av skriveren, vent i ca. ti sekunder, og slå den på igjen.</p> <p>b Reduser tonermørkheten. Gå til følgende på kontrollpanelet: Innstillinger > Skriv ut > Kvalitet > Tonermørkhet</p> <p>c Skriv ut dokumentet.</p> <p>Er utskriften mørk?</p>	Gå til trinn 3.	Problemet er løst.
<p>Trinn 3</p> <p>a Angi papirtypen i dialogboksen Utskriftsinnstillinger eller Skriv ut, avhengig av hvilket operativsystem du bruker.</p> <p>Merknader:</p> <ul style="list-style-type: none"> • Sørg for at innstillingen samsvarer med papiret i skuffen. • Du kan også endre innstillingen i skriverens kontrollpanel. Gå til Innstillinger > Papir > Skuffkonfigurering > Papirstørrelse/-type. <p>b Skriv ut dokumentet.</p> <p>Er utskriften mørk?</p>	Gå til trinn 4.	Problemet er løst.
<p>Trinn 4</p> <p>Sjekk om papiret er strukturert eller har en grov overflate.</p> <p>Skriver du ut på papir som er strukturert eller har grov overflate?</p>	Gå til trinn 5.	Gå til trinn 6.
<p>Trinn 5</p> <p>a Skift ut strukturert papir med vanlig papir.</p> <p>b Skriv ut dokumentet.</p> <p>Er utskriften mørk?</p>	Gå til trinn 6.	Problemet er løst.

Handling	Ja	Nei
<p>Trinn 6</p> <p>a Legg i papir fra en nyåpnet pakke.</p> <p>Merk: Papir absorberer fuktighet på grunn av høy luftfuktighet. Oppbevar papiret i originalemballasjen til du skal bruke det.</p> <p>b Skriv ut dokumentet.</p> <p>Er utskriften mørk?</p>	<p>Ta kontakt med din forhandler.</p>	<p>Problemet er løst.</p>

Fine linjer blir ikke skrevet ut riktig



Merk: Før du løser problemet, skriver du ut en testside. Gå til **Innstillinger > Feilsøking > Skriv ut testsider** fra kontrollpanelet. På skrivermodeller uten berøringsskjerm trykker du på **OK** for å bla gjennom innstillingene.

Handling	Ja	Nei
<p>Trinn 1</p> <p>a Kontroller om skriveren er ekte ved hjelp av en ekte og støttet tonerkassett.</p> <p>Merk: Hvis tonerkassetten ikke støttes, installerer du en tonerkassett som støttet.</p> <p>b Skriv ut dokumentet.</p> <p>Ble ikke fine linjer skrevet ut riktig?</p>	<p>Gå til trinn 2.</p>	<p>Problemet er løst.</p>
<p>Trinn 2</p> <p>a Øk tonermørkheten.</p> <p>Gå til følgende på kontrollpanelet: Innstillinger > Skriv ut > Kvalitet > Tonermørkhet</p> <p>b Skriv ut dokumentet.</p> <p>Ble ikke fine linjer skrevet ut riktig?</p>	<p>Ta kontakt med din forhandler.</p>	<p>Problemet er løst.</p>

Brettet eller krøllete papir



Merk: Før du løser problemet, skriver du ut en testside. Gå til **Innstillinger > Feilsøking > Skriv ut testsider** fra kontrollpanelet. På skrivermodeller uten berøringsskjerm trykker du på **OK** for å bla gjennom innstillingene.

Handling	Ja	Nei
<p>Trinn 1</p> <p>a Kontroller om skriveren er ekte ved hjelp av en ekte og støttet tonerkassett.</p> <p>Merk: Hvis tonerkassetten ikke støttes, setter du inn en som støttes.</p> <p>b Skriv ut dokumentet.</p> <p>Er papiret brettet eller krøllete?</p>	Gå til trinn 2.	Problemet er løst.
<p>Trinn 2</p> <p>a Legg i papir fra en nyåpnet pakke.</p> <p>Merk: Papir absorberer fuktighet på grunn av høy luftfuktighet. Oppbevar papiret i originalemballasjen til du skal bruke det.</p> <p>b Skriv ut dokumentet.</p> <p>Er papiret brettet eller krøllete?</p>	Gå til trinn 3.	Problemet er løst.
<p>Trinn 3</p> <p>a Angi papirtypen i dialogboksen Utskriftsinnstillinger eller Skriv ut, avhengig av hvilket operativsystem du bruker.</p> <p>Merknader:</p> <ul style="list-style-type: none"> • Sørg for at innstillingen samsvarer med papiret i skuffen. • Du kan også endre innstillingen i skriverens kontrollpanel. Gå til Innstillinger > Papir > Skuffkonfigurering > Papirstørrelse/-type. <p>b Skriv ut dokumentet.</p> <p>Er papiret brettet eller krøllete?</p>	Ta kontakt med din forhandler .	Problemet er løst.

Grå bakgrunn

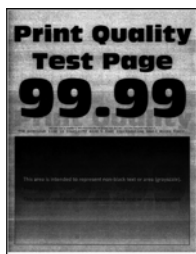

Merk: Før du løser problemet, skriver du ut en testside. Gå til **Innstillinger > Feilsøking > Skriv ut testsider** fra kontrollpanelet. På skrivermodeller uten berøringsskjerm trykker du på **OK** for å bla gjennom innstillingene.

Handling	Ja	Nei
<p>Trinn 1</p> <p>a Slå av skriveren, vent i ti sekunder, og slå den på igjen.</p> <p>b Reduser tonermørkheten. Gå til følgende på kontrollpanelet: Innstillinger > Skriv ut > Kvalitet > Tonermørkhet</p> <p>c Skriv ut dokumentet.</p> <p>Har utskriftene fortsatt grå bakgrunn?</p>	Gå til trinn 2.	Problemet er løst.
<p>Trinn 2</p> <p>a Kontroller om skriveren er ekte ved hjelp av en ekte og støttet tonerkassett.</p> <p>Merk: Hvis tonerkassetten ikke støttes, installerer du en tonerkassett som støttet.</p> <p>b Skriv ut dokumentet.</p> <p>Har utskriftene fortsatt grå bakgrunn?</p>	Gå til trinn 3.	Problemet er løst.
<p>Trinn 3</p> <p>a Angi papirtypen i dialogboksen Utskriftsinnstillinger eller Skriv ut, avhengig av hvilket operativsystem du bruker.</p> <p>Merknader:</p> <ul style="list-style-type: none"> • Sørg for at innstillingen samsvarer med papiret i skuffen. • Du kan også endre innstillingen i skriverens kontrollpanel. Gå til Innstillinger > Papir > Skuffkonfigurering > Papirstørrelse/-type. <p>b Skriv ut dokumentet.</p> <p>Har utskriftene fortsatt grå bakgrunn?</p>	Ta kontakt med din forhandler .	Problemet er løst.

Feilplasserte marger



Merk: Før du løser problemet, skriver du ut en testside. Gå til **Innstillinger > Feilsøking > Skriv ut testsider** på kontrollpanelet. For skrivermodeller uten berøringsskjerm trykker du på **OK** for å bla gjennom innstillingene.

Handling	Ja	Nei
<p>Trinn 1</p> <p>a Juster papirsinnstillingene slik at de har riktig posisjon for papiret som er lagt i.</p> <p>b Skriv ut dokumentet.</p> <p>Er margene riktige?</p>	Problemet er løst.	Gå til trinn 2.
<p>Trinn 2</p> <p>a Angi papirstørrelsen i dialogboksen Utskriftsinnstillinger eller Skriv ut, avhengig av hvilket operativsystem du bruker.</p> <p>Merknader:</p> <ul style="list-style-type: none"> Sørg for at innstillingen samsvarer med papiret i skuffen. Du kan også endre innstillingen fra skriverens kontrollpanel. Gå til Innstillinger > Papir > Skuffkonfigurering > Papirstørrelse/-type. <p>b Skriv ut dokumentet.</p> <p>Er margene riktige?</p>	Problemet er løst.	Kontakt forhandleren .

Lys utskrift



Merk: Før du løser problemet, skriver du ut en testside. Gå til **Innstillinger > Feilsøking > Skriv ut testsider** fra kontrollpanelet. På skrivermodeller uten berøringsskjerm trykker du på **OK** for å bla gjennom innstillingene.

Handling	Ja	Nei
<p>Trinn 1</p> <p>a Kontroller om skriveren er ekte ved hjelp av en ekte og støttet tonerkassett.</p> <p>Merk: Hvis tonerkassetten ikke støttes, setter du inn en som støttes.</p> <p>b Skriv ut dokumentet.</p> <p>Er utskriften lys?</p>	Gå til trinn 2.	Problemet er løst.
<p>Trinn 2</p> <p>a Slå av skriveren, vent i ca. ti sekunder, og slå den på igjen.</p> <p>b Øk tonermørkheten. Gå til følgende på kontrollpanelet: Innstillinger > Skriv ut > Kvalitet > Tonermørkhet</p> <p>c Skriv ut dokumentet.</p> <p>Er utskriften lys?</p>	Gå til trinn 3.	Problemet er løst.
<p>Trinn 3</p> <p>a Angi papirtypen i dialogboksen Utskriftsinnstillinger eller Skriv ut, avhengig av hvilket operativsystem du bruker.</p> <p>Merknader:</p> <ul style="list-style-type: none"> • Sørg for at innstillingen samsvarer med papiret i skuffen. • Du kan også endre innstillingen i skriverens kontrollpanel. Gå til Innstillinger > Papir > Skuffkonfigurering > Papirstørrelse/-type <p>b Skriv ut dokumentet.</p> <p>Er utskriften lys?</p>	Gå til trinn 4.	Problemet er løst.
<p>Trinn 4</p> <p>Kontroller at utskriftsoppløsningen er satt til 600 dpi.</p> <p>a Gå til følgende på kontrollpanelet: Innstillinger > Skriv ut > Kvalitet > Utskriftsoppløsning</p> <p>b Skriv ut dokumentet.</p> <p>Er utskriften lys?</p>	Gå til trinn 5.	Problemet er løst.
<p>Trinn 5</p> <p>Kontroller statusen til tonerkassetten, og bytt den om nødvendig.</p> <p>a Gå til følgende på kontrollpanelet: Status/rekvisita > Rekvisita</p> <p>b Skriv ut dokumentet.</p> <p>Er utskriften lys?</p>	Ta kontakt med din forhandler .	Problemet er løst.

Flekkete utskrift og prikker



Merk: Før du løser problemet, skriver du ut en testside. Gå til **Innstillinger > Feilsøking > Skriv ut testsider** fra kontrollpanelet. På skrivermodeller uten berøringsskjerm trykker du på **OK** for å bla gjennom innstillingene.

Handling	Ja	Nei
<p>Trinn 1</p> <p>a Kontroller om skriveren er ekte ved hjelp av en ekte og støttet tonerkassett.</p> <p>Merk: Hvis tonerkassetten ikke støttes, installerer du en tonerkassett som støttet.</p> <p>b Skriv ut dokumentet.</p> <p>Er utskriften flekkete?</p>	Gå til trinn 2.	Problemet er løst.
<p>Trinn 2</p> <p>Sjekk om det har lekket ut toner i skriveren.</p> <p>Har det ikke lekket ut toner i skriveren?</p>	Gå til trinn 3.	Ta kontakt med din forhandler .
<p>Trinn 3</p> <p>a Kontroller statusen til bildeenheten.</p> <p>Gå til følgende på kontrollpanelet:</p> <p>Innstillinger > Rapporter > Enhet > Enhetsstatistikk</p> <p>b Fra delen Rekvistainformasjon for sidene som skrives ut kontrollerer du statusen til bildeenheten.</p> <p>Er bildeenhetens levetid nesten utløpt?</p>	Gå til trinn 4.	Ta kontakt med din forhandler .
<p>Trinn 4</p> <p>a Bytt bildeenheten.</p> <p>b Skriv ut dokumentet.</p> <p>Er utskriften flekkete?</p>	Ta kontakt med din forhandler .	Problemet er løst.

Papiret krøller seg



Handling	Ja	Nei
<p>Trinn 1</p> <p>a Kontroller om papiret som er lagt i skriveren, støttes.</p> <p>Merk: Hvis papiret ikke støttes, må du legge i papir som er støttet.</p> <p>b Skriv ut dokumentet.</p> <p>Er papiret krøllede?</p>	Gå til trinn 2.	Problemet er løst.
<p>Trinn 2</p> <p>a Kontroller om skriveren er ekte ved hjelp av en ekte og støttet tonerkassett.</p> <p>Merk: Hvis tonerkassetten ikke støttes, installerer du en tonerkassett som støttet.</p> <p>b Skriv ut dokumentet.</p> <p>Er papiret krøllede?</p>	Gå til trinn 3.	Problemet er løst.
<p>Trinn 3</p> <p>a Juster skinnene i skuffen til de er i riktig posisjon for papiret i skuffen.</p> <p>b Skriv ut dokumentet.</p> <p>Er papiret krøllede?</p>	Gå til trinn 4.	Problemet er løst.
<p>Trinn 4</p> <p>a Angi papirstørrelse og -type i dialogboksen Utskriftsinnstillinger eller Skriv ut, avhengig av hvilket operativsystem du bruker.</p> <p>Merknader:</p> <ul style="list-style-type: none"> • Kontroller at innstillingene samsvarer med papiret i skuffen. • Du kan også endre innstillingene i skriverens kontrollpanel. Gå til Innstillinger > Papir > Skuffkonfigurering > Papirstørrelse/-type. På skrivermodeller uten berøringsskjerm trykker du på OK for å bla gjennom innstillingene. <p>b Skriv ut dokumentet.</p> <p>Er papiret krøllede?</p>	Gå til trinn 5.	Problemet er løst.

Handling	Ja	Nei
Trinn 5 a Ta ut papiret, snu det, og legg i papiret på nytt. b Skriv ut dokumentet. Er papiret krøllete?	Gå til trinn 6.	Problemet er løst.
Trinn 6 a Legg i papir fra en nyåpnet pakke. Merk: Papir absorberer fuktighet på grunn av høy luftfuktighet. Oppbevar papiret i originalemballasjen til du skal bruke det. b Skriv ut dokumentet. Er papiret krøllete?	Ta kontakt med din forhandler .	Problemet er løst.

Utskriften er skjev



Merk: Før du løser problemet, skriver du ut en testside. Gå til **Innstillinger > Feilsøking > Skriv ut testsider** fra kontrollpanelet. På skrivermodeller uten berøringsskjerm trykker du på **OK** for å bla gjennom innstillingene.

Handling	Ja	Nei
Trinn 1 a Dra ut skuffen. b Fjern papiret, og legg inn nytt papir fra en pakke. Merk: Papir absorberer fuktighet på grunn av høy luftfuktighet. Oppbevar papiret i originalemballasjen til du skal bruke det. c Klem og skyv papirførerne til riktig posisjon for papirstørrelsen du legger i. d Sett inn skuffen. e Skriv ut dokumentet. Er utskriften skjev eller skråstilt?	Gå til trinn 2.	Problemet er løst.
Trinn 2 a Kontroller at du skriver ut på støttet papir. b Skriv ut dokumentet. Er utskriften skjev eller skråstilt?	Ta kontakt med din forhandler .	Problemet er løst.

Heldekkende svarte sider



Merk: Før du løser problemet, skriver du ut en testside. Gå til **Innstillinger > Feilsøking > Skriv ut testsider** fra kontrollpanelet. På skrivermodeller uten berøringsskjerm trykker du på **OK** for å bla gjennom innstillingene.

Handling	Ja	Nei
<p>a Kontroller om skriveren er ekte ved hjelp av en ekte og støttet tonerkassett.</p> <p>Merk: Hvis tonerkassetten ikke støttes, installerer du en tonerkassett som støttet.</p> <p>b Skriv ut dokumentet.</p> <p>Skriver skriveren ut heldekkende sorte sider?</p>	<p>Ta kontakt med din forhandler.</p>	<p>Problemet er løst.</p>

Avkuttet tekst eller bilder



Merk: Før du løser problemet, skriver du ut en testside. Gå til **Innstillinger > Feilsøking > Skriv ut testsider** fra kontrollpanelet. På skrivermodeller uten berøringsskjerm trykker du på **OK** for å bla gjennom innstillingene.

Handling	Ja	Nei
<p>a Kontroller om skriveren er ekte ved hjelp av en ekte og støttet tonerkassett.</p> <p>Merk: Hvis tonerkassetten ikke støttes, installerer du en tonerkassett som støttet.</p> <p>b Skriv ut dokumentet.</p> <p>Er tekst eller bilder avkuttet?</p>	<p>Ta kontakt med din forhandler.</p>	<p>Problemet er løst.</p>

Toneren sverter lett av



Merk: Før du løser problemet, skriver du ut en testside. Gå til **Innstillinger > Feilsøking > Skriv ut testsider** fra kontrollpanelet. På skrivermodeller uten berøringsskjerm trykker du på **OK** for å bla gjennom innstillingene.

Handling	Ja	Nei
<p>Trinn 1</p> <p>a Kontroller om skriveren er ekte ved hjelp av en ekte og støttet tonerkassett.</p> <p>Merk: Hvis tonerkassetten ikke støttes, setter du inn en som støttes.</p> <p>b Skriv ut dokumentet.</p> <p>Sverter toneren lett av?</p>	Gå til trinn 2.	Problemet er løst.
<p>Trinn 2</p> <p>a Angi papirtypen i dialogboksen Utskriftsinnstillinger eller Skriv ut, avhengig av hvilket operativsystem du bruker.</p> <p>Merknader:</p> <ul style="list-style-type: none"> • Sørg for at innstillingen samsvarer med papiret i skuffen. • Du kan også endre innstillingen i skriverens kontrollpanel. Gå til Innstillinger > Papir > Skuffkonfigurering > Papirstørrelse/-type. <p>b Skriv ut dokumentet.</p> <p>Sverter toneren lett av?</p>	Ta kontakt med din forhandler .	Problemet er løst.

Horisontale lyse striper



Merk: Før du løser problemet, skriver du ut en testside. Gå til **Innstillinger > Feilsøking > Skriv ut testsider** fra kontrollpanelet. På skrivermodeller uten berøringsskjerm trykker du på **OK** for å bla gjennom innstillingene.

Handling	Ja	Nei
<p>Trinn 1</p> <p>a Kontroller om skriveren er ekte ved hjelp av en ekte og støttet tonerkassett.</p> <p>Merk: Hvis tonerkassetten ikke støttes, setter du inn en som støttes.</p> <p>b Skriv ut dokumentet.</p> <p>Er det horisontale lyse striper på utskriftene?</p>	Gå til trinn 2.	Problemet er løst.
<p>Trinn 2</p> <p>a Slå av skriveren, vent i ca. ti sekunder, og slå den på igjen.</p> <p>b Skriv ut dokumentet.</p> <p>Er det horisontale lyse striper på utskriftene?</p>	Ta kontakt med din forhandler .	Problemet er løst.

Vertikale lyse striper



Merk: Før du løser problemet, skriver du ut en testside. Gå til **Innstillinger > Feilsøking > Skriv ut testsider** fra kontrollpanelet. På skrivermodeller uten berørings skjerm trykker du på **OK** for å bla gjennom innstillingene.

Handling	Ja	Nei
<p>a Kontroller om skriveren er ekte ved hjelp av en ekte og støttet tonerkassett.</p> <p>Merk: Hvis tonerkassetten ikke støttes, setter du inn en som støttes.</p> <p>b Skriv ut dokumentet.</p> <p>Er det vertikale lyse striper på utskriftene?</p>	Ta kontakt med din forhandler .	Problemet er løst.

Loddrette hvite streker



Merk: Før du løser problemet, skriver du ut en testside. Gå til **Innstillinger > Feilsøking > Skriv ut testsider** fra kontrollpanelet. På skrivermodeller uten berøringsskjerm trykker du på **OK** for å bla gjennom innstillingene.

Handling	Ja	Nei
<p>Trinn 1</p> <p>a Kontroller om skriveren er ekte ved hjelp av en ekte og støttet tonerkassett.</p> <p>Merk: Hvis tonerkassetten ikke støttes, setter du inn en som støttes.</p> <p>b Skriv ut dokumentet.</p> <p>Er det loddrette hvite striper på utskrifter?</p>	Gå til trinn 2.	Problemet er løst.
<p>Trinn 2</p> <p>Løs problemer med treg utskrift. Se Treg utskriftsprosess på side 97 hvis du vil ha mer informasjon.</p> <p>Er det loddrette hvite striper på utskrifter?</p>	Ta kontakt med din forhandler .	Problemet er løst.

Vertikale mørke striper



Merk: Før du løser problemet, skriver du ut en testside. Gå til **Innstillinger > Feilsøking > Skriv ut testsider** fra kontrollpanelet. På skrivermodeller uten berøringsskjerm trykker du på **OK** for å bla gjennom innstillingene.

Handling	Ja	Nei
<p>a Kontroller om skriveren er ekte ved hjelp av en ekte og støttet tonerkassett.</p> <p>Merk: Hvis tonerkassetten ikke støttes, installerer du en tonerkassett som støttet.</p> <p>b Skriv ut dokumentet.</p> <p>Er det vertikale mørke striper på utskriftene?</p>	Ta kontakt med din forhandler .	Problemet er løst.

Mørke loddrette striper eller streker

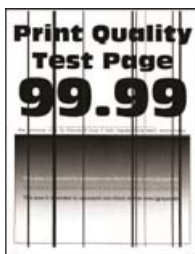

Merk: Før du løser problemet, skriver du ut en testside. Gå til **Innstillinger > Feilsøking > Skriv ut testsider** fra kontrollpanelet. På skrivermodeller uten berøringsskjerm trykker du på **OK** for å bla gjennom innstillingene.

Handling	Ja	Nei
<p>a Kontroller om skriveren er ekte ved hjelp av en ekte og støttet tonerkassett.</p> <p>Merk: Hvis tonerkassetten ikke støttes, installerer du en tonerkassett som støttet.</p> <p>b Skriv ut dokumentet.</p> <p>Er det mørke loddrette striper eller streker på utskriftene?</p>	<p>Ta kontakt med din forhandler.</p>	<p>Problemet er løst.</p>

Vertikale mørke streker med manglende utskrift

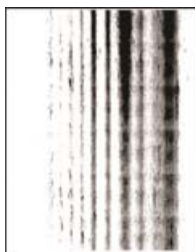

Ta kontakt med din [forhandler](#).

Gjentatte feil



Ta kontakt med din [forhandler](#).

Utskriftsjobber skrives ikke ut

Handling	Ja	Nei
<p>Trinn 1</p> <p>a Åpne dialogboksen Skriv ut fra dokumentet du prøver å skrive ut, og kontroller deretter at du har valgt riktig skriver.</p> <p>b Skriv ut dokumentet.</p> <p>Bli dokumentet skrevet ut?</p>	Problemet er løst.	Gå til trinn 2.
<p>Trinn 2</p> <p>a Kontroller at skriveren er på.</p> <p>b Løs eventuelle feilmeldinger som vises på skjermen.</p> <p>c Skriv ut dokumentet.</p> <p>Bli dokumentet skrevet ut?</p>	Problemet er løst.	Gå til trinn 3.
<p>Trinn 3</p> <p>a Kontroller at portene fungerer, og at kablene er godt koblet til datamaskinen og skriveren.</p> <p>Se installeringsdokumentasjonen som fulgte med skriveren hvis du vil ha mer informasjon.</p> <p>b Skriv ut dokumentet.</p> <p>Bli dokumentet skrevet ut?</p>	Problemet er løst.	Gå til trinn 4.
<p>Trinn 4</p> <p>a Slå av skriveren, vent i ca. ti sekunder, og slå den på igjen.</p> <p>b Skriv ut dokumentet.</p> <p>Bli dokumentet skrevet ut?</p>	Problemet er løst.	Gå til trinn 5.
<p>Trinn 5</p> <p>a Fjern skriverdriveren, og installer den på nytt.</p> <p>b Skriv ut dokumentet.</p> <p>Bli dokumentet skrevet ut?</p>	Problemet er løst.	Kontakt forhandleren .

Konfidensielle og andre holdte dokumenter skrives ikke ut

Handling	Ja	Nei
<p>Trinn 1</p> <p>a Fra kontrollpanelet kontrollerer du at dokumentene vises i listen Holdte jobber.</p> <p>Merk: Hvis dokumentene ikke er oppført, kan du skrive ut dokumentene ved å bruke alternativene for Skriv ut og hold.</p> <p>b Skriv ut dokumentene.</p> <p>Bli dokumentene skrevet ut?</p>	Problemet er løst.	Gå til trinn 2.

Handling	Ja	Nei
<p>Trinn 2</p> <p>Utskriftsjobben kan inneholde formateringsfeil eller ugyldige data. Slett utskriftsjobben og send den på nytt.</p> <p>Blir dokumentene skrevet ut?</p>	Problemet er løst.	Gå til trinn 3.
<p>Trinn 3</p> <p>Hvis du skal skrive ut fra Internett, kan det hende at skriveren tolker flere jobbtitler som duplikater.</p> <p>For Windows-brukere</p> <p>a Åpne dialogboksen Utskriftsinnstillinger:</p> <p>b Gå til fanen Skriv ut og hold, klikk på Bruk Skriv ut og hold, og klikk deretter på Behold like dokumenter.</p> <p>c Angi PIN-koden, og lagre endringene.</p> <p>d Send utskriftsjobben.</p> <p>For Macintosh-brukere:</p> <p>a Lagre og gi et eget navn til hver jobb.</p> <p>b Send jobben enkeltvis.</p> <p>Blir dokumentene skrevet ut?</p>	Problemet er løst.	Gå til trinn 4.
<p>Trinn 4</p> <p>a Slett noen holdte jobber for å frigjøre skriverminne.</p> <p>b Skriv ut dokumentene.</p> <p>Blir dokumentene skrevet ut?</p>	Problemet er løst.	Ta kontakt med din forhandler .

Jobben skrives ut fra feil skuff eller på feil papir

Handling	Ja	Nei
<p>Trinn 1</p> <p>a Kontroller at du skriver ut på riktig papir.</p> <p>b Skriv ut dokumentet.</p> <p>Er dokumentet skrevet ut på riktig papir?</p>	<p>aaa</p> <p>Gå til trinn 2.</p>	Legg inn riktig papirstørrelse og papirtype.
<p>Trinn 2</p> <p>a Angi papirstørrelse og -type i dialogboksen Utskriftsinnstillinger eller Skriv ut, avhengig av hvilket operativsystem du bruker.</p> <p>Merk: Du kan også endre innstillingene i skriverens kontrollpanel. Gå til:</p> <p>Innstillinger > OK > Papir > OK > Skuffkonfigurasjon > OK > Papirstørrelse/-type > OK</p> <p>b Kontroller at innstillingene samsvarer med papiret i skuffen.</p> <p>c Skriv ut dokumentet.</p> <p>Er dokumentet skrevet ut på riktig papir?</p>	Problemet er løst.	Gå til trinn 3.

Handling	Ja	Nei
<p>Trinn 3</p> <p>a Undersøk om skuffene er koblet sammen. Se Koble sammen skuffer på side 19 hvis du vil ha mer informasjon.</p> <p>b Skriv ut dokumentet.</p> <p>Skrives dokumentet ut fra riktig skuff?</p>	Problemet er løst.	Ta kontakt med din forhandler .

Treg utskriftsprosess

Handling	Ja	Nei
<p>Trinn 1</p> <p>Kontroller at skriverledningen er koblet til skriveren og datamaskinen, utskriftsserveren, tilleggsutstyret eller annen nettverksenhet.</p> <p>Er skriveren treg med å skrive ut?</p>	Gå til trinn 2.	Problemet er løst.
<p>Trinn 2</p> <p>a Kontroller at skriveren ikke er i Stillemodus. Gå til følgende på kontrollpanelet:</p> <p>Innstillinger > OK > Enhet > OK > Vedlikehold > OK > Konfig.meny > OK > Enhetsoperasjoner > OK > Stillemodus > OK</p> <p>b Skriv ut dokumentet.</p> <p>Er skriveren treg med å skrive ut?</p>	Gå til trinn 3.	Problemet er løst.
<p>Trinn 3</p> <p>a Angi utskriftsoppløsningen i dialogboksen Utskriftsinnstillinger eller Skriv ut, avhengig av hvilket operativsystem du bruker.</p> <p>Merk: Du kan også endre innstillingene i skriverens kontrollpanel. Gå til:</p> <p>Innstillinger > OK > Skriv ut > OK > Kvalitet > OK > Utskriftsoppløsning > OK</p> <p>b Sett oppløsningen til 600 dpi.</p> <p>c Skriv ut dokumentet.</p> <p>Er skriveren treg med å skrive ut?</p>	Gå til trinn 4.	Problemet er løst.

Handling	Ja	Nei
<p>Trinn 4</p> <p>a Angi papirtypen i dialogboksen Utskriftsinnstillinger eller Skriv ut, avhengig av hvilket operativsystem du bruker.</p> <p>Merknader:</p> <ul style="list-style-type: none"> • Sørg for at innstillingen samsvarer med papiret i skuffen. • Tykkere papir skriver ut saktere. • Papir smalere enn Letter, A4 og Legal kan skrives ut saktere. <p>b Skriv ut dokumentet.</p> <p>Er skriveren treg med å skrive ut?</p>	Gå til trinn 5.	Problemet er løst.
<p>Trinn 5</p> <p>a Kontroller at skriverinnstillingene for tekstur og vekt samsvarer med papiret som legges i. Gå til følgende på kontrollpanelet:</p> <p>Innstillinger > OK > Papir > OK > Papirtypekonfigurering > OK > Papirtyper > OK</p> <p>Merk: Grove papirtyper og tykt papir kan skrives ut saktere.</p> <p>b Skriv ut dokumentet.</p> <p>Er skriveren treg med å skrive ut?</p>	Gå til trinn 6.	Problemet er løst.
<p>Trinn 6</p> <p>Fjern holdte jobber.</p> <p>Er skriveren treg med å skrive ut?</p>	Gå til trinn 7.	Problemet er løst.
<p>Trinn 7</p> <p>a Kontroller at skriveren ikke er overopphetet.</p> <p>Merknader:</p> <ul style="list-style-type: none"> • La skriveren avkjøles etter en lang utskriftsjobb. • Legg merke til standardtemperaturen til skriveren. Se Velge en plassering for skriveren på side 14 hvis du vil ha mer informasjon. <p>b Skriv ut dokumentet.</p> <p>Er skriveren treg med å skrive ut?</p>	Ta kontakt med din forhandler .	Problemet er løst.

Skriveren svarer ikke

Handling	Ja	Nei
<p>Trinn 1 Kontroller om strømledningen er satt inn i stikkkontakten.</p> <p> FORSIKTIG – POTENSIELLE SKADER: Unngå risiko for brann eller elektrisk støt. Koble strømledningen til en riktig vurdert og ordentlig jordet stikkontakt som er i nærheten av produktet og lett tilgjengelig.</p> <p>Reagerer skriveren?</p>	Problemet er løst.	Gå til trinn 2.
<p>Trinn 2 Kontroller om stikkkontakten er slått av med en bryter eller sikring.</p> <p>Er stikkkontakten slått av med en bryter eller sikring?</p>	Slå på bryteren eller tilbakestill sikringen.	Gå til trinn 3.
<p>Trinn 3 Kontroller at skriveren er på.</p> <p>Er skriveren slått på?</p>	Gå til trinn 4.	Slå på skriveren.
<p>Trinn 4 Kontroller om skriveren er i hvilemodus eller dvalemodus.</p> <p>Er skriveren i hvilemodus eller dvalemodus?</p>	Trykk på av/på-knappen for å aktivere skriveren.	Gå til trinn 5.
<p>Trinn 5 Kontroller om kablene som kobler samme skriveren og datamaskinen, er koblet til de riktige portene.</p> <p>Er kablene koblet til de riktige portene?</p>	Gå til trinn 6.	Sett kablene inn i de riktige portene.
<p>Trinn 6 Installer riktig skriverdriver.</p> <p>Reagerer skriveren?</p>	Problemet er løst.	Gå til trinn 7.
<p>Trinn 7 Slå av skriveren, vent i ca. ti sekunder, og slå den på igjen.</p> <p>Reagerer skriveren?</p>	Problemet er løst.	Kontakt forhandleren .

Nettverkstilkoblingsproblemer

Kan ikke åpne Embedded Web Server

Handling	Ja	Nei
<p>Trinn 1 Kontroller at skriveren er på.</p> <p>Er skriveren slått på?</p>	Gå til trinn 2.	Slå på skriveren.
<p>Trinn 2 Kontroller at IP-adressen til skriveren er riktig.</p> <p>Merknader:</p> <ul style="list-style-type: none"> • Vis IP-adressen på startbildet. • En IP-adresse vises som fire sett med tall atskilt med punktum, for eksempel 123.123.123.123. <p>Er IP-adressen til skriveren riktig?</p>	Gå til trinn 3.	Skriv inn riktig IP-adresse for skriveren i adressefeltet.
<p>Trinn 3 Kontroller at du bruker en støttet nettleser:</p> <ul style="list-style-type: none"> • Internet Explorer versjon 11 eller nyere • Microsoft Edge • Safari versjon 6 eller nyere • Google Chrome™ versjon 32 eller nyere • Mozilla Firefox versjon 24 eller nyere <p>Støttes nettleseren din?</p>	Gå til trinn 4.	Installer en nettleser som støttes.
<p>Trinn 4 Kontroller om nettverkstilkoblingen fungerer.</p> <p>Fungerer nettverkstilkoblingen?</p>	Gå til trinn 5.	Kontakt administrator.
<p>Trinn 5 Kontroller at kablene til skriveren og utskriftsserveren er riktig koblet til. Se dokumentasjonen som fulgte med skriveren, hvis du vil ha mer informasjon.</p> <p>Er kabeltilkoblingene i orden?</p>	Gå til trinn 6.	Fest kablene skikkelig.
<p>Trinn 6 Kontroller om nettproxy-serverne er deaktivert.</p> <p>Er nettproxy-serverne deaktivert?</p>	Gå til trinn 7.	Kontakt administrator.
<p>Trinn 7 Åpne Embedded Web Server.</p> <p>Fikk du åpnet Embedded Web Server?</p>	Problemet er løst.	Kontakt forhandleren .

Kan ikke koble skriveren til Wi-Fi-nettverket

Handling	Ja	Nei
<p>Trinn 1 Kontroller at Aktiv adapter er satt til Auto. Gå til følgende på kontrollpanelet:</p> <p>Innstillinger > OK > Nettverk/porter > OK > Nettverksoversikt > OK > Aktiv adapter > OK > Auto > OK</p> <p>Kan skriveren kobles til Wi-Fi-nettverket?</p>	Problemet er løst.	Gå til trinn 2.
<p>Trinn 2 Kontroller at riktig Wi-Fi-nettverk er valgt. Merk: Noen rutere kan dele standard-SSID.</p> <p>Kobler du til riktig Wi-Fi-nettverk?</p>	Gå til trinn 4.	Gå til trinn 3.
<p>Trinn 3 Koble til riktig Wi-Fi-nettverk. Se Koble skriveren til et Wi-Fi-nettverk på side 22 hvis du vil ha mer informasjon.</p> <p>Kan skriveren kobles til Wi-Fi-nettverket?</p>	Problemet er løst.	Gå til trinn 4.
<p>Trinn 4 Kontroller sikkerhetsmodusen for trådløs tilkobling. Gå til følgende på kontrollpanelet:</p> <p>Innstillinger > OK > Nettverk/porter > OK > Trådløs > OK > Sikkerhetsmodus for trådløs tilkobling > OK</p> <p>Er riktig sikkerhetsmodus for trådløs tilkobling valgt?</p>	Gå til trinn 6.	Gå til trinn 5.
<p>Trinn 5 Velg riktig sikkerhetsmodus for trådløs tilkobling.</p> <p>Kan skriveren kobles til Wi-Fi-nettverket?</p>	Problemet er løst.	Gå til trinn 6.
<p>Trinn 6 Kontroller at du har angitt det riktige nettverkspassordet. Merk: Legg merke til mellomrom, tall og bruk av store og små bokstaver i passordet.</p> <p>Kan skriveren kobles til Wi-Fi-nettverket?</p>	Problemet er løst.	Ta kontakt med din forhandler .

Problemer med rekvisita

Bytt kassetten, feil region for skriveren

Sett i riktig tonerkassett.

Ikke originalrekvisita fra skriverprodusenten

Skriveren har oppdaget en ukjent rekvisita eller del i skriveren.

Skriveren fungerer best med originale deler og rekvisita fra skriverprodusenten. Bruk av rekvisita eller deler fra tredjeparter kan påvirke skriverens og bildekomponentenes ytelse, pålitelighet eller levetid.

Alle indikatorer for levetid er utviklet for bruk med rekvisita og deler fra skriverprodusenten, og kan gi vilkårlige resultater hvis du bruker rekvisita eller deler fra tredjeparter. Bruk av bildekomponenter utover beregnet levetid kan skade skriveren eller komponentene.

Advarsel – mulig skade: Bruk av rekvisita eller deler fra tredjeparter kan påvirke garantidekningen. Skade som følge av bruk av rekvisita eller deler fra tredjeparter dekkes kanskje ikke av garantien.

Hvis du godtar alle disse risikoene og ønsker å fortsette å bruke uoriginale deler og rekvisita i skriveren, trykker du på og holder inne **X** og **OK** samtidig i 15 sekunder.

Hvis du ikke godtar disse risikoene, fjerner du tredjepartens rekvisita/deler fra skriveren og installerer originale deler/rekvisita fra skriverprodusenten.

Fjerne fastkjørt papir

Unngå papirstopp

Legg papiret riktig i

- Kontroller at papiret ligger rett i skuffen.

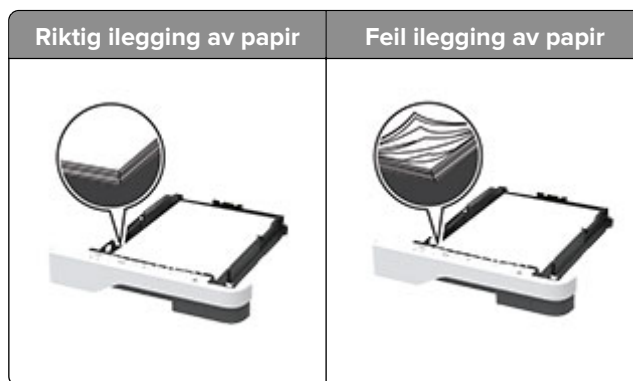

- Ikke legg noe i eller fjern skuffer mens skriveren skriver ut.
- Ikke legg i for mye papir. Kontroller at papirbunken ikke er høyere enn kapasitetsmerket.

- Ikke skyv papir inn i skuffen. Legg i papir slik det vises i illustrasjonen.



- Kontroller at papirskinnene er plassert riktig, og at de ikke presses hardt mot papiret eller konvoluttene.
- Skyv skuffen helt inn i skriveren når du har lagt i papir.

Bruk anbefalt papir

- Bruk bare anbefalt papir eller spesialpapir.
- Ikke legg i krøllet, brettet eller fuktig papir.
- Bøy, luft og juster papirkantene før du legger det i.



- Ikke bruk papir som er klippet eller beskåret for hånd.
- Ikke bland ulike papirstørrelser, -tykkelser eller -typer i samme skuff.
- Kontroller at papirstørrelse og -type er riktig angitt på datamaskinens eller skriverens kontrollpanel.
- Oppbevar papiret i henhold til produsentens anbefalinger.

Identifisere hvor papiret har kjørt seg fast

Merknader:

- Når Papirstoppassistent er satt til På, kjører skriveren automatisk tomme sider eller sider med delvis utskrift etter at en fastkjørt side har blitt fjernet. Kontroller om utskriften har blanke sider.
- Når Gjenoppsett v/stopp er angitt som På eller Auto, skriver skriveren ut fastkjørt papir på nytt.

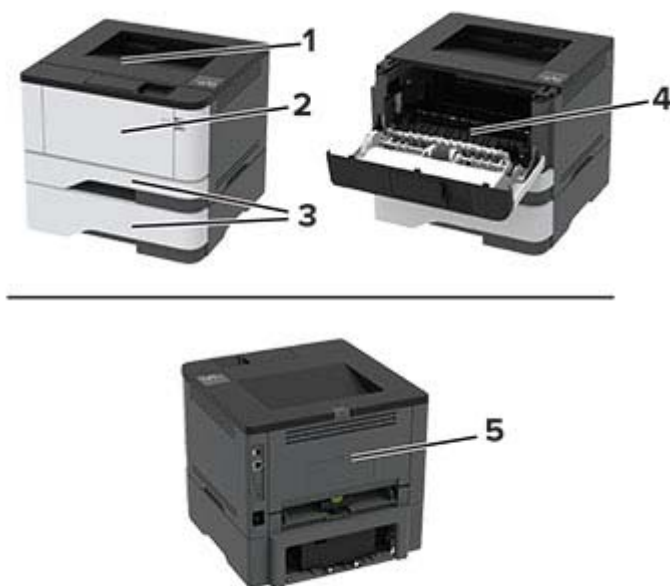

	Sted for papirstopp
1	Standard utskuff
2	Flerbruksmater
3	Skuffer
4	Dupleksenhet
5	Bakdeksel

Papirstopp i standardskuffen

Ta ut det fastkjørte papiret.

Merk: Kontroller at alle papirrester er fjernet.



Papirstopp i flerbruksmateren

- 1 Fjern papir fra flerbruksmateren.



- 2 Ta ut det fastkjørte papiret.

Merk: Kontroller at alle papirrester er fjernet.

- 3 Lukk flerbruksmateren.

- 4 Åpne frontdekselet.

Advarsel – mulig skade: For å unngå skade på grunn av elektrostatisk utladning, må du berøre den eksponerte metallrammen på skriveren før du åpner eller berører innvendige deler av skriveren.



5 Ta ut bildeenheten.

Advarsel – mulig skade: Ikke utsett bildeenheten for direkte lys i mer enn ti minutter. Lengre eksponering for lys kan føre til problemer med utskriftskvaliteten.

Advarsel – mulig skade: Du må aldri berøre fotoledertrommelen. Gjør du det kan utskriftskvaliteten bli dårlig i fremtiden.

**6** Ta ut det fastkjørte papiret.

FORSIKTIG – VARM OVERFLATE: Skriveren kan være varm innvendig. Hvis du vil redusere risikoen for skader, må du la overflaten kjøles ned før du berører den.

Merk: Kontroller at alle papirrester er fjernet.



7 Sett inn bildeenheten.



8 Lukk dekkelet.

9 Åpne flerbruksmateren.

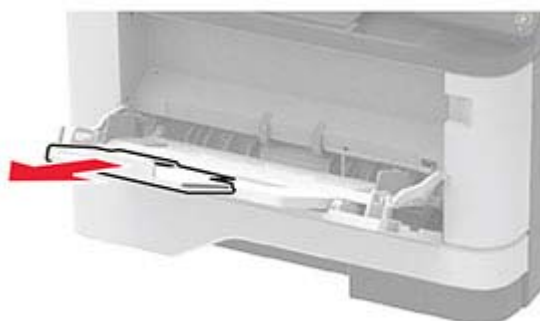

10 Bøy, luft og juster papirkantene før du legger det i.



11 Legg i papir på nytt.



Papirstopp i skuffer

1 Ta ut skuffen.



2 Åpne frontdekselet.

Advarsel – mulig skade: For å unngå skade på grunn av elektrostatisk utladning, må du berøre den eksponerte metallrammen på skriveren før du åpner eller berører innvendige deler av skriveren.

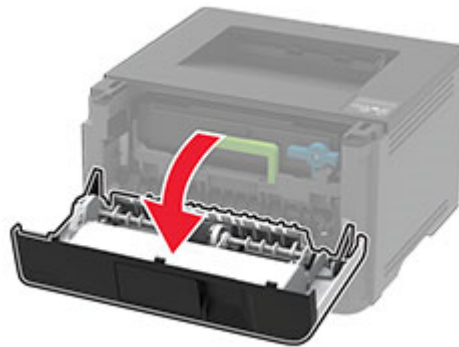
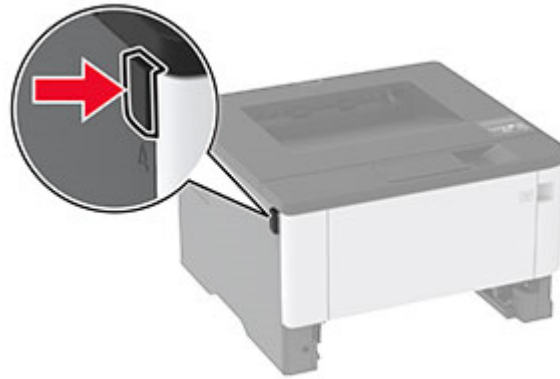

3 Ta ut bildeenheten.



Advarsel – mulig skade: Ikke utsett bildeenheten for direkte lys i mer enn ti minutter. Lengre eksponering for lys kan føre til problemer med utskriftskvaliteten.

Advarsel – mulig skade: Du må aldri berøre fotoledertrommelen. Gjør du det kan utskriftskvaliteten bli dårlig i fremtiden.



4 Ta ut det fastkjørte papiret.

 **FORSIKTIG – VARM OVERFLATE:** Skriveren kan være varm innvendig. Hvis du vil redusere risikoen for skader, må du la overflaten kjøles ned før du berører den.

Merk: Kontroller at alle papirrester er fjernet.



5 Sett inn bildeenheten.



6 Lukk frontdekselet, og sett deretter inn skuffen.

7 Åpne bakdekselet.

 **FORSIKTIG – VARM OVERFLATE:** Skriveren kan være varm innvendig. Hvis du vil redusere risikoen for skader, må du la overflaten kjøles ned før du berører den.



8 Ta ut det fastkjørte papiret.

Merk: Kontroller at alle papirrester er fjernet.



9 Lukk bakdekselet.

10 Fjern skuffen (ekstrautstyr).



11 Ta ut det fastkjørte papiret.

Merk: Kontroller at alle papirrester er fjernet.



12 Sett inn skuffen.

Papirstopp i dupleksenheten

1 Åpne frontdekselet.

Advarsel – mulig skade: For å unngå skade på grunn av elektrostatisk utladning, må du berøre den eksponerte metallrammen på skriveren før du åpner eller berører innvendige deler av skriveren.



2 Ta ut bildeenheten.



Advarsel – mulig skade: Ikke utsett bildeenheten for direkte lys i mer enn ti minutter. Lengre eksponering for lys kan føre til problemer med utskriftskvaliteten.

Advarsel – mulig skade: Du må aldri berøre fotoledertrommelen. Gjør du det kan utskriftskvaliteten bli dårlig i fremtiden.



3 Ta ut det fastkjørte papiret.

 **FORSIKTIG – VARM OVERFLATE:** Skriveren kan være varm innvendig. Hvis du vil redusere risikoen for skader, må du la overflaten kjøles ned før du berører den.

Merk: Kontroller at alle papirrester er fjernet.



4 Sett inn bildeenheten.



5 Lukk dekselet.

6 Ta ut skuffen.



- 7 Skyv på sperren på dupleksenheten for å åpne den.

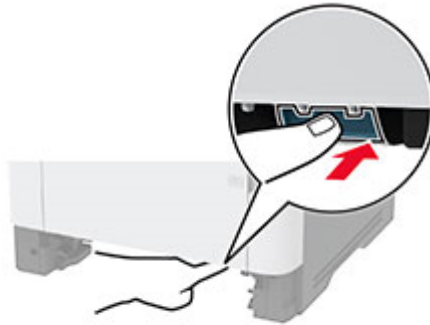

- 8 Ta ut det fastkjørte papiret.

Merk: Kontroller at alle papirrester er fjernet.



- 9 Lukk dupleksenheten.

- 10 Sett inn skuffen.

Papirstopp i bakdekselet

- 1 Åpne frontdekselet.

Advarsel – mulig skade: For å unngå skade på grunn av elektrostatisk utladning, må du berøre den eksponerte metallrammen på skriveren før du åpner eller berører innvendige deler av skriveren.

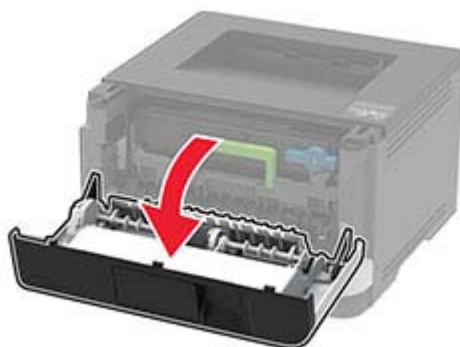
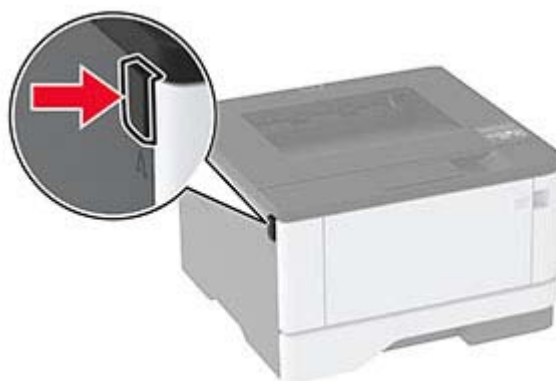

2 Ta ut bildeenheten.



Advarsel – mulig skade: Ikke utsett bildeenheten for direkte lys i mer enn ti minutter. Lengre eksponering for lys kan føre til problemer med utskriftskvaliteten.

Advarsel – mulig skade: Du må aldri berøre fotoledertrommelen. Gjør du det kan utskriftskvaliteten bli dårlig i fremtiden.



3 Åpne bakdekselet.

 **FORSIKTIG – VARM OVERFLATE:** Skriveren kan være varm innvendig. Hvis du vil redusere risikoen for skader, må du la overflaten kjøles ned før du berører den.

**4** Ta ut det fastkjørte papiret.

Merk: Kontroller at alle papirrester er fjernet.

**5** Lukk bakdekselet.**6** Sett inn bildeenheten.**7** Lukk frontdekselet.

Problemer med papirmating

Konvolutten limes igjen ved utskrift

Handling	Ja	Nei
<p>Trinn 1</p> <p>a Bruk en konvolutt som har vært lagret tørt.</p> <p>Merk: Hvis du skriver ut på konvolutter med høy fuktinnhold, kan konvolutten klebes igjen.</p> <p>b Send utskriftsjobben.</p> <p>Klebes konvolutten igjen ved utskrift?</p>	Gå til trinn 2.	Problemet er løst.
<p>Trinn 2</p> <p>a Kontroller at papirtypen er satt til Konvolutt.</p> <p>Gå til følgende på kontrollpanelet:</p> <p>Innstillinger > OK > Papir > OK > Skuffkonfigurasjon > OK</p> <p>> Papirstørrelse/-type > OK</p> <p>b Send utskriftsjobben.</p> <p>Klebes konvolutten igjen ved utskrift?</p>	Ta kontakt med din forhandler .	Problemet er løst.

Sortert utskrift fungerer ikke

Handling	Ja	Nei
<p>Trinn 1</p> <p>a Gå til følgende på kontrollpanelet:</p> <p>Innstillinger > OK > Skriv ut > OK > Layout > OK > Sorter > OK</p> <p>b Sett Sorter til På [1,2,1,2,1,2], og trykk deretter på OK.</p> <p>c Skriv ut dokumentet.</p> <p>Er dokumentet sortert riktig?</p>	Problemet er løst.	Gå til trinn 2.
<p>Trinn 2</p> <p>a Gå til dokumentet du prøver å skrive ut, åpne dialogboksen Utskrift, og velg deretter Sorter.</p> <p>b Skriv ut dokumentet.</p> <p>Er dokumentet sortert riktig?</p>	Problemet er løst.	Gå til trinn 3.
<p>Trinn 3</p> <p>a Reduser antallet sider som skal skrives ut.</p> <p>b Skriv ut dokumentet.</p> <p>Er sidene sortert riktig?</p>	Problemet er løst.	Ta kontakt med din forhandler .

Sammenkobling av skuffer fungerer ikke

Handling	Ja	Nei
<p>Trinn 1</p> <p>a Kontroller at skuffene har samme papirstørrelse og papirtype.</p> <p>b Kontroller at papirsinnene er riktig plassert.</p> <p>c Skriv ut dokumentet.</p> <p>Er skuffene sammenkoblet på riktig måte?</p>	Problemet er løst.	Gå til trinn 2.
<p>Trinn 2</p> <p>a Gå til følgende på kontrollpanelet:</p> <p>Innstillinger > OK > Papir > OK > Skuffkonfigurasjon > OK > Papirstørrelse/-type > OK</p> <p>b Angi papirstørrelse og papirtype i henhold til papiret som er lagt i de sammenkoblede skuffene.</p> <p>c Skriv ut dokumentet.</p> <p>Er skuffene sammenkoblet på riktig måte?</p>	Problemet er løst.	Gå til trinn 3.
<p>Trinn 3</p> <p>a Kontroller at Skuffkobling er satt til Automatisk. Se Koble sammen skuffer på side 19 hvis du vil ha mer informasjon.</p> <p>b Skriv ut dokumentet.</p> <p>Er skuffene sammenkoblet på riktig måte?</p>	Problemet er løst.	Ta kontakt med din forhandler .

Papiret kjører seg ofte fast

Handling	Ja	Nei
<p>Trinn 1</p> <p>a Ta ut skuffen.</p> <p>b Kontroller at papir er lagt i på riktig måte.</p> <p>Merknader:</p> <ul style="list-style-type: none"> • Kontroller at papirførerne er riktig posisjonert. • Kontroller at papirbunken ikke er høyere enn kapasitetsmerket. • Kontroller at du skriver ut på en anbefalt papirstørrelse og papirtype. <p>c Sett inn skuffen.</p> <p>d Skriv ut dokumentet.</p> <p>Kjører papiret seg ofte fast?</p>	Gå til trinn 2.	Problemet er løst.

Handling	Ja	Nei
<p>Trinn 2</p> <p>a Gå til følgende på kontrollpanelet:</p> <p>Innstillinger > OK > Papir > OK > Skuffkonfigurasjon > OK > Papirstørrelse/-type > OK</p> <p>b Angi riktig papirstørrelse og -type.</p> <p>c Skriv ut dokumentet.</p> <p>Kjører papiret seg ofte fast?</p>	Gå til trinn 3.	Problemet er løst.
<p>Trinn 3</p> <p>a Legg i papir fra en nyåpnet pakke.</p> <p>Merk: Papir absorberer fuktighet på grunn av høy luftfuktighet. Oppbevar papiret i originalemballasjen til du skal bruke det.</p> <p>b Skriv ut dokumentet.</p> <p>Kjører papiret seg ofte fast?</p>	Ta kontakt med din forhandler .	Problemet er løst.

Fastkjørte sider skrives ikke ut på nytt

Handling	Ja	Nei
<p>1 Gå til følgende på kontrollpanelet:</p> <p>Innstillinger > OK > Enhet > OK > Varsler > OK > Gjenopprett papirstopp > OK</p> <p>2 Gå til menyen Gjenopprett v/stopp, velg På eller Auto, og trykk deretter på OK.</p> <p>Er de fastkjørte sidene skrevet ut på nytt?</p>	Problemet er løst.	Ta kontakt med din forhandler .

Kontakte forhandleren

Sørg for at du har følgende informasjon før du kontakter forhandleren:

- Skriverproblem
- Feilmelding
- Skriverens modelltype og serienummer

Du kan også dra til forhandleren.

Merknader

Produktinformasjon

Produktnavn:

LASERSKRIVER
MX-B427PW

Maskintype:

4601

Modell:

48H

Utgivelsesmerknad

November 2021

Det følgende avsnittet gjelder ikke i land der slike bestemmelser er i strid med gjeldende lovgivning. DENNE PUBLIKASJONEN LEVERES "SOM DEN ER", UTEN GARANTIER AV NOE SLAG, VERKEN EKSPLISITT ELLER IMPLISITT, INKLUDERT, MEN IKKE BEGRENSET TIL, IMPLISITTE GARANTIER OM SALGBARHET ELLER EGNETHET TIL ET BESTEMT FORMÅL. Enkelte land tillater ikke fraskrivelse av eksplisitt eller implisitt garantiansvar i visse transaksjoner. Denne erklæringen gjelder derfor kanskje ikke for deg.

Denne publikasjonen kan inneholde tekniske unøyaktigheter eller typografiske feil. Informasjonen i dette dokumentet endres regelmessig, og disse endringene vil bli tatt med i senere utgaver. Forbedringer eller endringer i produktene eller programmene som beskrives, kan gjennomføres når som helst.

Rekvisita

Standard rekvisita for dette produktet kan erstattes av brukeren, inkludert tonerkassetten.

Pass på at du bruker bare SHARP-spesifiserte produkter for tonerkassetten.

 <p>ORIGINALREKVISITA</p>	<p>For å få best mulig kopieringsresultater må du bruke bare originale SHARP-rekvisita som er utviklet, konstruert og testet for å maksimere levetiden og ytelsen til Sharp-produkter. Se etter etiketten for originalrekvisita på tonerpakken.</p>
--	---

Støynivåer

Målingene nedenfor er utført i samsvar med ISO 7779 og rapportert i overensstemmelse med ISO 9296.

Merk: Det er ikke sikkert at alle modusene gjelder for ditt produkt.

Gjennomsnittlig lydtrykk på 1 meter, dBA	
Skriver ut	Enkeltsidig: 53 Tosidig: 50
Klar	14

WEEE-direktiv (Waste of Electrical and Electronic Equipment)



EE-logoen står for bestemte resirkuleringsprogrammer og prosedyrer for elektroniske produkter for land i EU. Vi oppfordrer til resirkulering av våre produkter. Hvis du har flere spørsmål om alternativer for resirkulering, kan du kontakte det lokale salgskontoret.

Oppladbart litiumionbatteri



Dette produktet kan inneholde et oppladbart litiumionbatteri i myntcelleform, som bare skal fjernes av en kvalifisert tekniker. Søppelkassen med kryss over betyr at produktet ikke skal kasseres som usortert avfall, men må sendes til et separat innsamlingssted for gjenvinning og resirkulering. Hvis batteriet fjernes, må du ikke kaste det i husholdningsavfallet. Det kan finnes innsamlingssystemer for batterier i lokalsamfunnet ditt, for eksempel et bestemt sted der du kan levere batterier til resirkulering. Den separate innsamlingen av brukte batterier sikrer riktig behandling av avfall, inkludert gjenbruk og resirkulering, og forhindrer potensielle negative virkninger på menneskers helse og miljø. Kvitt deg med batteriene på en forsvarlig måte.

Informasjon om kassering for privatbrukere

Informasjon om avfallshåndtering av dette utstyret og batteriet

DERSOM DU ØNSKER Å KVITTE DEG MED DETTE UTSTYRET – BRUK IKKE ORDINÆR SØPPELKASSE. AVFALLET MÅ HELLER IKKE KASTES I OVN/PEIS.

Brukt elektronisk avfall og batteri skal alltid sorteres separat og kastes i henhold til lokale lover.

Innsamling fremmer en miljøvennlig behandling, resirkulering av materialer og et minimum av endelig avfall
FEILAKTIG HÅNTERING AV AVFALL kan være skadelig for menneskers helse og miljøet grunnet skadelige stoffer! Lever brukt utstyr til en lokal miljøstasjon der dette er tilgjengelig. Dette utstyret inneholder et BATTERI som ikke kan fjernes av bruker. Vennligst kontakt din forhandler for batteribytte.

Dersom du er i tvil om avfallshåndteringen, kan du kontakte myndighetene eller din lokale forhandler for informasjon.

KUN FOR BRUKERE INNENFOR EU, OG ENKELTE ANDRE LAND; BLANT ANNET NORGE OG SVEITS: Din deltakelse i separat avfallshåndtering er fastsatt i loven.



Brukere fra PRIVATE HUSHOLDNINGER blir bedt om å bruke eksisterende returfasiliteter for brukt utstyr. Utstyret kan kostnadsfritt leveres til utsalgssteder.

Symbolet ovenfor vises på elektroniske produkter og utstyr som en påminnelse for bruker. Dersom utstyret har blitt brukt i forretningsøyemed, kan du ta kontakt med din SHARP-forhandler som vil informere deg om retur. Du kan bli fakturert for returkostnaden. Lite utstyr (og få kvanta) kan i noen tilfeller leveres til lokal avfallshåndtering. For Spania: Vennligst kontakt det etablerte innsamlingssystemet eller lokale myndigheter for retur av dine brukte produkter.

Avhending og håndtering av tonerkassetter

Hva angår brukte Sharp-tonerkassetter og andre forbruksvarer fra Sharp-kopieringsmaskiner/flerfunksjonsmaskiner, må du være oppmerksom på at slike avfallsprodukter skal håndteres i henhold til gjeldende lovforskrifter i ditt område. Vi anbefaler at du rådfører deg med kompetente tjenesteleverandører (f.eks. bedrifter som spesialiserer seg på avfallsgjenvinning) og om nødvendig lokale myndigheter. Hvis du vil ha informasjon om eksisterende Sharp-programmer for innsamling og gjenvinning, som er tilgjengelig i enkelte land, kan du gå til www.sharp.eu.

Blå engel

For Sharp multifunksjonsmaskiner/-skrivere som er sertifisert med det tyske miljømerket Blue Angel, er detaljert informasjon tilgjengelig på nettsidene til vårt respektive nasjonale salgsselskap: <http://www.sharp.eu>

Varsel om statisk elektrisitet



Dette symbolet identifiserer statisk følsomme deler. Ikke ta på områdene nær disse symbolene uten å først berøre en metalloverflate i et område borte fra symbolet.

For å unngå skade på grunn av elektrostatisk utladning når du utfører vedlikeholdsoppgaver, for eksempel fjerning av fastkjørt papir eller bytting av rekvisita, må du berøre en eksponert metallramme på skriveren før du åpner eller berører innsiden av skriveren, selv om symbolet ikke vises.

ENERGY STAR

Alle produkter som er merket med ENERGY STAR® -symbolet på selve produktet eller på oppstartskjermbildet, er sertifisert til å være i samsvar med ENERGY STAR-kravene til Environmental Protection Agency (EPA) per produksjonsdatoen.



Temperaturinformasjon

Driftstemperatur og relativ fuktighet	10 til 32,2 °C (50 til 90 °F) og 15 til 80 % relativ luftfuktighet 15,6 til 32,2 °C (60 til 90 °F) og 8 til 80 % relativ luftfuktighet Maksimal temperatur for våt pære ² : 22,8 °C (73 °F) Ikke-kondenserende miljø
Skriver/tonerkassett/bildeenhet langsiktig oppbevaring ¹	15,6 til 32,2 °C (60 til 90 °F) og 8 til 80 % relativ luftfuktighet Maksimal temperatur for våt pære ² : 22,8 °C (73 °F)
Skriver/tonerkassett/bildeenhet kortvarig frakt	−40 til 40 °C (−40 til 104 °F)
¹ Rekvisitas holdbarhet er cirka 2 år. Dette er basert på lagring i et vanlig kontormiljø ved 22 °C (72 °F) og 45 % luftfuktighet.	
² Duggpunktstemperatur bestemmes av lufttemperatur og relativ fuktighet.	

Lasermerknad

Skriveren er sertifisert i USA for samsvar med kravene i DHHS 21 CFR, kapittel I, underkapittel J for laserprodukter av klasse I (1) og er andre steder sertifisert som et laserprodukt av klasse I som samsvarer med kravene i IEC 60825-1: 2014.

Laserprodukter av klasse I anses ikke som helseskadelige. Lasersystemet og skriveren er utformet slik at mennesker ikke utsettes for laserstråling utover nivået i klasse I under normal drift, vedlikehold eller foreskrevet service. Skriveren har en skrivehodeenhet som ikke kan vedlikeholdes, som inneholder en laser med følgende spesifikasjoner:

Klasse: IIIb (3b) AlGaInP

Nominell utgangseffekt (milliwatt): 25

Bølgelengde (nanometer): 775–800

Strømforbruk

Strømforbruk

Tabellen viser strømforbruket til maskinen.

Merk: Det er ikke sikkert at alle modusene gjelder for ditt produkt.

Modus	Beskrivelse	Strømforbruk (watt)
Skriver ut	Maskinen genererer trykt materiale fra elektroniske signaler.	Enkeltsidig: 570 Tosidig: 305
Copy (Kopi)	Maskinen genererer trykt materiale fra trykte originaler.	I/T
Skann	Maskinen skanner trykte dokumenter.	I/T
Klar	Maskinen venter på en utskriftsjobb.	4,9
strømsparingsmodus	Maskinen er i strømsparingsmodus.	0,9
Dvalemodus	Maskinen er i dvalemodus.	0,1
Av	Maskinen er koblet til et strømuttak, men er slått av.	0,1

Strømforbruksnivåene i tabellen er basert på registrert gjennomsnittlig strømforbruk. Momentan effekter kan være betydelig høyere enn gjennomsnittlig forbruk.

Strømsparingsmodus

Dette produktet er utviklet med en strømsparingsmodus som kalles *Hvilemodus*. Hvilemodusen sparer strøm ved å redusere strømforbruket når produktet ikke brukes over lengre tid. Hvilemodusen aktiveres automatisk når produktet ikke brukes over en viss tid, og dette kalles *tidsavbrudd for hvilemodus*.

Fabrikkoppsettet for tidsavbrudd for hvilemodus for dette produktet (i minutter):	15
---	----

Ved hjelp av konfigureringsmenyene kan tidsavbruddet for hvilemodus endres til mellom 1 minutt og 120 minutter. Hvis utskriftshastigheten er mindre enn eller lik 30 sider per minutt, kan du bare angi tidsavbrudd opptil 60 minutter. Hvis du angir en lav verdi for tidsavbruddet for hvilemodus, reduseres strømforbruket, men produktets responstid kan øke. Hvis du angir en høy verdi for tidsavbruddet for hvilemodus, opprettholder du rask responstid, men det brukes mer strøm.

Dvalemodus

Dette produktet er laget med en driftsmodus som bruker veldig lite strøm, som blir kalt *dvalemodus*. Ved drift i dvalemodus slås alle andre systemer og enheter trygt av.

Enheten kan settes i dvalemodus med en av følgende metoder:

- Med Tidsavbrudd for dvale
- Med Planlegg moduser for strøm

Tidsavbrudd for dvale er standardinnstilling for dette produktet i alle land og regioner	3 dager
--	---------

Hvor lenge skriveren venter etter en jobb er skrevet ut før den går i dvalemodus, kan varieres fra én time til én måned.

Merknader om produkter med EPEAT-registrert bildebehandlingsutstyr:

- Ventemodus finner sted i dvalemodus eller av-modus.
- Produktet slås automatisk av til et effektnivå i ventemodus på ≤ 1 W. Den automatiske ventefunksjonen (dvalemodus eller av-modus) skal være aktivert ved produktforsendelse.

Av-modus

Hvis maskinen har en av-modus der den bruker litt strøm, må den kobles fra strømuttaket for at den overhodet ikke skal bruke strøm.

Totalt energiforbruk

Noen ganger kan det være nyttig å beregne energiforbruket til produktet. Strømforbruket angis i watt, og må derfor multipliseres med den tiden maskinen er i de forskjellige modusene for å gi det totale energiforbruket. Det totale energiforbruket til produktet er summen av energiforbruket i hver modus.

Miljøinformasjon

Les denne delen nøye. Den vil hjelpe deg med å redusere innvirkningen du har på miljøet og bidrar til å redusere kostnadene samtidig.

Spare papir

- 1 Funksjonen for automatisk dupleksutskrift er for å skrive ut på begge sider av papiret automatisk uten å måtte vende papiret manuelt. Hvis maskinen er utstyrt med funksjonen for automatisk dupleksutskrift, kan du konfigurere utskriftsinnstillingene på datamaskinen for å skrive ut på begge sider automatisk. Bruk denne maskinens funksjon for automatisk dupleksutskrift så ofte som mulig.
- 2 Ved å skrive ut på resirkulert papir og tynt 64 g/m² papir som oppfyller standarden EN12281:2002 og lignende kvalitetsstandarder, kan du redusere innvirkningen på miljøet.

Spare energi

ENERGY STAR®-programmet er et frivillig program for å fremme utviklingen og kjøp av energieffektive modeller, noe som bidrar til å redusere innvirkningen på miljøet. Produkter som oppfyller de strenge kravene til ENERGY STAR-programmet med tanke på både miljø og strømforbruk, kan være merket med ENERGY STAR-logoen hvis de er registrert i et ENERGY STAR-program.

Juridiske merknader for trådløse produkter

Denne delen inneholder informasjon om forskrifter som bare gjelder for trådløse modeller.

Hvis du er i tvil om modellen din er trådløs, kan du gå til hjemmesiden vår.

Merknad om modulære komponenter

Trådløse modeller inneholder følgende modulære komponenter:

Forskrifter, type/modellnummer LEX-M08-001; FCC ID:IYLLEXM08001; IC:2376A-LEXM08001

Se på merkingen på det faktiske produktet for å finne ut hvilke modulære komponenter som er installert på produktet ditt.

Eksponering for stråling

Strålingen fra enheten er langt lavere enn grenseverdiene i FCC-reglene og reglene fra andre kontrollorganer. Det må være en avstand på minst 20 cm (8 tommer) mellom antennen og mennesker for at enheten skal oppfylle kravene som omhandler eksponering for radiofrekvensenergi i FCC-reglene og reglene fra andre kontrollorganer.

Samsvar med EU-direktiver

Dette produktet er i samsvar med beskyttelseskravene i EU-rådets direktiv 2014/53/EF om tilnærming og harmonisering av lovgivningen til medlemslandene i forbindelse med radioutstyr.

En erklæring om samsvar med kravene i direktivene, er tilgjengelig på:

<https://www.sharp.eu/documents-of-conformity>

Samsvar indikeres av CE-merkingen:



Erklæring fra EU og andre land om frekvensbånd og maksimal RF-kraft for radiosender

Dette radioproduktet overfører i 2,4 GHz-båndet (2,412–2,472 GHz) i EU-området. Maksimal EIRP for sending, inkludert antennegain, er ≤ 20 dBm.

Samsvar med EU-direktiver

Dette produktet er i samsvar med krav til beskyttelse i EU-direktivene 2014/30/EU, 2014/35/EU, 2009/125/EF og 2011/65/EU som endret av (EU) 2015/863 om tilnærming og harmonisering av lovgivningen til medlemslandene i forbindelse med elektromagnetisk kompatibilitet og sikkerhet for elektronisk utstyr utformet for bruk innen bestemte spenningsgrenser, til miljøvennlig utforming av energiforbrukende beslektede produkter, og om begrensningene for bruk av visse farlige stoffer i elektrisk og elektronisk utstyr.

Dette produktet tilfredsstiller klasse B-grensene i EN 55032 og sikkerhetskravene i EN 62368-1.

United Kingdom (UK) conformity

This product is in conformity with the protection requirements of the Electromagnetic Compatibility Regulations 2016, the Electrical Equipment (Safety) Regulations 2016, the Ecodesign for Energy-Related Products and Energy Information (Amendment) (EU Exit) Regulations 2019, and the Restriction of the Use of Certain Hazardous Substances in Electrical and Electronic Equipment Regulations 2012.

This product satisfies the Class B limits of BS EN 55032 and safety requirements of BS EN 62368-1.

Indeks

A

AirPrint
 bruke 28
aktivere Wi-Fi Direct 24
angi papirstørrelse 16
angi papirtype 16
avbryte en utskriftsjobb
 fra datamaskinen 31
 fra skriverens kontrollpanel 31

B

bestille rekvisita
 bildeenhet 62
 tonerkassett 62
bildeenhet
 bestille 62
 bytte 65
brettet papir 83
brevpapir
 velge 10
bruke kontrollpanelet 7
Bytt tonerkassett, feil region for
 skriveren 101
bytte deler
 hentevalser 68
 skillevalse for skuff 72
 skuff 68
bytte rekvisita
 bildeenhet 65
 tonerkassett 62

D

datamaskin
 koble til skriveren 25
deaktivere Wi-Fi-nettverk 25
deler og rekvisita
 status, kontrollere 61
dokumenter, skrive ut
 fra datamaskin 28
Dvalemodus
 justere 77

E

e-postvarsling
 konfigurere 61
egnede papirstørrelser 11

eksportere en konfigurasjonsfil
 bruke EWS (Embedded Web
 Server) 21
erklæring om flyktig og ikke-
flyktig minne 27
Ethernet-port 15

F

fabrikkoppsett
 gjenopprette 26
fastkjørte sider skrives ikke ut på
 nytt 119
fastvare, oppdatering 21
FCC-merknader 126
feilsøking
 kan ikke koble skriveren til
 Wi-Fi 101
 kan ikke åpne Embedded Web
 Server 100
 problemer med
 utskriftskvalitet 79
 skriveren svarer ikke 99
feilsøking, utskrift
 fastkjørte sider skrives ikke ut
 på nytt 119
 feilplasserte marger 85
 konfidensielle jobber og andre
 holdte jobber skrives ikke
 ut 95
 konvolutten limes igjen ved
 utskrift 117
 lang tid på å skrive ut 97
 papiret kjører seg ofte fast 118
 sortert utskrift fungerer ikke 117
 utskriftsjobber skrives ikke
 ut 95
feilsøking, utskriftskvalitet
 avkuttet tekst eller bilder 90
 blanke sider 80
 brettet eller krøllete papir 83
 fine linjer blir ikke skrevet ut
 riktig 82
 flekkete utskrift og prikker 87
 gjentatte feil 94
 grå bakgrunn på utskrifter 84
 heldekkende sorte sider 90
 hvite sider 80
 loddrette hvite striper 92

loddrette lyse striper 92
loddrette mørke streker med
 manglende utskrift 94
loddrette mørke striper 93
loddrette mørke striper eller
 streker 94
lys utskrift 85
mørk utskrift 80
papiret krøller seg 88
skjev utskrift 89
skråstilt utskrift 89
toneren sverter lett av 91
vannrette lyse striper 91
fine linjer blir ikke skrevet ut
riktig 82
finne fastkjørt
 utskriftsmateriale 103
finne sikkerhetssporet 26
fjerne fastkjørt papir
 i bakdekselet 114
 i dupleksenheten 111
 i flerbruksmateren 105
 i skuffer 108
flekkete utskrift 87
flerbruksmater
 legge i 18
flyktig minne 27
 slette 26
flyktig og ikke-flyktig minne
 erklæring 27
flytte skriveren 14, 77
forhandler
 kontakte 119
fortrykte skjemaer
 velge 10
fuktighet rundt skriveren 123

H

hentevalser
 bytte 68
 rengjøre 73
holdte dokumenter skrives ikke
 ut 95
hvite striper 92

I

identifisere hvor papiret har kjørt
 seg fast 103

Ikke originalrekvisita fra skriverprodusenten 102
ikke-flyktig minne 27
 slette 26
importere en konfigurasjonsfil
 bruke EWS (Embedded Web Server) 21
informasjon om rekvisita konfigurere 61
Installere skriverdriveren 20
installere
skriverprogramvaren 20
installere skuffer 15
internt tilleggsutstyr, legge til skriverdriver 22

J

jobben skrives ut fra feil skuff 96
jobben skrives ut på feil papir 96
justere tonermørkhet 31

K

kan ikke koble skriveren til Wi-Fi 101
kan ikke åpne Embedded Web Server 100
koble en datamaskin til skriveren 25
koble fra skuffer 19
koble sammen skuffer 19
koble til et trådløst nettverk
 bruke PIN-metoden 23
 bruke trykknappmetoden 23
koble til kabler 15
koble til mobilenhet til skriver 24
koble til skriveren til et trådløst nettverk 22
konfidensielle dokumenter skrives ikke ut 95
konfidensielle utskriftsjobber konfigurere 29
konfigurere innstillingene Universal-papir 16
konfigurere varsler for rekvisita 61
konfigurere Wi-Fi Direct 24
kontakt for strømledning 15
kontakte forhandleren 119
kontrollere statusen deler og rekvisita 61

kontrollpanel bruke 7
konvolutten limes igjen ved utskrift 117
krøllete papir 83

L

lampe forstå statusen 8
lang tid på å skrive ut 97
legge i konvolutter i flerbruksmateren 18
legge i papir med brevhode i flerbruksmateren 18
legge i skuffer 16
legge til internt tilleggsutstyr skriverdriver 22
legge til skrivere på en datamaskin 20
legge til tilleggsmaskinvare skriverdriver 22
liste med skrifteksempler utskrift 31
loddrette streker på utskrifter 94

M

meny 802.1x 53
 Anonym datasamling 36
 Begrens tilgang til eksternt nettverk 56
 Bilde 43
 Diverse 59
 Eksternt kontrollpanel 34
 Enhet 60
 Ethernet 49
 Feilsøking 60
 Felles 56
 Gjenopprett standardinnstillinger 36
 HTTP-/FTP-innstillinger 54
 Innstillinger 32
 IPSec 52
 Konfig.meny 37
 Kvalitet 41
 Lokale kontoer 57
 LPD-konfigurasjon 54
 Menyinnstillingsside 60
 Nettverk 60
 Nettverksoversikt 45
 Om denne skriveren 39

Oppsett 40
Oppsett for konfidensiell utskrift 58
Oversikt 39
Papirtyper 45
PCL 42
PostScript 41
Påloggingsbegrensninger 58
Sertifikatadministrasjon 57
Skriv ut 60
Skuffkonfigurering 43
Slett midlertidige datafiler 59
Sletting – feil 39
SNMP 51
Strømstyring 35
TCP/IP 50
Trådløs 46
Universaloppsett 44
USB 55
Varsler 34
Wi-Fi Direct 48
Øko-modus 33
Menyinnstillingsside utskrift 25
merknader 120, 124, 125, 126
miljøinnstillinger 77
minne typer installert i skriveren 27
mobil enhet koble til skriver 24
 skrive ut fra 28, 29
mørke loddrette striper på utskrifter 94
mørkhet justere 31

O

oppbevare papir 10
oppdatere fastvare 21
opprette e-postvarslinger 61
originaldeler og originalrekvisita 62

P

papir
 brevpapir 10
 fortrykte skjemaer 10
 uegnet 9
 velge 8
papiregenskaper 8
papiret kjører seg ofte fast 118

papiret krøller seg 88
papirstopp
 i bakdekselet 114
 i skuffer 108
 sted 103
 unngå 102
papirstopp i dupleksenheten 111
papirstopp i
flerbruksmateren 105
papirstopp, fjerne
 i standard utskuff 104
papirstørrelser, egnede 11
papirtyper som støttes 12
papirveker, egnede 13
PIN-metode 23
plassere skilleark 31
prikker på utskrift 87
problemer med
utskriftskvalitet 79

R

rekvisita
 ta vare på 77
rekvisitaforbrukstellers
 tilbakestille 73
rengjøre
 innsiden av skriveren 73
 skriverens utside 73
rengjøre hentevalsenheten 73
rengjøre skriveren 73
retningslinjer for papir 8

S

sammenkobling av skuffer
fungerer ikke 118
sikkerhetsinformasjon 4, 5, 6
sikkerhetsspor
 plassere 26
skilleark
 plassere 31
skillelse for skuff
 bytte 72
skjev utskrift 89
Skriv ut testside 60
skrive ut fra en datamaskin 28
skriver
 minimumsklarering 14
 transportere 78
 velge plassering 14
skriverdriver
 installere 20

 tilleggsmaskinvare, legge til 22
skriveren svarer ikke 99
skriverinnstillinger
 gjenopprette
 standardinnstillingene 26
skriverkonfigurasjon 7
skrivermeldinger
 Bytt tonerkassett, feil region for
 skriveren 101
 Ikke originalrekvisita fra
 skriverprodusenten 102
skrivermenyer 32
skriverminne
 slette 26
skriverporter 15
skriverprogramvare
 installere 20
skriverrapporter
 vise 62
skriverstatus 8
skrivertilkobling
 kontrollere 25
skråstilt utskrift 89
skuffer
 bytte 68
 frakobling 19
 installere 15
 legge i 16
 sammenkobling 19
 slette skriverminne 26
 sortert utskrift fungerer ikke 117
 stopp, fjerne
 i standard utskuff 104
Strømsparemodus
 justere 77
strømsparingsmoduser
 justere 77
strålingsmerknader 120, 126
støttede papirveker 13
støynivåer 120

T

ta vare på rekvisita 77
temperatur rundt skriveren 123
tilbakestille
rekvisitaforbrukstellers 73
tilleggsmaskinvare
 skuffer 15
tilleggsmaskinvare, legge til
 skriverdriver 22
tonerkassett
 bestille 62

 bytte 62
 transportere skriveren 78
 trykknappmetode 23
 trådløs nettverkstilgang 22
 trådløst nettverk
 koble skriveren til 22
 Wi-Fi Protected Setup 23

U

Universal-papir
 konfigurere innstillingene 16
unngå papirstopp 102
USB-port 15
utskrift
 bruke Wi-Fi Direct 29
 fra datamaskin 28
 fra en mobilenhet 28, 29
 gjenta utskriftsjobber 30
 holdte jobber 30
 konfidensielle
 utskriftsjobber 30
 kontrollere utskriftsjobber 30
 liste med skrifteksempler 31
 Menyinnstillingsside 25
 Nettverksoppsettside 25
 reservere utskriftsjobber 30
utskrift, feilsøking
 fastkjørte sider skrives ikke ut
 på nytt 119
 feilplasserte marger 85
 jobben skrives ut fra feil
 skuff 96
 jobben skrives ut på feil
 papir 96
 konfidensielle jobber og andre
 holdte jobber skrives ikke
 ut 95
 konvolutten limes igjen ved
 utskrift 117
 lang tid på å skrive ut 97
 papiret kjører seg ofte fast 118
 problemer med
 utskriftskvalitet 79
 sammenkobling av skuffer
 fungerer ikke 118
 sortert utskrift fungerer ikke 117
 utskriftsjobber skrives ikke
 ut 95
utskriftsjobb
 avbryte fra datamaskinen 31
 avbryte fra skriverens
 kontrollpanel 31

utskriftsjobber skrives ikke ut 95
utskriftskvalitet, feilsøking
 avkuttet tekst eller bilder 90
 blanke sider 80
 brettet eller krøllete papir 83
 fine linjer blir ikke skrevet ut
 riktig 82
 flekkete utskrift og prikker 87
 gjentatte feil 94
 grå bakgrunn på utskrifter 84
 heldekkende sorte sider 90
 hvite sider 80
 loddrette hvite striper 92
 loddrette lyse striper 92
 loddrette mørke streker med
 manglende utskrift 94
 loddrette mørke striper 93
 loddrette mørke striper eller
 streker 94
 lys utskrift 85
 mørk utskrift 80
 papiret krøller seg 88
 skjev utskrift 89
 skråstilt utskrift 89
 toneren sverter lett av 91
 vannrette lyse striper 91

V

velge plassering for skriveren 14
vise rapporter 62

W

Wi-Fi Direct
 aktivere 24
 konfigurere 24
 skrive ut fra en mobil enhet 29
Wi-Fi Protected Setup
 trådløst nettverk 23
Wi-Fi-nettverk
 deaktivere 25