

# LASERDRUCKER MX-B467P

---

## Benutzerhandbuch

**November 2021**

---

Gerätetyp:

4600

Modell:

69H

# Inhalt

- Sicherheitshinweise.....5**
  - Konventionen..... 5
  - Produktaussagen..... 5
- Informationen zum Drucker..... 8**
  - Auswahl eines Druckerstandorts.....8
  - Druckerkonfigurationen..... 9
  - Anschließen von Kabeln.....10
  - Verwenden des Bedienfelds..... 11
  - Erläuterungen zum Status der Netztaste und der Kontrollleuchte..... 12
- Einlegen von Papier und Spezialdruckmedien..... 13**
  - Einstellen von Papierformat und Papiersorte.....13
  - Konfigurieren des Papierformats Universal.....13
  - Laden der Fächer..... 13
  - Einlegen von Druckmedien in die Universalzuführung.....15
  - Verbinden von Fächern..... 16
- Papierstütze..... 17**
  - Unterstützte Papierformate.....17
  - Unterstützte Papiersorten.....19
  - Unterstütztes Papiergewicht..... 19
- Drucken.....20**
  - Von einem Computer aus drucken.....20
  - Drucken über ein Mobilgerät..... 20
  - Konfigurieren vertraulicher Druckaufträge.....21
  - Drucken von vertraulichen und anderen angehaltenen Druckaufträgen.....22
  - Drucken von Schriftartmusterlisten..... 23
  - Einfügen von Trennseiten zwischen Kopien..... 23
- Druckermenüs.....24**
  - Menüzuordnung..... 24
  - Gerät..... 25
  - Drucken.....32

Papier.....	39
Netzwerk/Anschlüsse.....	41
Sicherheit.....	53
Berichte.....	57
Hilfe.....	58
Fehlerbehebung.....	58
Drucken der Menüeinstellungsseite.....	58
<b>Sichern des Druckers.....</b>	<b>59</b>
Ermitteln des Sicherheitssteckplatzes.....	59
Löschen des Druckerspeichers.....	59
Wiederherstellen der Werksvorgaben.....	60
Hinweis zu flüchtigem Speicher.....	60
<b>Wartung des Druckers.....</b>	<b>61</b>
Arbeiten im Netzwerk.....	61
Reinigen des Druckers.....	65
Bestellen von Verbrauchsmaterialien und Teilen.....	65
Ersetzen von Verbrauchsmaterialien und Teilen.....	66
Umsetzen des Druckers.....	78
Sparen von Energie und Papier.....	79
<b>Beseitigen von Staus.....</b>	<b>80</b>
Vermeiden von Papierstaus.....	80
Erkennen von Papierstaubereichen.....	81
Papierstau in Klappe A.....	82
Papierstau in der hinteren Klappe.....	85
Papierstau im Standardfach.....	86
Papierstau in der Duplexeinheit.....	86
Papierstau in Fächern.....	87
Papierstau in der Universalzuführung.....	88
<b>Fehlerbehebung.....</b>	<b>90</b>
Druckqualitätsprobleme.....	90
Druckprobleme.....	91
Konfigurieren des SMTP-Servers.....	110
Probleme mit der Netzwerkverbindung.....	111

---

Probleme mit Verbrauchsmaterial.....	113
Probleme mit der Papierzufuhr.....	114
Kontaktaufnahme mit Ihrem Händler.....	117
<b>Aktualisieren und Migrieren.....</b>	<b>118</b>
Hardware.....	118
Software.....	124
Firmware.....	126
<b>Hinweise.....</b>	<b>128</b>
<b>Index.....</b>	<b>135</b>

# Sicherheitshinweise

## Konventionen

**Hinweis:** Ein *Hinweis* enthält nützliche Informationen.

**Warnung:** Durch eine *Warnung* werden Sie auf einen Umstand hingewiesen, durch den die Produkthardware oder -software beschädigt werden könnte.

**VORSICHT:** *Vorsicht* weist auf eine mögliche gefährliche Situation hin, die ein Verletzungsrisiko birgt.

Verschiedene Vorsichtshinweise:



**VORSICHT – MÖGLICHE VERLETZUNGSGEFAHR** Weist auf ein Verletzungsrisiko hin.



**VORSICHT – STROMSCHLAGGEFAHR:** Weist auf das Risiko eines elektrischen Schlags hin.



**VORSICHT – HEISSE OBERFLÄCHE:** Weist auf das Risiko von Verbrennungen bei Berührung hin.



**VORSICHT – KIPPGEFAHR:** Weist auf Quetschgefahr hin.



**VORSICHT – QUETSCHGEFAHR:** Weist auf das Risiko hin, zwischen beweglichen Komponenten eingequetscht zu werden.

## Produktaussagen



**VORSICHT – MÖGLICHE VERLETZUNGSGEFAHR** Um Feuer- und Stromschlaggefahr zu vermeiden, schließen Sie das Netzkabel direkt an eine ordnungsgemäß geerdete Steckdose an, die sich in der Nähe des Geräts befindet und leicht zugänglich ist.



**VORSICHT – MÖGLICHE VERLETZUNGSGEFAHR** Um das Risiko eines Feuers oder elektrischen Schlags zu vermeiden, verwenden Sie ausschließlich das diesem Produkt beiliegende Netzkabel bzw. ein durch den Hersteller zugelassenes Ersatzkabel.



**VORSICHT – MÖGLICHE VERLETZUNGSGEFAHR** Verwenden Sie das Produkt nicht mit Verlängerungskabeln, Mehrfachsteckdosen, Mehrfachverlängerungen oder Geräten für unterbrechungsfreie Stromversorgung. Die Belastbarkeit solcher Zubehörteile kann durch Laserdrucker schnell überschritten werden, was zu Brandgefahr, Beschädigung von Eigentum oder einer eingeschränkten Druckerleistung führen kann.









**VORSICHT – MÖGLICHE VERLETZUNGSGEFAHR** Verwenden Sie dieses Produkt nicht mit einem Inline-Überspannungsschutz. Die Verwendung von Überspannungsschutzgeräten kann zu Brandgefahr, Beschädigung von Eigentum oder einer eingeschränkten Druckerleistung führen.







**VORSICHT – STROMSCHLAGGEFAHR:** Um das Risiko eines elektrischen Schlags zu vermeiden, platzieren und verwenden Sie dieses Produkt nicht in der Nähe von Wasser oder an feuchten Standorten.



**VORSICHT – STROMSCHLAGGEFAHR:** Um das Risiko eines elektrischen Schlags zu vermeiden, sollten Sie dieses Produkt während eines Gewitters nicht einrichten, nicht an andere elektronische Geräte anschließen und keine Kabelverbindungen z. B. mit dem Netzkabel, dem Faxgerät oder dem Telefon herstellen.

-  **VORSICHT – MÖGLICHE VERLETZUNGSGEFAHR** Das Netzkabel darf nicht abgeschnitten, verbogen, eingeklemmt oder gequetscht werden. Außerdem dürfen keine schweren Gegenstände darauf platziert werden. Setzen Sie das Kabel keinem Abrieb und keiner anderweitigen Belastung aus. Klemmen Sie das Netzkabel nicht zwischen Gegenstände wie z. B. Möbel oder Wände. Wenn eine dieser Gefahren vorliegt, besteht Feuer- und Stromschlaggefahr. Prüfen Sie das Netzkabel regelmäßig auf diese Gefahren. Ziehen Sie den Netzstecker aus der Steckdose, bevor Sie das Netzkabel überprüfen.
-  **VORSICHT – STROMSCHLAGGEFAHR:** Um das Risiko eines elektrischen Schlags zu vermeiden, stellen Sie sicher, dass alle externen Verbindungen wie beispielsweise Ethernet- und Telefonsystemverbindungen ordnungsgemäß an den gekennzeichneten Anschlussbuchsen angeschlossen sind.
-  **VORSICHT – STROMSCHLAGGEFAHR:** Wenn Sie nach der Einrichtung des Druckers auf die Steuerungsplatine zugreifen oder optionale Hardware oder Speichermedien installieren möchten, schalten Sie zunächst den Drucker aus und ziehen Sie das Netzkabel aus der Steckdose, um das Risiko eines elektrischen Schlags zu vermeiden. Falls weitere Geräte an den Drucker angeschlossen sind, schalten Sie diese ebenfalls aus und stecken Sie alle Kabel am Drucker aus.
-  **VORSICHT – STROMSCHLAGGEFAHR:** Um das Risiko eines elektrischen Schlags beim Reinigen des Druckergehäuses zu vermeiden, ziehen Sie das Netzkabel aus der Steckdose, und ziehen Sie alle Kabel vom Drucker ab, bevor Sie fortfahren.
-  **VORSICHT – MÖGLICHE VERLETZUNGSGEFAHR** Wenn der Drucker mehr als 20 kg wiegt, sind zum sicheren Anheben mindestens zwei Personen notwendig.
-  **VORSICHT – MÖGLICHE VERLETZUNGSGEFAHR** Befolgen Sie vor dem Umsetzen des Druckers diese Anweisungen, um Verletzungen vorzubeugen und Schäden am Drucker zu vermeiden:
- Stellen Sie sicher, dass alle Klappen und Fächer geschlossen sind.
  - Schalten Sie den Drucker aus, und ziehen Sie das Netzkabel aus der Steckdose.
  - Ziehen Sie alle Kabel vom Drucker ab.
  - Wenn der Drucker mit optionalen separaten Standfächern ausgestattet oder mit Ausgabeoptionen verbunden ist, trennen Sie diese vor dem Umsetzen des Druckers.
  - Wenn der Drucker über eine Grundplatte mit Rollen verfügt, rollen Sie ihn vorsichtig an den neuen Standort. Seien Sie beim Passieren von Türschwellen oder Rissen im Boden besonders vorsichtig.
  - Wenn der Drucker keine Grundplatte mit Rollen hat, aber mit optionalen Fächern oder Ausgabeoptionen ausgestattet ist, entfernen Sie die Ausgabeoptionen und heben Sie den Drucker aus den Fächern. Versuchen Sie nicht, den Drucker und die Ausgabeoptionen gleichzeitig anzuheben.
  - Greifen Sie immer in die seitlichen Griffmulden am Drucker, um diesen anzuheben.
  - Wenn Sie zum Umsetzen des Druckers einen Transportwagen verwenden, muss dieser auf seiner Oberfläche die gesamte Standfläche des Druckers tragen können.
  - Beim Umsetzen der Hardware-Optionen mit einem Transportwagen muss dessen Oberfläche die Optionen mit ihren gesamten Abmessungen aufnehmen können.
  - Achten Sie darauf, dass der Drucker in einer waagerechten Position bleibt.
  - Vermeiden Sie heftige Erschütterungen.
  - Halten Sie den Drucker beim Absetzen so, dass sich Ihre Finger nicht unter dem Drucker befinden.
  - Stellen Sie sicher, dass um den Drucker herum ausreichend Platz vorhanden ist.
-  **VORSICHT – KIPPGEFAHR:** Wenn Sie mehrere Zuführungsoptionen am Drucker oder MFP angebracht haben, sollten Sie aus Stabilitätsgründen einen Rollunterschrank, ein Möbelstück oder Sonstiges verwenden, um Verletzungsrisiken zu vermeiden. Weitere Informationen zu unterstützten Konfigurationen erhalten Sie beim Fachhändler, bei dem Sie den Drucker erworben haben.

-  **VORSICHT – KIPPGEFAHR:** Um zu vermeiden, dass die Komponenten instabil werden, legen Sie die Medien in jedes Fach einzeln ein. Alle anderen Fächer sollten bis zu ihrem Einsatz geschlossen bleiben.
-  **VORSICHT – HEISSE OBERFLÄCHE:** Das Innere des Druckers kann sehr heiß sein. Vermeiden Sie Verletzungen, indem Sie heiße Komponenten stets abkühlen lassen, bevor Sie ihre Oberfläche berühren.
-  **VORSICHT – QUETSCHGEFAHR:** Um das Risiko einer Quetschung zu vermeiden, gehen Sie in Bereichen, die mit diesem Etikett gekennzeichnet sind, mit Vorsicht vor. Quetschungen können im Bereich von beweglichen Komponenten auftreten, wie z. B. Zahnrädern, Klappen, Fächern und Abdeckungen.
-  **VORSICHT – MÖGLICHE VERLETZUNGSGEFAHR** Es handelt sich bei diesem Produkt um ein Lasergerät. Die Verwendung von Reglern oder Anpassungen oder die Durchführung von anderen als den im *Benutzerhandbuch* angegebenen Vorgehensweisen kann zu einer gefährlichen Strahlenbelastung führen.
-  **VORSICHT – MÖGLICHE VERLETZUNGSGEFAHR** Die Lithiumbatterie in diesem Produkt darf nicht ausgetauscht werden. Wird eine Lithiumbatterie nicht ordnungsgemäß ausgetauscht, besteht Explosionsgefahr. Lithiumbatterien dürfen auf keinen Fall wieder aufgeladen, auseinander genommen oder verbrannt werden. Befolgen Sie zum Entsorgen verbrauchter Lithiumbatterien die Anweisungen des Herstellers und die örtlichen Bestimmungen.



Dieses Gerät und die zugehörigen Komponenten wurden für eine den weltweit gültigen Sicherheitsanforderungen entsprechende Verwendung entworfen und getestet. Die sicherheitsrelevanten Funktionen der Bauteile und Optionen sind nicht immer offensichtlich. Sofern Teile eingesetzt werden, die nicht vom Hersteller stammen, so übernimmt dieser keinerlei Verantwortung oder Haftung für dieses Produkt.

Lassen Sie alle Wartungs- und Reparaturarbeiten, die nicht in der Benutzerdokumentation beschrieben sind, ausschließlich von einem Kundendienstvertreter durchführen.

**BEWAHREN SIE DIESE ANWEISUNGEN AUF.**

# Informationen zum Drucker

## Auswahl eines Druckerstandorts

- Lassen Sie ausreichend Platz zum Öffnen von Papierfächern, Abdeckungen und Klappen sowie für das Installieren von Hardwareoptionen.
- Stellen Sie den Drucker in der Nähe einer Steckdose auf.
  -  **VORSICHT – MÖGLICHE VERLETZUNGSGEFAHR** Um Feuer- und Stromschlaggefahr zu vermeiden, schließen Sie das Netzkabel direkt an eine ordnungsgemäß geerdete Steckdose an, die sich in der Nähe des Geräts befindet und leicht zugänglich ist.
  -  **VORSICHT – STROMSCHLAGGEFAHR:** Um das Risiko eines elektrischen Schlags zu vermeiden, platzieren und verwenden Sie dieses Produkt nicht in der Nähe von Wasser oder an feuchten Standorten.
- Stellen Sie sicher, dass der Luftstrom am Aufstellort der aktuellen Richtlinie ASHRAE 62 bzw. Norm 156 des Europäischen Komitees für Normung (CEN) entspricht.
- Der Drucker muss auf einer flachen, robusten und stabilen Fläche stehen.
- Halten Sie den Drucker
  - Stets sauber, trocken und staubfrei ist
  - Entfernen Sie Heftklammern und Büroklammern.
  - Keinem direkten Luftzug durch Klimaanlage, Heizungen oder Ventilatoren ausgesetzt ist
  - Weg von direkter Sonneneinstrahlung und extremer Feuchtigkeit
- Halten Sie die empfohlenen Temperaturen ein und vermeiden Sie Temperaturschwankungen.

Umgebungstemperatur	10 bis 32 °C
Lagerungstemperatur	1,1 bis 35 °C
- Folgender Platzbedarf ist für eine ausreichende Belüftung erforderlich:



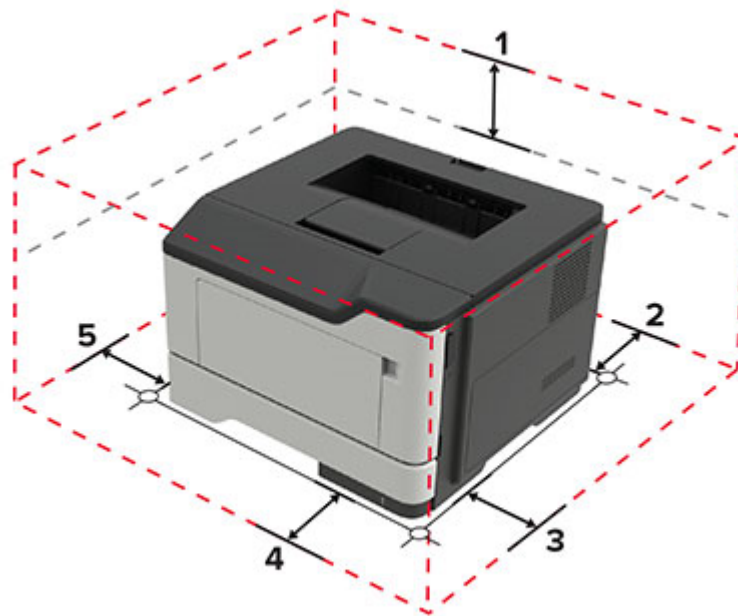

1	Oben	305 mm
2	Rückseite	100 mm
3	Rechte Seite	110 mm
4	Vorne	305 mm <b>Hinweis:</b> Vor dem Drucker werden mindestens 75 mm (3 Zoll) Platz benötigt
5	Linke Seite	65 mm

## Druckerkonfigurationen

**⚠ VORSICHT – KIPPGEFAHR:** Wenn Sie mehrere Zuführungsoptionen am Drucker oder MFP angebracht haben, sollten Sie aus Stabilitätsgründen eine Standbasis mit Rollen, ein Möbelstück oder Sonstiges verwenden, um Verletzungsrisiken zu vermeiden. Weitere Informationen zu unterstützten Konfigurationen erhalten Sie beim Fachhändler, bei dem Sie den Drucker erworben haben.

**⚠ VORSICHT – KIPPGEFAHR:** Um zu vermeiden, dass die Komponenten instabil werden, befüllen Sie jedes Fach getrennt. Alle anderen Fächer sollten bis zu ihrem Einsatz geschlossen bleiben.

Sie können Ihren Drucker mit zusätzlichen optionalen 250- oder 550-Blatt-Fächern konfigurieren. Weitere Informationen finden Sie unter ["Installieren optionaler Fächer" auf Seite 123](#).



1	Bedienfeld
2	Standardablage
3	Abdeckung der Steuerungsplatine
4	Standard-250-Blatt-Fach
5	Optionales 250- oder 550-Blatt-Fach
6	Universalzuführung
7	Klappe A

## Anschließen von Kabeln

**⚠ VORSICHT – STROMSCHLAGGEFAHR:** Um das Risiko eines elektrischen Schlags zu vermeiden, sollten Sie dieses Produkt während eines Gewitters nicht einrichten, nicht an andere elektronische Geräte anschließen und keine Kabelverbindungen z. B. mit dem Netzkabel, dem Faxgerät oder dem Telefon herstellen.

**⚠ VORSICHT – MÖGLICHE VERLETZUNGSGEFAHR** Um Feuer- und Stromschlaggefahr zu vermeiden, schließen Sie das Netzkabel direkt an eine ordnungsgemäß geerdete Steckdose an, die sich in der Nähe des Geräts befindet und leicht zugänglich ist.

**⚠ VORSICHT – MÖGLICHE VERLETZUNGSGEFAHR** Um das Risiko eines Feuers oder elektrischen Schlags zu vermeiden, verwenden Sie ausschließlich das diesem Produkt beiliegende Netzkabel bzw. ein durch den Hersteller zugelassenes Ersatzkabel.

**Warnung—Mögliche Schäden:** Berühren Sie das USB-Kabel, einen WLAN-Adapter oder einen der angezeigten Druckbereiche nicht während eines Druckvorgangs, um einen Datenverlust oder eine Störung zu vermeiden.

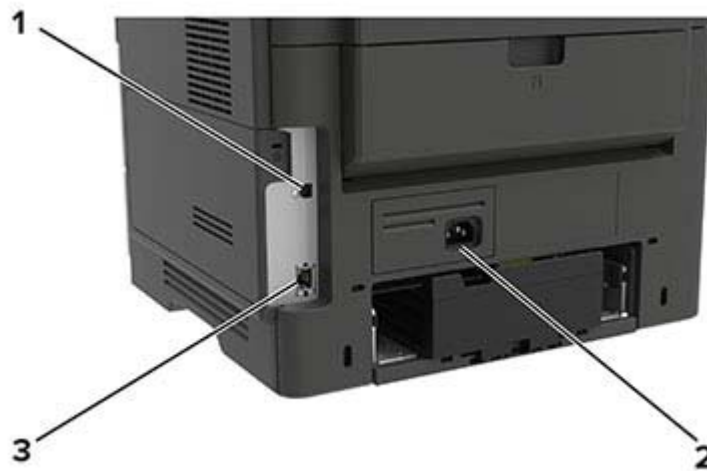

	Menüeintrag	Beschreibung
1	USB-Druckeranschluss	Schließen Sie den Drucker an einen Computer an.
2	Netzkabelbuchse	Anschließen des Druckers an eine elektrische Steckdose.
3	Ethernet-Anschluss	Zum Anschließen des Druckers an ein Netzwerk

## Verwenden des Bedienfelds

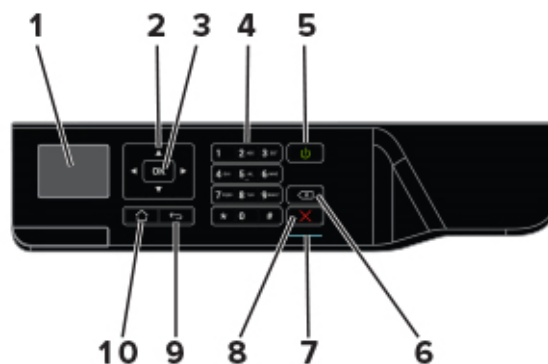

	Menüeintrag	Beschreibung
1	Anzeige	Zeigen Sie Druckoptionen, Status- und Fehlermeldungen an.
2	Pfeiltasten	Blättern durch Menüs oder Wechseln zwischen Bildschirmen und Menüoptionen.
3	Auswählen (Schaltfläche)	<ul style="list-style-type: none"> <li>• Auswählen von Menüoptionen.</li> <li>• Speichern Sie die Einstellung.</li> </ul>
4	Ziffernblock	Geben Sie Zahlen oder Symbole in ein Eingabefeld ein.
5	Netzschalter	Ein- oder Ausschalten des Druckers. <b>Hinweis:</b> Zum Ausschalten des Druckers halten Sie die Netztaaste für fünf Sekunden gedrückt.
6	Rücktaste	Bewegen Sie den Cursor zurück, und löschen Sie ein Zeichen in einem Eingabefeld.

	Menüeintrag	Beschreibung
<b>7</b>	Kontrollleuchte	Prüfen Sie den Druckerstatus.
<b>8</b>	Stopp- oder Abbrechen-Taste	Stoppt die aktuelle Aufgabe.
<b>9</b>	Zurück-Taste	Zurückkehren zum vorherigen Bildschirm.
<b>10</b>	Home-Taste	Zurückkehren zum Startbildschirm.

## Erläuterungen zum Status der Netztaste und der Kontrollleuchte

Kontrollleuchte	Druckerstatus
Aus	Der Drucker ist ausgeschaltet oder befindet sich im Ruhemodus.
Blau	Der Drucker ist bereit oder verarbeitet gerade Daten.
Rot	Der Drucker wartet auf eine Aktion des Benutzers.

Farbe der Netztaste	Druckerstatus
Aus	Der Drucker ist aus, bereit oder verarbeitet Daten.
Konstant gelb	Der Drucker befindet sich im Energiesparmodus.
Gelb blinkend	Der Drucker befindet sich im Ruhemodus.

# Einlegen von Papier und Spezialdruckmedien

## Einstellen von Papierformat und Papiersorte

1 Navigieren Sie auf dem Bedienfeld zu:

**Einstellungen** > **OK** > **Papier** > **OK** > **Fachkonfiguration** > **OK** > **Papierformat/-sorte** > **OK** > Wählen Sie eine Papierzuführung aus

2 Legen Sie das Papierformat und die Papiersorte fest.

## Konfigurieren des Papierformats Universal

1 Navigieren Sie auf dem Bedienfeld zu:

**Einstellungen** > **OK** > **Papier** > **OK** > **Medienkonfiguration** > **OK** > **Universal** > **OK**

2 Konfigurieren Sie die Einstellungen.

## Laden der Fächer

**⚠ VORSICHT – KIPPGEFAHR:** Um zu vermeiden, dass die Komponenten instabil werden, befüllen Sie jedes Fach getrennt. Alle anderen Fächer sollten bis zu ihrem Einsatz geschlossen bleiben.

1 Ziehen Sie das Fach heraus.

**Hinweis:** Zur Vermeidung von Papierstaus nehmen Sie keine Fächer heraus, während der Drucker belegt ist.



**2** Passen Sie die Papierführungen so an, dass sie dem Format des eingelegten Papiers entsprechen.

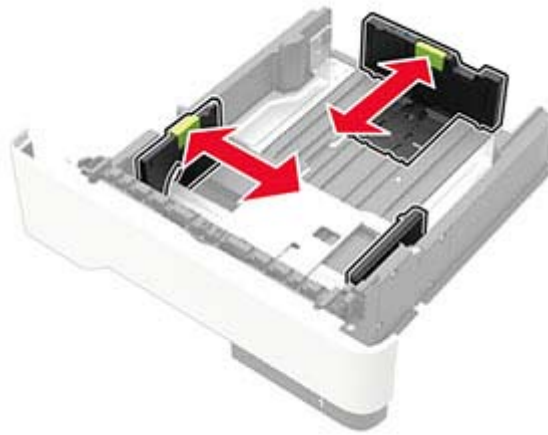

**3** Biegen Sie das Papier vor dem Einlegen in beide Richtungen, fächern Sie es auf, und gleichen Sie die Kanten an.



**4** Legen Sie den Papierstapel mit der zu bedruckenden Seite nach oben ein, und stellen Sie anschließend sicher, dass die seitlichen Führungen eng am Papier anliegen.



#### Hinweise:

- Legen Sie Briefbögen beim einseitigen Drucken mit der Druckseite nach unten so ein, dass die obere Blattkante zur Vorderseite des Fachs weist.
- Legen Sie Briefbögen beim beidseitigen Drucken mit der Druckseite nach oben so ein, dass die untere Blattkante zur Vorderseite des Fachs weist.
- Schieben Sie das Papier nicht in das Fach.

- Um Papierstau zu vermeiden, stellen Sie sicher, dass die Stapelhöhe die Markierung für die maximale Füllhöhe nicht überschreitet.

**5** Schieben Sie das Fach in den Drucker.

Stellen Sie gegebenenfalls Papierformat und -sorte auf dem Druckerbedienfeld entsprechend dem eingelegten Papier ein.

## Einlegen von Druckmedien in die Universalzuführung

**1** Öffnen Sie die Universalzuführung.

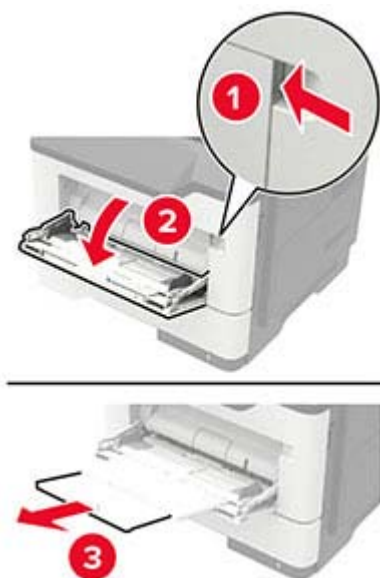

**2** Passen Sie die Führung so an, dass sie dem Format des eingelegten Papiers entspricht.



- 3** Biegen Sie das Papier vor dem Einlegen in beide Richtungen, fächern Sie es auf, und gleichen Sie die Kanten an.



- 4** Legen Sie Papier mit der Druckseite nach oben ein.

**Hinweise:**

- Legen Sie Briefbögen beim einseitigen Drucken mit der Druckseite nach oben so ein, dass die obere Blattkante zur Vorderseite des Fachs weist.
- Legen Sie Briefbögen beim beidseitigen Drucken mit der Druckseite nach unten so ein, dass die untere Blattkante zur Vorderseite des Fachs weist.
- Legen Sie Briefumschläge mit der Umschlagklappe nach unten so ein, dass die Umschlagklappe zur linken Seite weist.
- Legen Sie europäische Briefumschläge mit der Umschlagklappe nach unten so ein, dass die Umschlagklappe nach vorn weist.

**Warnung—Mögliche Schäden:** Es dürfen keine Umschläge mit Briefmarken, Metallklammern, Haken, Fenstern, Fütterung oder selbstklebenden Klebeflächen verwendet werden.

- 5** Stellen Sie am Bedienfeld Papierformat und Papiersorte entsprechend dem eingelegten Papier ein.

## Verbinden von Fächern

- 1** Navigieren Sie auf dem Bedienfeld zu:

Einstellungen > **OK** > Papier > **OK** > Fachkonfiguration > **OK** > Papierformat/-sorte > **OK**

- 2** Legen Sie bei den Fächern, die Sie verbinden, das gleiche Papierformat und die gleiche Papiersorte fest.

- 3** Navigieren Sie auf dem Bedienfeld zu:

Einstellungen > **OK** > Gerät > **OK** > Wartung > **OK** > Konfig.menü > **OK** > Fachkonfiguration > **OK**

- 4** Stellen Sie die Fachverbindung auf **Automatisch**.

Stellen Sie zum Lösen der Fachverbindung sicher, dass keine Fächer die gleichen Einstellungen für Papierformat oder Papiersorte haben.

**Warnung—Mögliche Schäden:** Die Temperatur der Fixierstation variiert je nach angegebener Papiersorte. Prüfen Sie zur Vermeidung von Druckproblemen, ob die Einstellung für die Papiersorte im Drucker dem im Fach eingelegten Papier entspricht.



# Papierstütze

## Unterstützte Papierformate

Papierformat	Standard 250 Blatt- Fach	Optional 250- oder 550-Blatt- Fach	Universalzuführung	Zweiseitiger Druck
<b>A4</b> 210 x 297 mm (8,3 x 11,7 Zoll)	✓	✓	✓	✓
<b>A5</b> 210 x 148 mm (8,3 x 5,8 Zoll)	✓	✓	✓	X
<b>A5 LEF</b> 148 x 210 mm (5,8 x 8,3 Zoll)	✓	X	✓	X
<b>A6</b> 105 x 148 mm (4,1 x 5,8 Zoll)	✓	X	✓	X
<b>JIS B5</b> 182 x 257 mm (7,2 x 10,1 Zoll)	✓	✓	✓	X
<b>Oficio (Mexiko)</b> 216 x 340 mm (8,5 x 13,4 Zoll)	✓	✓	✓	✓
<b>Hagaki</b> 100 x 148 mm (3,9 x 5,8 Zoll)	X	X	✓	X
<b>Visitenkarte</b> 50,8 x 88,9 mm (2 x 3,5 Zoll)	X	X	X	X
<b>Statement</b> 140 x 216 mm (5,5 x 8,5 Zoll)	✓	✓	✓	X
<b>Executive</b> 184 x 267 mm (7,3 x 10,5 Zoll)	✓	✓	✓	X
<b>Letter</b> 216 x 279 mm (8,5 x 11 Zoll)	✓	✓	✓	✓

Papierformat	Standard 250 Blatt- Fach	Optional 250- oder 550-Blatt- Fach	Universalzuführung	Zweiseitiger Druck
<b>Legal</b> 216 x 356 mm (8,5 x 14 Zoll)	✓	✓	✓	✓
<b>Folio</b> 216 x 330 mm (8,5 x 13 Zoll)	✓	✓	✓	✓
<b>Universal</b> 76,2 x 127 mm bis 216 x 356 mm (3 x 5 Zoll bis 8,5 x 14 Zoll)	X	X	✓	X
<b>Universal</b> 105 x 148 mm bis 216 x 356 mm (4,13 x 5,83 Zoll bis 8,5 x 14 Zoll)	✓	X	X	X
<b>Universal</b> 148 x 210 mm bis 216 x 356 mm (5,83 x 8,27 Zoll bis 8,5 x 14 Zoll)	X	✓	X	X
<b>7 3/4 Briefumschlag (Monarch)</b> 98 x 191 mm (3,9 x 7,5 Zoll)	X	X	✓	X
<b>9 Briefumschlag</b> 98 x 225 mm (3,9 x 8,9 Zoll)	X	X	✓	X
<b>10 Briefumschlag</b> 105 x 241 mm (4,1 x 9,5 Zoll)	X	X	✓	X
<b>DL Briefumschlag</b> 110 x 220 mm (4,3 x 8,7 Zoll)	X	X	✓	X
<b>C5 Briefumschlag</b> 162 x 229 mm (6,4 x 9 Zoll)	X	X	✓	X
<b>B5 Briefumschlag</b> 176 x 250 mm (6,9 x 9,8 Zoll)	X	X	✓	X
<b>Sonstiger Briefumschlag</b> 76,2 x 127 mm bis 216 x 356 mm (3 x 5 Zoll bis 8,5 x 14 Zoll)	X	X	✓	X

## Unterstützte Papiersorten

Papiersorte	Standard 250 Blatt- Fach	Optional 250- oder 550- Blatt- Fach	Universalzuführung	Zweiseitiger Druck
Normalpapier	✓	✓	✓	✓
Karten	X	X	✓	X
Folie	✓	X	✓	X
Recyclingpapier	✓	✓	✓	✓
Papieretiketten <sup>1</sup>	✓	✓	✓	X
Feinpost <sup>2</sup>	✓	✓	✓	✓
Briefbogen	✓	✓	✓	✓
Vorgedruckt	✓	✓	✓	✓
Farbpapier	✓	✓	✓	✓
Leichtes Papier	✓	✓	✓	✓
Schweres Papier <sup>2</sup>	✓	✓	✓	✓
Rau/Baumwolle	✓	✓	✓	✓
Briefumschlag	X	X	✓	X
Rauer Umschlag	X	X	✓	X

<sup>1</sup> Der Drucker kann gelegentlich zum Bedrucken von einseitig bedruckbaren Papieretiketten verwendet werden, die für Laserdrucker entwickelt wurden. Es wird empfohlen, maximal 20 Papieretikettenbögen pro Monat zu bedrucken. Vinyl-, Apotheken- und beidseitige Etiketten werden nicht unterstützt.

<sup>2</sup> Beim zweiseitigen Drucken werden Feinpostpapier und schweres Papier mit einem Gewicht bis zu 90 g/m<sup>2</sup> (24 lb) unterstützt.

## Unterstütztes Papiergewicht

	Fach	Universalzuführung	Beidseitiger Druck
Papiergewicht	60 bis 120 g/m <sup>2</sup> (16 bis 32 lb)	60 bis 216 g/m <sup>2</sup> (16 bis 58 lb)	60 bis 90 g/m <sup>2</sup> (16 bis 24 lb)

# Drucken

## Von einem Computer aus drucken

**Hinweis:** Für Etiketten, Karten und Umschläge müssen das Papierformat und die Papiersorte im Drucker vor dem Senden des Druckauftrags festgelegt werden.

- 1 Öffnen Sie im Dokument, das Sie drucken möchten, das Dialogfeld "Drucken".
- 2 Passen Sie nach Bedarf die Einstellungen an.
- 3 Drucken Sie das Dokument.

## Drucken über ein Mobilgerät

### Drucken über ein Mobilgerät mithilfe von AirPrint



Die AirPrint-Softwarefunktion ist eine mobile Drucklösung, mit der Sie direkt von Apple-Geräten auf einem AirPrint-zertifizierten-Drucker drucken können.



#### Hinweise:

- Stellen Sie sicher, dass das Apple-Gerät und der Drucker mit demselben Netzwerk verbunden sind. Wenn das Netzwerk über mehrere drahtlose Hubs verfügt, stellen Sie sicher, dass beide Geräte mit demselben Subnetz verbunden sind.
  - Diese Anwendung wird nur von einigen Apple-Geräten unterstützt.
- 1 Wählen Sie auf Ihrem Mobilgerät ein Dokument aus Ihrem Dateimanager aus, oder starten Sie eine kompatible Anwendung.
  - 2 Tippen Sie auf das Freigabesymbol und dann auf **Drucken** .
  - 3 Wählen Sie einen Drucker aus.  
Passen Sie nach Bedarf die Einstellungen an.
  - 4 Drucken Sie das Dokument.

## Drucken über ein Mobilgerät mithilfe von Wi-Fi Direct®

Wi-Fi Direct® ist ein Druckdienst, mit dem Sie auf jedem Wi-Fi Direct-fähigen Drucker drucken können.

**Hinweis:** Stellen Sie sicher, dass das Mobilgerät an das WLAN des Druckers angeschlossen ist. Weitere Informationen finden Sie unter "[Verbinden eines Mobilgeräts mit dem Drucker](#)" auf Seite 63.

- 1 Öffnen Sie auf Ihrem Mobilgerät eine kompatible Anwendung, oder wählen Sie ein Dokument aus dem Dateimanager.
- 2 Abhängig von Ihrem Mobilgerät befolgen Sie einen der folgenden Schritte:
  - Tippen Sie auf  > **Drucken**.
  - Tippen Sie auf  > **Drucken**.
  - Tippen Sie auf  > **Drucken**.
- 3 Wählen Sie einen Drucker aus, und passen Sie die Einstellungen ggf. an.
- 4 Drucken Sie das Dokument.

## Konfigurieren vertraulicher Druckaufträge

- 1 Öffnen Sie einen Webbrowser, und geben Sie die IP-Adresse des Druckers in das Adressfeld ein.

### Hinweise:

- Zeigen Sie die IP-Adresse des Druckers auf dem Startbildschirm an. Die IP-Adresse wird in vier Zahlengruppen angezeigt, die durch Punkte voneinander getrennt sind. Beispiel: 123.123.123.123.
- Wenn Sie einen Proxy verwenden, deaktivieren Sie ihn vorübergehend, um die Webseite ordnungsgemäß zu laden.

- 2 Klicken Sie auf **Einstellungen** > **Sicherheit** > **Einstellungen für den vertraulichen Druck**.
- 3 Konfigurieren Sie die Einstellungen.

Funktion	Beschreibung
Maximale ungültige PINs	Beschränken Sie die Anzahl ungültiger PIN-Eingaben. <b>Hinweis:</b> Ist der Grenzwert erreicht, werden die Druckaufträge für diesen Benutzernamen gelöscht.
Zeitlimit für vertrauliche Aufträge	Legen Sie den Ablaufzeitraum für vertrauliches Drucken fest. <b>Hinweis:</b> Angehaltene Aufträge "Vertraulich" werden im Drucker gespeichert, bis sie freigegeben oder manuell gelöscht werden.
Zeitlimit für Druckwiederholung	Legen Sie den Ablaufzeitraum für einen wiederholten Druckauftrag fest. <b>Hinweis:</b> Wiederholen Sie im Druckerspeicher gespeicherte Aufträge.
Zeitlimit für Abgleichauftrag	Legen Sie das Zeitlimit so fest, dass der Drucker eine Kopie ausdruckt, bevor er die restlichen Exemplare druckt. <b>Hinweis:</b> Bestätigte Aufträge drucken eine Kopie, damit Sie diese überprüfen können, bevor die restlichen Exemplare gedruckt werden.
Zeitlimit für gespeicherte Aufträge	Legen Sie die zeitliche Begrenzung für das Speichern von Druckaufträgen im Drucker fest. <b>Hinweis:</b> Angehaltene Aufträge "Reserviert" werden nach dem Drucken automatisch gelöscht.

Funktion	Beschreibung
Anhalten aller Aufträge erfordern	Stellen Sie ein, dass der Drucker alle Druckaufträge anhält.
Doppelte Dokumente beibehalten	Stellen Sie den Drucker so ein, dass alle Dokumente mit demselben Dateinamen gedruckt werden.

## Drucken von vertraulichen und anderen angehaltenen Druckaufträgen

### Für Windows-Benutzer

- 1 Klicken Sie bei einem geöffneten Dokument auf **Datei > Drucken**.
- 2 Klicken Sie auf **Eigenschaften, Voreinstellungen, Optionen** oder **Einrichtung**.
- 3 Klicken Sie auf **Drucken und Zurückhalten**.
- 4 Wählen Sie "**Drucken und Zurückhalten**" verwenden aus, und weisen Sie dann einen Benutzernamen zu.
- 5 Wählen Sie den Druckauftragstyp aus (vertraulich, wiederholt, reserviert oder bestätigt).  
Wenn der Druckauftrag vertraulich ist, geben Sie eine vierstellige PIN ein.
- 6 Klicken Sie auf **OK** oder **Drucken**.
- 7 Geben Sie den Druckauftrag am Druckerbedienfeld frei.
  - Wechseln Sie bei vertraulichen Druckaufträgen zu:

**Angehaltene Aufträge** > **OK** > Benutzernamen auswählen > **OK** > **Vertraulich** > **OK** > PIN eingeben  
> **OK** > Druckauftrag auswählen > **OK** > Einstellungen konfigurieren > **OK** > **Drucken** > **OK**

- Wechseln Sie bei anderen Druckaufträgen zu:

**Angehaltene Aufträge** > **OK** > Benutzernamen auswählen > **OK** > Druckauftrag auswählen > **OK** > Einstellungen konfigurieren > **OK** > **Drucken** > **OK**

### Für Macintosh-Benutzer

- 1 Wählen Sie bei geöffnetem Dokument **Datei > Drucken** aus.
- 2 Wählen Sie im Menü "Vorschau" oder "Medien und Qualität" **PIN-Druck** aus.
- 3 Aktivieren Sie **Drucken mit PIN**, und geben Sie dann eine vierstellige PIN ein.
- 4 Klicken Sie auf **Drucken**.
- 5 Geben Sie den Druckauftrag am Druckerbedienfeld frei. Navigieren Sie zu:

**Angehaltene Aufträge** > **OK** > Computernamen auswählen > **OK** > **Vertraulich** > **OK** > PIN eingeben > **OK** > Druckauftrag auswählen > **OK** > **Drucken** > **OK**

## Drucken von Schriftartmusterlisten

1 Navigieren Sie auf dem Bedienfeld zu:

**Einstellungen** >  > **Berichte** >  > **Drucken** >  > **Schriftarten drucken** > 

2 Wählen Sie ein Schriftartbeispiel aus, und drücken Sie dann .

## Einfügen von Trennseiten zwischen Kopien

1 Navigieren Sie auf dem Bedienfeld zu:

**Einstellungen** >  > **Drucken** >  > **Layout** >  > **Trennseiten** >  > **zwischen Kopien** > 

2 Drucken Sie das Dokument.

# Druckermenüs

## Menüzuordnung

Gerät	<ul style="list-style-type: none"> <li>• <a href="#">Einstellungen</a></li> <li>• <a href="#">Sparmodus</a></li> <li>• <a href="#">Druckerferne Bedienerkonsole</a></li> <li>• <a href="#">Benachrichtigungen</a></li> <li>• <a href="#">Energiemanagement</a></li> </ul>	<ul style="list-style-type: none"> <li>• <a href="#">Erfassung anonymer Daten</a></li> <li>• <a href="#">Werksvorgaben wiederherstellen</a></li> <li>• <a href="#">Wartung</a></li> <li>• <a href="#">Sichtbare Startbildschirm-Symbole</a></li> <li>• <a href="#">Druckerinformationen</a></li> </ul>
Drucken	<ul style="list-style-type: none"> <li>• <a href="#">Layout</a></li> <li>• <a href="#">Einrichtung</a></li> <li>• <a href="#">Qualität</a></li> <li>• <a href="#">Auftragsabrechnung</a></li> <li>• <a href="#">XPS</a></li> </ul>	<ul style="list-style-type: none"> <li>• <a href="#">PDF</a></li> <li>• <a href="#">PostScript</a></li> <li>• <a href="#">PCL</a></li> <li>• <a href="#">HTML</a></li> <li>• <a href="#">Bild</a></li> </ul>
Papier	<a href="#">Fachkonfiguration</a>	<a href="#">Medien-Konfiguration</a>
Netzwerk/Anschlüsse	<ul style="list-style-type: none"> <li>• <a href="#">Netzwerkübersicht</a></li> <li>• <a href="#">WLAN</a></li> <li>• <a href="#">Ethernet</a></li> <li>• <a href="#">Wi-Fi Direct</a></li> <li>• <a href="#">TCP/IP</a></li> <li>• <a href="#">SNMP</a></li> </ul>	<ul style="list-style-type: none"> <li>• <a href="#">IPSec</a></li> <li>• <a href="#">802.1x</a></li> <li>• <a href="#">LPD-Konfiguration</a></li> <li>• <a href="#">HTTP-/FTP-Einstellungen</a></li> <li>• <a href="#">USB</a></li> <li>• <a href="#">Externen Netzwerkzugriff einschränken</a></li> </ul>
Sicherheit	<ul style="list-style-type: none"> <li>• <a href="#">Sicherheitsüberwachungsprotokoll</a></li> <li>• <a href="#">Anmeldebeschränkung</a></li> <li>• <a href="#">Druckeinrichtung für vertrauliches Drucken</a></li> </ul>	<ul style="list-style-type: none"> <li>• <a href="#">Solutions LDAP-Einstellungen</a></li> <li>• <a href="#">Temporäre Dateien löschen</a></li> <li>• <a href="#">Verschiedenes</a></li> </ul>
Berichte	<ul style="list-style-type: none"> <li>• <a href="#">Menüeinstellungsseite</a></li> <li>• <a href="#">Gerät</a></li> </ul>	<ul style="list-style-type: none"> <li>• <a href="#">Drucken</a></li> <li>• <a href="#">Netzwerk</a></li> </ul>
<a href="#">Hilfe</a>	<ul style="list-style-type: none"> <li>• Alle Anleitungen drucken</li> <li>• Verbindungsanleitung</li> <li>• Informationsanleitung</li> <li>• Druckmedienanleitung</li> </ul>	<ul style="list-style-type: none"> <li>• Anleitung zur Einstellung der Schwarzweißqualität</li> <li>• Umsetzungsanleitung</li> <li>• Anleitung bei Fragen zur Druckqualität</li> <li>• Verbrauchsmaterialanleitung</li> </ul>
<a href="#">Fehlerbehebung</a>	Testseite drucken	



# Gerät

## Einstellungen

Menüoption	Beschreibung
<b>Anzeigesprache</b>	Legen Sie fest, in welcher Sprache der Text auf dem Display angezeigt wird.
<b>Land/Region</b>	Identifizieren Sie das Land oder die Region, in dem bzw. in der der Drucker für den Betrieb konfiguriert wurde.
<b>Ersteinrichtung ausführen</b> Nein* Ja	Führen Sie den Konfigurationsassistenten aus.
<b>Angezeigte Informationen</b> Anzeigetext 1 (IP-Adresse*) Anzeigetext 2 (Datum/Uhrzeit*) Benutzerdefinierter Text 1 Benutzerdefinierter Text 2	Wählen Sie die auf dem Startbildschirm anzuzeigenden Informationen aus.
<b>Datum und Uhrzeit</b> Konfigurieren Akt. Datum/Uhrzeit Datum und Uhrzeit manuell einstellen Datumsformat (TT-MM-JJJJ*) Zeitformat (12 Stunden AM/PM*) Zeitzone (Beijing (CST)*)	Konfigurieren Sie Druckerdatum und -uhrzeit.
<b>Datum und Uhrzeit</b> Network Time Protocol (NTP) NTP aktivieren (Ein*) NTP-Server	Konfigurieren Sie die Einstellungen für das Network Time Protocol (NTP).
<b>Papierformate</b> U.S. Metrische Werte	Gibt die Maßeinheit für Papierformate an. <b>Hinweis:</b> Das Land oder die Region, die während der Ersteinstallation ausgewählt wurden, bestimmen die Anfangseinstellung für das Papierformat.
<b>Anzeige-Zeitsperre</b> 5–300 Sekunden (60*)	Stellen Sie die inaktive Zeit des Druckers ein, die vergehen muss, bevor das Display den Startbildschirm anzeigt oder der Drucker sich automatisch von einem Benutzerkonto abmeldet.
<b>Hinweis:</b> Ein Sternchen (*) neben einem Wert zeigt die Werksstandardeinstellungen an.	

## Eco-Modus

Menüoption	Beschreibung
<b>Drucken</b> Seiten Einseitig* Beidseitig	Geben Sie an, ob das Papier ein- oder zweiseitig bedruckt werden soll.
<b>Hinweis:</b> Ein Sternchen (*) neben einem Wert zeigt die Werksstandardeinstellungen an.	

Menüoption	Beschreibung
<b>Drucken</b> Seiten pro Seite Aus* 2 Blätter pro Seite 3 Blätter pro Seite 4 Blätter pro Seite 6 Blätter pro Seite 9 Blätter pro Seite 12 Blätter pro Seite 16 Blätter pro Seite	Drucken Sie mehrseitige Bilder auf einem Blatt Papier.
<b>Drucken</b> Tonerauftrag 1–10 (8*)	Legen Sie die Helligkeit bzw. Dunkelheit von Textbildern fest.
<b>Hinweis:</b> Ein Sternchen (*) neben einem Wert zeigt die Werksstandardeinstellungen an.	

## Druckerferne Bedienerkonsole

Menüoption	Beschreibung
<b>Externe VNC-Verbindung</b> Nicht zulassen* Zulassen	Schließen Sie einen externen Virtual Network Computing (VNC) Client an das druckerferne Bedienfeld an.
<b>Authentifizierungstyp</b> Keine* Standardauthentifizierung	Stellen Sie den Authentifizierungstyp beim Zugriff auf den VNC-Client-Server ein.
<b>VNC-Passwort</b>	Geben Sie das Passwort für die Verbindung mit dem VNC-Clientserver ein. <b>Hinweis:</b> Diese Menüoption wird nur angezeigt, wenn "Authentifizierungstyp" auf "Standardauthentifizierung" eingestellt ist.
<b>Hinweis:</b> Ein Sternchen (*) neben einem Wert zeigt die Werksstandardeinstellungen an.	

## Benachrichtigungen

Menüoption	Beschreibung
<b>Verbrauchsmaterialien</b> Verbrauchsmaterialschätzungen anzeigen Schätzungen anzeigen* Schätzungen nicht anzeigen	Zeigt den geschätzten Verbrauchsmaterialstatus an.
<b>Verbrauchsmaterial</b> Benutzerdefinierte Materialbenachrichtigungen	Konfigurieren Sie die Benachrichtigungseinstellungen, wenn ein Benutzereingriff erforderlich ist. <b>Hinweis:</b> Diese Menüoption wird nur im Embedded Web Server angezeigt.
<b>Hinweis:</b> Ein Sternchen (*) neben einem Wert zeigt die Werksstandardeinstellungen an.	

Menüoption	Beschreibung
<b>Fehlerverhinderung</b> Stauassistent Aus Ein*	Legen Sie fest, dass der Drucker automatisch nach gestautem Papier sucht.
<b>Fehlerverhinderung</b> Automatisch fortfahren Deaktiviert 5-255 (5*)	Lassen Sie den Drucker Druckaufträge automatisch weiter verarbeiten oder drucken, nachdem bestimmte Aufmerksamkeitsbedingungen automatisch behoben wurden.
<b>Fehlerverhinderung</b> Automatischer Neustart Automatischer Neustart Immer neu starten* Nie neu starten Neu starten, wenn inaktiv	Legen Sie fest, dass der Drucker neu startet, wenn ein Fehler auftritt.
<b>Fehlerverhinderung</b> Automatischer Neustart Maximale automatische Neustarts 1–20 (2*)	Legen Sie die Anzahl automatischer Neustarts fest, die der Drucker durchführen kann.
<b>Fehlerverhinderung</b> Automatischer Neustart Fenster "Automatische Neustarts" 1-525600 (720*)	Legen Sie die Anzahl der Sekunden fest, die vergehen müssen, bevor der Drucker einen automatischen Neustart durchführt.
<b>Fehlerverhinderung</b> Automatischer Neustart Zähler für automatische Neustarts	Zeigen Sie den schreibgeschützten Status des Neustartzählers an.
<b>Fehlerverhinderung</b> Fehler "Papier ist zu kurz" anzeigen Auto-Löschen* Ein	Legen Sie fest, dass der Drucker eine Meldung anzeigt, wenn der Fehler "Papier ist zu kurz" auftritt.  <b>Hinweis:</b> "Papier ist zu kurz" bezieht sich auf das Format des eingelegten Papiers.
<b>Fehlerverhinderung</b> Seite schützen Aus* Ein	Stellen Sie ein, dass der Drucker die gesamte Seite in den Speicher schiebt, bevor er diese druckt.
<b>Stauinhalt-Wiederherstellung</b> Nach Stau weiter Auto* Aus Ein	Stellen Sie ein, dass der Drucker gestaute Seiten neu ausdruckt.
<b>Hinweis:</b> Ein Sternchen (*) neben einem Wert zeigt die Werksstandardeinstellungen an.	

## Energiemanagement

Menüoption	Beschreibung
<b>Energiesparm.-Profil</b> Im Energiesparmodus drucken Nach Drucken nicht in den Energiesparmodus wechseln Nach Drucken in den Energiesparmodus wechseln*	Stellen Sie den Drucker so ein, dass er nach dem Drucken im Modus "Bereit" verbleibt oder in den Energiesparmodus zurückwechselt.
<b>Zeitsperren</b> Energiesparmodus 1–60 Minuten (15*)	Legt den Leerlaufzeitraum fest, bevor der Drucker in den Energiesparmodus wechselt.
<b>Zeitsperren</b> Ruhemodus-Zeitsperre Deaktiviert 1 Stunde 2 Stunden 3 Stunden 6 Stunden 1 Tag 2 Tage 3 Tage* 1 Woche 2 Wochen 1 Monat	Stellen Sie die Zeit ein, bevor der Drucker abgeschaltet wird.
<b>Zeitsperren</b> Ruhemodus-Zeitsperre auf Anschluss Ruhezustand aktivieren Nicht in Ruhemodus wechseln*	Legen Sie Ruhemodus-Zeitsperre fest, um den Drucker auszuschalten, während eine aktive Ethernet-Verbindung vorhanden ist.
<b>Hinweis:</b> Ein Sternchen (*) neben einem Wert zeigt die Werksstandardeinstellungen an.	

## Erfassung anonymer Daten

Menüeintrag	Beschreibung
<b>Erfassung anonymer Daten</b> Info Gerätenutz. und Leistung Kein*	Senden Sie den Druckerverbrauch und Informationen zur Druckerleistung an den Hersteller.
<b>Sendezeit für anonyme Daten</b> Startzeit Stoppzeit	<b>Hinweis:</b> Sendezeit für anonyme Daten wird nur angezeigt, wenn Sie für die Erfassung anonymer Daten Daten zur Nutzung und Leistung des Geräts einstellen.
<b>Hinweis:</b> Ein Sternchen (*) neben einem Wert zeigt die Werksstandardeinstellungen an.	

## Werksvorgaben wiederherstellen

Menüoption	Beschreibung
<b>Einstellungen wiederherstellen</b> Alle Einstellungen zurücksetzen Druckereinstellungen zurücksetzen Netzwerkeinstellungen zurücksetzen	Stellen Sie die Werksvorgaben des Druckers wieder her.

## Wartung

### Konfig.menü

Menüoption	Beschreibung
<b>USB-Konfiguration</b> USB PnP 1* 2	Ändern Sie den USB-Treiber-Modus des Druckers, um dessen Kompatibilität mit einem PC zu verbessern.
<b>USB-Konfiguration</b> USB-Geschwindigkeit Voll Auto*	Stellen Sie ein, dass der USB-Anschluss mit voller Geschwindigkeit arbeitet und deaktivieren Sie dessen Hi-Speed-Funktion.
<b>Fachkonfiguration</b> Fachverbindung Automatisch* Aus	Richten Sie den Drucker so ein, dass er Fächer mit denselben Einstellungen für Papiersorte und Papierformat verbindet.
<b>Fachkonfiguration</b> Meldung "Facheinschub" anzeigen Aus Nur für unbekannte Papiergrößen* Immer	Zeigen Sie nach dem Einsetzen des Fachs eine Meldung an, dass Sie Papierformat und -sorte auswählen sollen.
<b>Fachkonfiguration</b> A5 einlegen Kurze Kante Lange Kante*	Geben Sie die Seitenausrichtung für den Einzug von Papier im A5-Format an.
<b>Fachkonfiguration</b> Papieraufforderungen Auto* Universal-Zufuhr Papier manuell	Stellen Sie die Papierzuführung ein, die der Benutzer füllt, wenn er zum Einlegen von Papier aufgefordert wird.
<b>Fachkonfiguration</b> Umschlagaufforderungen Auto* Universal-Zufuhr Briefumschlag manuell	Stellen Sie die Papierzuführung ein, die der Benutzer füllt, wenn er zum Einlegen von Umschlägen aufgefordert wird.
<b>Hinweis:</b> Ein Sternchen (*) neben einem Wert zeigt die Werksstandardeinstellungen an.	

Menüoption	Beschreibung
<b>Fachkonfiguration</b> Aktion für Aufford. Benutzer auffordern* Fortfahren Aktuell verwenden	Richten Sie den Drucker so ein, dass er Eingabeaufforderungen in Bezug auf Papier- bzw. Umschlagwechsel ausgibt.
<b>Berichte</b> Menüeinstellungen (Seite) Ereignisprotokoll Ereignisprotokollzusammenfassung Statistiken Zustandsprüfung	Drucken Sie Berichte zu den Menüeinstellungen des Druckers, Status- und Ereignisprotokolle.
<b>Verbrauchsmaterialien und Zähler</b> Verlauf des Verbrauchsmaterials löschen Patronenz. Schwarz zurücks. Zähler Belichtungseinheit Schwarz zurücksetzen Wartungszähler zurücksetzen	Setzen Sie den Verbrauchsmaterial-Druckseitenzähler zurück, oder lassen Sie die Gesamtzahl der gedruckten Seiten anzeigen.
<b>Druckeremulation</b> PPDS-Emulation Aus* Ein	Richten Sie den Drucker zur Erkennung und Verwendung des PPDS-Datenstroms ein.
<b>Druckeremulation</b> PS-Emulation Aus Ein*	Richten Sie den Drucker zur Erkennung und Verwendung des PS-Datenstroms ein.
<b>Druckeremulation</b> Emulator-Sicherheit Seiten-Timeout 0-60 (60*)	Stellen Sie das Seiten-Timeout während der Emulation ein.
<b>Druckeremulation</b> Emulator-Sicherheit Emulator nach Auftrag zurücksetzen Aus* Ein	Setzen Sie den Emulator nach einem Druckauftrag zurück.
<b>Druckeremulation</b> Emulator-Sicherheit Druckermeldungszugriff deaktivieren Ein* Aus	Deaktivieren Sie den Zugriff auf die Druckermeldung während der Emulation.
<b>Druckkonfiguration</b> Schriftartverschärfung 0–150 (24*)	Legen Sie einen Höchstwert für die Punktgröße des Textes fest, unter dem beim Drucken von Schriftartdaten Hochfrequenzbildschirme verwendet werden.
<b>Hinweis:</b> Ein Sternchen (*) neben einem Wert zeigt die Werksstandardeinstellungen an.	

Menüoption	Beschreibung
<b>Druckkonfiguration</b> Deckungsgrad Deaktiviert* 1 – 5	Passen Sie die Tonerdicke beim Drucken von Dokumenten an.
<b>Betriebsdauer Gerät</b> Stiller Modus Aus* Ein	Stellen Sie den Drucker ein, um die Geräusentwicklung des Druckers beim Drucken zu reduzieren.  <b>Hinweis:</b> Bei Aktivierung dieser Einstellung wird die Gesamtleistung des Druckers verlangsamt.
<b>Gerätebetrieb</b> Konsolenmenüs Aktivieren* Deaktivieren	Richten Sie den Drucker für die Anzeige der Menüs des Bedienfelds ein.  <b>Hinweis:</b> Diese Menüoption wird nur im Embedded Web Server angezeigt.
<b>Betriebsdauer Gerät</b> Sicherer Modus Aus* Ein	Richten Sie den Drucker für den Betrieb in einem speziellen Modus ein, in dem er trotz bekannter Probleme weiterhin versucht, so viele Funktionen wie möglich anzubieten.  Wenn Sie beispielsweise Ein ausgewählt haben und der Duplexmotor nicht betriebsbereit ist, führt der Drucker einen einseitigen Druck der Dokumente durch, auch wenn ein beidseitiger Druck in Auftrag gegeben wurde.  <b>Hinweis:</b> Diese Einstellung kann nicht verwendet werden, wenn das Fach nicht vollständig eingesetzt oder der Fachsensor beschädigt ist.
<b>Betriebsdauer Gerät</b> Benutzerdefinierten Status löschen	Alle benutzerdefinierten Meldungen löschen.
<b>Betriebsdauer Gerät</b> Alle von per Fernzugriff installierten Meldungen löschen	Löschen Sie Nachrichten, die druckerfern installiert wurden.
<b>Hinweis:</b> Ein Sternchen (*) neben einem Wert zeigt die Werksstandardeinstellungen an.	

## Löschen (außer Betrieb)

Menüoption	Beschreibung
<b>Druckerspeicher löschen</b> Zuletzt bereinigter Druckerspeicher Alle Infos im permanenten Speicher bereinigen Alle Drucker- und Netzwerkeinst. löschen	Löschen Sie alle Einstellungen und Anwendungen, die im Drucker gespeichert sind.

## Sichtbare Startbildschirm-Symbole

Menü	Beschreibung
Sprache ändern Lesezeichen Angehaltene Aufträge	Legen Sie fest, welche Symbole auf dem Startbildschirm angezeigt werden sollen.

## Druckerinformationen

Menüoption	Beschreibung
<b>Bestandsetikett</b>	Zeigt die Seriennummer des Druckers an.
<b>Standort des Druckers</b>	Identifiziert den Druckerstandort. Die maximale Länge beträgt 63 Zeichen.
<b>Kontaktieren Sie den</b>	Personalisieren Sie den Druckernamen. Die maximale Länge beträgt 63 Zeichen.

## Drucken

### Layout

Menüoption	Beschreibung
<b>Seiten</b> Einseitig* Beidseitig	Geben Sie an, ob das Papier ein- oder beidseitig bedruckt werden soll.
<b>Stil "Umblättern"</b> Lange Kante* Kurze Kante	Legen Sie bei beidseitigem Druck fest, welche Seite des Papiers gebunden wird. <b>Hinweis:</b> Je nachdem, welche Option aktiviert wurde, versetzt der Drucker automatisch jede gedruckte Information auf der Seite, damit der Auftrag korrekt gebunden wird.
<b>Leere Seiten</b> Drucken Nicht drucken*	Leere Seiten in einem Druckauftrag ausdrucken.
<b>Sortieren</b> Aus [1,1,1,2,2,2]* Ein [1,2,1,2,1,2]	Behalten Sie die Reihenfolge der Seiten eines Druckauftrags bei, insbesondere beim Drucken mehrerer Exemplare des Druckauftrags.
<b>Trennseiten</b> Kein* Zwischen Kopien Zwischen Aufträgen Zwischen Seiten	Fügen Sie beim Drucken leere Trennseiten ein.
<b>Trennseitenquelle</b> Fach [x] (1*) Universalzuführung	Legen Sie fest, aus welcher Papierzuführung die Trennseite zugeführt wird.
<b>Seiten pro Seite</b> Aus* 2 Blätter pro Seite 3 Blätter pro Seite 4 Blätter pro Seite 6 Blätter pro Seite 9 Blätter pro Seite 12 Blätter pro Seite 16 Blätter pro Seite	Drucken Sie mehrseitige Bilder auf einem Blatt Papier.
<b>Hinweis:</b> Ein Sternchen (*) neben einem Wert zeigt die Werksstandardeinstellungen an.	



Menüoption	Beschreibung
<b>Seiten pro Seite (Anordnung)</b> Horizontal* Umgekehrt horizontal Vertikal Umgekehrt vertikal	Legen Sie beim Mehrseitendruck die Position der Seitenbilder fest, wenn Sie Seiten pro Seite verwenden.  <b>Hinweis:</b> Die Position hängt von der Anzahl der Seitenbilder sowie von deren Ausrichtung ab.
<b>Seiten pro Blattausrichtung</b> Auto* Querformat Hochformat	Legen Sie beim Mehrseitendruck die Ausrichtung der Dokumente fest, wenn Sie Seiten pro Seite verwenden.
<b>Seiten pro Seite (Rand)</b> Kein* Festtinte	Drucken Sie bei der Verwendung von Seiten pro Seite einen Rahmen um die einzelnen Seitenbilder.
<b>Kopien</b> 1–9999 (1*)	Geben Sie die Anzahl an Kopien für jeden Druckauftrag an.
<b>Druckbereich</b> Normal* Ganze Seite	Legen Sie den bedruckbaren Bereich auf einem Blatt Papier fest.
<b>Hinweis:</b> Ein Sternchen (*) neben einem Wert zeigt die Werksstandardeinstellungen an.	

## Einrichtung

Menüoption	Beschreibung
<b>Druckersprache</b> PCL-Emulation* PS-Emulation	Legen Sie die Druckersprache fest.  <b>Hinweis:</b> Wenn eine Standarddruckersprache festgelegt wird, kann ein Softwareprogramm trotzdem Druckaufträge in einer anderen Druckersprache senden.
<b>Ressourcen speichern</b> Aus* Ein	Legen Sie fest, wie der Drucker mit heruntergeladenen Ressourcen wie z. B. Schriftarten und Makros verfahren soll, wenn ein Druckauftrag eingeht, für den der verfügbare Speicher nicht ausreicht.  <b>Hinweise:</b> <ul style="list-style-type: none"> <li>• Bei der Einstellung von Aus bewahrt der Drucker die heruntergeladenen Ressourcen nur so lange auf, bis der Speicher anderweitig benötigt wird. Mit der inaktiven Druckersprache verbundene Ressourcen werden gelöscht.</li> <li>• Bei der Einstellung von Ein behält der Drucker alle dauerhaft heruntergeladenen Ressourcen bei allen Sprachumschaltungen. Falls erforderlich, zeigt der Drucker an, wenn der Speicher belegt ist, anstatt dauerhafte Ressourcen zu löschen.</li> </ul>
<b>Alle Druckaufträge drucken</b> Alphabetisch* Neueste zuerst Älteste zuerst	Legen Sie die Reihenfolge fest, wenn Sie alle vertraulichen und angehaltenen Druckaufträge drucken möchten.
<b>Hinweis:</b> Ein Sternchen (*) neben einem Wert zeigt die Werksstandardeinstellungen an.	

## Qualität

Menüoption	Beschreibung
<b>Auflösung</b> 300 dpi 600 dpi* 1200 dpi 1200 Bild-Q 2400 Bild-Q	Legen Sie die Auflösung für den Text und die Bilder auf der Druckausgabe fest. <b>Hinweis:</b> Die Auflösung wird durch die Punkte pro Zoll oder die Bildqualität angegeben.
<b>Pixel-Erhöhung</b> Aus* Schriftarten Horizontal Vertikal Beide Richtungen	Ermöglichen Sie für ein klareres Druckbild das Drucken von mehr Pixeln in Gruppen, um so die Qualität von Text und Bildern zu verbessern.
<b>Tonerauftrag</b> 1 bis 10 (8*)	Legen Sie die Helligkeit bzw. Dunkelheit von Textbildern fest.
<b>Halbton</b> Normal* Detail	Verbessert die Druckausgabe mit weicheren Linien mit schärferem Rand.
<b>Helligkeit</b> -6 bis 6 (0*)	Passt die Helligkeit der Druckausgabe an.
<b>Kontrast</b> 0 bis 5 (0*)	Passt den Kontrast der Druckausgabe an.
<b>Grauanpassung</b> Auto* Normal	Passen Sie die Kontrastoptimierung für Bilder an.
<b>Hinweis:</b> Ein Sternchen (*) neben einem Wert zeigt die Werksstandardeinstellungen an.	

## Auftragsabrechnung

Menüoption	Beschreibung
<b>Auftragsabrechnung</b> Aus* Ein	Stellen Sie den Drucker so ein, dass ein Protokoll der empfangenen Druckaufträge erstellt wird. <b>Hinweis:</b> Diese Funktion kann nur verwendet werden, wenn Flash-Speicher oder eine Druckerfestplatte installiert sind.
<b>Intervall für Abrechnungsprotokoll</b> Daily Weekly Monatlich*	Legen Sie fest, wie oft der Drucker eine Protokolldatei erstellen soll.
<b>Hinweis:</b> Ein Sternchen (*) neben einem Wert zeigt die Werksstandardeinstellungen an.	

Menüoption	Beschreibung
<b>Protokollaktion am Ende des Intervalls</b> Kein* Aktuelles Protokoll per E-Mail senden Aktuelles Protokoll per E-Mail senden und löschen Aktuelles Protokoll auf Webseite stellen Aktuelles Protokoll auf Webseite stellen und löschen	Legen Sie fest, wie der Drucker reagieren soll, wenn der Intervallwert überschritten wird.  <b>Hinweis:</b> Der unter Intervall für Abrechnungsprotokoll definierte Wert legt fest, wann die Aktion ausgeführt wird.
<b>Protokoll fast voll</b> Aus Ein*	Gibt die maximale Größe der Protokolldatei an, bevor der Drucker die Protokollaktion fast voll ausführt.
<b>Protokollaktion fast voll</b> Kein* Aktuelles Protokoll per E-Mail senden Aktuelles Protokoll per E-Mail senden und löschen Ältestes Protokoll per E-Mail senden und löschen Aktuelles Protokoll auf Webseite stellen Aktuelles Protokoll auf Webseite stellen und löschen Ältestes Protokoll auf Webseite stellen und löschen Aktuelles Protokoll löschen Ältestes Protokoll löschen Alle außer aktuelles Protokoll löschen Alle Protokolle löschen	Legen Sie fest, wie der Drucker reagieren soll, wenn die Festplatte fast voll ist.  <b>Hinweis:</b> Der unter Protokoll fast voll definierte Wert legt fest, wann die Aktion ausgeführt wird.
<b>Protokollaktion voll</b> Kein* Aktuelles Protokoll per E-Mail senden und löschen Ältestes Protokoll per E-Mail senden und löschen Aktuelles Protokoll auf Webseite stellen und löschen Ältestes Protokoll auf Webseite stellen und löschen Aktuelles Protokoll löschen Ältestes Protokoll löschen Alle außer aktuelles Protokoll löschen Alle Protokolle löschen	Legen Sie fest, wie der Drucker reagieren soll, wenn die Festplattenauslastung den Maximalwert (100 MB) erreicht.
<b>URL zum Protokollschreiben</b>	Legen Sie fest, wo der Drucker die Auftragsabrechnungsprotokolle ablegen soll.
<b>E-Mail-Adresse zum Senden von Protokollen</b>	Geben Sie die E-Mail-Adresse an, an die der Drucker Auftragsabrechnungsprotokolle senden soll.
<b>Prot.-Datei-Präfix</b>	Geben Sie das gewünschte Präfix für den Protokolldateinamen an.  <b>Hinweis:</b> Der im Menü TCP/IP definierte aktuelle Hostname wird als Standardpräfix für die Protokolldatei verwendet.
<b>Hinweis:</b> Ein Sternchen (*) neben einem Wert zeigt die Werksstandardeinstellungen an.	

## XPS

Menüoption	Beschreibung
<b>Fehlerseiten drucken</b> Aus* Ein	Drucken Sie eine Testseite aus, die Informationen zu Fehlern enthält.
<b>Minimale Linienbreite</b> 1–30 (2*)	Legen Sie die Mindeststrichbreite für alle in 1200 dpi gedruckten Aufträge fest.
<b>Hinweis:</b> Ein Sternchen (*) neben einem Wert zeigt die Werksstandardeinstellungen an.	

## PDF

Menüoption	Beschreibung
<b>Größe anpassen</b> Aus* Ein	Skaliert den Seiteninhalt auf das ausgewählte Papierformat.
<b>Anmerkungen</b> Drucken Nicht drucken*	Legen Sie fest, ob Anmerkungen in der PDF-Datei gedruckt werden sollen.
<b>PDF-Fehler drucken</b> Aus Ein*	Ermöglichen Sie das Drucken von PDF-Fehlern.
<b>Hinweis:</b> Ein Sternchen (*) neben einem Wert zeigt die Werksstandardeinstellungen an.	

## PostScript

Menüoption	Beschreibung
<b>PS-Fehler drucken</b> Aus* Ein	Drucken Sie eine Seite mit der Beschreibung des PostScript®-Fehlers aus. <b>Hinweis:</b> Wenn ein Fehler auftritt, wird die Verarbeitung des Druckauftrags beendet, der Drucker druckt eine Fehlermeldung, und der restliche Druckauftrag wird abgebrochen.
<b>Minimale Linienbreite</b> 1–30 (2*)	Legen Sie die Mindeststrichbreite fest. <b>Hinweis:</b> Mit 1200 dpi gedruckte Aufträge verwenden den Wert direkt.
<b>PS-Startmodus sperren</b> Aus Ein*	Deaktivieren Sie die SysStart-Datei.
<b>Wartezeitssperre</b> Aus Ein* (40 Sekunden)	Legen Sie fest, dass der Drucker auf den Empfang weiterer Daten warten soll, bevor er einen Druckauftrag abbricht.
<b>Hinweis:</b> Ein Sternchen (*) neben einem Wert zeigt die Werksstandardeinstellungen an.	

## PCL

Menüoption	Beschreibung
<b>Schriftartquelle</b> Resident* Alle	Wählen Sie die Quelle aus, in der die Standardschriftartauswahl enthalten ist.
<b>Schriftartname</b> [Liste der verfügbaren Schriftarten] Courier*	Wählen Sie eine Schriftart aus der angegebenen Schriftartquelle aus.
<b>Zeichensatz</b> [Liste des verfügbaren Zeichensatzes] 10U PC-8*	Legen Sie den Zeichensatz für die einzelnen Schriftartnamen fest. <b>Hinweis:</b> Unter Zeichensatz versteht man einen Satz von alphabetischen und numerischen Zeichen, Interpunktionszeichen und Sonderzeichen. Zeichensätze unterstützen die verschiedenen Anforderungen für Texte in verschiedenen Sprachen oder für bestimmte Fachgebiete, wie z. B. mathematische Symbole für wissenschaftliche Texte.
<b>Teilung</b> 0,08–100 (10*)	Geben Sie die Teilung der Schriftarten mit festgelegtem oder einheitlichem Zeichenabstand an. <b>Hinweis:</b> Die Teilung bezieht sich auf die Anzahl der Zeichen mit festem Abstand pro horizontalem Zoll.
<b>Ausrichtung</b> Hochformat* Querformat Umgekehrt Hochformat Umgekehrt Querformat	Legen Sie die Ausrichtung von Text und Grafiken auf der Seite fest.
<b>Zeilen pro Seite</b> 1–255	Legen Sie die Anzahl der Textzeilen für jede über den PCL®-Datenstrom gedruckte Seite fest. <b>Hinweise:</b> <ul style="list-style-type: none"> <li>• Diese Menüoption aktiviert den vertikalen Vorschub. Dieser veranlasst, dass die Anzahl an erforderlichen Zeilen zwischen den Standardrändern der Seite gedruckt wird.</li> <li>• 60 ist die Werkseinstellung in den USA. Die internationale Werkseinstellung lautet "64".</li> </ul>
<b>PCL5 Minimale Linienbreite</b> 1–30 (2*)	Stellen Sie die anfängliche Mindeststrichbreite für alle Druckaufträge auf 1200 dpi ein.
<b>PCLXL Minimale Linienbreite</b> 1–30 (2*)	
<b>A4-Breite</b> 198 mm* 203 mm	Stellen Sie die Breite der logischen Seite für das Format A4 ein. <b>Hinweis:</b> Die logische Seite ist der Raum auf der physischen Seite, auf den Daten gedruckt werden.
<b>Auto WR nach ZV</b> Aus* Ein	Stellen Sie ein, dass der Drucker nach einem Steuerbefehl zum Zeilenvorschub automatisch einen Wagenrücklauf durchführt. <b>Hinweis:</b> Der Wagenrücklauf ist eine Vorrichtung, die dem Drucker befiehlt, die Position des Cursors an die erste Position auf der derselben Zeile zu rücken.
<b>Hinweis:</b> Ein Sternchen (*) neben einem Wert zeigt die Werksstandardeinstellungen an.	

Menüoption	Beschreibung
<b>Auto ZV nach WR</b> Aus* Ein	Stellen Sie ein, dass der Drucker nach einem Steuerbefehl zum Wagenrücklauf automatisch einen Zeilenvorschub durchführt.
<b>Fachumkehrung</b> Uni.Zuf-Zuordnung Fach Zuordnung [x] Man.Pap.-Zuordnung Manuelle Briefumschlag-Zuordnung	Konfigurieren Sie den Drucker für die Zusammenarbeit mit einem anderen Druckertreiber oder einer benutzerdefinierten Anwendung, die andere Zuordnungen von Zuführungen und Papierfächern verwenden.
<b>Fachumkehrung</b> Werksvorgaben anzeigen	Zeigen Sie die Werksvorgabewerte für die einzelnen Papierzuführungen an.
<b>Fachumkehrung</b> Standardeinstellungen wiederherstellen	Setzen Sie die Fachumkehrungswerte auf die Werkseinstellungen zurück.
<b>Druckzeitsperre</b> Aus Ein* (90 Sekunden)	Legen Sie fest, dass der Drucker einen Druckauftrag beendet, nachdem er für den festgelegten Zeitraum im Leerlauf war.
<b>Hinweis:</b> Ein Sternchen (*) neben einem Wert zeigt die Werksstandardeinstellungen an.	

## HTML

Menüoption	Beschreibung
<b>Schriftartname</b> Times*	Legen Sie die Schriftart beim Drucken von HTML-Dokumenten fest.
<b>Schriftgröße</b> 1-255 (12*)	Geben Sie die Schriftgröße beim Drucken von HTML-Dokumenten an.
<b>Skalieren</b> 1–400 % (100*)	Skalieren Sie HTML-Dokumente für den Druck.
<b>Ausrichtung</b> Hochformat* Querformat	Legt die Seitenausrichtung für HTML-Dokumente fest.
<b>Randgröße</b> 8-255 mm (19*)	Legt den Seitenrand für HTML-Dokumente fest.
<b>Hintergrund</b> Nicht drucken Drucken*	Drucken Sie Hintergrundinformationen oder Grafiken in HTML-Dokumenten.
<b>Hinweis:</b> Ein Sternchen (*) neben einem Wert zeigt die Werksstandardeinstellungen an.	

## Bild

Menüoption	Beschreibung
<b>Autom. anpassen</b> Ein Aus*	Wählen Sie das beste verfügbare Papierformat und die gewünschte Ausrichtung für ein Bild aus. <b>Hinweis:</b> Bei Auswahl von Ein überschreibt diese Menüoption die Skalierungs- und Ausrichtungseinstellungen für das Bild.
<b>Invertieren</b> Aus* Ein	Invertiert Schwarzweißbilder. <b>Hinweis:</b> Diese Menüoption kann bei GIF- oder JPEG-Grafikformaten nicht verwendet werden.
<b>Skalieren</b> Oben links verankern Beste Anpassung* Mittig verankern Höhe/Breite anpassen Höhe anpassen Breite anpassen	Passen Sie das Bild optimal an den Druckbereich an. <b>Hinweis:</b> Wenn die Option Autom. anpassen auf Ein gesetzt ist, wird als Skalierung automatisch Beste Anpassung festgelegt.
<b>Ausrichtung</b> Hochformat* Querformat Umgekehrt Hochformat Umgekehrt Querformat	Festlegen der Ausrichtung von Text und Grafiken auf der Seite.
<b>Hinweis:</b> Ein Sternchen (*) neben einem Wert zeigt die Werksstandardeinstellungen an.	

## Papier

### Fachkonfiguration

Menüoption	Beschreibung
<b>Standeinzug</b> Fach [x] (1*) Universal-Zufuhr Papier manuell Briefumschlag manuell	Legen Sie die Papierzuführung für alle Druckaufträge fest. <b>Hinweis:</b> Universal-Zufuhr wird nur eingeblendet, wenn Universal-Zufuhr konfigurieren auf Tonerkassette eingestellt ist.
<b>Papierformat/-sorte</b> Fach [x] Universal-Zufuhr Papier manuell Briefumschlag manuell	Geben Sie das Papierformat oder die Papiersorte an, die in die jeweilige Papierzuführung eingelegt wird.
<b>Hinweis:</b> Ein Sternchen (*) neben einem Wert zeigt die Werksstandardeinstellungen an.	

Menüoption	Beschreibung
<b>Ersatzformat</b> Aus Statement/A5 Letter/A4 Aufgelistete*	Legen Sie fest, dass der Drucker ein angegebenes Papierformat durch ein anderes ersetzt, wenn das angeforderte Papierformat in keiner der Papierzuführungen eingelegt ist. <b>Hinweise:</b> <ul style="list-style-type: none"> <li>• Bei Auswahl von Aus wird der Benutzer aufgefordert, das angeforderte Papierformat einzulegen.</li> <li>• Statement/A5 druckt Dokumente im Format A5 auf Statement-Papier und Aufträge im Statement-Format auf A5-Papier, wenn Papier im Format A5 eingelegen wird.</li> <li>• Letter/A4 druckt Dokumente im Format A4 auf Letter-Papier und Aufträge im Letter auf A4-Papier, wenn Papier im A4-Format eingelegen wird.</li> <li>• Aufgelistete ersetzt Letter/A4.</li> </ul>
<b>Universal-Zufuhr konfigurieren</b> Tonerkassette* Manuell Zuerst	Legen Sie fest, wann der Drucker das in der Universalzuführung eingelegte Papier einziehen soll. <b>Hinweise:</b> <ul style="list-style-type: none"> <li>• Wenn diese Option auf Tonerkassette eingestellt ist, verwendet der Drucker die Universalzuführung wie ein Fach.</li> <li>• Wenn sie auf Manuell eingestellt ist, verwendet der Drucker die Universalzuführung wie eine manuelle Zufuhr.</li> <li>• Bei Auswahl der Einstellung Zuerst zieht der Drucker Papier aus der Universalzuführung ein, bis diese leer ist, unabhängig von der für den Druckauftrag angeforderten Papierzuführung oder dem Papierformat.</li> </ul>
<b>Hinweis:</b> Ein Sternchen (*) neben einem Wert zeigt die Werksstandardeinstellungen an.	

## Medien-Konfiguration

### Universaleinrichtung

Menüoption	Beschreibung
<b>Maßeinheiten</b> Zoll Millimeter	Geben Sie die Maßeinheit für das Papierformat "Universal" an. <b>Hinweis:</b> Zoll ist die Werkseinstellung in den USA. Die internationale Werkseinstellung lautet Millimeter.
<b>Hochformatbreite</b> 3–52 Zoll (8,5*) 76-1321 mm (216*)	Einstellen der Hochformatbreite des Papierformats "Universal".
<b>Hochformathöhe</b> 3-52 Zoll (14*) 76,2–1321 mm (356*)	Einstellen der Hochformathöhe des Papierformats "Universal".
<b>Einzugsrichtung</b> Kurze Kante* Lange Kante	Stellen Sie ein, dass der Drucker das Papier entweder über die kurze Kante oder die lange Kante einzieht. <b>Hinweis:</b> Lange Kante wird nur angezeigt, wenn die längste Kante kürzer als die maximal unterstützte Breite ist.
<b>Hinweis:</b> Ein Sternchen (*) neben einem Wert zeigt die Werksstandardeinstellungen an.	



## Druckmedien

Menüoption	Beschreibung
Normalpapier Karten Folie Recyclingpapier Etiketten Feinpost Briefumschlag Rauer Briefumschlag Briefbogen Vorgedruckt Farbpapier Leichtes Papier Schweres Papier Rau/Baumwolle Benutzersorte [x]	Geben Sie die Struktur, das Gewicht und die Ausrichtung des Papiers an.

## Netzwerk/Anschlüsse

### Netzwerkübersicht

Menüoption	Beschreibung
<b>Aktiver Adapter</b> Auto* Standard-Netzwerk WLAN	Angabe der Art der Netzwerkverbindung. <b>Hinweis:</b> Wireless erscheint nur, wenn ein drahtloser WLAN-Adapters installiert ist.
<b>Netzwerkstatus</b>	Anzeigen des Verbindungsstatus des Druckernetzwerks.
<b>Anzeigen des Netzwerkstatus am Drucker</b> Ein* Aus	Anzeigen des Netzwerkstatus auf dem Display.
<b>Geschwindigkeit, Duplex</b>	Anzeigen der Geschwindigkeit der momentan aktiven Netzwerkkarte.
<b>IPv4</b>	Anzeigen der IPv4-Adresse.
<b>Alle IPv6-Adressen</b>	Anzeigen aller IPv6-Adressen.
<b>Druckserver zurücksetzen</b>	Zurücksetzen aller aktiven Netzwerkverbindungen am Drucker. <b>Hinweis:</b> Diese Einstellung entfernt alle Netzwerk-Konfigurationseinstellungen.
<b>Netzwerk-Auftrags-Zeitsperre</b> Aus Ein* (90 Sekunden)	Festlegen des Zeitraums, bevor der Drucker einen Netzwerk-Druckauftrag abbricht.
<b>Hinweis:</b> Ein Sternchen (*) neben einem Wert zeigt die Werksstandardeinstellungen an.	

Menüoption	Beschreibung
<b>Deckblatt</b> Aus* Ein	Drucken eines Deckblatts.
<b>Hinweis:</b> Ein Sternchen (*) neben einem Wert zeigt die Werksstandardeinstellungen an.	

## WLAN

Menüeintrag	Beschreibung
<b>Installation auf Druckerbedienfeld</b> Netzwerk auswählen Wi-Fi-Netzwerk hinzufügen <ul style="list-style-type: none"> <li>• Netzwerkname</li> <li>• WLAN-Sicherheitsmodus               <ul style="list-style-type: none"> <li>Deaktiviert*</li> <li>WEP</li> <li>WPA2/WPA - Personal</li> <li>WPA2 - Personal</li> </ul> </li> </ul>	Legen Sie fest, mit welchem WLAN der Drucker verbunden werden soll. <b>Hinweis:</b> Diese Menüoption wird als <i>WLAN-Verbindung einrichten</i> im Embedded Web Server angezeigt.
<b>Kompatibilität</b> 802.11b/g/n (2,4 GHz)	Geben Sie den WLAN-Standard für das WLAN an.
<b>WLAN-Sicherheitsmodus</b> Deaktiviert* WEP WPA2/WPA - Personal WPA2-Personal 802.1x - RADIUS	Wählen Sie den Sicherheitstyp, um den Drucker mit drahtlosen Geräten zu verbinden.
<b>WEP-Authentifizierungsmodus</b> Auto* Öffnen Freigegeben	Legen Sie den Typ des Wireless Encryption Protocols (WEP) fest, der vom Drucker verwendet wird. <b>Hinweis:</b> Diese Menüoption wird nur angezeigt, wenn der WLAN-Sicherheitsmodus auf WEP eingestellt ist.
<b>WEP-Schlüssel festlegen</b>	Legen Sie ein WEP-Kennwort für eine sichere WLAN-Verbindung fest. <b>Hinweis:</b> Diese Menüoption wird nur angezeigt, wenn der WLAN-Sicherheitsmodus auf WEP eingestellt ist.
<b>WPA2-Personal</b> AES*	Aktivieren Sie die WLAN-Sicherheit mithilfe von WPA2. <b>Hinweis:</b> Diese Menüoption wird nur angezeigt, wenn der WLAN-Sicherheitsmodus auf WPA2 – Personal eingestellt ist.
<b>PSK festlegen</b>	Legen Sie das Kennwort für eine sichere WLAN-Verbindung fest. <b>Hinweis:</b> Diese Menüoption wird nur angezeigt, wenn der WLAN-Sicherheitsmodus auf WPA2/WPA-Personal oder WPA2 – Personal eingestellt ist.
<b>WPA2/WPA-Personal</b> AES*	Aktivieren Sie die WLAN-Sicherheit mithilfe von WPA2/WPA. <b>Hinweis:</b> Diese Menüoption wird nur angezeigt, wenn der WLAN-Sicherheitsmodus auf WPA2/WPA-Personal eingestellt ist.

Menüeintrag	Beschreibung
<b>802.1x-Verschlüsselungsmodus</b> WPA+ WPA2*	Aktivieren Sie die WLAN-Sicherheit mit der Standardoption 802.1x. <b>Hinweis:</b> Diese Menüoption wird nur angezeigt, wenn der WLAN-Sicherheitsmodus auf 802.1x – RADIUS eingestellt ist.
<b>IPv4</b> DHCP aktivieren Ein* Aus	Aktivieren Sie das Dynamic Host Configuration Protocol (DHCP). <b>Hinweis:</b> DHCP ist ein Standardprotokoll, mit dem ein Server dynamisch IP-Adressen und Konfigurationsinformationen an Kunden vergeben kann.
<b>IPv4</b> Statische IP-Adresse einrichten IP-Adresse Netzmaske Gateway	Richten Sie die statische IP-Adresse Ihres Druckers ein.
<b>IPv6</b> IPv6 aktivieren Ein* Aus	Aktivieren Sie IPv6 im Drucker.
<b>IPv6</b> DHCPv6 aktivieren Ein Aus*	Aktivieren Sie DHCPv6 im Drucker.
<b>IPv6</b> Zustandslose Adressenautokonfiguration Aus Ein*	Legen Sie über diese Option fest, dass der Netzwerkadapter die von einem Router zur Verfügung gestellten automatischen IPv6-Adressenkonfigurationseinträge akzeptiert.
<b>IPv6</b> DNS-Adresse	Geben Sie die DNS-Serveradresse an.
<b>IPv6</b> Manuell zugewiesene IPV6-Adresse	Weisen Sie die IPv6-Adresse zu. <b>Hinweis:</b> Diese Menüoption wird nur auf einigen Druckermodellen angezeigt.
<b>IPv6</b> Manuell zugewiesener IPv6-Router	Weisen Sie die Adresse des IPv6-Routers zu. <b>Hinweis:</b> Diese Menüoption wird nur auf einigen Druckermodellen angezeigt.
<b>IPv6</b> Adressen-Präfix 0-128 (64*)	Geben Sie das Adressen-Präfix an.
<b>IPv6</b> Alle IPv6-Adressen	Zeigen Sie alle IPv6-Adressen an.
<b>IPv6</b> Alle IPv6-Router-Adressen	Lassen Sie alle IPv6-Routeradressen anzeigen.
<b>Netzwerkadresse</b> UAA LAA	Zeigt die Netzwerkadressen an.

Menüeintrag	Beschreibung
<b>PCL-SmartSwitch</b> Ein* Aus	Konfigurieren Sie den Drucker so, dass er ungeachtet der Standardsprache des Druckers automatisch zur PCL-Emulation wechselt, wenn ein Druckauftrag dies erfordert.  <b>Hinweis:</b> Wenn PCL-SmartSwitch ausgeschaltet ist, werden die eingehenden Daten vom Drucker nicht geprüft, und die im Menü Installation festgelegte Standarddruckersprache wird verwendet.
<b>PS-SmartSwitch</b> Ein* Aus*	Konfigurieren Sie den Drucker so, dass er ungeachtet der Standardsprache des Druckers automatisch zur PS-Emulation wechselt, wenn ein Druckauftrag dies erfordert.  <b>Hinweis:</b> Wenn PS-SmartSwitch ausgeschaltet ist, werden die eingehenden Daten vom Drucker nicht geprüft, und die im Menü Einrichtung festgelegte Standarddruckersprache wird verwendet.
<b>MAC-Binär-PS</b> Auto* Ein Aus	Konfigurieren Sie den Drucker für die Verarbeitung von binären Macintosh-PostScript-Druckaufträgen.  <b>Hinweise:</b> <ul style="list-style-type: none"> <li>• Bei Ein werden unformatierte binäre PostScript-Druckaufträge verarbeitet.</li> <li>• Bei Aus werden Druckaufträge unter Verwendung des Standardprotokolls gefiltert.</li> </ul>

## Wi-Fi Direct

Menüeintrag	Beschreibung
<b>Wi-Fi Direct aktivieren</b> Ein Aus*	Wählen Sie diese Einstellung, wenn sich der Drucker direkt mit WLAN-Geräten verbinden soll.
<b>Wi-Fi Direct-Name</b>	Geben Sie den Namen des WLAN-Netzwerks an.
<b>Wi-Fi Direct-Kennwort</b>	Legen Sie das Kennwort für die Authentifizierung und Validierung von Benutzern über eine WLAN-Verbindung fest.
<b>Kennwort auf Einrichtungsseite anzeigen</b> Aus Ein*	Zeigen Sie das Wi-Fi Direct-Kennwort auf der Netzwerk-Konfigurationsseite.
<b>Bevorzugte Kanalnummer</b> 1-11 Auto*	Legen Sie den bevorzugten Kanal des WLAN-Netzwerks fest.
<b>IP-Adresse des Gruppenbesitzers</b>	Geben Sie die IP-Adresse des Gruppenbesitzers an.
<b>Tastendruckanforderungen autom. best.</b> Aus* Ein	Akzeptieren Sie Anfragen, um die Verbindung zum Netzwerk automatisch herzustellen.  <b>Hinweis:</b> Das automatische Akzeptieren von Clients ist nicht sicher.
<b>Hinweis:</b> Ein Sternchen (*) neben einem Wert zeigt die Werksstandardeinstellungen an.	

## Ethernet

Menüoption	Beschreibung
<b>Netzwerkgeschwindigkeit</b>	Lassen Sie die Geschwindigkeit eines aktiven WLAN-Adapters anzeigen.
<b>IPv4</b> DHCP aktivieren Ein* Aus	Aktivieren Sie das Dynamic Host Configuration Protocol (DHCP). <b>Hinweis:</b> DHCP ist ein Standardprotokoll, mit dem ein Server dynamisch IP-Adressen und Konfigurationsinformationen an Kunden vergeben kann.
<b>IPv4</b> Statische IP-Adresse einrichten IP-Adresse Netzmaske Gateway	Geben Sie die statische IP-Adresse des Druckers an.
<b>IPv6</b> IPv6 aktivieren Ein* Aus	Aktiviert IPv6 im Drucker.
<b>IPv6</b> DHCPv6 aktivieren Aus* Ein	Aktiviert DHCPv6 im Drucker.
<b>IPv6</b> Stateless Address Autokonfiguration Ein* Aus	Legen Sie über diese Option fest, dass der Netzwerkadapter die von einem Router zur Verfügung gestellten automatischen IPv6-Adressenkonfigurationseinträge akzeptiert.
<b>IPv6</b> DNS-Adresse	Geben Sie die DNS-Serveradresse an.
<b>IPv6</b> Adressen-Präfix 0-128 (64*)	Geben Sie die Vorwahl der Adresse an.
<b>IPv6</b> Alle IPv6-Adressen	Zeigen Sie alle IPv6-Adressen an.
<b>IPv6</b> Alle IPv6-Router-Adressen	Lassen Sie alle IPv6-Routeradressen anzeigen.
<b>Netzwerkadresse</b> UAA LAA	Lassen Sie die MAC-Adressen (Media Access Control = Medienzugriffssteuerung) des Druckers anzeigen: Die lokal verwaltete Adresse (Locally Administered Address, LAA) und die unveränderbare zugewiesene Adresse (Universally Administered Address, UAA). <b>Hinweis:</b> Sie können die LAA des Drucker manuell ändern.
<b>PCL-SmartSwitch</b> Ein* Aus	Konfigurieren Sie den Drucker so, dass er ungeachtet der Standardsprache des Druckers automatisch zur PCL-Emulation wechselt, wenn ein Druckauftrag dies erfordert. <b>Hinweis:</b> Wenn PCL-SmartSwitch ausgeschaltet ist, werden die eingehenden Daten vom Drucker nicht geprüft, und die im Menü Installation festgelegte Standarddruckersprache wird verwendet.
<b>Hinweis:</b> Ein Sternchen (*) neben einem Wert zeigt die Werksstandardeinstellungen an.	

Menüoption	Beschreibung
<b>PS-SmartSwitch</b> Ein* Aus	Konfigurieren Sie den Drucker so, dass er ungeachtet der Standardsprache des Druckers automatisch zur PS-Emulation wechselt, wenn ein Druckauftrag dies erfordert.  <b>Hinweis:</b> Wenn PS-SmartSwitch ausgeschaltet ist, werden die eingehenden Daten vom Drucker nicht geprüft, und die im Menü Installation festgelegte Standarddruckersprache wird verwendet.
<b>MAC-Binär-PS</b> Auto* Ein Aus	Konfiguriert den Drucker für die Verarbeitung von binären Macintosh-PostScript-Druckaufträgen.  <b>Hinweise:</b> <ul style="list-style-type: none"> <li>• Bei Ein werden unformatierte binäre PostScript-Druckaufträge verarbeitet.</li> <li>• Bei Aus werden Druckaufträge unter Verwendung des Standardprotokolls gefiltert.</li> </ul>
<b>Energieeffizientes Ethernet</b> Auto* Ein Aus	Reduzieren Sie den Stromverbrauch, wenn der Drucker keine Daten vom Ethernet-Netzwerk empfängt.
<b>Hinweis:</b> Ein Sternchen (*) neben einem Wert zeigt die Werksstandardeinstellungen an.	

## TCP/IP

**Hinweis:** Dieses Menü wird nur für Netzwerkdrucker oder Drucker, die mit Druckservern verbunden sind, angezeigt.

Menüoption	Beschreibung
<b>Hostnamen festlegen</b>	Legen Sie den aktuellen TCP/IP-Hostnamen fest.
<b>Domänenname</b>	Legen Sie den Domännennamen fest. <b>Hinweis:</b> Diese Menüoption wird nur im Embedded Web Server angezeigt.
<b>Aktualisierung des NTP-Servers durch DHCP/BOOTP zulassen</b> Ein* Aus	Lassen Sie zu, dass die DHCP-/BOOTP-Clients die NTP-Einstellungen des Druckers aktualisieren.
<b>Name für konfigurationsfreie Lösung</b>	Geben Sie einen Dienstnamen für das Zeroconf-Netzwerk an. <b>Hinweis:</b> Diese Menüoption wird nur im Embedded Web Server angezeigt.
<b>Auto-IP aktivieren</b> Ein* Aus	Weisen Sie automatisch eine IP-Adresse zu.
<b>DNS-Adresse</b>	Geben Sie die Server-Adresse des aktuellen Domain Name System (DNS) ein.
<b>Ersatz-DNS</b>	Geben Sie die Ersatz-DNS-Serveradressen an.
<b>Ersatz-DNS 2</b>	
<b>Ersatz-DNS 3</b>	
<b>Hinweis:</b> Ein Sternchen (*) neben einem Wert zeigt die Werksstandardeinstellungen an.	

Menüoption	Beschreibung
<b>Domänen-Suchfolge</b>	Geben Sie eine Liste von Domänennamen zum Auffinden des Druckers und seiner Ressourcen ein, die sich in unterschiedlichen Domänen im Netzwerk befinden. <b>Hinweis:</b> Diese Menüoption wird nur im Embedded Web Server angezeigt.
<b>DDNS aktivieren</b> Aus* Ein	Aktualisieren Sie die dynamischen DNS-Einstellungen.
<b>DDNS-TTL</b>	Geben Sie die aktuellen DDNS-Einstellungen an.
<b>Standard-TTL</b>	
<b>DDNS-Aktualisierungszeit</b>	
<b>mDNS aktivieren</b> Ein* Aus	Aktualisieren Sie die Multicast-DNS-Einstellungen.
<b>WINS-Adresse</b>	Geben Sie eine Serveradresse für den Windows Internet Name Service (WINS) ein.
<b>BOOTP aktivieren</b> Aus* Ein	Lassen Sie den BOOTP eine Drucker-IP-Adresse zuweisen.
<b>Eingeschränkte Serverliste</b>	Geben Sie eine IP-Adresse für die TCP-Verbindungen ein. <b>Hinweise:</b> <ul style="list-style-type: none"> <li>• Diese Menüoption wird nur im Embedded Web Server angezeigt.</li> <li>• Setzen Sie ein Komma, um die einzelnen IP-Adressen abzutrennen.</li> <li>• Sie können bis zu 50 IP-Adressen eingeben.</li> </ul>
<b>Optionen für die eingeschränkte Serverliste</b> Blockieren aller Ports* Nur Drucken sperren Nur Drucken und HTTP sperren	Legen Sie fest, wie die IP-Adressen in der Liste auf die Druckerfunktion zugreifen können. <b>Hinweis:</b> Diese Menüoption wird nur im Embedded Web Server angezeigt.
<b>MTU</b>	Legen Sie einen Parameter für die Maximale Transmission Unit (MTU) für TCP-Verbindungen fest.
<b>Raw Print-Anschluss</b> 1-65535 (9100*)	Geben Sie eine Raw-Portnummer für Drucker in einem Netzwerk an.
<b>Ausgehender Datenverkehr – maximale Geschwindigkeit</b> Deaktiviert* Aktiviert	Aktivieren Sie die maximale Übertragungsrate des Druckers.
<b>TLSv1.0 aktivieren</b> Ein* Aus	Aktivieren Sie das TLSv1.0-Protokoll.
<b>TLSv1.1 aktivieren</b> Ein* Aus	Aktivieren Sie das TLSv1.1-Protokoll.
<b>Hinweis:</b> Ein Sternchen (*) neben einem Wert zeigt die Werksstandardeinstellungen an.	

Menüoption	Beschreibung
<b>SSL-Ziffernliste</b>	Legen Sie die Verschlüsselungsalgorithmen fest, die für die SSL- oder die TLS-Verbindungen verwendet werden sollen.
<b>Hinweis:</b> Ein Sternchen (*) neben einem Wert zeigt die Werksstandardeinstellungen an.	

## SNMP

**Hinweis:** Dieses Menü wird nur bei Netzwerkdruckern oder Druckern angezeigt, die an Druckserver angeschlossen sind.

Menüoption	Beschreibung
<b>SNMP-Versionen 1 und 2c</b> Aktiviert Aus Ein* SNMP-Einstellung zulassen Aus Ein* AÜP-MIB aktivieren Aus Ein* SNMP-Gemeinschaft	Konfigurieren Sie die Versionen 1 und 2c des Simple Network Management Protocol (SNMP) für die Installation von Druckertreibern und Anwendungen.
<b>SNMP Version 3</b> Aktiviert Aus Ein* Kontextname Anmeldeinformationen mit Lese-/schreibgeschützt festlegen Benutzername Authentifizierungskennwort Privatsphäre-Kennwort Anmeldeinformationen mit Lesezugriff festlegen Benutzername Authentifizierungskennwort Privatsphäre-Kennwort Authentifizierungs-Hash MD5 SHA1* Mindest-Authentifizierungsstufe Keine Authentifizierung, kein Datenschutz Authentifizierung, kein Datenschutz Authentifizierung, Datenschutz* Datenschutz-Algorithmus DES AES-128*	Konfigurieren Sie die Version 3 des SNMP zur Installation und Aktualisierung der Druckersicherheit.
<b>Hinweis:</b> Ein Sternchen (*) neben einem Wert zeigt die Werksstandardeinstellungen an.	



## IPSec

**Hinweis:** Dieses Menü wird nur bei Netzwerkdruckern oder Druckern angezeigt, die an Druckserver angeschlossen sind.

Menüeintrag	Beschreibung
<b>IPSec aktivieren</b> Aus* Ein	Aktivieren Sie das IP-Sicherheitsprotokoll (IPSec).
<b>Grundkonfiguration</b> Standard* Kompatibilität Sicher	Richten Sie die IPSec-Grundkonfiguration ein. <b>Hinweis:</b> Diese Menüoption wird nur angezeigt, wenn für IPSec aktivieren die Einstellung Ein gewählt wurde.
<b>DH-Gruppenvorschlag (Diffie-Hellman)</b> modp2048 (14)* modp3072 (15) modp4096 (16) modp6144 (17)	Legen Sie die IPSec-Verschlüsselung fest. <b>Hinweis:</b> Diese Menüoption wird nur angezeigt, wenn die Grundkonfiguration auf Kompatibilität gesetzt ist.
<b>Vorgeschlagener Verschlüsselungsmodus</b> 3DES AES*	Geben Sie die Verschlüsselung und Authentifizierungsmethoden an, um eine sichere Verbindung herzustellen. <b>Hinweis:</b> Diese Menüoptionen werden nur angezeigt, wenn die Grundkonfiguration auf Kompatibilität gesetzt ist.
<b>Vorgeschlagene Authentifizierungsmethode</b> SHA1 SHA256* SHA512	
<b>Laufzeit IKE SA (Stunden)</b> 1 2 4 8 24*	Legen Sie die Wartezeit fest, bis ein neuer Authentifizierungsschlüssel generiert wird. <b>Hinweis:</b> Diese Menüoptionen werden nur angezeigt, wenn die Grundkonfiguration auf Sicher gesetzt ist.
<b>Laufzeit IPSec SA (Stunden)</b> 1 2 4 8* 24	
<b>IPSec-Gerätezertifikat</b>	Geben Sie ein IPSec Zertifikat aus. <b>Hinweis:</b> Diese Menüoption wird nur angezeigt, wenn für IPSec aktivieren die Einstellung Ein gewählt wurde.
<b>Hinweis:</b> Ein Sternchen (*) neben einem Wert zeigt die Werksvorgabe an.	

Menüeintrag	Beschreibung
<b>Mit vorläufigem gemeinsamem Schlüssel authentifizierte Verbindungen</b> Host [x] Adresse Schlüssel	Konfigurieren Sie die authentifizierte Verbindungen des Druckers. <b>Hinweis:</b> Diese Menüoptionen werden nur angezeigt, wenn für IPSec aktivieren die Einstellung Ein gewählt wurde.
<b>Mit Zertifikat authentifizierte Verbindungen</b> Host [x] Adresse[/Subnetz] Adresse[/Subnetz]	
<b>Hinweis:</b> Ein Sternchen (*) neben einem Wert zeigt die Werksvorgabe an.	

## 802.1x

**Hinweis:** Dieses Menü wird nur bei Netzwerkdruckern oder Druckern angezeigt, die an Druckserver angeschlossen sind.

Menüoption	Beschreibung
<b>Aktiv</b> Aus* Ein	Erlauben Sie, dass der Drucker eine Verbindung zu Netzwerken herstellt, die vor dem Zugriff eine Authentifizierung erfordern.
<b>Hinweis:</b> Ein Sternchen (*) neben einem Wert zeigt die Werksstandardeinstellungen an.	

## LPD-Konfiguration

**Hinweis:** Dieses Menü wird nur bei Netzwerkdruckern oder Druckern angezeigt, die an Druckserver angeschlossen sind.

Menüoption	Beschreibung
<b>LPD-Zeitsperre</b> 0-65535 Sekunden (90*)	Stellen Sie einen Wert für die automatische Abschaltung ein, damit das LPD-Programm (Line Printer Daemon) nicht unbegrenzte Zeit auf hängende oder ungültige Druckaufträge wartet.
<b>LPD-Deckblatt</b> Aus* Ein	Drucken Sie ein Deckblatt für alle LPD-Druckaufträge aus. <b>Hinweis:</b> Ein Deckblatt ist die erste Seite eines Druckauftrags. Es wird zur Trennung von Druckaufträgen und zur Identifizierung des Urhebers der Druckanforderung verwendet.
<b>LPD-Folgeseite</b> Aus* Ein	Drucken Sie eine Folgeseite für alle LPD-Druckaufträge aus. <b>Hinweis:</b> Eine Folgeseite ist die letzte Seite eines Druckauftrags.
<b>LPD-Wagenrücklaufkonvertierung</b> Aus* Ein	Aktivieren Sie "Wagenrücklaufkonvertierung". <b>Hinweis:</b> Der Wagenrücklauf ist eine Vorrichtung, die dem Drucker befiehlt, die Position des Cursors an die erste Position auf der derselben Zeile zu rücken.
<b>Hinweis:</b> Ein Sternchen (*) neben einem Wert zeigt die Werksstandardeinstellungen an.	

## HTTP-/FTP-Einstellungen

Menüoption	Beschreibung
<b>HTTP-Server aktivieren</b> Aus Ein*	Greifen Sie auf den Embedded Web Server zu, um den Drucker zu überwachen und zu verwalten.
<b>HTTPS aktivieren</b> Aus Ein*	Konfigurieren Sie die Einstellungen für das Protokoll HyperText Transfer Protocol Secure (HTTPS).
<b>HTTPS-Verbindungen erzwingen</b> Ein Aus*	Legen Sie fest, dass der Drucker die HTTPS-Verbindungen verwendet.
<b>FTP/TFTP aktivieren</b> Aus Ein*	Versenden Sie Dateien mit FTP.
<b>Lokale Domänen</b>	Geben Sie Domännennamen für HTTP- und FTP-Server ein. <b>Hinweis:</b> Diese Menüoption wird nur im Embedded Web Server angezeigt.
<b>IP-Adresse - HTTP-Proxy</b>	Konfigurieren Sie die HTTP- und FTP-Server-Einstellungen. <b>Hinweis:</b> IP-Adresse - HTTP-Proxy und IP-Adresse - FTP-Proxy werden nur im Embedded Web Server angezeigt.
<b>IP-Adresse - FTP-Proxy</b>	
<b>HTTP IP-Standardanschluss</b> 1-65535 (80*)	
<b>HTTPS-Gerätezertifikat</b>	
<b>FTP IP-Standardanschluss</b> 1-65535 (21*)	
<b>Zeitsperre für HTTP/FTP-Anforderungen</b> 1-299 (30*)	Legen Sie den Zeitraum fest, bevor der Server die Verbindung stoppt.
<b>Wiederholversuche für HTTP/FTP-Anforderungen</b> 1-299 (3*)	Legen Sie die Anzahl der Einwahlversuche beim HTTP/FTP-Server fest.
<b>Hinweis:</b> Ein Sternchen (*) neben einem Wert zeigt die Werksstandardeinstellungen an.	

## USB

Menüoption	Beschreibung
<b>PCL-SmartSwitch</b> Aus Ein*	Konfiguriert den Drucker so, dass er ungeachtet der Standardsprache des Druckers zur PCL-Emulation wechselt, wenn ein über einen USB-Anschluss empfangener Druckauftrag dies erfordert. <b>Hinweis:</b> Wenn PCL-SmartSwitch ausgeschaltet ist, werden die eingehenden Daten vom Drucker nicht geprüft, und die im Menü Installation festgelegte Standarddruckersprache wird verwendet.
<b>Hinweis:</b> Ein Sternchen (*) neben einem Wert zeigt die Werksstandardeinstellungen an.	

Menüoption	Beschreibung
<b>PS-SmartSwitch</b> Aus Ein*	Konfiguriert den Drucker so, dass er ungeachtet der Standardsprache des Druckers zur PS-Emulation wechselt, wenn ein über einen USB-Anschluss empfangener Druckauftrag dies erfordert.  <b>Hinweis:</b> Wenn PS-SmartSwitch ausgeschaltet ist, werden die eingehenden Daten vom Drucker nicht geprüft, und die im Menü Installation festgelegte Standarddruckersprache wird verwendet.
<b>MAC-Binär-PS</b> Ein Auto* Aus	Konfiguriert den Drucker für die Verarbeitung von binären Macintosh-PostScript-Druckaufträgen.  <b>Hinweise:</b> <ul style="list-style-type: none"> <li>• Bei der Einstellung Ein verarbeitet der Drucker unformatierte binäre PostScript-Druckaufträge von Computern, die das Macintosh-Betriebssystem verwenden.</li> <li>• Bei der Einstellung Auto verarbeitet der Drucker Druckaufträge von Computern, die entweder Windows oder das Macintosh-Betriebssystem verwenden.</li> <li>• Bei der Einstellung Aus filtert der Drucker PostScript-Druckaufträge unter Verwendung des Standardprotokolls.</li> </ul>
<b>USB-Anschluss aktivieren</b> Deaktivieren Aktivieren*	Aktivieren Sie den Standard-USB-Anschluss.
<b>Hinweis:</b> Ein Sternchen (*) neben einem Wert zeigt die Werksstandardeinstellungen an.	

## Externen Netzwerkzugriff einschränken

Menüoption	Beschreibung
<b>Externen Netzwerkzugriff einschränken</b> Aus* Ein	Zugriff auf Netzwerkseiten einschränken
<b>Externe Netzwerkadresse</b>	Geben Sie die Netzwerkadressen mit eingeschränktem Zugang an.
<b>E-Mail-Adresse für Benachrichtigung</b>	Geben Sie eine E-Mail-Adresse zum Zusenden von protokollierten Ereignissen an.
<b>Pingintervall</b> 1-300 (10*)	Geben Sie das Netzwerkabfrageintervall in Sekunden an.
<b>Betreff</b>	Geben Sie den Betreff und den Text der Benachrichtigungs-E-Mail ein.
<b>Meldung</b>	
<b>Hinweis:</b> Ein Sternchen (*) neben einem Wert zeigt die Werksstandardeinstellungen an.	

# Sicherheit

## Sicherheitsüberwachungsprotokoll

Menüoption	Beschreibung
<b>Überwachung aktivieren</b> Aus* Ein	Nehmen Sie Ereignisse im Sicherheitsüberwachungsprotokoll und im Remote-Syslog auf.
<b>Remote-Syslog aktivieren</b> Aus* Ein	Senden Sie Überwachungsprotokolle an einen Remote-Server.
<b>Remote Syslog Server</b>	Geben Sie den Remote-Syslog-Server an.
<b>Remote-Syslog-Port</b> 1-65535 (514*)	Geben Sie den Remote-Syslog-Port an.
<b>Remote-Syslog-Methode</b> Normaler UDP* Stunnel	Geben Sie eine Syslog-Methode zur Übertragung protokollierter Ereignisse an einen Remote-Server an.
<b>Remote-Syslog-Facility</b> 0 – Kernel-Meldungen 1 – Meldungen auf Benutzerebene 2 – Mailsystem 3 – System-Daemons 4 – Sicherheits-/Autorisierungsmeldungen* 5 – Meldungen, die intern von Syslogs generiert wurden 6 – Zeilendrucker 7 – Netzwerknachrichten-Subsystem 8 – UUCP-Subsystem 9 – Uhrzeit-Daemon 10 – Sicherheits-/Autorisierungsmeldungen 11 – FTP-Daemon 12 – NTP-Subsystem 13 – Protokollüberwachung 14 – Protokollwarnung 15 – Uhrzeit-Daemon 16 – lokale Verwendung 0 (local0) 17 – lokale Verwendung 1 (local1) 18 – lokale Verwendung 2 (local2) 19 – lokale Verwendung 3 (local3) 20 – lokale Verwendung 4 (local4) 21 – lokale Verwendung 5 (local5) 22 – lokale Verwendung 6 (local6) 23 – lokale Verwendung 7 (local7)	Geben Sie einen Einrichtungs-Code ein, den der Drucker beim Senden von protokollierten Ereignissen an einen Remote-Server verwendet.
<b>Hinweis:</b> Ein Sternchen (*) neben einem Wert zeigt die Werksstandardeinstellungen an.	

Menüoption	Beschreibung
<b>Schweregrad der Ereignisse</b> 0 – Notfall 1 – Warnung 2 – Kritisch 3 – Fehler 4 – Warnung* 5 – Hinweis 6 – Information 7 – Debug	Geben Sie die Abschalt-Prioritätsstufe für das Protokollieren von Meldungen und Ereignissen an.
<b>Nicht protokollierte Remote-Syslog-Ereignisse</b> Aus* Ein	Senden Sie alle Ereignisse, unabhängig vom Schweregrad, an den Remote-Server.
<b>Administrator-E-Mail-Adresse</b>	Senden Sie eine E-Mail-Benachrichtigung über protokollierte Ereignisse an den Administrator.
<b>E-Mail-Alarm: Protokoll gelöscht</b> Aus* Ein	Senden Sie eine E-Mail-Benachrichtigung an den Administrator, wenn ein Protokolleintrag gelöscht wird.
<b>E-Mail-Alarm: Protokoll überschrieben</b> Aus* Ein	Senden Sie eine E-Mail-Benachrichtigung an den Administrator, wenn das Protokoll voll ist und beginnt, die ältesten Einträge zu überschreiben.
<b>Verhalten wenn Protokoll voll</b> Älteste Einträge überschreiben* Protokoll per E-Mail senden und löschen	Beheben Sie die Probleme mit dem Protokollspeicher, wenn der für das Protokoll zugewiesene Speicher voll ist.
<b>E-Mail-Alarm bei % voll</b> Aus* Ein	Senden Sie eine E-Mail-Benachrichtigung an den Administrator, wenn der für das Protokoll zugewiesene Speicher voll ist.
<b>% voll – Warn-Level</b> 1-99 (90*)	
<b>E-Mail-Alarm: Protokoll exportiert</b> Aus* Ein	Senden Sie eine E-Mail-Benachrichtigung an den Administrator, wenn ein Protokoll exportiert wird.
<b>E-Mail-Alarm: Protokolleinstellungen geändert</b> Aus* Ein	Senden Sie eine E-Mail-Benachrichtigung an den Administrator, wenn Überwachung aktivieren eingestellt wird.
<b>Art des Zeilenumbruchs</b> ZV (\n)* WR (\r) WRZV (\r\n)	Legen Sie fest, wie die Protokolldatei das Ende jeder Zeile abschließt.
<b>Exporte digital signieren</b> Aus* Ein	Fügen Sie jeder exportierten Protokolldatei eine digitale Signatur an.
<b>Protokoll löschen</b>	Löschen Sie alle Überwachungsprotokolle.
<b>Hinweis:</b> Ein Sternchen (*) neben einem Wert zeigt die Werksstandardeinstellungen an.	

## Anmeldebeschränkung

Menüoption	Beschreibung
<b>Anmeldefehler</b> 1–10 (3*)	Legen Sie die Anzahl der fehlgeschlagenen Anmeldeversuche fest, bevor der Benutzer gesperrt wird.
<b>Fehlerzeitfenster</b> 1–60 Min. (5*)	Legen Sie den Zeitraum zwischen den fehlgeschlagenen Anmeldeversuchen fest, bevor der Benutzer gesperrt wird.
<b>Sperrzeit</b> 1–60 Min. (5*)	Legen Sie die Dauer der Sperrung fest.
<b>Web-Anmeldungszeitsperre</b> 1–120 Min. (10*)	Legen Sie die Verzögerung für eine druckerferne Anmeldung fest, bevor der Benutzer automatisch abgemeldet wird.
<b>Hinweis:</b> Ein Sternchen (*) neben einem Wert zeigt die Werksstandardeinstellungen an.	

## Druckeinrichtung für vertrauliche Aufträge

Menüoption	Beschreibung
<b>Max. ungültige PINs</b> 2–10 (0*)	Beschränken Sie die Anzahl ungültiger PIN-Eingaben. <b>Hinweise:</b> <ul style="list-style-type: none"> <li>• Der Wert Null setzt diese Einstellung außer Kraft.</li> <li>• Ist der Grenzwert erreicht, werden die Druckaufträge für diesen Benutzernamen und diese PIN gelöscht.</li> </ul>
<b>Ablauffrist für vertrauliche Aufträge</b> Aus* 1 Stunde 4 Stunden 24 Stunden 1 Woche	Legen Sie den Ablaufszeitraum für vertrauliches Drucken fest. <b>Hinweise:</b> <ul style="list-style-type: none"> <li>• Wenn diese Menüoption geändert wird, während sich vertrauliche Druckaufträge im Druckerspeicher befinden, wird die Ablauffrist für diese Druckaufträge nicht auf den neuen Standardwert geändert.</li> <li>• Wenn der Drucker ausgeschaltet wird, werden alle vertraulichen Druckaufträge im Speicher des Druckers gelöscht.</li> </ul>
<b>Ablauffrist für Druckwiederholung</b> Aus* 1 Stunde 4 Stunden 24 Stunden 1 Woche	Legen Sie das Zeitlimit für einen Druckauftrag fest, den Sie wiederholen möchten.
<b>Zeitlimit für zu überprüfende Aufträge</b> Aus* 1 Stunde 4 Stunden 24 Stunden 1 Woche	Legen Sie die Ablauffrist so fest, dass der Drucker eine Kopie für den Benutzer zur Qualitätsprüfung ausdruckt, bevor er die restlichen Exemplare druckt.
<b>Hinweis:</b> Ein Sternchen (*) neben einem Wert zeigt die Werksstandardeinstellungen an.	

Menüoption	Beschreibung
<b>Zeitlimit für gespeicherte Aufträge</b> Aus* 1 Stunde 4 Stunden 24 Stunden 1 Woche	Legen Sie die zeitliche Begrenzung für das Speichern von Druckaufträgen fest, die erst später gedruckt werden können.
<b>Anhalten aller Aufträge erfordern</b> Aus* Ein	Stellen Sie ein, dass der Drucker alle Druckaufträge anhält.
<b>Doppelte Dokumente beibehalten</b> Aus* Ein	Lassen Sie die Speicherung von Dokumenten mit denselben Dateinamen zu.
<b>Hinweis:</b> Ein Sternchen (*) neben einem Wert zeigt die Werksstandardeinstellungen an.	

## Temporäre Dateien löschen

Menüoption	Beschreibung
<b>In Onboard-Speicher gespeichert</b> Aus* Ein	Löschen Sie alle Dateien im Druckerspeicher.
<b>Hinweis:</b> Ein Sternchen (*) neben einem Wert zeigt die Werksstandardeinstellungen an.	

## Solutions LDAP-Einstellungen

Menüoption	Beschreibung
<b>LDAP-Empfehlungen befolgen</b> Aus* Ein	Durchsuchen Sie die verschiedenen Server in der Domäne nach dem angemeldeten Benutzerkonto.
<b>LDAP-Zertifikatsüberprüfung</b> Ja Nein*	Aktivieren Sie die Verifizierung von LDAP-Zertifikaten.

## Verschiedenes

Menüoption	Beschreibung
<b>Druckberechtigung</b> Aus* Ein	Erteilen Sie dem Benutzer Druckerlaubnis.
<b>Hinweis:</b> Ein Sternchen (*) neben einem Wert zeigt die Werksstandardeinstellungen an.	



Menüoption	Beschreibung
<b>Sicherheits-Reset-Jumper</b> Gastzugriff aktivieren* Keine Auswirkung	Gewähren Sie Benutzerzugriff auf den Drucker. <b>Hinweise:</b> <ul style="list-style-type: none"> <li>• Der Jumper befindet sich neben einem Sperrsymbol auf der Steuerungsplatine.</li> <li>• Mit Gastzugriff aktivieren kann eine beliebige Person auf alle Aspekte des Druckers zugreifen.</li> <li>• Mit Keine Auswirkung kann auf den Drucker möglicherweise nicht zugegriffen werden, wenn die erforderlichen Sicherheitsinformationen nicht verfügbar sind.</li> </ul>
<b>Minimale Passwortlänge</b> 0–32	Geben Sie die Länge des Passworts an.
<b>Hinweis:</b> Ein Sternchen (*) neben einem Wert zeigt die Werksstandardeinstellungen an.	

## Berichte

### Menüeinstellungsseite

Menüoption	Beschreibung
<b>Menüeinstellungsseite</b>	Drucken Sie einen Bericht, der die Druckermenüs enthält.

### Gerät

Menüoption	Beschreibung
<b>Geräteinformationen</b>	Drucken Sie einen Bericht, der Informationen über den Drucker enthält.
<b>Gerätestatistik</b>	Drucken Sie einen Bericht, der Informationen über die Verwendung des Druckers und den Verbrauchsmaterialstatus enthält.
<b>Profilliste</b>	Drucken Sie eine Liste der im Drucker gespeicherten Profile.
<b>Bestandsbericht</b>	Drucken Sie einen Bericht mit Bestandsinformationen wie Seriennummer und Modellname des Druckers.

### Drucken

Menüoption	Beschreibung
<b>Schriftarten drucken</b> PCL-Schriftarten PostScript-Schriftarten	Drucken von Mustern und Informationen der Schriftarten, die in jeder Druckersprache zur Verfügung stehen.

## Netzwerk

Menüoption	Beschreibung
<b>Netzwerk-Konfigurationsseite</b>	Drucken Sie eine Seite, die das konfigurierte Netzwerk und die WLAN-Einstellungen auf dem Drucker anzeigt. <b>Hinweis:</b> Diese Menüoption wird nur für Netzwerkdrucker und an Druckserver angeschlossene Drucker angezeigt.
<b>Wi-Fi Direct verbundene Clients</b>	Drucken Sie eine Seite, auf der alle Geräte aufgelistet sind, die mit dem Drucker über Wi-Fi Direct verbunden sind. <b>Hinweis:</b> Diese Menüoption wird nur angezeigt, wenn Wi-Fi Direct aktivieren auf Ein festgelegt ist.

## Hilfe

Menüoption	Beschreibung
Alle Anleitungen drucken	Druckt alle Anleitungen
Verbindungsanleitung	Enthält Informationen zum Anschließen des Druckers als lokaler Drucker (USB) oder Netzwerkdrucker
Informationsanleitung	Enthält Druckerinformationen
Druckmedienanleitung	Enthält Informationen zum Einlegen von Papier und Spezialdruckmedien
Anleitung zur Einstellung der Schwarzweißqualität	Enthält Informationen zum Beheben der Einstellungen für die Druckqualität bei Schwarzweiß-Aufträgen
Umsetzungsanleitung	Enthält Informationen zum Versetzen, Aufstellen und Transportieren des Druckers
Anleitung bei Fragen zur Druckqualität	Enthält Informationen zum Beheben von Problemen mit der Druckqualität
Verbrauchsmaterialanleitung	Enthält Informationen zum Bestellen von Verbrauchsmaterialien

## Fehlerbehebung

Menüoption	Beschreibung
<b>Seiten zum Qualitätstest drucken</b>	Drucken Sie Testseiten, um Druckqualitätsmängel zu identifizieren und zu beheben.

## Drucken der Menüeinstellungsseite

1 Navigieren Sie auf dem Bedienfeld zu:

**Einstellungen** >  > **Berichte** > 

2 Wählen Sie **Menüeinstellungsseite**, und drücken Sie dann .

# Sichern des Druckers

## Ermitteln des Sicherheitssteckplatzes

Der Drucker verfügt über eine Sicherheitssperrfunktion. Der Drucker kann mit einem gängigen, für Laptops geeigneten Sicherheitsschloss an seinem Standort gesichert werden (Anbringungsort siehe Abbildung).



## Löschen des Druckerspeichers

Zum Löschen flüchtiger Speicher oder zwischengespeicherter Daten schalten Sie den Drucker aus.

Zum Löschen nicht flüchtiger Speicher oder einzelner Einstellungen, Geräte- und Netzwerkeinstellungen, Sicherheitseinstellungen und eingebetteter Lösungen gehen Sie wie folgt vor:

**1** Navigieren Sie auf dem Bedienfeld zu:

**Einstellungen** > **OK** > **Gerät** > **OK** > **Wartung** > **OK** > **Löschen außer Betrieb** > **OK** > **Alle Infos im permanenten Speicher bereinigen** > **OK** > **Ja** > **OK**

**2** Wählen Sie entweder **Ersteinrichtung starten** oder **Drucker offline belassen**, und drücken Sie dann **OK**.

## Wiederherstellen der Werksvorgaben

1 Navigieren Sie auf dem Bedienfeld zu:

**Einstellungen** > **OK** > **Gerät** > **OK** > **Werksvorgaben wiederherstellen** > **OK** > **Alle Einstellungen zurücksetzen** > **OK**

2 Wählen Sie **Ja**, und drücken Sie dann **OK**.

## Hinweis zu flüchtigem Speicher

Ihr Drucker ist mit verschiedenen Speichertypen ausgestattet, die in der Lage sind, Geräte- und Netzwerkeinstellungen sowie Benutzerdaten zu speichern.

Speichertyp	Beschreibung
Flüchtiger Speicher	Ihr Drucker verwendet einen standardmäßigen <i>RAM-Speicher</i> (Random Access Memory), um Benutzerdaten bei einfachen Druckaufträgen vorübergehend zu speichern.
Nicht flüchtiger Speicher	Ihr Drucker kann zwei Arten von nicht flüchtigem Speicher verwenden: EEPROM und NAND (Flash-Speicher). Beide Arten werden verwendet, um Informationen zum Betriebssystem, zu Geräteeinstellungen sowie Netzwerkinformationen zu speichern.

Unter folgenden Umständen sollte der Inhalt des installierten Druckerspeichers gelöscht werden:

- Der Drucker wird ausgemustert.
- Der Drucker wird in eine andere Abteilung oder an einen anderen Standort verlegt.
- Der Drucker wird von einem Techniker gewartet, der nicht dem Unternehmen angehört.
- Der Drucker wird aus *Wartungsgründen* aus den Firmenräumen entfernt.
- Der Drucker wird an ein anderes Unternehmen veräußert.

# Wartung des Druckers

**Warnung—Mögliche Schäden:** Falls der Drucker nicht ordnungsgemäß gewartet bzw. Teile und Verbrauchsmaterialien nicht ausgetauscht werden, kann das Gerät beschädigt werden.

## Arbeiten im Netzwerk

### Verbinden des Druckers mit einem Wi-Fi-Netzwerk

Stellen Sie zu Beginn Folgendes sicher:

- Aktiver Adapter ist auf Auto festgelegt. Tippen Sie auf dem Bedienfeld auf **Einstellungen** > **Netzwerk/Anschlüsse** > **Netzwerkübersicht** > **Aktiver Adapter**.

Drücken Sie bei Druckermodellen ohne Touchscreen , um durch die Einstellungen zu navigieren.

- Das Ethernet-Kabel ist nicht an den Drucker angeschlossen.

### Verwenden des Assistenten zur WLAN-Einrichtung im Drucker

#### Hinweise:

- Diese Anweisungen gelten nur für einige Druckermodelle.
- Stellen Sie vor der Verwendung des Assistenten sicher, dass die Firmware des Druckers aktualisiert wurde. Weitere Informationen finden Sie unter ["Firmware-Aktualisierung" auf Seite 127](#).

- 1 Berühren Sie auf dem Startbildschirm  > **Jetzt einrichten**.
- 2 Wählen Sie ein WLAN-Netzwerk aus, und geben Sie dann das Netzwerkkenwort ein.
- 3 Tippen Sie auf **Fertig**.

### Verwenden des Menüs Einstellungen im Drucker

- 1 Navigieren Sie auf dem Bedienfeld zu:

**Einstellungen** > **Netzwerk/Anschlüsse** > **WLAN** > **Installation auf Druckerbedienfeld**

Drücken Sie bei Druckermodellen ohne Touchscreen , um durch die Einstellungen zu navigieren.

- 2 Wählen Sie ein WLAN-Netzwerk aus, und geben Sie dann das Netzwerkkenwort ein.

**Hinweis:** Bei WLAN-fähigen Druckermodellen erscheint bei der Ersteinrichtung eine Aufforderung zur WLAN-Netzwerkeinrichtung.

## Verbinden des Druckers mit einem WLAN mithilfe von Wi-Fi Protected Setup (WPS)

Stellen Sie zu Beginn Folgendes sicher:

- Der Zugriffspunkt (WLAN-Router) ist WPS-zertifiziert oder WPS-kompatibel. Weitere Informationen finden Sie im Handbuch für den Zugriffspunkt.
- In Ihrem Drucker ist ein WLAN-Adapter installiert. Weitere Informationen finden Sie in der Kurzanleitung des Adapters.
- Stellen Sie sicher, dass die Option Aktiver Adapter auf Auto eingestellt ist. Navigieren Sie auf dem Bedienfeld zu:

**Einstellungen** > **OK** > **Netzwerk/Anschlüsse** > **OK** > **Netzwerkübersicht** > **OK** > **Aktiver Adapter** > **OK**  
> **Auto** > **OK**

### Verwenden der Tastendruckmethode

- 1 Navigieren Sie auf dem Bedienfeld zu:

**Einstellungen** > **OK** > **Netzwerk/Anschlüsse** > **OK** > **WLAN** > **OK** > **Wi-Fi Protected Setup** > **OK** >  
**Tastendruck-Methode starten** > **OK**

- 2 Befolgen Sie die Anweisungen auf dem Display.

### Verwenden der persönlichen Identifikationsnummer (PIN)-Methode

- 1 Navigieren Sie auf dem Bedienfeld zu:

**Einstellungen** > **OK** > **Netzwerk/Anschlüsse** > **OK** > **WLAN** > **OK** > **Wi-Fi Protected Setup** > **OK** >  
**Start durch PIN-Eingabe** > **OK**

- 2 Kopieren Sie die achtstellige WPS-PIN.
- 3 Öffnen Sie einen Webbrowser, und geben Sie die IP-Adresse Ihres Zugriffspunkts in das Adressfeld ein.

#### Hinweise:

- Um die IP-Adresse zu ermitteln, lesen Sie die dem Zugriffspunkt beigelegte Dokumentation.
- Wenn Sie einen Proxy verwenden, deaktivieren Sie ihn vorübergehend, um die Webseite ordnungsgemäß zu laden.

- 4 Rufen Sie die WPS-Einstellungen auf. Weitere Informationen finden Sie im Handbuch für den Zugriffspunkt.
- 5 Geben Sie die achtstellige PIN ein und speichern Sie die Änderung.

## Konfigurieren von Wi-Fi Direct

Wi-Fi Direct – eine WLAN-basierte Peer-to-Peer-Technologie, die WLAN-Geräten die direkte Verbindung mit einem Wi-Fi Direct-fähigen Drucker ermöglicht, ohne dass ein WLAN-Zugriffspunkt (WLAN-Router) nötig ist.

**1** Navigieren Sie auf dem Bedienfeld zu:

**Einstellungen > Netzwerk/Anschlüsse > Wi-Fi Direct.**

Drücken Sie bei Druckermodellen ohne Touchscreen auf , um durch die Einstellungen zu navigieren.

**2** Konfigurieren Sie die Einstellungen.

- **Wi-Fi Direct aktivieren:** Ermöglicht es dem Drucker, sein eigenes Wi-Fi Direct-Netzwerk zu übertragen.
- **WiFi Direct-Name:** Weist dem Wi-Fi Direct-Netzwerk einen Namen zu.
- **WiFi Direct-Kennwort festlegen:** Weist das Kennwort für die Verhandlung der WLAN-Sicherheit bei Verwendung der Peer-to-Peer-Verbindung zu.
- **Kennwort auf Einrichtungsseite anzeigen:** Anzeigen des Kennworts auf der Netzwerk-Konfigurationsseite.
- **Tastendruckanforderungen autom. best.:** Der Drucker akzeptiert automatisch Verbindungsanforderungen.

**Hinweis:** Das automatische Akzeptieren von Tastendruckanforderungen ist nicht sicher.

### Hinweise:

- Standardmäßig wird das Wi-Fi Direct-Netzwerkkenwort auf dem Druckerdisplay nicht angezeigt. Damit das Kennwort angezeigt wird, aktivieren Sie das Symbol zum Anzeigen des Kennworts. Navigieren Sie auf dem Bedienfeld zu **Einstellungen > Sicherheit > Verschiedenes > Anzeige von Kennwort/PIN aktivieren.**
- Um das Kennwort des Wi-Fi Direct-Netzwerks zu ermitteln, ohne es auf dem Druckerdisplay anzuzeigen, navigieren Sie auf dem Bedienfeld zu **Einstellungen > Berichte > Netzwerk > Netzwerk-Konfigurationsseite.**

## Verbinden eines Mobilgeräts mit dem Drucker

Stellen Sie vor dem Verbinden des mobilen Geräts sicher, dass Wi-Fi Direct konfiguriert wurde. Weitere Informationen finden Sie unter ["Konfigurieren von Wi-Fi Direct" auf Seite 63.](#)

### Verbindung herstellen mit Wi-Fi Direct

- 1** Gehen Sie auf dem Mobilgerät zum Menü "Einstellungen".
- 2** Aktivieren Sie das **WLAN**, und tippen Sie dann auf **Wi-Fi Direct**.
- 3** Wählen Sie den Wi-Fi Direct-Namen des Druckers aus.
- 4** Bestätigen Sie die Verbindung auf dem Bedienfeld des Druckers.

### Verbindung mit WLAN herstellen

- 1** Gehen Sie auf dem Mobilgerät zum Menü "Einstellungen".
- 2** Tippen Sie auf **WLAN**, und wählen Sie den Wi-Fi Direct-Namen des Druckers aus.

**Hinweis:** Die Zeichenfolge DIRECT-xy (wobei x und y zwei zufällige Zeichen sind) wird vor dem Wi-Fi Direct-Namen hinzugefügt.

- 3 Geben Sie das Wi-Fi Direct-Kennwort ein.

## Verbinden eines Computers mit dem Drucker

Führen Sie Folgendes aus, bevor Sie Ihren Computer anschließen:

- Aktivieren Sie Wi-Fi Direct am Drucker. Navigieren Sie auf dem Bedienfeld zu:  
**Einstellungen > Netzwerk/Anschlüsse > Wi-Fi Direct > Wi-Fi Direct aktivieren > Ein**
  - Notieren Sie sich den Wi-Fi Direct-Namen. Navigieren Sie auf dem Bedienfeld zu:  
**Einstellungen > Netzwerk/Anschlüsse > Wi-Fi Direct > Wi-Fi Direct – Name**
  - Notieren Sie sich das Wi-Fi Direct-Kennwort. Navigieren Sie auf dem Bedienfeld zu:  
**Einstellungen > Netzwerk/Anschlüsse > Wi-Fi Direct > Wi-Fi Direct – Kennwort**
- Hinweis:** Sie können den Wi-Fi Direct-Namen und das Kennwort auch konfigurieren.

Drücken Sie bei Druckermodellen ohne Touchscreen , um durch die Einstellungen zu navigieren.

### Für Windows-Benutzer

- 1 Öffnen Sie **Drucker und Scanner**, und klicken Sie dann auf **Drucker oder Scanner hinzufügen**.
- 2 Klicken Sie auf **Wi-Fi Direct-Drucker anzeigen**, und wählen Sie anschließend den Wi-Fi Direct-Namen des Druckers aus.
- 3 Notieren Sie die achtstellige PIN des Druckers auf dem Druckerdisplay.
- 4 Geben Sie die PIN auf dem Computer ein.

**Hinweis:** Wenn der Druckertreiber noch nicht installiert ist, lädt Windows den entsprechenden Treiber herunter.





### Für Macintosh-Benutzer

- 1 Klicken Sie auf das WLAN-Symbol, und wählen Sie anschließend den Wi-Fi Direct-Namen des Druckers aus.  
**Hinweis:** Die Zeichenfolge DIRECT-xy (wobei x und y zwei zufällige Zeichen sind) wird vor dem Wi-Fi Direct-Namen hinzugefügt.
- 2 Geben Sie das Wi-Fi Direct-Kennwort ein.

**Hinweis:** Sie können Ihren Computer nach dem Trennen der Wi-Fi Direct-Verbindung wieder mit dem vorherigen Netzwerk verbinden.

## Deaktivieren des WLAN-Netzwerks

- 1 Navigieren Sie auf dem Druckerbedienfeld zu:

**Einstellungen** >  > **Netzwerk/Anschlüsse** >  > **Netzwerkübersicht** >  > **Aktiver Adapter** >   
> **Standardnetzwerk** > 

- 2 Befolgen Sie die Anweisungen auf dem Display.



## Reinigen des Druckers

 **VORSICHT – STROMSCHLAGGEFAHR:** Um das Risiko eines elektrischen Schlags beim Reinigen des Druckergehäuses zu vermeiden, ziehen Sie das Netzkabel aus der Steckdose, und ziehen Sie alle Kabel vom Drucker ab, bevor Sie fortfahren.

### Hinweise:

- Führen Sie diese Aufgabe alle paar Monate durch.
- Die Gewährleistung für den Drucker schließt Schäden aus, die durch eine unsachgemäße Behandlung des Druckers verursacht werden.

- 1 Schalten Sie den Drucker aus, und ziehen Sie das Netzkabel aus der Steckdose.
- 2 Entfernen Sie das Papier aus der Standardablage und der Universalzuführung.
- 3 Entfernen Sie Staub, Flusen und Papierteile am Drucker mit Hilfe einer weichen Bürste oder eines Staubsaugers.
- 4 Wischen Sie die Außenseite des Druckers mit einem feuchten, weichen, fusselfreien Tuch ab.

### Hinweise:

- Verwenden Sie keine Reinigungsmittel, da diese die Oberfläche des Druckers beschädigen können.
- Stellen Sie sicher, dass alle Bereiche des Druckers nach der Reinigung trocken sind.

- 5 Schließen Sie das Netzkabel an die Steckdose an und schalten Sie den Drucker ein.

 **VORSICHT – MÖGLICHE VERLETZUNGSGEFAHR** Um Feuer- und Stromschlaggefahr zu vermeiden, schließen Sie das Netzkabel direkt an eine ordnungsgemäß geerdete Steckdose an, die sich in der Nähe des Geräts befindet und leicht zugänglich ist.

## Bestellen von Verbrauchsmaterialien und Teilen

Wenden Sie sich an den Fachhändler, bei dem Sie den Drucker erworben haben, wenn Sie Verbrauchsmaterialien bestellen möchten.

**Hinweis:** Die geschätzte Lebensdauer aller Verbrauchsmaterialien bezieht sich auf die Verwendung von Normalpapier im Letter- oder A4-Format.

## Überprüfen des Status der Druckerverbrauchsmaterialien und -teile

- 1 Navigieren Sie auf dem Bedienfeld zu:

Einstellungen >  > Berichte >  > Gerät >  > Gerätestatistik > 

- 2 Überprüfen Sie im Bereich Materialinfo der gedruckten Seiten den Teile- und Verbrauchsmaterialstatus.

## Bestellen von Tonerkassetten

### Hinweise:

- Die geschätzte Kassettenkapazität basiert auf dem ISO/IEC 19752-Standard.

- Eine sehr geringe Deckung über einen längeren Zeitraum kann sich negativ auf die tatsächliche Kapazität auswirken.

Um Tonerkassetten zu bestellen, wenden Sie sich an den Fachhändler, bei dem Sie den Drucker erworben haben.

## Bestellen einer Belichtungseinheit

Wenden Sie sich an den Fachhändler, bei dem Sie den Drucker erworben haben, wenn Sie eine Belichtungseinheit bestellen möchten.

## Bestellen eines Wartungskits

Wenden Sie sich an den Fachhändler, bei dem Sie den Drucker erworben haben, wenn Sie ein Wartungskit bestellen möchten.

## Materialbenachrichtigungen konfigurieren

- 1 Öffnen Sie einen Webbrowser, und geben Sie die IP-Adresse des Druckers in das Adressfeld ein.

### Hinweise:

- Zeigen Sie die IP-Adresse des Druckers auf dem Startbildschirm des Druckers an. Die IP-Adresse wird in vier Zahlengruppen angezeigt, die durch Punkte voneinander abgetrennt sind. Zum Beispiel: 123.123.123.123.
- Wenn Sie einen Proxyserver verwenden, deaktivieren Sie ihn vorübergehend, um die Webseite ordnungsgemäß zu laden.

- 2 Klicken Sie **Einstellungen > Gerät > Benachrichtigungen**.
- 3 Über das Menü "Material" auf **Benutzerdefinierte Materialbenachrichtigungen** klicken.
- 4 Wählen Sie eine Benachrichtigung für jedes Verbrauchsmaterial.
- 5 Wenden Sie die Änderungen an.

## Ersetzen von Verbrauchsmaterialien und Teilen

### Austauschen der Tonerkassette

- 1 Öffnen Sie Klappe A.

**Warnung—Mögliche Schäden:** Berühren Sie den freiliegenden Metallrahmen des Druckers, bevor Sie den Drucker öffnen oder den Innenbereich des Druckers berühren, um Schäden durch elektrostatische Entladungen zu vermeiden.

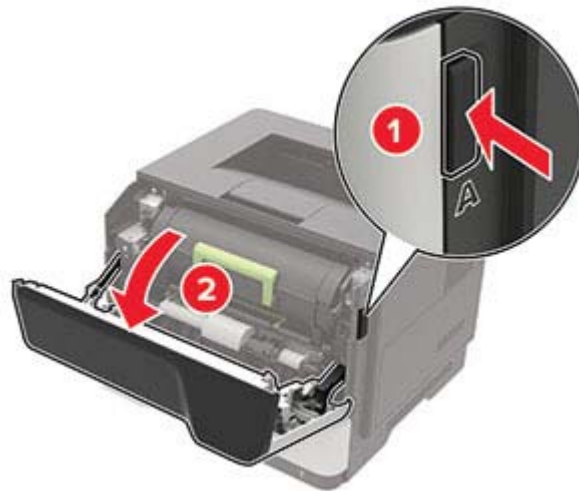

**2** Entfernen Sie die verbrauchte Tonerkassette.



**3** Nehmen Sie die neue Tonerkassette aus der Verpackung, und schütteln Sie sie drei Mal, um den Toner zu verteilen.



**4** Setzen Sie die neue Tonerkassette ein.

**Hinweis:** Achten Sie auf die Pfeile innen im Drucker.

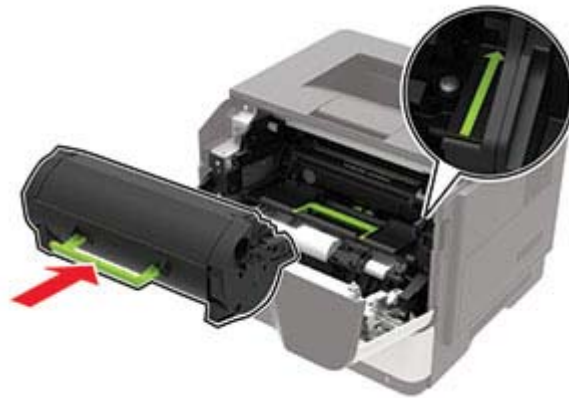

5 Schließen Sie Klappe A.

## Austauschen der Belichtungseinheit

1 Öffnen Sie Klappe A.

**Warnung—Mögliche Schäden:** Berühren Sie den freiliegenden Metallrahmen des Druckers, bevor Sie den Drucker öffnen oder den Innenbereich des Druckers berühren, um Schäden durch elektrostatische Entladungen zu vermeiden.

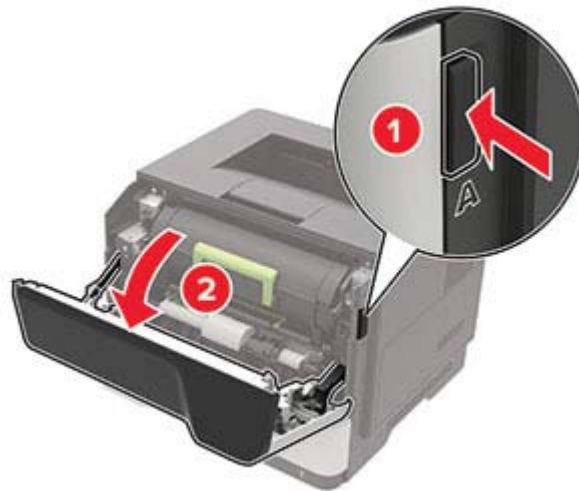

2 Nehmen Sie die Tonerkassette heraus.



3 Entfernen Sie die gebrauchte Belichtungseinheit.



4 Nehmen Sie die neue Belichtungseinheit aus der Verpackung, und schütteln Sie sie drei Mal, um den Toner zu verteilen.



**Warnung—Mögliche Schäden:** Setzen Sie den Fotoleiter nicht länger als zehn Minuten direktem Licht aus. Wenn es zu lange dem Licht ausgesetzt ist, kann dies zu Problemen mit der Druckqualität führen.

**Warnung—Mögliche Schäden:** Berühren Sie nicht die Fotoleitertrommel. Dies kann Auswirkungen auf die Qualität zukünftiger Aufträge haben.



**5** Setzen Sie die neue Belichtungseinheit ein.

**Hinweis:** Achten Sie auf die Pfeile innen im Drucker.

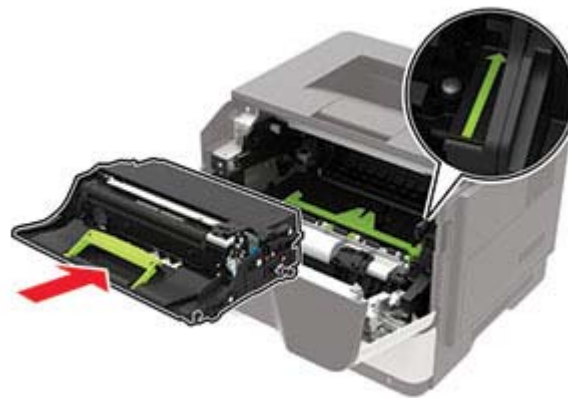

**6** Setzen Sie die Tonerkassette ein.

**Hinweis:** Achten Sie auf die Pfeile innen im Drucker.

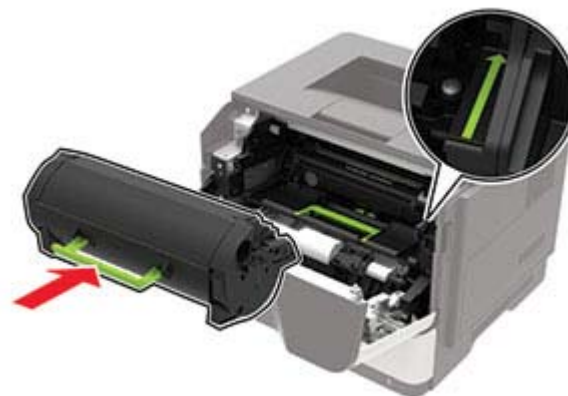

**7** Schließen Sie Klappe A.

## Austauschen der Einzugsrollen

- 1 Schalten Sie den Drucker aus.
- 2 Entfernen Sie das Netzkabel von der Steckdose und anschließend vom Drucker.
- 3 Ziehen Sie das Fach heraus.

**Warnung—Mögliche Schäden:** Berühren Sie den freiliegenden Metallrahmen des Druckers, bevor Sie den Drucker öffnen oder den Innenbereich des Druckers berühren, um Schäden durch elektrostatische Entladungen zu vermeiden.



4 Entfernen Sie eine gebrauchte Einzugsrolle nach der anderen.

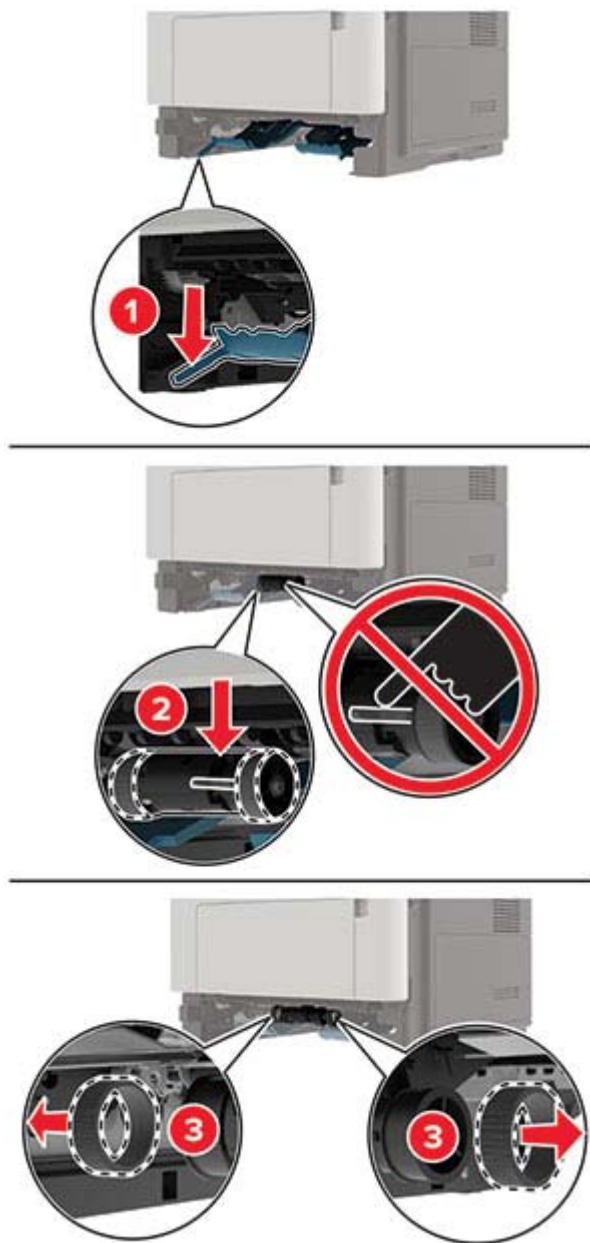

5 Nehmen Sie die neuen Einzugsrollen aus der Verpackung.



- 6 Setzen Sie die neuen Einzugsrollen ein.

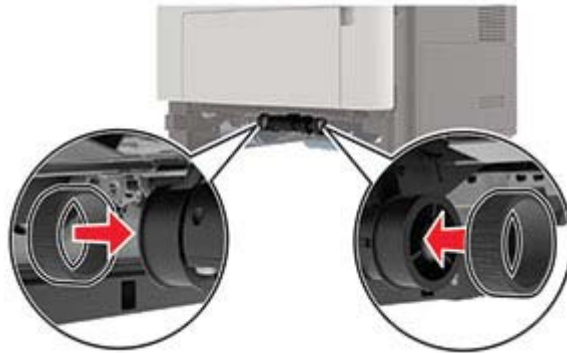

- 7 Schieben Sie das Fach in den Drucker.
- 8 Schließen Sie das Netzkabel an den Drucker und dann an eine Steckdose an.

**⚠ VORSICHT – MÖGLICHE VERLETZUNGSGEFAHR** Um das Risiko eines Feuers oder eines elektrischen Schlags zu vermeiden, schließen Sie das Netzkabel an eine ordnungsgemäß geerdete Steckdose an, die sich in der Nähe des Geräts befindet und leicht zugänglich ist.

- 9 Schalten Sie den Drucker ein.

## Austauschen der Einzugsrolleneinheit

- 1 Schalten Sie den Drucker aus.
- 2 Entfernen Sie das Netzkabel von der Steckdose und anschließend vom Drucker.
- 3 Entfernen Sie das optionale Fach.

**⚠ VORSICHT – MÖGLICHE VERLETZUNGSGEFAHR** Wenn der Drucker mehr als 20 kg wiegt, sind zum sicheren Anheben mindestens zwei Personen notwendig.

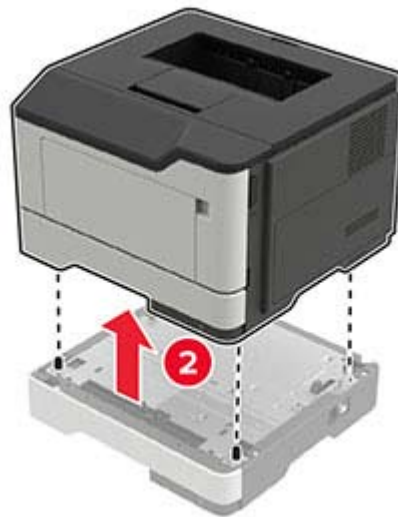

**4** Entfernen Sie den Facheinschub und drehen Sie die Fachbasis.



**5** Nehmen Sie die gebrauchte Einzugsrolleneinheit heraus.

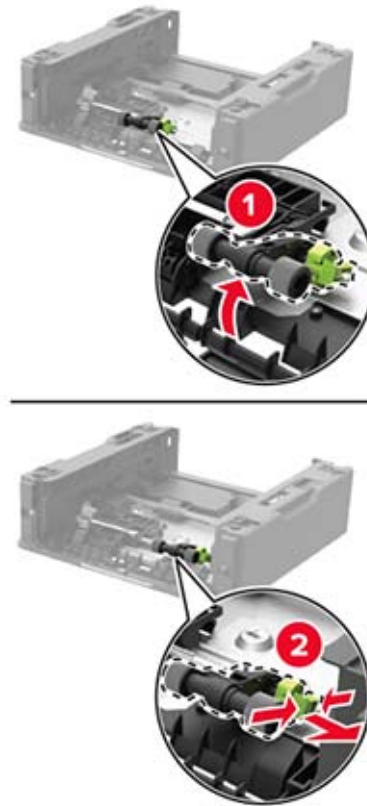

**6** Nehmen Sie die neue Einzugsrolleneinheit aus der Verpackung.

**7** Setzen Sie die neue Einzugsrolleneinheit ein.

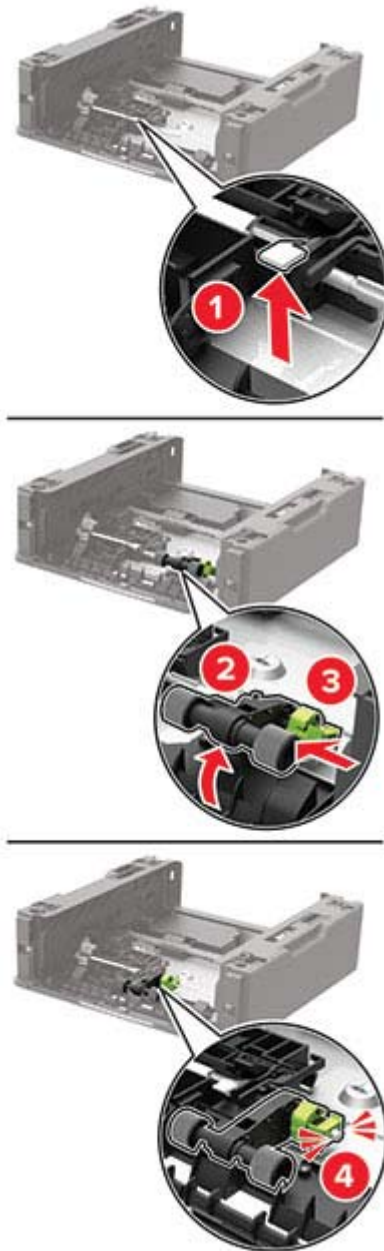

**8** Drehen Sie die Fachbasis, und setzen Sie den Facheinschub ein.

- 9 Richten Sie den Drucker am optionalen Fach aus, und setzen Sie den Drucker mit hörbarem *Klicken* ein.

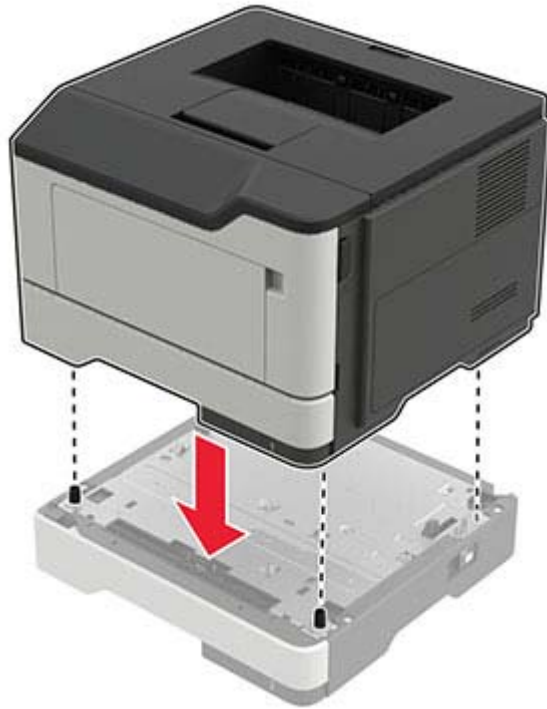

- 10 Schließen Sie das Netzkabel an den Drucker und dann an eine Steckdose an.

**⚠ VORSICHT – MÖGLICHE VERLETZUNGSGEFAHR** Um das Risiko eines Feuers oder eines elektrischen Schlags zu vermeiden, schließen Sie das Netzkabel an eine ordnungsgemäß geerdete Steckdose an, die sich in der Nähe des Geräts befindet und leicht zugänglich ist.

- 11 Schalten Sie den Drucker ein.

## Zurücksetzen der Verbrauchsmaterialzähler

- 1 Navigieren Sie auf dem Bedienfeld zu:



**Einstellungen** > **OK** > **Gerät** > **OK** > **Wartung** > **OK** > **Konfig.menü** > **OK** > **Verbrauchsmaterialien und Zähler** > **OK**

- 2 Wählen Sie den Verbrauchsmaterialzähler, das Sie zurücksetzen möchten.

**Warnung—Mögliche Schäden:** Verbrauchsmaterialien und Teile ohne Bedingungen des Rückgabe-Programms können zurückgesetzt und wiederaufbereitet werden. Die Herstellergarantie deckt jedoch keine Schäden, die durch nicht originale Verbrauchsmaterialien oder Teile entstehen. Das Zurücksetzen der Zähler auf das Verbrauchsmaterial oder Teil ohne ordnungsgemäße Aufbereitung kann zu einer Beschädigung des Druckers führen. Nach dem Zurücksetzen des Verbrauchsmaterial- oder Teilezählers kann der Drucker Fehler zum Vorhandensein des zurückgesetzten Elements anzeigen.

# Umsetzen des Druckers

## Umsetzen des Druckers an einen anderen Standort

-  **VORSICHT – MÖGLICHE VERLETZUNGSGEFAHR** Wenn der Drucker mehr als 20 kg wiegt, sind zum sicheren Anheben mindestens zwei Personen notwendig.
-  **VORSICHT – MÖGLICHE VERLETZUNGSGEFAHR** Um das Risiko eines Feuers oder elektrischen Schlags zu vermeiden, verwenden Sie ausschließlich das diesem Produkt beiliegende Netzkabel bzw. ein durch den Hersteller zugelassenes Ersatzkabel.
-  **VORSICHT – MÖGLICHE VERLETZUNGSGEFAHR** Befolgen Sie vor dem Umsetzen des Druckers diese Anweisungen, um Verletzungen vorzubeugen und Schäden am Drucker zu vermeiden:
- Stellen Sie sicher, dass alle Klappen und Fächer geschlossen sind.
  - Schalten Sie den Drucker aus, und ziehen Sie das Netzkabel aus der Steckdose.
  - Ziehen Sie alle Kabel vom Drucker ab.
  - Wenn der Drucker mit optionalen separaten Standfächern ausgestattet oder mit Ausgabeoptionen verbunden ist, trennen Sie diese vor dem Umsetzen des Druckers.
  - Wenn der Drucker über eine Grundplatte mit Rollen verfügt, rollen Sie ihn vorsichtig an den neuen Standort. Seien Sie beim Passieren von Türschwellen oder Rissen im Boden besonders vorsichtig.
  - Wenn der Drucker keine Grundplatte mit Rollen hat, aber mit optionalen Fächern oder Ausgabeoptionen ausgestattet ist, entfernen Sie die Ausgabeoptionen, und heben Sie den Drucker aus den Fächern. Versuchen Sie nicht, den Drucker und die Ausgabeoptionen gleichzeitig anzuheben.
  - Greifen Sie immer in die seitlichen Griffmulden am Drucker, um diesen anzuheben.
  - Wenn Sie zum Umsetzen des Druckers einen Transportwagen verwenden, muss dieser auf seiner Oberfläche die gesamte Standfläche des Druckers tragen können.
  - Beim Umsetzen der Hardware-Optionen mit einem Transportwagen muss dessen Oberfläche die Optionen mit ihren gesamten Abmessungen aufnehmen können.
  - Achten Sie darauf, dass der Drucker in einer waagerechten Position bleibt.
  - Vermeiden Sie heftige Erschütterungen.
  - Halten Sie den Drucker beim Absetzen so, dass sich Ihre Finger nicht unter dem Drucker befinden.
  - Stellen Sie sicher, dass um den Drucker herum ausreichend Platz vorhanden ist.

**Hinweis:** Die Gewährleistung für den Drucker schließt Schäden aus, die durch unsachgemäßes Umsetzen des Druckers verursacht werden.

## Transportieren des Druckers

Verwenden Sie beim Transport des Druckers die Originalverpackung, oder wenden Sie sich an den Fachhändler, bei dem Sie den Drucker erworben haben.

# Sparen von Energie und Papier

## Konfigurieren der Stromsparmodes-Einstellungen

### Energiesparmodus

1 Navigieren Sie auf dem Bedienfeld zu:

**Einstellungen** > **OK** > **Gerät** > **OK** > **Energiemanagement** > **OK** > **Zeitsperren** > **OK** > **Energiesparmodus**  
> **OK**

2 Geben Sie die Zeit ein, die der Drucker bis zur Aktivierung des Energiesparmodus warten soll.

### Ruhemodus

1 Navigieren Sie auf dem Bedienfeld zu:

**Einstellungen** > **OK** > **Gerät** > **OK** > **Energiemanagement** > **OK** > **Zeitsperren** > **OK** > **Ruhemodus-**  
**Zeitsperre** > **OK**

2 Wählen Sie den Zeitraum, bevor der Drucker in den Ruhemodus wechselt.

### Hinweise:

- Stellen Sie sicher, dass der Ruhemodus beendet wurde, bevor Sie einen neuen Druckauftrag senden.
- Drücken Sie die Netztaaste, um den Ruhemodus des Druckers zu beenden.
- Der Embedded Web Server ist deaktiviert, wenn sich der Drucker im Ruhemodus befindet.

## Einsparen von Verbrauchsmaterial

- Beidseitiges Bedrucken von Papier.

**Hinweis:** Beidseitiges Drucken ist die Standardeinstellung im Druckertreiber.

- Drucken Sie mehrere Seiten auf einem Blatt Papier.
- Nutzen Sie die Preview-Funktion, um vor dem Drucken zu sehen, wie das Dokument aussieht.
- Drucken Sie zunächst eine Kopie des Dokuments, und prüfen Sie, ob Inhalt und Format korrekt sind.

# Beseitigen von Staus

## Vermeiden von Papierstaus

### Richtiges Einlegen von Papier

- Stellen Sie sicher, dass das Papier flach im Fach liegt und nicht gebogen ist.



- Legen Sie kein Papier in ein Fach ein oder entfernen Sie welches, während der Drucker einen Druckauftrag ausführt.
- Legen Sie nicht zu viel Papier ein. Stellen Sie sicher, dass die Stapelhöhe die Markierung für die maximale Füllhöhe nicht überschreitet.
- Schieben Sie das Papier nicht in das Fach. Legen Sie das Papier wie in der Abbildung gezeigt ein.

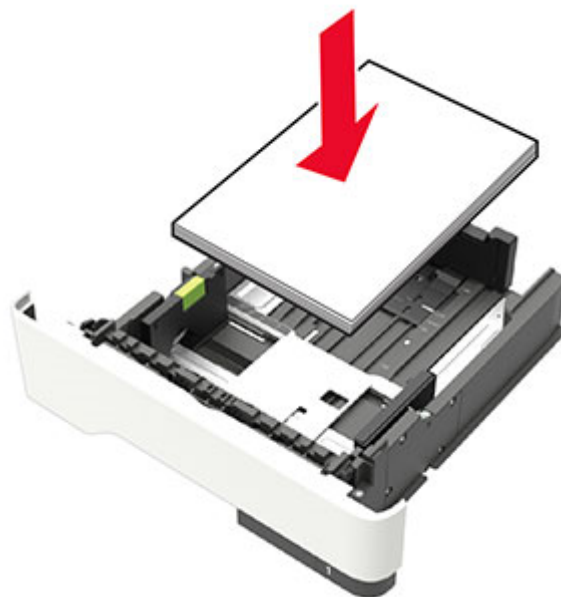

- Stellen Sie sicher, dass die Papierführungen richtig positioniert sind und nicht fest am Papier oder den Briefumschlägen anliegen.
- Schieben Sie das Fach fest in den Drucker ein, nachdem Sie Papier eingelegt haben.



## Verwenden von empfohlenem Papier

- Verwenden Sie nur empfohlenes Papier bzw. empfohlene Spezialdruckmedien.
- Legen Sie kein Papier ein, das Knitterspuren oder Falten aufweist bzw. feucht oder gewellt ist.
- Biegen Sie das Papier vor dem Einlegen in beide Richtungen, fächern Sie es auf, und gleichen Sie die Kanten an.



- Verwenden Sie kein Papier, das manuell zugeschnitten wurde.
- Legen Sie keine unterschiedlichen Papierformate, -gewichte oder -sorten in ein Fach ein.
- Stellen Sie sicher, dass Papierformat und -sorte auf dem Computer oder Druckerbedienfeld richtig eingestellt wurden.
- Lagern Sie das Papier entsprechend den Empfehlungen des Herstellers.

## Erkennen von Papierstaubereichen

### Hinweise:

- Wenn "Stauassistent" auf "Ein" gesetzt ist, werden leere Seiten oder teilweise bedruckte Seiten automatisch nach dem Entfernen einer gestauten Seite vom Drucker ausgegeben. Überprüfen Sie Ihre gedruckte Ausgabe auf leere Seiten.
- Wenn "Nach Stau weiter" auf "Ein" oder "Auto" gesetzt ist, druckt der Drucker gestaute Seiten neu.

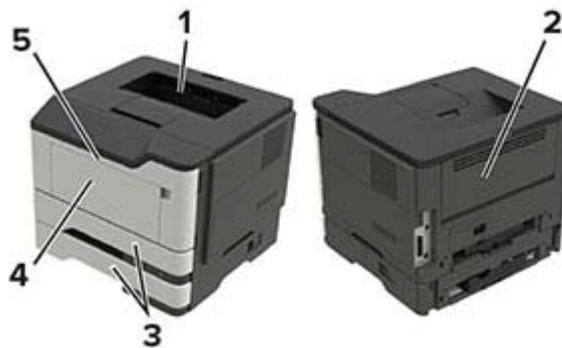

	Papierstaubereich
1	Standardablage
2	Hintere Klappe
3	Fach [x]
4	Universalzuführung
5	Klappe A

## Papierstau in Klappe A

- 1 Ziehen Sie das Fach heraus.



- 2 Öffnen Sie Klappe A.

**Warnung—Mögliche Schäden:** Berühren Sie den freiliegenden Metallrahmen des Druckers, bevor Sie den Drucker öffnen oder den Innenbereich des Druckers berühren, um Schäden durch elektrostatische Entladungen zu vermeiden.

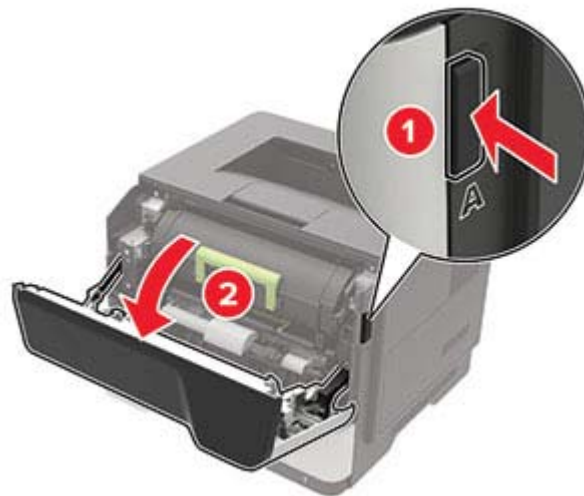

**3** Nehmen Sie die Tonerkassette heraus.



**4** Entfernen Sie die Belichtungseinheit.



**Warnung—Mögliche Schäden:** Setzen Sie den Fotoleiter nicht länger als zehn Minuten direktem Licht aus. Wenn es zu lange dem Licht ausgesetzt ist, kann dies zu Problemen mit der Druckqualität führen.

**Warnung—Mögliche Schäden:** Berühren Sie nicht die Fotoleitertrommel. Dies kann Auswirkungen auf die Qualität zukünftiger Aufträge haben.



**5** Entfernen Sie das gestaute Papier.

 **VORSICHT – HEISSE OBERFLÄCHE:** Das Innere des Druckers kann sehr heiß sein. Vermeiden Sie Verletzungen, indem Sie heiße Komponenten stets abkühlen lassen, bevor Sie ihre Oberfläche berühren.

**Hinweis:** Stellen Sie sicher, dass alle Papierteile entfernt werden.

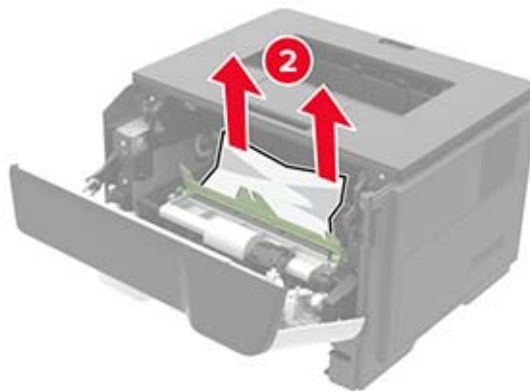
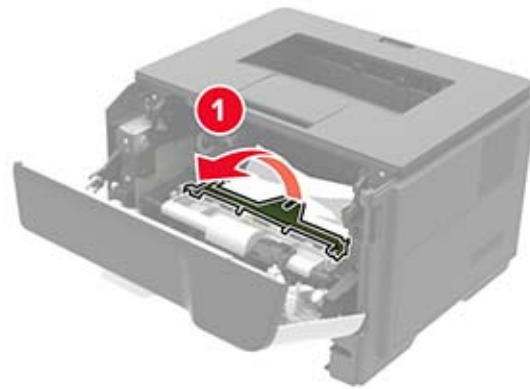

**6** Setzen Sie die Belichtungseinheit ein.

**Hinweis:** Achten Sie auf die Pfeile innen im Drucker.

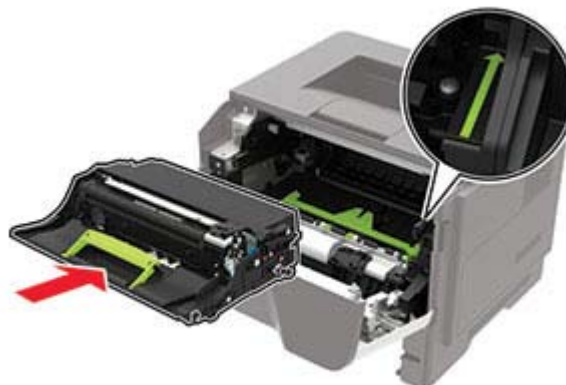

**7** Setzen Sie die Tonerkassette ein.

**Hinweis:** Achten Sie auf die Pfeile innen im Drucker.

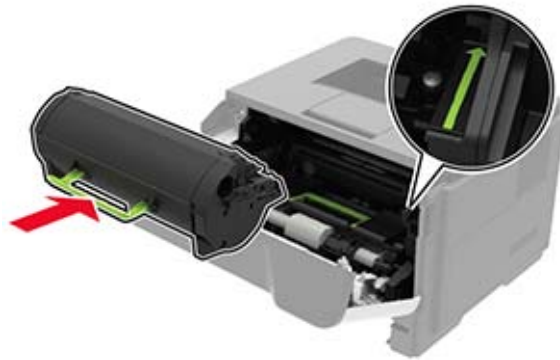

- 8 Schließen Sie die Klappe.
- 9 Schieben Sie das Fach in den Drucker.

## Papierstau in der hinteren Klappe

- 1 Öffnen Sie die hintere Klappe.

 **VORSICHT – HEISSE OBERFLÄCHE:** Das Innere des Druckers kann sehr heiß sein. Vermeiden Sie Verletzungen, indem Sie heiße Komponenten stets abkühlen lassen, bevor Sie ihre Oberfläche berühren.

**Warnung—Mögliche Schäden:** Berühren Sie den freiliegenden Metallrahmen des Druckers, bevor Sie den Drucker öffnen oder den Innenbereich des Druckers berühren, um Schäden durch elektrostatische Entladungen zu vermeiden.



- 2 Entfernen Sie das gestaute Papier.

**Hinweis:** Stellen Sie sicher, dass alle Papierteile entfernt werden.



**3** Schließen Sie die hintere Klappe.

## Papierstau im Standardfach

Entfernen Sie das gestaute Papier.

**Hinweis:** Stellen Sie sicher, dass alle Papierteile entfernt werden.

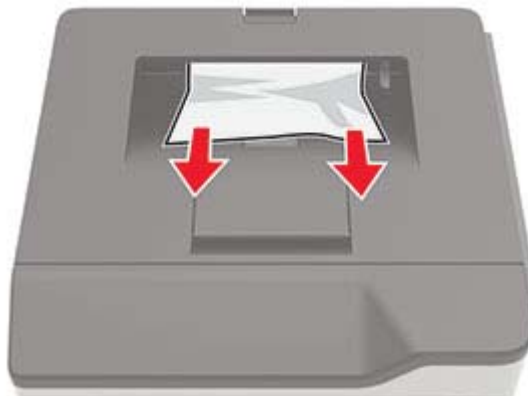

## Papierstau in der Duplexeinheit

**1** Ziehen Sie das Fach heraus.

**Warnung—Mögliche Schäden:** Berühren Sie den freiliegenden Metallrahmen des Druckers, bevor Sie den Drucker öffnen oder den Innenbereich des Druckers berühren, um Schäden durch elektrostatische Entladungen zu vermeiden.



2 Entfernen Sie das gestaute Papier.

**Hinweis:** Stellen Sie sicher, dass alle Papierteile entfernt werden.

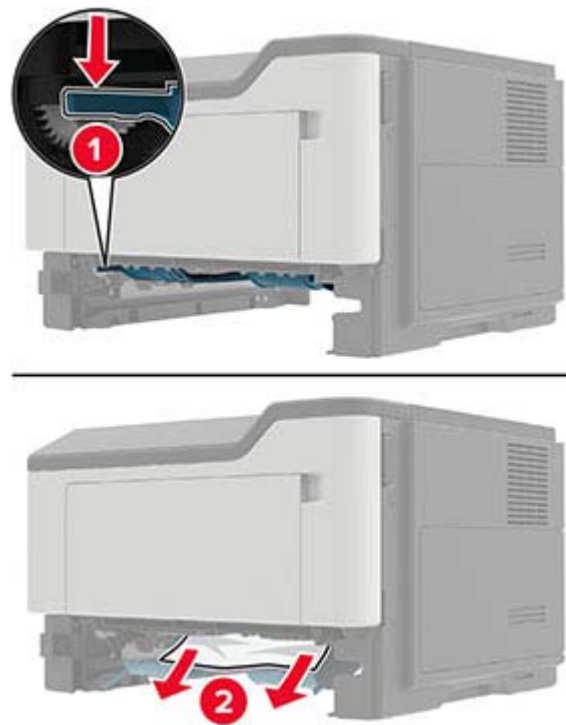

3 Schieben Sie das Fach in den Drucker.

## Papierstau in Fächern

1 Ziehen Sie das Fach heraus.

**Warnung—Mögliche Schäden:** Berühren Sie den freiliegenden Metallrahmen des Druckers, bevor Sie den Drucker öffnen oder den Innenbereich des Druckers berühren, um Schäden durch elektrostatische Entladungen zu vermeiden.



2 Entfernen Sie das gestaute Papier.

**Hinweis:** Stellen Sie sicher, dass alle Papierteile entfernt werden.



3 Schieben Sie das Fach in den Drucker.

## Papierstau in der Universalzuführung

1 Entnehmen Sie das Papier aus der Universalzuführung.

2 Entfernen Sie das gestaute Papier.

**Hinweis:** Stellen Sie sicher, dass alle Papierteile entfernt werden.





- 3** Biegen Sie das Papier vor dem Einlegen in beide Richtungen, fächern Sie es auf, und gleichen Sie die Kanten an.



- 4** Legen Sie wieder Normalpapier ein und passen Sie die Papierführung an.



# Fehlerbehebung

## Druckqualitätsprobleme

Suchen Sie nach dem Bild, das Ihrem Problem hinsichtlich der Druckqualität entspricht, und klicken Sie anschließend auf den nachstehenden Link, um Anweisungen zum Lösen des Problems zu erhalten.



["Leere oder weiße Seiten" auf Seite 91](#)



["Zu dunkler Druck" auf Seite 91](#)



["Feine Linien werden nicht korrekt gedruckt" auf Seite 93](#)



["Gefaltetes und zerknittertes Papier" auf Seite 94](#)



["Grauer Hintergrund" auf Seite 95](#)



["Horizontale helle Streifen" auf Seite 96](#)



["Falsche Ränder" auf Seite 96](#)



["Zu heller Druck" auf Seite 97](#)



["Fleckige Drucke und Punkte" auf Seite 98](#)



["Papier wellt sich" auf Seite 99](#)



["Schiefer oder verzerrter Ausdruck" auf Seite 101](#)



["Sich wiederholende Fehler" auf Seite 102](#)



["Vollflächige schwarze Seiten" auf Seite 102](#)



["Abgeschnittene Texte oder Bilder" auf Seite 102](#)



["Toner lässt sich leicht abwischen" auf Seite 103](#)



["Vertikale dunkle Streifen" auf Seite 104](#)



["Vertikale dunkle Linien oder Streifen" auf Seite 104](#)

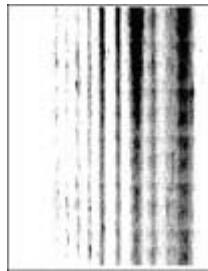

["Vertikale dunkle Streifen und fehlende Bilder" auf Seite 105](#)



["Vertikale helle Streifen" auf Seite 105](#)



["Vertikale weiße Linien" auf Seite 105](#)

## Druckprobleme

### Druckqualität ist schlecht

#### Leere oder weiße Seiten

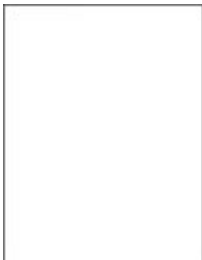

Wenden Sie sich an Ihren [Händler](#).

#### Zu dunkler Druck



**Hinweis:** Drucken Sie die Testseiten aus, bevor Sie das Problem beheben. Navigieren Sie auf dem Bedienfeld zu **Einstellungen** > **Fehlerbehebung** > **Testseite drucken**. Drücken Sie bei Druckermodellen ohne Touchscreen auf , um durch die Einstellungen zu navigieren.

Aktion	Ja	Nein
<p><b>Schritt 1</b></p> <p><b>a</b> Überprüfen Sie, ob der Drucker eine unterstützte Original-Tonerkassette verwendet.</p> <p><b>Hinweis:</b> Wenn die Kassette nicht unterstützt wird, setzen Sie eine unterstützte Kassette ein.</p> <p><b>b</b> Drucken Sie das Dokument.</p> <p>Ist der Ausdruck dunkel?</p>	Wechseln Sie zu Schritt 2.	Das Problem wurde behoben.
<p><b>Schritt 2</b></p> <p><b>a</b> Schalten Sie den Drucker aus, warten Sie etwa 10 Sekunden lang, und schalten Sie den Drucker dann wieder ein.</p> <p><b>b</b> Reduzieren Sie den Tonerauftrag. Navigieren Sie auf dem Bedienfeld zu:</p> <p><b>Einstellungen &gt; Drucken &gt; Qualität &gt; Tonerauftrag</b></p> <p><b>c</b> Drucken Sie das Dokument.</p> <p>Ist der Ausdruck dunkel?</p>	Wechseln Sie zu Schritt 3.	Das Problem wurde behoben.
<p><b>Schritt 3</b></p> <p><b>a</b> Geben Sie die Papiersorte je nach Betriebssystem im Dialogfeld "Druckeinstellungen" oder "Drucken" an.</p> <p><b>Hinweise:</b></p> <ul style="list-style-type: none"> <li>• Stellen Sie sicher, dass die Einstellung dem eingelegten Papier entspricht.</li> <li>• Sie können die Einstellung auch auf dem Bedienfeld des Druckers ändern. Navigieren Sie zu <b>Einstellungen &gt; Papier &gt; Fachkonfiguration &gt; Papierformat/-sorte</b>.</li> </ul> <p><b>b</b> Drucken Sie das Dokument.</p> <p>Ist der Ausdruck dunkel?</p>	Wechseln Sie zu Schritt 4.	Das Problem wurde behoben.
<p><b>Schritt 4</b></p> <p>Überprüfen Sie, ob das Papier eine strukturierte oder raue Oberfläche hat.</p> <p>Drucken Sie auf strukturiertem oder rauem Papier?</p>	Wechseln Sie zu Schritt 5.	Fahren Sie mit Schritt 6 fort.
<p><b>Schritt 5</b></p> <p><b>a</b> Ersetzen Sie das strukturierte Papier durch Normalpapier.</p> <p><b>b</b> Drucken Sie das Dokument.</p> <p>Ist der Ausdruck dunkel?</p>	Wechseln Sie zu Schritt 6.	Das Problem wurde behoben.

Aktion	Ja	Nein
<p><b>Schritt 6</b></p> <p><b>a</b> Legen Sie Papier aus einem neuen Paket ein.</p> <p><b>Hinweis:</b> Papier kann bei hoher Luftfeuchtigkeit feucht werden. Bewahren Sie Papier in der Originalverpackung auf, bis Sie es verwenden.</p> <p><b>b</b> Drucken Sie das Dokument.</p> <p>Ist der Ausdruck dunkel?</p>	Wenden Sie sich an Ihren <a href="#">Händler</a> .	Das Problem wurde behoben.

## Feine Linien werden nicht korrekt gedruckt



**Hinweis:** Drucken Sie die Testseiten aus, bevor Sie das Problem beheben. Navigieren Sie auf dem Bedienfeld zu **Einstellungen > Fehlerbehebung > Testseite drucken**. Drücken Sie bei Druckermodellen ohne Touchscreen auf , um durch die Einstellungen zu navigieren.

Aktion	Ja	Nein
<p><b>Schritt 1</b></p> <p><b>a</b> Überprüfen Sie, ob der Drucker eine unterstützte Original-Tonerkassette verwendet.</p> <p><b>Hinweis:</b> Wenn die Kassette nicht unterstützt wird, setzen Sie eine unterstützte Kassette ein.</p> <p><b>b</b> Drucken Sie das Dokument.</p> <p>Werden feine Linien korrekt gedruckt?</p>	Wechseln Sie zu Schritt 2.	Das Problem wurde behoben.
<p><b>Schritt 2</b></p> <p><b>a</b> Erhöhen Sie den Tonerauftrag.</p> <p>Navigieren Sie auf dem Bedienfeld zu:</p> <p><b>Einstellungen &gt; Drucken &gt; Qualität &gt; Tonerauftrag</b></p> <p><b>b</b> Drucken Sie das Dokument.</p> <p>Werden feine Linien korrekt gedruckt?</p>	Wenden Sie sich an Ihren <a href="#">Händler</a> .	Das Problem wurde behoben.

## Gefaltetes und zerknittertes Papier



**Hinweis:** Drucken Sie die Testseiten aus, bevor Sie das Problem beheben. Navigieren Sie auf dem Bedienfeld zu **Einstellungen** > **Fehlerbehebung** > **Testseite drucken**. Drücken Sie bei Druckermodellen ohne Touchscreen auf , um durch die Einstellungen zu navigieren.

Aktion	Ja	Nein
<p><b>Schritt 1</b></p> <p><b>a</b> Überprüfen Sie, ob der Drucker eine unterstützte Original-Tonerkassette verwendet.</p> <p><b>Hinweis:</b> Wenn die Kassette nicht unterstützt wird, setzen Sie eine unterstützte Kassette ein.</p> <p><b>b</b> Drucken Sie das Dokument.</p> <p>Ist das Papier gefaltet oder zerknittert?</p>	Wechseln Sie zu Schritt 2.	Das Problem wurde behoben.
<p><b>Schritt 2</b></p> <p><b>a</b> Legen Sie Papier aus einem neuen Paket ein.</p> <p><b>Hinweis:</b> Papier kann bei hoher Luftfeuchtigkeit feucht werden. Bewahren Sie Papier in der Originalverpackung auf, bis Sie es verwenden.</p> <p><b>b</b> Drucken Sie das Dokument.</p> <p>Ist das Papier gefaltet oder zerknittert?</p>	Wechseln Sie zu Schritt 3.	Das Problem wurde behoben.
<p><b>Schritt 3</b></p> <p><b>a</b> Geben Sie die Papiersorte je nach Betriebssystem im Dialogfeld "Druckeinstellungen" oder "Drucken" an.</p> <p><b>Hinweise:</b></p> <ul style="list-style-type: none"> <li>• Stellen Sie sicher, dass die Einstellung dem eingelegten Papier entspricht.</li> <li>• Sie können die Einstellung auch auf dem Bedienfeld des Druckers ändern. Navigieren Sie zu <b>Einstellungen</b> &gt; <b>Papier</b> &gt; <b>Fachkonfiguration</b> &gt; <b>Papierformat/-sorte</b>.</li> </ul> <p><b>b</b> Drucken Sie das Dokument.</p> <p>Ist das Papier gefaltet oder zerknittert?</p>	Wenden Sie sich an Ihren <a href="#">Händler</a> .	Das Problem wurde behoben.

## Grauer Hintergrund



**Hinweis:** Drucken Sie die Testseiten aus, bevor Sie das Problem beheben. Navigieren Sie auf dem Bedienfeld zu **Einstellungen > Fehlerbehebung > Testseite drucken**. Drücken Sie bei Druckermodellen ohne Touchscreen auf , um durch die Einstellungen zu navigieren.

Aktion	Ja	Nein
<p><b>Schritt 1</b></p> <p><b>a</b> Schalten Sie den Drucker aus, warten Sie 10 Sekunden lang, und schalten Sie den Drucker dann wieder ein.</p> <p><b>b</b> Reduzieren Sie den Tonerauftrag.                      Navigieren Sie auf dem Bedienfeld zu:  <b>Einstellungen &gt; Drucken &gt; Qualität &gt; Tonerauftrag</b></p> <p><b>c</b> Drucken Sie das Dokument.</p> <p>Ist auf den Ausdrucken ein grauer Hintergrund zu sehen?</p>	<p>Wechseln Sie zu Schritt 2.</p>	<p>Das Problem wurde behoben.</p>
<p><b>Schritt 2</b></p> <p><b>a</b> Überprüfen Sie, ob der Drucker eine unterstützte Original-Tonerkassette verwendet.  <b>Hinweis:</b> Wenn die Tonerkassette nicht unterstützt wird, setzen Sie eine unterstützte Kassette ein.</p> <p><b>b</b> Drucken Sie das Dokument.</p> <p>Ist auf den Ausdrucken ein grauer Hintergrund zu sehen?</p>	<p>Wechseln Sie zu Schritt 3.</p>	<p>Das Problem wurde behoben.</p>
<p><b>Schritt 3</b></p> <p><b>a</b> Geben Sie die Papiersorte je nach Betriebssystem im Dialogfeld "Druckeinstellungen" oder "Drucken" an.  <b>Hinweise:</b></p> <ul style="list-style-type: none"> <li>• Stellen Sie sicher, dass die Einstellung dem eingelegten Papier entspricht.</li> <li>• Sie können die Einstellung auch auf dem Bedienfeld des Druckers ändern. Gehen Sie zu <b>Einstellungen &gt; Papier &gt; Fachkonfiguration &gt; Papierformat/-sorte</b>.</li> </ul> <p><b>b</b> Drucken Sie das Dokument.</p> <p>Ist auf den Ausdrucken ein grauer Hintergrund zu sehen?</p>	<p>Wenden Sie sich an Ihren <a href="#">Händler</a>.</p>	<p>Das Problem wurde behoben.</p>

## Horizontale helle Streifen



**Hinweis:** Drucken Sie die Testseiten aus, bevor Sie das Problem beheben. Navigieren Sie auf dem Bedienfeld zu **Einstellungen** > **Fehlerbehebung** > **Testseite drucken**. Drücken Sie bei Druckermodellen ohne Touchscreen auf , um durch die Einstellungen zu navigieren.

Aktion	Ja	Nein
<p><b>Schritt 1</b></p> <p><b>a</b> Überprüfen Sie, ob der Drucker eine unterstützte Original-Tonerkassette verwendet.</p> <p><b>Hinweis:</b> Wenn die Kassette nicht unterstützt wird, setzen Sie eine unterstützte Kassette ein.</p> <p><b>b</b> Drucken Sie das Dokument.</p> <p>Weist der Ausdruck horizontale helle Streifen auf?</p>	Wechseln Sie zu Schritt 2.	Das Problem wurde behoben.
<p><b>Schritt 2</b></p> <p><b>a</b> Schalten Sie den Drucker aus, warten Sie etwa 10 Sekunden lang, und schalten Sie den Drucker dann wieder ein.</p> <p><b>b</b> Drucken Sie das Dokument.</p> <p>Weist der Ausdruck horizontale helle Streifen auf?</p>	Wenden Sie sich an Ihren <a href="#">Händler</a> .	Das Problem wurde behoben.

## Falsche Ränder



**Hinweis:** Drucken Sie die Testseiten, bevor Sie das Problem beheben. Navigieren Sie auf dem Bedienfeld zu **Einstellungen** > **Fehlerbehebung** > **Testseite drucken**. Drücken Sie bei Druckermodellen ohne Touchscreen auf , um durch die Einstellungen zu navigieren.



Aktion	Ja	Nein
<p><b>Schritt 1</b></p> <p><b>a</b> Schieben Sie die Papierführungen in die für das eingelegte Papier vorgesehene Position.</p> <p><b>b</b> Drucken Sie das Dokument.</p> <p>Sind die Ränder richtig?</p>	Das Problem wurde behoben.	Wechseln Sie zu Schritt 2.
<p><b>Schritt 2</b></p> <p><b>a</b> Geben Sie das Papierformat je nach Betriebssystem im Dialogfeld "Druckeinstellungen" oder "Drucken" an.</p> <p><b>Hinweise:</b></p> <ul style="list-style-type: none"> <li>• Stellen Sie sicher, dass die Einstellung dem eingelegten Papier entspricht.</li> <li>• Sie können die Einstellung auch auf dem Bedienfeld des Druckers ändern. Gehen Sie zu <b>Einstellungen &gt; Papier &gt; Fachkonfiguration &gt; Papierformat/-sorte</b>.</li> </ul> <p><b>b</b> Drucken Sie das Dokument.</p> <p>Sind die Ränder richtig?</p>	Das Problem wurde behoben.	Wenden Sie sich an Ihren <b>Händler</b> .

## Zu heller Druck



**Hinweis:** Drucken Sie die Testseiten aus, bevor Sie das Problem beheben. Navigieren Sie auf dem Bedienfeld zu **Einstellungen > Fehlerbehebung > Testseite drucken**. Drücken Sie bei Druckermodellen ohne Touchscreen auf , um durch die Einstellungen zu navigieren.

Aktion	Ja	Nein
<p><b>Schritt 1</b></p> <p><b>a</b> Überprüfen Sie, ob der Drucker eine unterstützte Original-Tonerkassette verwendet.</p> <p><b>Hinweis:</b> Wenn die Kassette nicht unterstützt wird, setzen Sie eine unterstützte Kassette ein.</p> <p><b>b</b> Drucken Sie das Dokument.</p> <p>Ist der Ausdruck zu hell?</p>	Wechseln Sie zu Schritt 2.	Das Problem wurde behoben.

Aktion	Ja	Nein
<p><b>Schritt 2</b></p> <p><b>a</b> Schalten Sie den Drucker aus, warten Sie etwa 10 Sekunden lang, und schalten Sie den Drucker dann wieder ein.</p> <p><b>b</b> Erhöhen Sie den Tonerauftrag. Navigieren Sie auf dem Bedienfeld zu:</p> <p><b>Einstellungen &gt; Drucken &gt; Qualität &gt; Tonerauftrag</b></p> <p><b>c</b> Drucken Sie das Dokument.</p> <p>Ist der Ausdruck zu hell?</p>	Wechseln Sie zu Schritt 3.	Das Problem wurde behoben.
<p><b>Schritt 3</b></p> <p><b>a</b> Geben Sie die Papiersorte je nach Betriebssystem im Dialogfeld "Druckeinstellungen" oder "Drucken" an.</p> <p><b>Hinweise:</b></p> <ul style="list-style-type: none"> <li>• Stellen Sie sicher, dass die Einstellung dem eingelegten Papier entspricht.</li> <li>• Sie können die Einstellung auch auf dem Bedienfeld des Druckers ändern. Navigieren Sie zu <b>Einstellungen &gt; Papier &gt; Fachkonfiguration &gt; Papierformat/-sorte</b>.</li> </ul> <p><b>b</b> Drucken Sie das Dokument.</p> <p>Ist der Ausdruck zu hell?</p>	Wechseln Sie zu Schritt 4.	Das Problem wurde behoben.
<p><b>Schritt 4</b></p> <p>Überprüfen Sie, ob die Druckauflösung auf 600 dpi festgelegt ist.</p> <p><b>a</b> Navigieren Sie auf dem Bedienfeld zu:</p> <p><b>Einstellungen &gt; Drucken &gt; Qualität &gt; Druckauflösung</b></p> <p><b>b</b> Drucken Sie das Dokument.</p> <p>Ist der Ausdruck zu hell?</p>	Wechseln Sie zu Schritt 5.	Das Problem wurde behoben.
<p><b>Schritt 5</b></p> <p>Überprüfen Sie den Status der Druckkassette, und ersetzen Sie sie gegebenenfalls.</p> <p><b>a</b> Navigieren Sie auf dem Bedienfeld zu:</p> <p><b>Status/Material &gt; Verbrauchsmaterialien</b></p> <p><b>b</b> Drucken Sie das Dokument.</p> <p>Ist der Ausdruck zu hell?</p>	Wenden Sie sich an Ihren <a href="#">Händler</a> .	Das Problem wurde behoben.

## Fleckige Drucke und Punkte



**Hinweis:** Drucken Sie die Testseiten aus, bevor Sie das Problem beheben. Navigieren Sie auf dem Bedienfeld zu **Einstellungen > Fehlerbehebung > Testseite drucken**. Drücken Sie bei Druckermodellen ohne Touchscreen auf , um durch die Einstellungen zu navigieren.

Aktion	Ja	Nein
<p><b>Schritt 1</b></p> <p><b>a</b> Überprüfen Sie, ob der Drucker eine unterstützte Original-Tonerkassette verwendet.</p> <p><b>Hinweis:</b> Wenn die Kassette nicht unterstützt wird, setzen Sie eine unterstützte Kassette ein.</p> <p><b>b</b> Drucken Sie das Dokument.</p> <p>Ist der Ausdruck fleckig?</p>	Wechseln Sie zu Schritt 2.	Das Problem wurde behoben.
<p><b>Schritt 2</b></p> <p>Überprüfen Sie den Drucker auf ausgelaufene Tonerverunreinigungen.</p> <p>Ist der Drucker frei von ausgelaufenem Toner?</p>	Wechseln Sie zu Schritt 3.	Wenden Sie sich an Ihren <a href="#">Händler</a> .
<p><b>Schritt 3</b></p> <p><b>a</b> Überprüfen Sie den Status der Belichtungseinheit. Navigieren Sie auf dem Bedienfeld zu:</p> <p><b>Einstellungen &gt; Berichte &gt; Gerät &gt; Gerätestatistik</b></p> <p><b>b</b> Überprüfen Sie im Bereich Materialinfo der gedruckten Seiten Status der Belichtungseinheit.</p> <p>Hat die Belichtungseinheit das Ende ihrer Nutzungsdauer fast erreicht?</p>	Wechseln Sie zu Schritt 4.	Wenden Sie sich an Ihren <a href="#">Händler</a> .
<p><b>Schritt 4</b></p> <p><b>a</b> Tauschen Sie die Belichtungseinheit aus.</p> <p><b>b</b> Drucken Sie das Dokument.</p> <p>Ist der Ausdruck fleckig?</p>	Wenden Sie sich an Ihren <a href="#">Händler</a> .	Das Problem wurde behoben.

## Papier wellt sich



Aktion	Ja	Nein
<p><b>Schritt 1</b></p> <p><b>a</b> Überprüfen Sie, ob das eingelegte Papier unterstützt wird.</p> <p><b>Hinweis:</b> Wenn das Papier nicht unterstützt wird, legen Sie ein unterstütztes Papier ein.</p> <p><b>b</b> Drucken Sie das Dokument.</p> <p>Ist das Papier gewellt?</p>	Wechseln Sie zu Schritt 2.	Das Problem wurde behoben.
<p><b>Schritt 2</b></p> <p><b>a</b> Überprüfen Sie, ob der Drucker eine unterstützte Original-Tonerkassette verwendet.</p> <p><b>Hinweis:</b> Wenn die Kassette nicht unterstützt wird, setzen Sie eine unterstützte Kassette ein.</p> <p><b>b</b> Drucken Sie das Dokument.</p> <p>Ist das Papier gewellt?</p>	Wechseln Sie zu Schritt 3.	Das Problem wurde behoben.
<p><b>Schritt 3</b></p> <p><b>a</b> Bringen Sie die Führungen im Fach für das eingelegte Papier in die richtige Position.</p> <p><b>b</b> Drucken Sie das Dokument.</p> <p>Ist das Papier gewellt?</p>	Wechseln Sie zu Schritt 4.	Das Problem wurde behoben.
<p><b>Schritt 4</b></p> <p><b>a</b> Geben Sie Papierformat und Papiersorte je nach Betriebssystem im Dialogfeld "Druckeinstellungen" oder "Drucken" an.</p> <p><b>Hinweise:</b></p> <ul style="list-style-type: none"> <li>• Stellen Sie sicher, dass die Einstellungen dem eingelegten Papier entsprechen.</li> <li>• Sie können die Einstellungen auch auf dem Bedienfeld des Druckers ändern. Gehen Sie zu <b>Einstellungen &gt; Papier &gt; Fachkonfiguration &gt; Papierformat/-sorte</b>. Drücken Sie bei Druckermodellen ohne Touchscreen auf , um durch die Einstellungen zu navigieren.</li> </ul> <p><b>b</b> Drucken Sie das Dokument.</p> <p>Ist das Papier gewellt?</p>	Wechseln Sie zu Schritt 5.	Das Problem wurde behoben.
<p><b>Schritt 5</b></p> <p><b>a</b> Entfernen Sie das Papier, drehen Sie es um, und legen Sie es anschließend wieder ein.</p> <p><b>b</b> Drucken Sie das Dokument.</p> <p>Ist das Papier gewellt?</p>	Wechseln Sie zu Schritt 6.	Das Problem wurde behoben.

Aktion	Ja	Nein
<p><b>Schritt 6</b></p> <p><b>a</b> Legen Sie Papier aus einem neuen Paket ein.</p> <p><b>Hinweis:</b> Papier kann bei hoher Luftfeuchtigkeit feucht werden. Bewahren Sie Papier in der Originalverpackung auf, bis Sie es verwenden.</p> <p><b>b</b> Drucken Sie das Dokument.</p> <p>Ist das Papier gewellt?</p>	Wenden Sie sich an Ihren <a href="#">Händler</a> .	Das Problem wurde behoben.

## Schiefer oder verzerrter Ausdruck



**Hinweis:** Drucken Sie die Testseiten aus, bevor Sie das Problem beheben. Navigieren Sie auf dem Bedienfeld zu **Einstellungen > Fehlerbehebung > Testseite drucken**. Drücken Sie bei Druckermodellen ohne Touchscreen auf , um durch die Einstellungen zu navigieren.

Aktion	Ja	Nein
<p><b>Schritt 1</b></p> <p><b>a</b> Ziehen Sie das Fach heraus.</p> <p><b>b</b> Entnehmen Sie das Papier, und laden Sie Papier aus einem neuen Paket.</p> <p><b>Hinweis:</b> Papier kann bei hoher Luftfeuchtigkeit feucht werden. Bewahren Sie Papier in der Originalverpackung auf, bis Sie es verwenden.</p> <p><b>c</b> Drücken Sie die Papierführung zusammen, und schieben Sie sie in die für das einzulegende Papierformat vorgesehene Position.</p> <p><b>d</b> Schieben Sie das Fach in den Drucker.</p> <p><b>e</b> Drucken Sie das Dokument.</p> <p>Ist der Ausdruck schief oder verzerrt?</p>	Wechseln Sie zu Schritt 2.	Das Problem wurde behoben.
<p><b>Schritt 2</b></p> <p><b>a</b> Überprüfen Sie, ob Sie ein unterstütztes Papier verwenden.</p> <p><b>b</b> Drucken Sie das Dokument.</p> <p>Ist der Ausdruck schief oder verzerrt?</p>	Wenden Sie sich an Ihren <a href="#">Händler</a> .	Das Problem wurde behoben.

### Sich wiederholende Fehler



Wenden Sie sich an Ihren [Händler](#).

### Vollflächige schwarze Seiten



**Hinweis:** Drucken Sie die Testseiten aus, bevor Sie das Problem beheben. Navigieren Sie auf dem Bedienfeld zu **Einstellungen** > **Fehlerbehebung** > **Testseite drucken**. Drücken Sie bei Druckermodellen ohne Touchscreen auf , um durch die Einstellungen zu navigieren.

Aktion	Ja	Nein
<p><b>a</b> Überprüfen Sie, ob der Drucker eine unterstützte Original-Tonerkassette verwendet.</p> <p><b>Hinweis:</b> Wenn die Tonerkassette nicht unterstützt wird, setzen Sie eine unterstützte Kassette ein.</p> <p><b>b</b> Drucken Sie das Dokument.</p> <p>Druckt der Drucker vollständig schwarze Seiten?</p>	<p>Wenden Sie sich an Ihren <a href="#">Händler</a>.</p>	<p>Das Problem wurde behoben.</p>

### Abgeschnittene Texte oder Bilder



**Hinweis:** Drucken Sie die Testseiten aus, bevor Sie das Problem beheben. Navigieren Sie auf dem Bedienfeld zu **Einstellungen** > **Fehlerbehebung** > **Testseite drucken**. Drücken Sie bei Druckermodellen ohne Touchscreen auf , um durch die Einstellungen zu navigieren.

Aktion	Ja	Nein
<p><b>a</b> Überprüfen Sie, ob der Drucker eine unterstützte Original-Tonerkassette verwendet.</p> <p><b>Hinweis:</b> Wenn die Tonerkassette nicht unterstützt wird, setzen Sie eine unterstützte Kassette ein.</p> <p><b>b</b> Drucken Sie das Dokument.</p> <p>Sind Text oder Bilder abgeschnitten?</p>	Wenden Sie sich an Ihren <a href="#">Händler</a> .	Das Problem wurde behoben.

## Toner lässt sich leicht abwischen



**Hinweis:** Drucken Sie die Testseiten aus, bevor Sie das Problem beheben. Navigieren Sie auf dem Bedienfeld zu **Einstellungen** > **Fehlerbehebung** > **Testseite drucken**. Drücken Sie bei Druckermodellen ohne Touchscreen auf , um durch die Einstellungen zu navigieren.

Aktion	Ja	Nein
<p><b>Schritt 1</b></p> <p><b>a</b> Überprüfen Sie, ob der Drucker eine unterstützte Original-Tonerkassette verwendet.</p> <p><b>Hinweis:</b> Wenn die Kassette nicht unterstützt wird, setzen Sie eine unterstützte Kassette ein.</p> <p><b>b</b> Drucken Sie das Dokument.</p> <p>Lässt sich der Toner leicht abwischen?</p>	Wechseln Sie zu Schritt 2.	Das Problem wurde behoben.
<p><b>Schritt 2</b></p> <p><b>a</b> Geben Sie die Papiersorte je nach Betriebssystem im Dialogfeld "Druckeinstellungen" oder "Drucken" an.</p> <p><b>Hinweise:</b></p> <ul style="list-style-type: none"> <li>• Stellen Sie sicher, dass die Einstellung dem eingelegten Papier entspricht.</li> <li>• Sie können die Einstellung auch auf dem Bedienfeld des Druckers ändern. Navigieren Sie zu <b>Einstellungen</b> &gt; <b>Papier</b> &gt; <b>Fachkonfiguration</b> &gt; <b>Papierformat/-sorte</b>.</li> </ul> <p><b>b</b> Drucken Sie das Dokument.</p> <p>Lässt sich der Toner leicht abwischen?</p>	Wenden Sie sich an Ihren <a href="#">Händler</a> .	Das Problem wurde behoben.

### Vertikale dunkle Streifen



**Hinweis:** Drucken Sie die Testseiten aus, bevor Sie das Problem beheben. Navigieren Sie auf dem Bedienfeld zu **Einstellungen** > **Fehlerbehebung** > **Testseite drucken**. Drücken Sie bei Druckermodellen ohne Touchscreen auf **OK**, um durch die Einstellungen zu navigieren.

Aktion	Ja	Nein
<p><b>a</b> Überprüfen Sie, ob der Drucker eine unterstützte Original-Tonerkassette verwendet.</p> <p><b>Hinweis:</b> Wenn die Tonerkassette nicht unterstützt wird, setzen Sie eine unterstützte Kassette ein.</p> <p><b>b</b> Drucken Sie das Dokument.</p> <p>Weist der Ausdruck vertikale dunkle Streifen auf?</p>	<p>Wenden Sie sich an Ihren <a href="#">Händler</a>.</p>	<p>Das Problem wurde behoben.</p>

### Vertikale dunkle Linien oder Streifen



**Hinweis:** Drucken Sie die Testseiten aus, bevor Sie das Problem beheben. Navigieren Sie auf dem Bedienfeld zu **Einstellungen** > **Fehlerbehebung** > **Testseite drucken**. Drücken Sie bei Druckermodellen ohne Touchscreen auf **OK**, um durch die Einstellungen zu navigieren.

Aktion	Ja	Nein
<p><b>a</b> Überprüfen Sie, ob der Drucker eine unterstützte Original-Tonerkassette verwendet.</p> <p><b>Hinweis:</b> Wenn die Tonerkassette nicht unterstützt wird, setzen Sie eine unterstützte Kassette ein.</p> <p><b>b</b> Drucken Sie das Dokument.</p> <p>Weist der Ausdruck vertikale dunkle Linien oder Streifen auf?</p>	<p>Wenden Sie sich an Ihren <a href="#">Händler</a>.</p>	<p>Das Problem wurde behoben.</p>



### Vertikale dunkle Streifen und fehlende Bilder

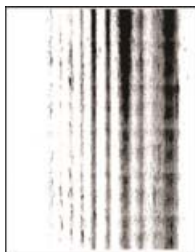

Wenden Sie sich an Ihren [Händler](#).

### Vertikale helle Streifen



**Hinweis:** Drucken Sie die Testseiten aus, bevor Sie das Problem beheben. Navigieren Sie auf dem Bedienfeld zu **Einstellungen** > **Fehlerbehebung** > **Testseite drucken**. Drücken Sie bei Druckermodellen ohne Touchscreen auf **OK**, um durch die Einstellungen zu navigieren.

Aktion	Ja	Nein
<p><b>a</b> Überprüfen Sie, ob der Drucker eine unterstützte Original-Tonerkassette verwendet.</p> <p><b>Hinweis:</b> Wenn die Kassette nicht unterstützt wird, setzen Sie eine unterstützte Kassette ein.</p> <p><b>b</b> Drucken Sie das Dokument.</p> <p>Weist der Ausdruck vertikale helle Streifen auf?</p>	<p>Wenden Sie sich an Ihren <a href="#">Händler</a>.</p>	<p>Das Problem wurde behoben.</p>

### Vertikale weiße Linien











**Hinweis:** Drucken Sie die Testseiten aus, bevor Sie das Problem beheben. Navigieren Sie auf dem Bedienfeld zu **Einstellungen** > **Fehlerbehebung** > **Testseite drucken**. Drücken Sie bei Druckermodellen ohne Touchscreen auf **OK**, um durch die Einstellungen zu navigieren.

Aktion	Ja	Nein
<p><b>Schritt 1</b></p> <p><b>a</b> Überprüfen Sie, ob der Drucker eine unterstützte Original-Tonerkassette verwendet.</p> <p><b>Hinweis:</b> Wenn die Kassette nicht unterstützt wird, setzen Sie eine unterstützte Kassette ein.</p> <p><b>b</b> Drucken Sie das Dokument.</p> <p>Weist der Ausdruck vertikale weiße Linien auf?</p>	Wechseln Sie zu Schritt 2.	Das Problem wurde behoben.
<p><b>Schritt 2</b></p> <p>Probleme mit langsamem Drucken beheben. Weitere Informationen finden Sie unter "<a href="#">Langsames Drucken</a>" auf Seite 106.</p> <p>Weist der Ausdruck vertikale weiße Linien auf?</p>	Wenden Sie sich an Ihren <a href="#">Händler</a> .	Das Problem wurde behoben.

## Langsames Drucken

Aktion	Ja	Nein
<p><b>Schritt 1</b></p> <p>Stellen Sie sicher, dass das Druckerkabel sicher am Drucker und am Computer, den Druckservern, den Optionen oder an anderen Netzwerkgeräten angeschlossen ist.</p> <p>Druckt der Drucker langsam?</p>	Wechseln Sie zu Schritt 2.	Das Problem wurde behoben.
<p><b>Schritt 2</b></p> <p><b>a</b> Stellen Sie sicher, dass der Drucker sich nicht im Stillen Modus befindet.</p> <p>Navigieren Sie auf dem Bedienfeld zu:</p> <p><b>Einstellungen</b> &gt; <b>OK</b> &gt; <b>Gerät</b> &gt; <b>OK</b> &gt; <b>Wartung</b> &gt; <b>OK</b> &gt; <b>Konfigurationsmenü</b> &gt; <b>OK</b> &gt; <b>Betriebsdauer Gerät</b> &gt; <b>OK</b> &gt; <b>Stiller Modus</b> &gt; <b>OK</b></p> <p><b>b</b> Drucken Sie das Dokument.</p> <p>Druckt der Drucker langsam?</p>	Wechseln Sie zu Schritt 3.	Das Problem wurde behoben.

Aktion	Ja	Nein
<p><b>Schritt 3</b></p> <p><b>a</b> Geben Sie die Druckauflösung je nach Betriebssystem im Dialogfeld "Druckeinstellungen" oder "Drucken" an.</p> <p><b>Hinweis:</b> Sie können die Einstellungen auch auf dem Bedienfeld des Druckers ändern. Navigieren Sie zu:</p> <p><b>Einstellungen</b> &gt;  &gt; <b>Drucken</b> &gt;  &gt; <b>Qualität</b> &gt;  &gt; <b>Auflösung</b> &gt; </p> <p><b>b</b> Setzen Sie die Auflösung auf <b>600 dpi</b>.</p> <p><b>c</b> Drucken Sie das Dokument.</p> <p>Druckt der Drucker langsam?</p>	Wechseln Sie zu Schritt 4.	Das Problem wurde behoben.
<p><b>Schritt 4</b></p> <p><b>a</b> Geben Sie die Papiersorte je nach Betriebssystem im Dialogfeld "Druckeinstellungen" oder "Drucken" an.</p> <p><b>Hinweise:</b></p> <ul style="list-style-type: none"> <li>• Stellen Sie sicher, dass die Einstellung dem eingelegten Papier entspricht.</li> <li>• Schwereres Papier wird langsamer bedruckt.</li> <li>• Papier, das schmaler ist als die Formate "Letter", "A4" und "Legal" wird eventuell langsamer bedruckt.</li> </ul> <p><b>b</b> Drucken Sie das Dokument.</p> <p>Druckt der Drucker langsam?</p>	Wechseln Sie zu Schritt 5.	Das Problem wurde behoben.
<p><b>Schritt 5</b></p> <p><b>a</b> Stellen Sie sicher, dass die Druckereinstellungen für Papierstruktur und Gewicht mit den Eigenschaften des eingelegten Papiers übereinstimmen.</p> <p>Navigieren Sie auf dem Bedienfeld zu:</p> <p><b>Einstellungen</b> &gt;  &gt; <b>Papier</b> &gt;  &gt; <b>Medien-Konfiguration</b> &gt;  &gt; <b>Druckmedien</b> &gt; </p> <p><b>Hinweis:</b> Raue Papierstrukturen und schwereres Papiergewicht können den Druckvorgang verlangsamen.</p> <p><b>b</b> Drucken Sie das Dokument.</p> <p>Druckt der Drucker langsam?</p>	Wechseln Sie zu Schritt 6.	Das Problem wurde behoben.
<p><b>Schritt 6</b></p> <p>Entfernen Sie angehaltene Aufträge.</p> <p>Druckt der Drucker langsam?</p>	Wechseln Sie zu Schritt 7.	Das Problem wurde behoben.

Aktion	Ja	Nein
<p><b>Schritt 7</b></p> <p><b>a</b> Stellen Sie sicher, dass der Drucker sich nicht überhitzt.</p> <p><b>Hinweise:</b></p> <ul style="list-style-type: none"> <li>• Lassen Sie den Drucker nach einem umfangreichen Druckauftrag abkühlen.</li> <li>• Beachten Sie die empfohlene Umgebungstemperatur für den Drucker. Weitere Informationen finden Sie unter <a href="#">"Auswahl eines Druckerstandorts" auf Seite 8.</a></li> </ul> <p><b>b</b> Drucken Sie das Dokument.</p> <p>Druckt der Drucker langsam?</p>	Wenden Sie sich an Ihren <a href="#">Händler</a> .	Das Problem wurde behoben.

## Druckaufträge werden nicht gedruckt

Aktion	Ja	Nein
<p><b>Schritt 1</b></p> <p><b>a</b> Wählen Sie im zu druckenden Dokument das Dialogfenster "Drucken" und prüfen Sie, ob Sie den korrekten Drucker ausgewählt haben.</p> <p><b>b</b> Drucken Sie das Dokument.</p> <p>Wird das Dokument gedruckt?</p>	Das Problem wurde behoben.	Wechseln Sie zu Schritt 2.
<p><b>Schritt 2</b></p> <p><b>a</b> Überprüfen Sie, ob der Drucker eingeschaltet ist.</p> <p><b>b</b> Beheben Sie alle Fehlermeldungen, die auf dem Display angezeigt werden.</p> <p><b>c</b> Drucken Sie das Dokument.</p> <p>Wird das Dokument gedruckt?</p>	Das Problem wurde behoben.	Wechseln Sie zu Schritt 3.
<p><b>Schritt 3</b></p> <p><b>a</b> Überprüfen Sie, ob die Anschlüsse funktionieren und ob die Kabel richtig an den Computer und den Drucker angeschlossen sind. Weitere Informationen finden Sie in dem im Lieferumfang des Druckers enthaltenen Installationshandbuch.</p> <p><b>b</b> Drucken Sie das Dokument.</p> <p>Wird das Dokument gedruckt?</p>	Das Problem wurde behoben.	Wechseln Sie zu Schritt 4.
<p><b>Schritt 4</b></p> <p><b>a</b> Schalten Sie den Drucker aus, warten Sie etwa 10 Sekunden lang, und schalten Sie den Drucker dann wieder ein.</p> <p><b>b</b> Drucken Sie das Dokument.</p> <p>Wird das Dokument gedruckt?</p>	Das Problem wurde behoben.	Wechseln Sie zu Schritt 5.

Aktion	Ja	Nein
<p><b>Schritt 5</b></p> <p><b>a</b> Entfernen Sie den Druckertreiber und installieren Sie ihn neu.</p> <p><b>b</b> Drucken Sie das Dokument.</p> <p>Wird das Dokument gedruckt?</p>	Das Problem wurde behoben.	Wenden Sie sich an Ihren <a href="#">Händler</a> .

## Der Drucker reagiert nicht

Aktion	Ja	Nein
<p><b>Schritt 1</b></p> <p>Überprüfen Sie, ob das Netzkabel mit der Stromquelle verbunden ist.</p> <p> <b>VORSICHT – MÖGLICHE VERLETZUNGSGEFAHR</b> Um Feuer- und Stromschlaggefahr zu vermeiden, schließen Sie das Netzkabel direkt an eine ordnungsgemäß geerdete Steckdose an, die sich in der Nähe des Geräts befindet und leicht zugänglich ist.</p> <p>Reagiert der Drucker?</p>	Das Problem wurde behoben.	Wechseln Sie zu Schritt 2.
<p><b>Schritt 2</b></p> <p>Überprüfen Sie, ob die Steckdose durch einen Schutzschalter oder einen anderen Schalter stromlos geschaltet ist.</p> <p>Ist die Steckdose durch einen Schutzschalter oder einen anderen Schalter stromlos?</p>	Schalten Sie den Netzschalter ein oder setzen Sie den Schutzschalter zurück.	Wechseln Sie zu Schritt 3.
<p><b>Schritt 3</b></p> <p>Überprüfen Sie, ob der Drucker eingeschaltet ist.</p> <p>Ist der Drucker eingeschaltet?</p>	Wechseln Sie zu Schritt 4.	Schalten Sie den Drucker ein.
<p><b>Schritt 4</b></p> <p>Überprüfen Sie, ob der Drucker im Ruhe- oder Energiesparmodus ist.</p> <p>Ist der Drucker im Ruhe- oder Energiesparmodus?</p>	Drücken Sie die Netztaaste , um den Drucker wieder einzuschalten.	Wechseln Sie zu Schritt 5.
<p><b>Schritt 5</b></p> <p>Überprüfen Sie, ob die Kabel, die den Drucker und Computer verbinden, in die richtigen Anschlüsse eingesteckt sind.</p> <p>Sind die Kabel in die richtigen Anschlüsse eingesteckt?</p>	Wechseln Sie zu Schritt 6.	Stecken Sie die Kabel in die richtigen Anschlüsse.
<p><b>Schritt 6</b></p> <p>Installieren Sie den richtigen Druckertreiber.</p> <p>Reagiert der Drucker?</p>	Das Problem wurde behoben.	Wechseln Sie zu Schritt 7.
<p><b>Schritt 7</b></p> <p>Schalten Sie den Drucker aus, warten Sie etwa 10 Sekunden lang, und schalten Sie den Drucker dann wieder ein.</p> <p>Reagiert der Drucker?</p>	Das Problem wurde behoben.	Wenden Sie sich an Ihren <a href="#">Händler</a> .

## Anpassen des Tonerauftrags

1 Navigieren Sie auf dem Bedienfeld zu:

**Einstellungen** > **OK** > **Druck** > **OK** > **Qualität** > **OK** > **Tonerauftrag** > **OK**

2 Passen Sie die Einstellung an, und drücken Sie dann **OK**.

## Auftrag wird aus dem falschen Fach oder auf falschem Papier gedruckt

Aktion	Ja	Nein
<p><b>Schritt 1</b></p> <p><b>a</b> Überprüfen Sie, ob Sie das richtige Papier verwenden.</p> <p><b>b</b> Drucken Sie das Dokument.</p> <p>Wird das Dokument auf dem richtigen Papier gedruckt?</p>	<p>aaa</p> <p>Wechseln Sie zu Schritt 2.</p>	<p>Legen Sie das richtige Papierformat und die richtige Papiersorte ein.</p>
<p><b>Schritt 2</b></p> <p><b>a</b> Geben Sie Papierformat und Papiersorte je nach Betriebssystem im Dialogfeld "Druckeinstellungen" oder "Drucken" an.</p> <p><b>Hinweis:</b> Sie können die Einstellungen auch auf dem Bedienfeld des Druckers ändern. Navigieren Sie zu:</p> <p><b>Einstellungen</b> &gt; <b>OK</b> &gt; <b>Papier</b> &gt; <b>OK</b> &gt; <b>Fachkonfiguration</b> &gt; <b>OK</b></p> <p>&gt; <b>Papierformat/-sorte</b> &gt; <b>OK</b></p> <p><b>b</b> Stellen Sie sicher, dass die Einstellungen dem eingelegten Papier entsprechen.</p> <p><b>c</b> Drucken Sie das Dokument.</p> <p>Wird das Dokument auf dem richtigen Papier gedruckt?</p>	<p>Das Problem wurde behoben.</p>	<p>Wechseln Sie zu Schritt 3.</p>
<p><b>Schritt 3</b></p> <p><b>a</b> Prüfen Sie, ob die Fächer verbunden sind.</p> <p>Weitere Informationen finden Sie unter "<a href="#">Verbinden von Fächern</a>" auf Seite 16.</p> <p><b>b</b> Drucken Sie das Dokument.</p> <p>Wird das Dokument aus dem richtigen Fach gedruckt?</p>	<p>Das Problem wurde behoben.</p>	<p>Wenden Sie sich an Ihren <a href="#">Händler</a>.</p>

## Konfigurieren des SMTP-Servers

1 Öffnen Sie einen Webbrowser, und geben Sie die IP-Adresse des Druckers in das Adressfeld ein.

### Hinweise:

- Zeigen Sie die IP-Adresse des Druckers auf dem Startbildschirm des Druckers an. Die IP-Adresse wird in vier Zahlengruppen angezeigt, die durch Punkte voneinander getrennt sind. Beispiel: 123.123.123.123.

- Wenn Sie einen Proxyserver verwenden, deaktivieren Sie ihn vorübergehend, um die Webseite ordnungsgemäß zu laden.

**2** Klicken Sie auf **Einstellungen > Gerät > Benachrichtigungen > E-Mail-Alarm-Einrichtung**.

**3** Konfigurieren Sie die Einstellungen im Abschnitt E-Mail-Einrichtung.

**4** Klicken Sie auf **Speichern**.









## Probleme mit der Netzwerkverbindung

### Embedded Web Server kann nicht geöffnet werden

Aktion	Ja	Nein
<p><b>Schritt 1</b> Überprüfen Sie, ob der Drucker eingeschaltet ist.</p> <p>Ist der Drucker eingeschaltet?</p>	Wechseln Sie zu Schritt 2.	Schalten Sie den Drucker ein.
<p><b>Schritt 2</b> Stellen Sie sicher, dass die IP-Adresse des Druckers stimmt.</p> <p><b>Hinweise:</b></p> <ul style="list-style-type: none"> <li>• Zeigen Sie die IP-Adresse auf dem Startbildschirm an.</li> <li>• Die IP-Adresse wird in vier Zahlengruppen angezeigt, die durch Punkte voneinander abgetrennt sind. Zum Beispiel: 123.123.123.123.</li> </ul> <p>Stimmt die IP-Adresse des Druckers?</p>	Wechseln Sie zu Schritt 3.	Geben Sie die korrekte IP-Adresse des Druckers in das Adressfeld ein.
<p><b>Schritt 3</b> Überprüfen Sie, ob Sie einen unterstützten Browser nutzen:</p> <ul style="list-style-type: none"> <li>• Internet Explorer Version 11 oder höher</li> <li>• Microsoft Edge</li> <li>• Safari Version 6 oder höher</li> <li>• Google Chrome™ Version 32 oder höher</li> <li>• Mozilla Firefox Version 24 oder höher</li> </ul> <p>Wird Ihr Browser unterstützt?</p>	Wechseln Sie zu Schritt 4.	Installieren Sie einen unterstützten Browser.
<p><b>Schritt 4</b> Die Netzwerkverbindung muss aktiv sein.</p> <p>Ist die Netzwerkverbindung aktiv?</p>	Wechseln Sie zu Schritt 5.	Wenden Sie sich an den Systemadministrator.
<p><b>Schritt 5</b> Stellen Sie sicher, dass die Kabelverbindungen zum Drucker und zum Druckserver ordnungsgemäß angeschlossen sind. Weitere Informationen finden Sie in der Dokumentation zu Ihrem Drucker.</p> <p>Sind die Kabel fest angeschlossen?</p>	Wechseln Sie zu Schritt 6.	Befestigen Sie die Kabelverbindungen.

Aktion	Ja	Nein
<b>Schritt 6</b> Überprüfen Sie, ob die Webproxyserver deaktiviert sind.  Sind die Webproxyserver deaktiviert?	Wechseln Sie zu Schritt 7.	Wenden Sie sich an den Systemadministrator.
<b>Schritt 7</b> Greifen Sie auf den Embedded Web Server zu.  Lässt sich der Embedded Web Server öffnen?	Das Problem wurde behoben.	Wenden Sie sich an Ihren <a href="#">Händler</a> .

## Drucker kann nicht mit dem WLAN verbunden werden

Aktion	Ja	Nein
<b>Schritt 1</b> Stellen Sie sicher, dass die Option Aktiver Adapter auf Auto eingestellt ist. Navigieren Sie auf dem Bedienfeld zu:  <b>Einstellungen</b> >  > <b>Netzwerk/Anschlüsse</b> >  > <b>Netzwerkübersicht</b> >  > <b>Aktiver Adapter</b> >  > <b>Auto</b> >   Kann der Drucker mit dem WLAN-Netzwerk verbunden werden?	Das Problem wurde behoben.	Wechseln Sie zu Schritt 2.
<b>Schritt 2</b> Überprüfen Sie, ob das korrekte WLAN-Netzwerk ausgewählt ist. <b>Hinweis:</b> Einige Router geben möglicherweise die Standard-SSID frei.  Stellen Sie eine Verbindung zum richtigen WLAN-Netzwerk her?	Fahren Sie mit Schritt 4 fort.	Wechseln Sie zu Schritt 3.
<b>Schritt 3</b> Stellen Sie eine Verbindung zum richtigen WLAN-Netzwerk her. Weitere Informationen finden Sie unter " <a href="#">Verbinden des Druckers mit einem Wi-Fi-Netzwerk</a> " auf Seite 61.  Kann der Drucker mit dem WLAN-Netzwerk verbunden werden?	Das Problem wurde behoben.	Wechseln Sie zu Schritt 4.
<b>Schritt 4</b> Überprüfen Sie den WLAN-Sicherheitsmodus. Navigieren Sie auf dem Bedienfeld zu:  <b>Einstellungen</b> >  > <b>Netzwerk/Anschlüsse</b> >  > <b>WLAN</b> >  > <b>WLAN-Sicherheitsmodus</b> >   Ist der richtige WLAN-Sicherheitsmodus ausgewählt?	Fahren Sie mit Schritt 6 fort.	Wechseln Sie zu Schritt 5.
<b>Schritt 5</b> Wählen Sie den richtigen WLAN-Sicherheitsmodus aus.  Kann der Drucker mit dem WLAN-Netzwerk verbunden werden?	Das Problem wurde behoben.	Wechseln Sie zu Schritt 6.



Aktion	Ja	Nein
<p><b>Schritt 6</b></p> <p>Stellen Sie sicher, dass Sie das richtige Netzwerk-Kennwort eingegeben haben.</p> <p><b>Hinweis:</b> Beachten Sie im Kennwort Leerzeichen, Zahlen und Groß- und Kleinschreibung.</p> <p>Kann der Drucker mit dem WLAN-Netzwerk verbunden werden?</p>	Das Problem wurde behoben.	Wenden Sie sich an Ihren <a href="#">Händler</a> .

## Überprüfen der Druckerverbindung

- 1 Navigieren Sie auf dem Bedienfeld zu:

**Einstellungen** > **OK** > **Berichte** > **OK** > **Netzwerk** > **OK** > **Netzwerk-Konfigurationsseite** > **OK**

- 2 Überprüfen Sie im ersten Abschnitt der Seite, ob als Status "Verbunden" angegeben ist.

Wenn der Status "Nicht verbunden" lautet, ist möglicherweise der LAN-Drop nicht aktiv oder das Netzwerkabel nicht eingesteckt oder fehlerhaft. Wenden Sie sich an den Administrator, um das Problem zu beheben.

## Probleme mit Verbrauchsmaterial

### Kassette austauschen, falsche Druckerregion

Setzen Sie die richtige Tonerkassette ein.

### Nicht vom Druckerhersteller stammendes Verbrauchsmaterial

Der Drucker hat festgestellt, dass unbekannte Verbrauchsmaterialien oder Teile im Drucker verwendet werden.

Eine optimale Funktionsweise Ihres Druckers kann nur mit Originalverbrauchsmaterialien und Originalteilen des Druckerherstellers gewährleistet werden. Die Verwendung von Verbrauchsmaterialien oder Teilen von Drittanbietern könnte die Leistung, Zuverlässigkeit oder Lebensdauer des Druckers und seiner Bildkomponenten beeinträchtigen.

Sämtliche Lebensdauerindikatoren sind darauf ausgerichtet, dass Verbrauchsmaterialien und Teile vom Druckerhersteller verwendet werden. Werden Verbrauchsmaterialien oder Teile von Drittanbietern verwendet, kann dies zu unvorhersehbaren Ergebnissen führen. Werden Bildkomponenten länger als vorgesehen verwendet, können der Drucker oder entsprechende Komponenten dadurch beschädigt werden.

**Warnung—Mögliche Schäden:** Die Verwendung von Verbrauchsmaterialien oder Teilen von Drittanbietern kann sich auf die Garantie auswirken. Schäden, die durch die Verwendung von Verbrauchsmaterial oder Teilen von Drittanbietern entstanden sind, werden u. U. nicht durch die Garantie abgedeckt.

Wenn Sie diese Risiken einzeln und insgesamt akzeptieren und mit der Verwendung von Verbrauchsmaterial oder Teilen, bei dem bzw. bei denen es sich nicht um Original Verbrauchsmaterialien handelt, für den Drucker fortfahren möchten, drücken Sie auf dem Bedienfeld gleichzeitig die Tasten **X** und **OK** und halten Sie sie 15 Sekunden lang gedrückt.

Wenn Sie diese Risiken nicht eingehen möchten, dann nehmen Sie Verbrauchsmaterialien oder Teile eines Drittanbieters aus dem Drucker heraus, und legen bzw. setzen Sie dann Originalverbrauchsmaterialien oder Originalteile des Druckerherstellers ein.

## Probleme mit der Papierzufuhr

### Umschlägen kleben beim Drucken aneinander

Aktion	Ja	Nein
<p><b>Schritt 1</b></p> <p><b>a</b> Verwenden Sie einen Umschlag, der in einer trockenen Umgebung gelagert wurde.</p> <p><b>Hinweis:</b> Das Bedrucken von Briefumschlägen mit hohem Feuchtigkeitsgehalt kann zum Aneinanderkleben der selbstklebenden Laschen führen.</p> <p><b>b</b> Senden Sie den Druckauftrag.</p> <p>Kleben die Umschläge beim Drucken aneinander?</p>	<p>Wechseln Sie zu Schritt 2.</p>	<p>Das Problem wurde behoben.</p>
<p><b>Schritt 2</b></p> <p><b>a</b> Stellen Sie sicher, dass die Option "Papiersorte" auf "Briefumschlag" eingestellt ist.</p> <p>Navigieren Sie auf dem Bedienfeld zu:</p> <p><b>Einstellungen</b> &gt; <b>OK</b> &gt; <b>Papier</b> &gt; <b>OK</b> &gt; <b>Fachkonfiguration</b> &gt; <b>OK</b></p> <p>&gt; <b>Papierformat/-sorte</b> &gt; <b>OK</b></p> <p><b>b</b> Senden Sie den Druckauftrag.</p> <p>Kleben die Umschläge beim Drucken aneinander?</p>	<p>Wenden Sie sich an Ihren <a href="#">Händler</a>.</p>	<p>Das Problem wurde behoben.</p>

## Sortiertes Drucken funktioniert nicht

Aktion	Ja	Nein
<p><b>Schritt 1</b></p> <p>a Navigieren Sie auf dem Bedienfeld zu:</p> <p><b>Einstellungen</b> &gt; <b>OK</b> &gt; <b>Drucken</b> &gt; <b>OK</b> &gt; <b>Layout</b> &gt; <b>OK</b> &gt; <b>Sortieren</b> &gt; <b>OK</b></p> <p>b Stellen Sie die Option Sortieren auf <b>Ein [1,2,1,2,1,2]</b>, und drücken Sie dann <b>OK</b>.</p> <p>c Drucken Sie das Dokument.</p> <p>Ist das Dokument richtig sortiert?</p>	Das Problem wurde behoben.	Wechseln Sie zu Schritt 2.
<p><b>Schritt 2</b></p> <p>a Öffnen Sie im Dokument, das Sie drucken möchten, das Dialogfeld "Drucken", und wählen Sie <b>Sortieren</b> aus.</p> <p>b Drucken Sie das Dokument.</p> <p>Ist das Dokument richtig sortiert?</p>	Das Problem wurde behoben.	Wechseln Sie zu Schritt 3.
<p><b>Schritt 3</b></p> <p>a Verringern Sie die Anzahl der zu druckenden Seiten.</p> <p>b Drucken Sie das Dokument.</p> <p>Sind die Seiten richtig sortiert?</p>	Das Problem wurde behoben.	Wenden Sie sich an Ihren <b>Händler</b> .

## Die Fachverbindung funktioniert nicht

Aktion	Ja	Nein
<p><b>Schritt 1</b></p> <p>a Überprüfen Sie, ob die Fächer dasselbe Papierformat und dieselbe Papiersorte enthalten.</p> <p>b Überprüfen Sie, ob die Papierführungen korrekt positioniert sind.</p> <p>c Drucken Sie das Dokument.</p> <p>Sind die Fächer richtig verbunden?</p>	Das Problem wurde behoben.	Wechseln Sie zu Schritt 2.
<p><b>Schritt 2</b></p> <p>a Navigieren Sie auf dem Bedienfeld zu:</p> <p><b>Einstellungen</b> &gt; <b>OK</b> &gt; <b>Papier</b> &gt; <b>OK</b> &gt; <b>Fachkonfiguration</b> &gt; <b>OK</b> &gt; <b>Papierformat/-sorte</b> &gt; <b>OK</b></p> <p>b Stellen Sie sicher, dass die Einstellungen "Papierformat" und "Papiersorte" mit dem verknüpften Fach übereinstimmen.</p> <p>c Drucken Sie das Dokument.</p> <p>Sind die Fächer richtig verbunden?</p>	Das Problem wurde behoben.	Wechseln Sie zu Schritt 3.

Aktion	Ja	Nein
<p><b>Schritt 3</b></p> <p><b>a</b> Stellen Sie sicher, dass die Option Fachverbindung auf Automatisch eingestellt ist. Weitere Informationen finden Sie unter "<a href="#">Verbinden von Fächern</a>" auf Seite 16.</p> <p><b>b</b> Drucken Sie das Dokument.</p> <p>Sind die Fächer richtig verbunden?</p>	Das Problem wurde behoben.	Wenden Sie sich an Ihren <a href="#">Händler</a> .

## Häufige Papierstaus

Aktion	Ja	Nein
<p><b>Schritt 1</b></p> <p><b>a</b> Ziehen Sie das Fach heraus.</p> <p><b>b</b> Überprüfen Sie, ob das Papier richtig eingelegt ist.</p> <p><b>Hinweise:</b></p> <ul style="list-style-type: none"> <li>• Stellen Sie sicher, dass die Papierführungen korrekt positioniert sind.</li> <li>• Stellen Sie sicher, dass die Stapelhöhe die Markierung für maximale Papierfüllung nicht überschreitet.</li> <li>• Stellen Sie sicher, dass Sie nur auf Papier im empfohlenen Format und der angegebenen Sorte drucken.</li> </ul> <p><b>c</b> Schieben Sie das Fach in den Drucker.</p> <p><b>d</b> Drucken Sie das Dokument.</p> <p>Treten häufig Papierstaus auf?</p>	Wechseln Sie zu Schritt 2.	Das Problem wurde behoben.
<p><b>Schritt 2</b></p> <p><b>a</b> Navigieren Sie auf dem Bedienfeld zu:</p> <p><b>Einstellungen</b> &gt; <b>OK</b> &gt; <b>Papier</b> &gt; <b>OK</b> &gt; <b>Fachkonfiguration</b> &gt; <b>OK</b></p> <p>&gt; <b>Papierformat/-sorte</b> &gt; <b>OK</b></p> <p><b>b</b> Legen Sie das passende Papierformat und die Papiersorte fest.</p> <p><b>c</b> Drucken Sie das Dokument.</p> <p>Treten häufig Papierstaus auf?</p>	Wechseln Sie zu Schritt 3.	Das Problem wurde behoben.
<p><b>Schritt 3</b></p> <p><b>a</b> Legen Sie Papier aus einem neuen Paket ein.</p> <p><b>Hinweis:</b> Papier kann bei hoher Luftfeuchtigkeit feucht werden. Bewahren Sie Papier in der Originalverpackung auf, bis Sie es verwenden.</p> <p><b>b</b> Drucken Sie das Dokument.</p> <p>Treten häufig Papierstaus auf?</p>	Wenden Sie sich an Ihren <a href="#">Händler</a> .	Das Problem wurde behoben.

## Gestaute Seiten werden nicht neu gedruckt

Aktion	Ja	Nein
<p><b>1</b> Navigieren Sie auf dem Bedienfeld zu:</p> <p><b>Einstellungen</b> &gt; <b>OK</b> &gt; <b>Gerät</b> &gt; <b>OK</b> &gt; <b>Benachrichtigungen</b> &gt; <b>OK</b> &gt; <b>Stauinhalt-Wiederherstellung</b> &gt; <b>OK</b></p> <p><b>2</b> Wählen Sie im Menü Nach Stau weiter die Option <b>Ein</b> oder <b>Auto</b>, und drücken Sie dann <b>OK</b>.</p> <p>Werden die gestauten Seiten neu gedruckt?</p>	Das Problem wurde behoben.	Wenden Sie sich an Ihren <a href="#">Händler</a> .

## Kontaktaufnahme mit Ihrem Händler

Bevor Sie Kontakt mit Ihrem Händler aufnehmen, vergewissern Sie sich, dass Sie die folgenden Informationen vorliegen haben:

- Druckerproblem
- Fehlermeldung
- Druckermodell und Seriennummer

Wenden Sie sich an den Händler, bei dem Sie den Drucker gekauft haben.

# Aktualisieren und Migrieren

## Hardware

### Verfügbare interne Optionen

- Flash-Speicher
- Schriftartenkarten
- Firmware-Karten
  - Formate und Barcode
  - IPDS
  - VORSCHREIBEN
- Internal Solutions Port
  - Dünn Parallel

### Zugreifen auf die Steuerungsplatine

 **VORSICHT – STROMSCHLAGGEFAHR:** Wenn Sie nach der Einrichtung des Druckers auf die Steuerungsplatine zugreifen oder optionale Hardware oder Speichermedien installieren möchten, schalten Sie zunächst den Drucker aus, und ziehen Sie das Netzkabel aus der Steckdose, um das Risiko eines elektrischen Schlags zu vermeiden. Wenn andere Geräte an den Drucker angeschlossen sind, schalten Sie diese auch aus und ziehen Sie alle Kabel vom Drucker ab.

- 1 Schalten Sie den Drucker aus.
- 2 Entfernen Sie das Netzkabel von der Steckdose und anschließend vom Drucker.
- 3 Verwenden Sie einen flachen Schraubendreher, und öffnen Sie die Abdeckung der Steuerungsplatine.

**Warnung—Mögliche Schäden:** Die elektrischen Komponenten der Steuerungsplatine können leicht durch statische Entladung beschädigt werden. Berühren Sie einen Metallgegenstand am Drucker, bevor Sie Komponenten oder Anschlüsse auf der Steuerungsplatine berühren.

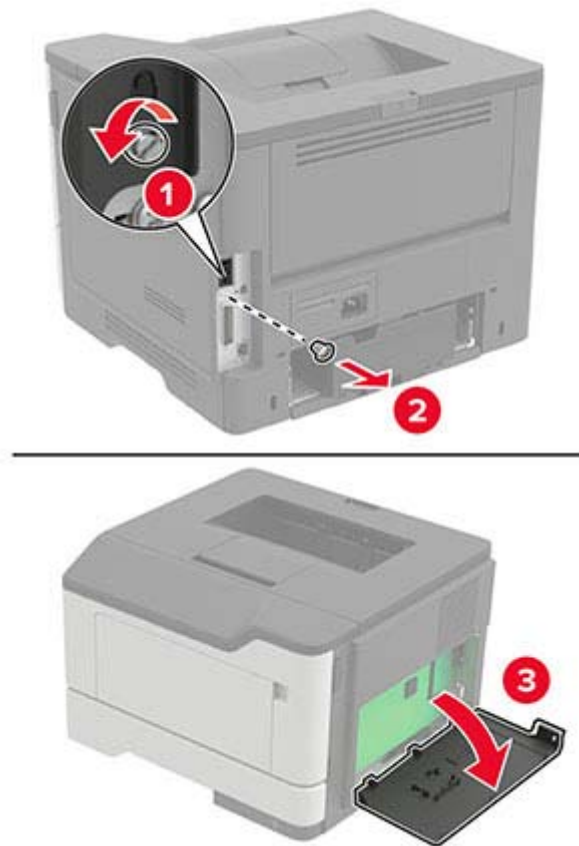

- 4 Schließen Sie die Abdeckung.
- 5 Schließen Sie das Netzkabel an den Drucker und dann an eine Steckdose an.

**⚠ VORSICHT – MÖGLICHE VERLETZUNGSGEFAHR** Um das Risiko eines Feuers oder eines elektrischen Schlags zu vermeiden, schließen Sie das Netzkabel an eine ordnungsgemäß geerdete Steckdose an, die sich in der Nähe des Geräts befindet und leicht zugänglich ist.

- 6 Schalten Sie den Drucker ein.

## Installieren einer Speicherkarte

**⚠ VORSICHT – STROMSCHLAGGEFAHR:** Wenn Sie nach der Einrichtung des Druckers auf die Steuerungsplatine zugreifen oder optionale Hardware oder Speichermedien installieren möchten, schalten Sie zunächst den Drucker aus, und ziehen Sie das Netzkabel aus der Steckdose, um das Risiko eines elektrischen Schlags zu vermeiden. Wenn andere Geräte an den Drucker angeschlossen sind, schalten Sie diese auch aus und ziehen Sie alle Kabel vom Drucker ab.

- 1 Schalten Sie den Drucker aus.
- 2 Entfernen Sie das Netzkabel von der Steckdose und anschließend vom Drucker.
- 3 Öffnen Sie die Abdeckung der Controller-Platine.

**Warnung—Mögliche Schäden:** Die elektrischen Komponenten der Controller-Platine können leicht durch statische Entladung beschädigt werden. Berühren Sie einen Metallgegenstand am Drucker, bevor Sie Komponenten oder Anschlüsse auf der Controller-Platine berühren.

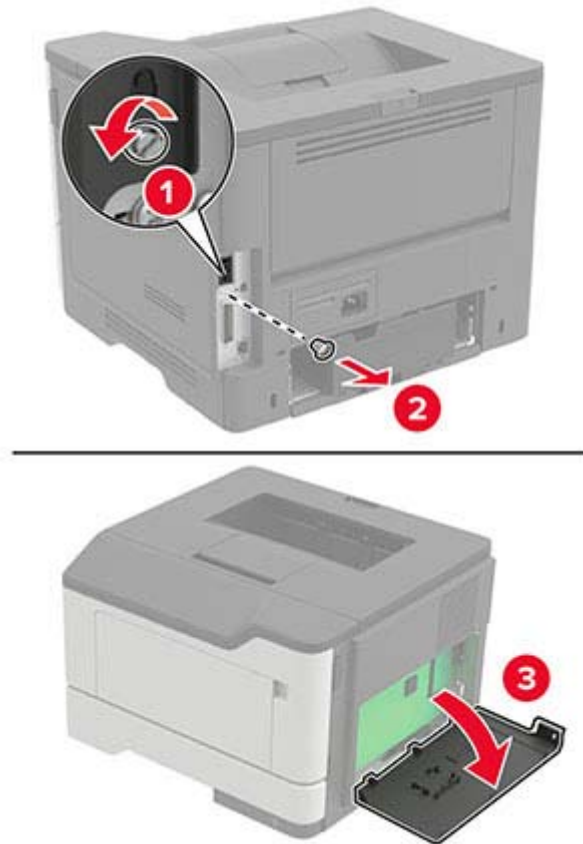

4 Nehmen Sie die Speicherkarte aus der Verpackung.

**Warnung—Mögliche Schäden:** Vermeiden Sie jede Berührung der Kontakte an der Kante der Karte,



- 5 Setzen Sie die Speicherkarte so ein, dass sie hörbar *einrastet*.

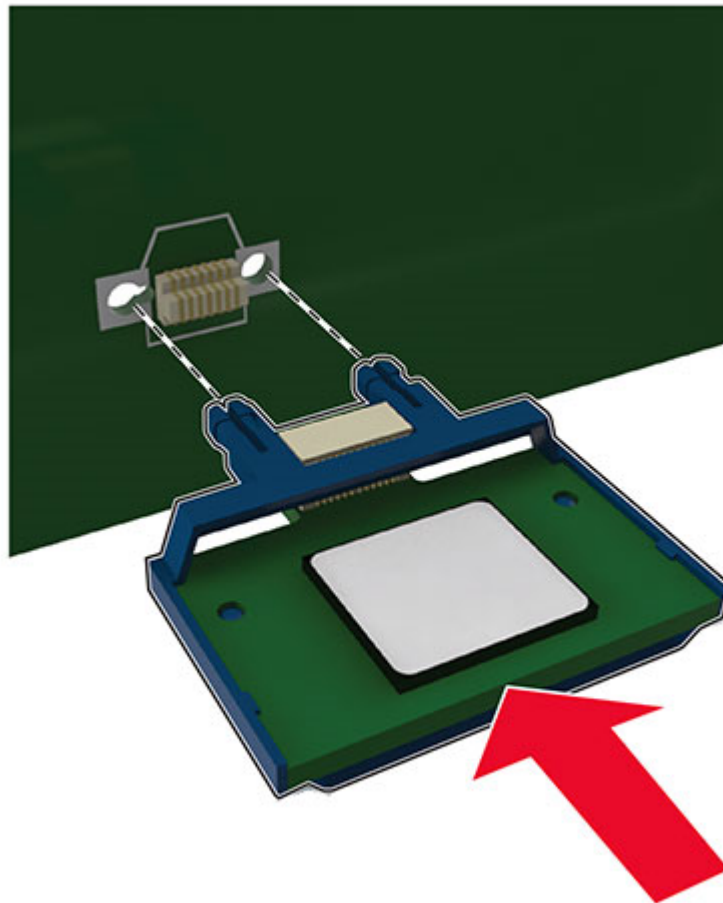

- 6 Schließen Sie die Abdeckung der Steuerungsplatine.
- 7 Schließen Sie das Netzkabel an den Drucker und dann an eine Steckdose an.

**⚠ VORSICHT – MÖGLICHE VERLETZUNGSGEFAHR** Um das Risiko eines Feuers oder eines elektrischen Schlags zu vermeiden, schließen Sie das Netzkabel an eine ordnungsgemäß geerdete Steckdose an, die sich in der Nähe des Geräts befindet und leicht zugänglich ist.

- 8 Schalten Sie den Drucker ein.

## Installieren von Optionskarten

**⚠ VORSICHT – STROMSCHLAGGEFAHR:** Wenn Sie nach der Einrichtung des Druckers auf die Steuerungsplatine zugreifen oder optionale Hardware oder Speichermedien installieren möchten, schalten Sie zunächst den Drucker aus, und ziehen Sie das Netzkabel aus der Steckdose, um das Risiko eines elektrischen Schlags zu vermeiden. Wenn andere Geräte an den Drucker angeschlossen sind, schalten Sie diese auch aus und ziehen Sie alle Kabel vom Drucker ab.

- 1 Schalten Sie den Drucker aus.
- 2 Entfernen Sie das Netzkabel von der Steckdose und anschließend vom Drucker.

**3** Öffnen Sie die Abdeckung der Controller-Platine.

**Warnung—Mögliche Schäden:** Die elektrischen Komponenten der Controller-Platine können leicht durch statische Entladung beschädigt werden. Berühren Sie einen Metallgegenstand am Drucker, bevor Sie Komponenten oder Anschlüsse berühren.

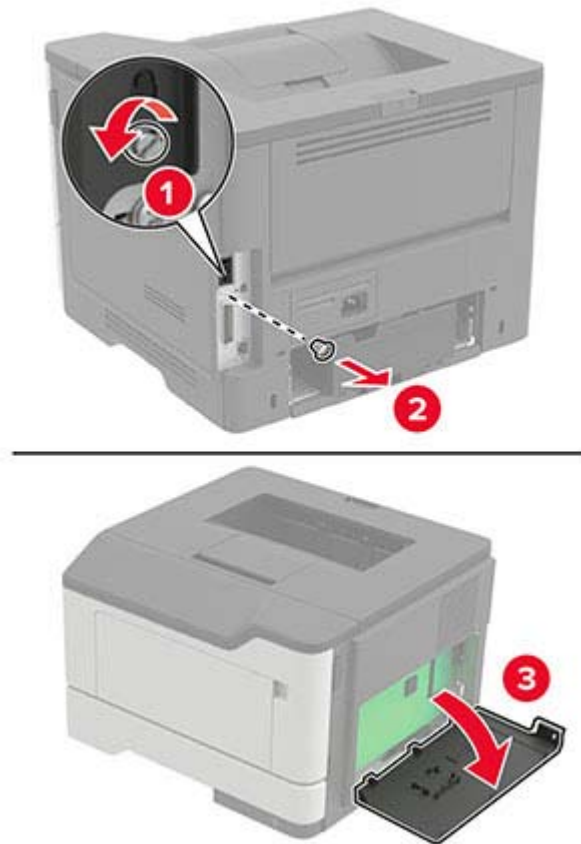

**4** Nehmen Sie die Optionskarte aus der Verpackung.

**Warnung—Mögliche Schäden:** Vermeiden Sie jede Berührung der Kontakte an der Kante der Karte,

**5** Schieben Sie die Karte ein.

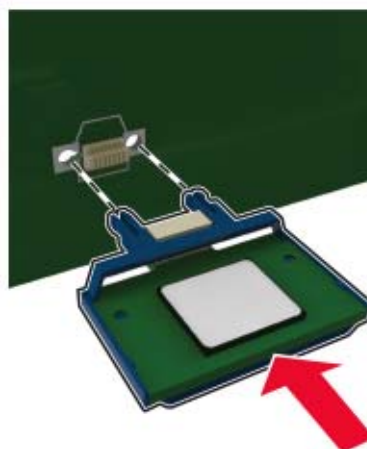

**Hinweis:** Der Steckverbinder auf der Karte muss über die gesamte Länge bündig an der Controller-Platine anliegen.

**Warnung—Mögliche Schäden:** Wird die Karte nicht ordnungsgemäß installiert, kann dies u. U. zu Beschädigungen der Karte und der Controller-Platine führen.

**6** Schließen Sie die Abdeckung.

**7** Schließen Sie das Netzkabel an den Drucker und dann an eine Steckdose an.

 **VORSICHT – MÖGLICHE VERLETZUNGSGEFAHR** Um das Risiko eines Feuers oder eines elektrischen Schlags zu vermeiden, schließen Sie das Netzkabel an eine ordnungsgemäß geerdete Steckdose an, die sich in der Nähe des Geräts befindet und leicht zugänglich ist.

**8** Schalten Sie den Drucker ein.

## Installieren optionaler Fächer

 **VORSICHT – STROMSCHLAGGEFAHR:** Wenn Sie nach der Einrichtung des Druckers auf die Steuerungsplatine zugreifen oder optionale Hardware oder Speichermedien installieren möchten, schalten Sie zunächst den Drucker aus, und ziehen Sie das Netzkabel aus der Steckdose, um das Risiko eines elektrischen Schlags zu vermeiden. Wenn andere Geräte an den Drucker angeschlossen sind, schalten Sie diese auch aus, und ziehen Sie alle Kabel vom Drucker ab.

**1** Schalten Sie den Drucker aus.

**2** Entfernen Sie das Netzkabel von der Steckdose und anschließend vom Drucker.

**3** Nehmen Sie das optionale Fach aus der Verpackung, und entfernen Sie das gesamte Verpackungsmaterial.

**4** Richten Sie den Drucker am optionalen Fach aus und setzen Sie den Drucker auf das Fach.

 **VORSICHT – MÖGLICHE VERLETZUNGSGEFAHR** Wenn der Drucker mehr als 20 kg wiegt, sind zum sicheren Anheben mindestens zwei Personen notwendig.

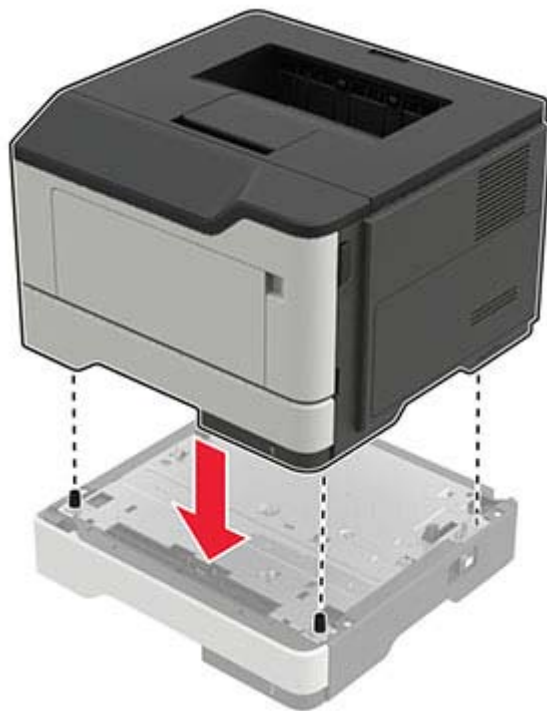

**5** Schließen Sie das Netzkabel an den Drucker und dann an eine Steckdose an.

**⚠ VORSICHT – MÖGLICHE VERLETZUNGSGEFAHR** Um Feuer- und Stromschlaggefahr zu vermeiden, schließen Sie das Netzkabel direkt an eine ordnungsgemäß geerdete Steckdose an, die sich in der Nähe des Geräts befindet und leicht zugänglich ist.

**6** Schalten Sie den Drucker ein.

Fügen Sie das Fach im Druckertreiber hinzu, um es für Druckaufträge zur Verfügung zu stellen. Weitere Informationen finden Sie unter ["Hinzufügen verfügbarer Optionen im Druckertreiber" auf Seite 126](#).

## Software

### Installation der Druckersoftware

- 1 Beziehen Sie eine Kopie des Softwareinstallationspakets.
  - Von unserer Website.
  - Von dem Fachhändler, bei dem Sie den Drucker erworben haben.
- 2 Führen Sie das Installationsprogramm aus, und folgen Sie den Anweisungen.
- 3 Fügen Sie den Drucker für Macintosh-Benutzer hinzu.

**Hinweis:** Bei Macintosh-Computern mit macOS-Version 10.7 oder höher müssen Sie den Treiber nicht installieren, um auf einem AirPrint-zertifizierten Drucker zu drucken.

## Hinzufügen von Druckern zu einem Computer

Führen Sie vor Beginn einen der folgenden Schritte aus:

- Schließen Sie den Drucker und den Computer an dasselbe Netzwerk an. Weitere Informationen zum Anschließen des Druckers an ein Netzwerk finden Sie unter ["Verbinden des Druckers mit einem Wi-Fi-Netzwerk" auf Seite 61](#).
- Verbinden Sie den Computer mit dem Drucker. Weitere Informationen finden Sie unter ["Verbinden eines Computers mit dem Drucker" auf Seite 64](#).
- Schließen Sie den Drucker mit einem USB-Kabel an den Computer an. Weitere Informationen finden Sie unter ["Anschließen von Kabeln" auf Seite 10](#).

**Hinweis:** Das USB-Kabel ist nicht im Lieferumfang enthalten.

### Für Windows-Benutzer

- 1 Installieren Sie den Druckertreiber auf einem Computer.

**Hinweis:** Weitere Informationen finden Sie unter ["Installation der Druckersoftware" auf Seite 124](#).

- 2 Öffnen Sie **Drucker und Scanner**, und klicken Sie dann auf **Drucker oder Scanner hinzufügen**.

- 3 Führen Sie je nach Druckerverbindung einen der folgenden Schritte aus:

- Wählen Sie den Drucker aus der Liste aus, und klicken Sie dann auf **Gerät hinzufügen**.
- Klicken Sie auf **Wi-Fi Direct-Drucker anzeigen**, wählen Sie einen Drucker aus, und klicken Sie dann auf **Gerät hinzufügen**.
- Klicken Sie auf **Der gewünschte Drucker ist nicht aufgeführt**, und führen Sie dann im Fenster Drucker hinzufügen die folgenden Schritte aus:
  - a Wählen Sie **Drucker mit einer TCP/IP-Adresse oder Host-Name hinzufügen** und klicken Sie auf **Weiter**.
  - b Geben Sie im Feld Hostname oder IP-Adresse die IP-Adresse des Druckers ein, und klicken Sie dann auf **Weiter**.

**Hinweise:**

- Zeigen Sie die IP-Adresse des Druckers auf dem Startbildschirm des Druckers an. Die IP-Adresse wird in vier Zahlengruppen angezeigt, die durch Punkte voneinander abgetrennt sind. Beispiel: 123.123.123.123.
- Wenn Sie einen Proxy verwenden, deaktivieren Sie ihn vorübergehend, um die Webseite ordnungsgemäß zu laden.
- c Wählen Sie einen Druckertreiber aus, und klicken Sie dann auf **Weiter**.
- d Wählen Sie **Druckertreiber verwenden, der derzeit installiert ist (empfohlen)**, und klicken Sie dann auf **Weiter**.
- e Geben Sie einen Druckernamen ein, und klicken Sie dann auf **Weiter**.
- f Wählen Sie eine Option zur Druckerfreigabe aus, und klicken Sie dann auf **Weiter**.
- g Klicken Sie auf **Fertig stellen**.

### Für Macintosh-Benutzer

- 1 Öffnen Sie auf einem Computer **Drucker & Scanner**.
- 2 Klicken Sie auf **+**, und wählen Sie dann einen Drucker aus.
- 3 Wählen Sie im Menü Verwenden einen Druckertreiber aus.

**Hinweise:**

- Um den Macintosh-Druckertreiber zu verwenden, wählen Sie entweder **AirPrint** oder **Secure AirPrint** aus.
- Wenn Sie benutzerdefinierte Druckfunktionen wünschen, wählen Sie den Druckertreiber des Herstellers aus. Informationen zum Installieren des Treibers finden Sie unter "[Installation der Druckersoftware](#)" auf Seite 124.

4 Fügen Sie den Drucker hinzu.

## Hinzufügen verfügbarer Optionen im Druckertreiber

### Für Windows-Benutzer

- 1 Öffnen Sie den Druckerordner.
- 2 Wählen Sie den Drucker, den Sie aktualisieren möchten aus, und gehen Sie wie folgt vor:
  - Wählen Sie unter Windows 7 oder höher **Druckereigenschaften** aus.
  - Wählen Sie unter früheren Versionen **Eigenschaften** aus.
- 3 Navigieren Sie zu der Registerkarte "Konfiguration", und wählen Sie dann **Jetzt aktualisieren – Drucker fragen**.
- 4 Wenden Sie die Änderungen an.

### Für Macintosh-Benutzer

- 1 Navigieren Sie über die Systemeinstellungen im Apple-Menü zu Ihrem Drucker, und wählen Sie **Optionen und Verbrauchsmaterialien**.
- 2 Navigieren Sie zur Liste der Hardware-Optionen, und fügen Sie dann alle installierten Optionen hinzu.
- 3 Wenden Sie die Änderungen an.

## Firmware

### Exportieren oder Importieren einer Konfigurationsdatei

Sie können die Konfigurationseinstellungen Ihres Druckers in eine Textdatei exportieren, die dann importiert werden können, um die Einstellungen auf andere Drucker anzuwenden.

- 1 Öffnen Sie einen Webbrowser, und geben Sie die IP-Adresse des Druckers in das Adressfeld ein.

**Hinweise:**

- Zeigen Sie die IP-Adresse des Druckers auf dem Startbildschirm des Druckers an. Die IP-Adresse wird in vier Zahlengruppen angezeigt, die durch Punkte voneinander abgetrennt sind. Zum Beispiel: 123.123.123.123.
- Wenn Sie einen Proxyserver verwenden, deaktivieren Sie ihn vorübergehend, um die Webseite ordnungsgemäß zu laden.

- 2 Klicken Sie im Embedded Web Server auf **Konfiguration exportieren** oder **Konfiguration importieren**.

- 3** Befolgen Sie dann die Anweisungen auf dem Bildschirm.
- 4** Wenn der Drucker Anwendungen unterstützt, gehen Sie wie folgt vor:
  - a** Klicken Sie auf **Apps** > und wählen Sie die Anwendung > **Konfigurieren**.
  - b** Klicken Sie auf **Exportieren** oder **Importieren**.

## Firmware-Aktualisierung

Zur Verbesserung der Druckerleistung und zum Beheben von Problemen sollten Sie die Drucker-Firmware regelmäßig aktualisieren.

Weitere Informationen zum Aktualisieren der Firmware erhalten Sie von Ihrem Händler.

- 1** Öffnen Sie einen Webbrowser, und geben Sie die IP-Adresse des Druckers in das Adressfeld ein.

### Hinweise:

- Zeigen Sie die IP-Adresse des Druckers auf dem Startbildschirm des Druckers an. Die IP-Adresse wird in vier Zahlengruppen angezeigt, die durch Punkte voneinander abgetrennt sind. Beispiel: 123.123.123.123.
- Wenn Sie einen Proxy verwenden, deaktivieren Sie ihn vorübergehend, um die Webseite ordnungsgemäß zu laden.

- 2** Klicken Sie auf **Einstellungen** > **Gerät** > **Firmware aktualisieren**.
- 3** Führen Sie einen der folgenden Schritte aus:
  - Klicken Sie auf **Nach Aktualisierungen suchen** > **Ich stimme zu, Aktualisierung starten**.
  - Laden Sie die Flash-Datei hoch.
    - a** Navigieren Sie zur Flash-Datei.
    - b** Klicken Sie Auf **Hochladen** > **Start**.

# Hinweise

## Produktinformationen

Produktname:

LASERDRUCKER  
MX-B467P

Gerätetyp:

4600

Modell:

69H

## Hinweis zur Ausgabe

November 2021

**Der folgende Abschnitt gilt nicht für Länder, in denen diese Bestimmungen mit dem dort geltenden Recht unvereinbar sind:** DIESE VERÖFFENTLICHUNG WIRD OHNE MANGELGEWÄHR ZUR VERFÜGUNG GESTELLT UND STELLT KEINERLEI GARANTIE DAR, WEDER AUSDRÜCKLICH NOCH STILLSCHWEIGEND, EINSCHLIESSLICH, JEDOCH NICHT BESCHRÄNKT AUF, DER GESETZLICHEN GARANTIE FÜR MARKTGÄNGIGKEIT EINES PRODUKTS ODER SEINER EIGNUNG FÜR EINEN BESTIMMTEN ZWECK. In einigen Staaten ist der Ausschluss von ausdrücklichen oder stillschweigenden Garantien bei bestimmten Rechtsgeschäften nicht zulässig. Deshalb besitzt diese Aussage für Sie möglicherweise keine Gültigkeit.

Diese Publikation kann technische Ungenauigkeiten oder typografische Fehler enthalten. Die hierin enthaltenen Informationen werden regelmäßig geändert; diese Änderungen werden in höheren Versionen aufgenommen. Verbesserungen oder Änderungen an den beschriebenen Produkten oder Programmen können jederzeit vorgenommen werden.

## Verbrauchsmaterialien

Standard-Verbrauchsmaterialien für dieses Produkt, die vom Benutzer ersetzt werden kann, umfassen auch Tonerkassetten.

Achten Sie darauf, nur SHARP-spezifische Produkte für die Tonerkassetten zu verwenden.



ORIGINAL VERBRAUCHSMATERIALIEN

Um optimale Kopierergebnisse zu erzielen, verwenden Sie nur Original Verbrauchsmaterialien von Sharp, die entwickelt und getestet wurden, um die Lebensdauer und Leistung von Sharp-Produkten zu maximieren. Suchen Sie auf der Verpackung des Toners nach dem Etikett für Original Verbrauchsmaterialien.



## Geräuschemissionspegel

Die folgenden Messungen wurden gemäß ISO 7779 durchgeführt und gemäß ISO 9296 berichtet.

**Hinweis:** Einige Modi gelten u.U. nicht für Ihr Produkt.

Durchschnittlicher Schalldruckpegel innerhalb von 1 Meter in dBA	
Drucken	Einseitig: 56 Beidseitig: 55
Bereit	14

## WEEE-Richtlinie (Waste from Electrical and Electronic Equipment = Elektronikschrott-Verordnung)



Das WEEE-Logo kennzeichnet bestimmte Recycling-Programme und Recycling-Vorgänge für elektronische Produkte in Ländern der Europäischen Union. Wir fördern das Recycling unserer Produkte. Wenn Sie weitere Fragen zu Recycling-Möglichkeiten haben, wenden Sie sich an Ihr örtliches Vertriebsbüro.

## Lithium-Ionen-Akku



Dieses Produkt enthält möglicherweise einen Knopfzellen-Lithium-Ionen-Akku, der nur von einem geschulten Techniker entnommen werden sollte. Eine durchgestrichene Abfalltonne bedeutet, dass das Produkt nicht als unsortierter Abfall entsorgt werden darf, sondern zur Rückgewinnung und zum Recycling an eine getrennte Sammelstelle geschickt werden muss. Sollte der Akku entnommen worden sein, entsorgen Sie den Akku nicht im Haushaltsmüll. In Ihrer Gemeinde gibt es möglicherweise ein getrenntes Sammelsystem für Batterien und Akkus, z. B. eine kommunale Sammelstelle für Batterien und Akkus. Die getrennte Sammlung von Altbatterien gewährleistet eine angemessene Abfallbehandlung einschließlich Wiederverwendung und Recycling, und verhindert mögliche negative Auswirkungen auf die menschliche Gesundheit und die Umwelt. Entsorgen Sie Batterien und Akkus verantwortungsbewusst.

## Entsorgungsinformationen für Benutzer (aus Privathaushalten)

### Informationen zur Entsorgung dieses Gerätes und der Batterien

WENN DIESES GERÄT ENTSORGT WERDEN SOLL, DARF ES WEDER ZUM HAUSMÜLL NOCH IN EINE FEUERSTELLE GEGEBEN WERDEN!

Gebrauchte elektrische und elektronische Geräte und Batterien müssen gemäß den örtlichen Gesetz **GETRENNT** gesammelt und entsorgt werden.

Mit der getrennten Sammlung werden die umweltfreundliche Behandlung und die stoffliche Verwertung sichergestellt und die Rest-Abfallmengen minimiert. Die **ORDNUNGSWIDRIGE ENTSORGUNG** schadet wegen schädlicher Stoffe der Gesundheit und der Umwelt! Bringen Sie **GEBRAUCHTE ELEKTRISCHE UND ELEKTRONISCHE GERÄTE** zur einer örtlichen, meist kommunalen Sammelstelle, soweit vorhanden. Dieses Gerät enthält eine **BATTERIE**, die vom Benutzer nicht herausgenommen werden kann. Wenden Sie sich für das Auswechseln der Batterie an Ihren Händler.

Wenden Sie sich im Zweifel an Ihren Händler oder Ihre örtlichen Behörden, um Auskunft über die richtige Entsorgung zu erhalten.

**NUR FÜR BENUTZER IN DER EUROPÄISCHEN UNION UND IN EINIGEN ANDEREN LÄNDERN, Z. B. SCHWEIZ UND NORWEGEN:** Ihre Mitwirkung bei der Mülltrennung ist gesetzlich vorgeschrieben.



Benutzer in **PRIVATEN HAUSHALTEN** müssen die vorhandenen Rückgabestellen für Altgeräte bzw. Altbatterien nutzen. Altbatterien werden in den Verkaufsgeschäften gesammelt. Die Rückgabe ist kostenlos.

Das oben gezeigte Symbol auf Gerät oder Verpackung soll Sie darauf hinweisen. Wurde das Gerät **GESCHÄFTLICH** genutzt, wenden Sie sich an Ihren **SHARP-Händler**, der Sie über die Wege zur Rücknahme des Gerätes informiert. Es können Kosten für Sie entstehen. Kleine Geräte und geringe Stückzahlen werden möglicherweise auch von den vorhandenen Rückgabestellen für Altgeräte angenommen. In Spanien gilt: Wenden Sie sich an ein Sammelsystem oder Ihre örtlichen Behörden, um Auskunft über die richtige Entsorgung zu erhalten.

### Entsorgung und Behandlung von Kartuschen

Bezüglich leerer Tonerkartuschen und anderer Verbrauchsmaterialien von Sharp-Kopier- und -Multifunktionsgeräten, beachten Sie bitte die örtlichen, rechtlichen Vorgaben für Abfälle. Wir empfehlen, Kontakt zu einem kompetenten Dienstleister (z. B. Abfallrecyclingunternehmen) aufzunehmen oder wenn nötig, zuständige örtliche Behörden um Unterstützung zu beten. Informationen über verfügbare Sammel- und Recycling-Programme von Sharp finden Sie auch auf unserer Website unter [www.sharp.eu](http://www.sharp.eu). Die Programme können von Land zu Land unterschiedlich sein.

## Blaue Engel

Zu Sharp-Multifunktionsgeräten/-Kopierern/-Druckern, die das deutsche Umweltzeichen Blauer Engel erhalten haben, finden Sie ausführliche Informationen auf den Websites unserer jeweiligen Vertriebsgesellschaft:

<http://www.sharp.de>

## Hinweis zur statischen Empfindlichkeit



Mit diesem Symbol sind Teile gekennzeichnet, die gegen statische Aufladungen empfindlich sind. Berühren Sie die Bereiche um diese Symbole erst, nachdem Sie einen Metallgegenstand in einem entfernten Bereich zu dem Symbol berührt haben.

Zur Vermeidung von Schäden durch elektrostatische Entladung bei der Durchführung von Wartungsarbeiten, wie zum Beispiel das Entfernen von Papierstaus oder die Ersetzung von Verbrauchsmaterial, berühren Sie den freiliegenden Metallrahmen des Druckers bevor Sie auf den Innenbereich des Druckers zugreifen oder ihn berühren, selbst wenn das Symbol nicht angezeigt wird.

## ENERGY STAR

Alle Produkte mit dem ENERGY STAR® -Symbol auf dem Produkt oder einem Startbildschirm sind zertifiziert, die Environmental Protection Agency (EPA) ENERGY STAR-Anforderungen ab dem Herstellungsdatum zu erfüllen.



## Temperaturinformationen

Betriebstemperatur und relative Feuchte	10 bis 32,2 °C und 15 bis 80 % relative Luftfeuchtigkeit 15,6 bis 32,2 °C und 8 bis 80 % relative Luftfeuchtigkeit Maximale Lampentemperatur bei Feuchtigkeit <sup>2</sup> : 22,8 °C Nicht kondensierende Umgebung
Langfristige Aufbewahrung von Drucker/Kassette/Belichtungseinheit <sup>1</sup>	15,6 bis 32,2 °C und 8 bis 80 % relative Luftfeuchtigkeit Maximale Lampentemperatur bei Feuchtigkeit <sup>2</sup> : 22,8 °C
<sup>1</sup> Die Haltbarkeit von Verbrauchsmaterialien beträgt etwa 2 Jahre. Diese Angabe basiert auf Aufbewahrung in einer Standard-Büroumgebung bei 22 °C und 45 % Luftfeuchtigkeit. <sup>2</sup> Die Feuchttemperatur wird von der Lufttemperatur und der relativen Feuchte bestimmt.	

Kurzfristiger Versand von Drucker/Kassette/Belichtungseinheit	-40 bis 40 °C
<sup>1</sup> Die Haltbarkeit von Verbrauchsmaterialien beträgt etwa 2 Jahre. Diese Angabe basiert auf Aufbewahrung in einer Standard-Büroumgebung bei 22 °C und 45 % Luftfeuchtigkeit. <sup>2</sup> Die Feuchttemperatur wird von der Lufttemperatur und der relativen Feuchte bestimmt.	

## Laser-Hinweis

Der Drucker wurde in den USA zertifiziert und entspricht den Anforderungen der Vorschriften DHHS 21 CFR Kapitel I für Laserprodukte der Klasse I (1), andernorts ist er als Laserprodukt der Klasse I zertifiziert, das den Anforderungen von IEC 60825-1 entspricht: 2014.

Laserprodukte der Klasse I werden nicht als gefährlich betrachtet. Das Lasersystem und der Drucker sind so konstruiert, dass unter normalen Betriebsbedingungen, bei der Wartung durch den Benutzer oder bei den vorgeschriebenen Wartungsbedingungen Menschen keiner Laserstrahlung ausgesetzt sind, die die Werte für Klasse I überschreitet. Der Drucker verfügt über eine Druckkopfeinheit, die nicht gewartet werden kann und mit einem Laser mit den folgenden Spezifikationen ausgestattet ist.

Klasse: IIIb (3b) AlGaInP

Nennausgangsleistung (Milliwatt): 15

Wellenlänge (Nanometer): 650-670

## Energieverbrauch

### Stromverbrauch des Produkts

In der folgenden Tabelle wird der Energieverbrauch des Produkts aufgezeigt.

**Hinweis:** Einige Modi gelten u.U. nicht für Ihr Produkt.

Modus	Beschreibung	Stromverbrauch (Watt)
Drucken	Das Produkt generiert eine gedruckte Ausgabe auf Basis von elektronischen Eingaben.	Einseitig: 620 Beidseitig: 370
Kopieren	Das Produkt generiert eine gedruckte Ausgabe von gedruckten Originaldokumenten.	N/V
Scannen	Das Produkt scannt gedruckte Dokumente.	N/V
Bereit	Das Produkt wartet auf einen Druckauftrag.	8
Energiesparmodus	Das Produkt befindet sich in einem hohen Energiesparmodus.	1,31
Ruhezustand	Das Produkt befindet sich in einem niedrigen Energiesparmodus.	0,1
Aus	Das Produkt ist an eine Netzsteckdose angeschlossen, der Netzschalter ist jedoch ausgeschaltet.	0,1

Der in der vorhergehenden Tabelle aufgelistete Stromverbrauch stellt durchschnittliche Zeitmessungen dar. Die spontane Leistungsaufnahme kann wesentlich höher liegen als der Durchschnitt.

## Energiesparmodus

Dieses Produkt verfügt über einen Energiesparmodus, der als *Energiesparmodus* bezeichnet wird. Im Energiesparmodus wird Energie gespart, indem der Energieverbrauch bei längerer Inaktivität reduziert wird. Der Energiesparmodus wird automatisch aktiviert, wenn das Produkt über einen festgelegten Zeitraum, der auch als *Zeitlimit für den Energiesparmodus* bezeichnet wird, nicht verwendet wurde.

Werkseitig ist das Zeitlimit für den Energiesparmodus des Produkts wie folgt festgelegt (in Minuten):	15
---	----

Über die Konfigurationsmenüs kann das Zeitlimit für den Energiesparmodus auf einen Wert zwischen 1 Minute und 120 Minuten eingestellt werden. Wenn die Druckgeschwindigkeit bei 30 Seiten pro Minute oder weniger liegt, können Sie das Zeitlimit auf nur 60 Minuten festlegen. Wenn das Zeitlimit für den Energiesparmodus auf einen niedrigen Wert eingestellt wird, verringert sich zwar der Energieverbrauch, während die Reaktionszeit des Produkts jedoch verlängert werden kann. Bei einem hohen Wert für das Zeitlimit ist die Reaktionszeit zwar kurz, gleichzeitig wird jedoch mehr Energie verbraucht.

## Ruhemodus

Dieses Produkt verfügt über einen Betriebsmodus mit sehr niedrigem Stromverbrauch, der als *Ruhemodus* bezeichnet wird. Im Ruhemodus werden alle anderen Systeme und Geräte sicher ausgeschaltet.

Verwenden Sie eine der folgenden Methoden, um den Ruhemodus zu aktivieren:

- Einstellung "Zeit für Ruhezustand"
- Option "Energimodus planen"

Werksvorgabe für die Ruhemodus-Zeitsperre für dieses Produkt in allen Ländern oder Regionen.	3 Tage
--	--------

Die Zeit, die verstreichen muss, bis der Drucker nach der Ausgabe eines Auftrags in den Ruhemodus wechselt, kann von einer Stunde bis zu einem Monat betragen.

## Hinweise zu EPEAT-registrierten bildgebenden Geräten:

- Der Standby-Modus wird im Ruhezustand oder ausgeschalteten Modus aktiviert.
- Das Gerät wird automatisch auf einen Standby-Modus von  $\leq 1$  W heruntergefahren. Die Auto-Standby-Funktion (Ruhezustand oder Aus) ist bei der Auslieferung des Produkts aktiviert.

## Ausgeschaltet

Wenn dieser Drucker auch im ausgeschalteten Zustand eine geringe Menge Strom verbraucht, müssen Sie den Netzstecker aus der Netzsteckdose ziehen, um den Energieverbrauch vollständig zu unterbinden.

## Gesamter Energieverbrauch

Manchmal ist es sinnvoll, den gesamten Energieverbrauch des Produkts abzuschätzen. Da die Energieverbrauchswerte in der Einheit Watt angegeben werden, muss der Energieverbrauch mit der Zeit multipliziert werden, die das Produkt in den einzelnen Modi verbringt. Auf diese Weise kann der gesamte Energieverbrauch berechnet werden. Beim gesamten Energieverbrauch des Druckers handelt es sich um die Summe der Energieverbrauchswerte für die einzelnen Modi.

## Informationen zum Umweltschutz

**Lesen Sie dieses Dokument sorgfältig durch. Es hilft Ihnen, die Umweltbelastung zu reduzieren und dabei auch Ihre Kosten zu senken.**

### Einsparen von Papier

- 1 Die automatische Duplexdruckfunktion ermöglicht den automatischen beidseitigen Druck ohne manuelles Umdrehen des Papiers. Wenn das Gerät mit der automatischen Duplexdruckfunktion ausgestattet ist, richten Sie die Druckeinstellungen auf Ihrem Computer so ein, dass automatisch doppelseitig gedruckt wird. Verwenden Sie die automatische Duplexdruckfunktion dieses Geräts, wenn möglich.
- 2 Wenn Sie auf Recyclingpapier und dünnem Papier mit 64 g/m<sup>2</sup> drucken, das der Norm EN12281:2002 und ähnlichen Qualitätsstandards entspricht, können Sie die Umweltbelastung reduzieren.

### Energieeinsparung

Das ENERGY STAR®-Programm ist eine freiwillige Initiative zur Förderung der Entwicklung und des Erwerbs energieeffizienter Modelle, die zur Minimierung der Umweltbelastung beitragen. Produkte, die die strengen Anforderungen des ENERGY STAR-Programms sowohl hinsichtlich der Umweltverträglichkeit als auch des Energieverbrauchs erfüllen, können das ENERGY STAR-Logo tragen, falls sie bei einem ENERGY STAR-Programm registriert wurden.

## Übereinstimmung mit den Richtlinien der Europäischen Gemeinschaft (EG)

Dieses Produkt erfüllt die Schutzanforderungen der EG-Richtlinien 2014/30/EU, 2014/35/EU, 2009/125/EG und 2011/65/EU, geändert durch (EU) 2015/863, des Rates zur Annäherung und Harmonisierung der Gesetze der Mitgliedsstaaten (elektromagnetische Verträglichkeit, Sicherheit von elektrischen Komponenten zur Verwendung innerhalb bestimmter Spannungsgrenzen, Radio- und Telekommunikationsbasisgeräte und umweltgerechte Gestaltung energiebetriebener Produkte und Einschränkungen beim Einsatz bestimmter gefährlicher Substanzen in elektrischen und elektronischen Geräten).

Dieses Produkt erfüllt die Grenzwerte der Norm EN 55032 für Geräte der Klasse B und die Sicherheitsanforderungen der Norm EN 62368-1.

# Index

## A

AirPrint  
 verwenden 20  
 Aktivieren von Wi-Fi Direct 63  
 Aktualisieren von Firmware 127  
 Anpassen des Tonerauftrags 110  
 Anschließen des Druckers  
 an ein WLAN 61  
 Anschließen eines Mobilgeräts  
 an Drucker 63  
 Anschließen von Kabeln 10  
 Aufheben der Verbindungen von  
 Fächern 16  
 Auftrag wird auf falschem Papier  
 gedruckt 110  
 Auftrag wird aus falschem Fach  
 gedruckt 110  
 Austauschen der  
 Einzugsrolleneinheit 73  
 Austauschen von Teilen  
 Einzugsrollen 71  
 Austauschen von  
 Verbrauchsmaterial  
 Belichtungseinheit 68  
 Tonerkassette 66  
 Auswahl eines  
 Druckerstandorts 8

## B

Bedienfeld  
 Kontrollleuchte 11  
 Schaltflächen 11  
 verwenden 11  
 Befüllen der Fächer 13  
 Belichtungseinheit  
 Bestellen 66  
 Ersetzen 68  
 Beseitigen des Staus  
 in der Duplexeinheit 86  
 In der hinteren Klappe 85  
 in Fächern 87  
 in Klappe A 82  
 Bestellen  
 Belichtungseinheit 66  
 Tonerkassette 65  
 Bestellen von  
 Verbrauchsmaterialien  
 Wartungskit 66

## C

Computer  
 Herstellen einer Verbindung mit  
 dem Drucker 64

## D

Deaktivieren des WLAN-  
 Netzwerks 64  
 Dokumente, drucken  
 von einem Computer 20  
 Druckaufträge wurden nicht  
 gedruckt 108  
 Drucken  
 Angehaltene Aufträge 22  
 Bestätigen von  
 Druckaufträgen 22  
 Druckaufträge des Typs  
 "Reservierter Druck" 22  
 Liste mit Schriftartbeispielen 23  
 Menüeinstellungsseite 58  
 Netzwerk-  
 Konfigurationsseite 113  
 über ein Mobilgerät 20, 21  
 Vertrauliche Druckaufträge 22  
 Verwenden von Wi-Fi Direct 21  
 von einem Computer 20  
 Wiederholen von  
 Druckaufträgen 22  
 Drucken, Fehlerbehebung  
 Auftrag wird auf falschem  
 Papier gedruckt 110  
 Auftrag wird aus falschem Fach  
 gedruckt 110  
 Druckaufträge werden nicht  
 gedruckt 108  
 Fachverbindung funktioniert  
 nicht 115  
 Fehlerhafte Ränder 96  
 Gestaute Seiten werden nicht  
 neu gedruckt 117  
 Häufige Papierstaus 116  
 Langsames Drucken 106  
 Sortiertes Drucken funktioniert  
 nicht 115  
 Umschläge kleben beim  
 Drucken aneinander 114  
 Drucken von einem Computer  
 aus 20

Drucker  
 Mindestabstand 8  
 Standort auswählen 8  
 Transport 78  
 Druckeranschlüsse 10  
 Druckereinstellungen  
 Wiederherstellen der  
 Werksvorgaben 60  
 Drucker kann nicht mit WLAN  
 verbunden werden 112  
 Druckerkonfigurationen 9  
 Druckermeldungen  
 Kassette austauschen, falsche  
 Druckerregion 113  
 Nicht vom Druckerhersteller  
 stammendes  
 Verbrauchsmaterial 113  
 Druckermenüs 24  
 Drucker reagiert nicht 109  
 Druckersoftware  
 installieren 124  
 Druckerspeicher  
 Löschen 59  
 Druckerstatus 12  
 Druckertreiber  
 Hardware-Optionen,  
 hinzufügen 126  
 Druckerverbindung  
 Prüfen 113  
 Druckqualität, Fehlerbehebung  
 Abgeschnittene Texte oder  
 Bilder 102  
 Druckqualitätsprobleme 90  
 Feine Linien werden nicht  
 korrekt gedruckt 93  
 Fleckige Drucke und Punkte 98  
 Gefaltetes und zerknittertes  
 Papier 94  
 Grauer Hintergrund auf  
 Ausdrucken 95  
 Horizontale helle Streifen 96  
 Leere Seiten 91  
 Papier wellt sich 99  
 Schiefer Ausdruck 101  
 Sich wiederholende Fehler 102  
 Toner lässt sich leicht  
 abwischen 103

Vertikale dunkle Linien oder Streifen 104  
Vertikale dunkle Streifen 104  
Vertikale dunkle Streifen und fehlende Bilder 105  
Vertikale helle Streifen 105  
Vertikale weiße Linien 105  
Verzerrter Ausdruck 101  
Vollflächige schwarze Seiten 102  
Weiße Seiten 91  
Zu dunkler Druck 91  
Zu heller Druck 97  
Druckqualitätsprobleme 90

## E

Einlegen von Briefumschlägen  
In die Universalzuführung 15  
Einrichten der E-Mail-Funktion 110  
Einsetzen von Fächern 123  
Einsparen von Verbrauchsmaterialien 79  
Einzugsrollen  
Ersetzen 71  
Einzugsrolleneinheit  
Ersetzen 73  
E-Mail-Server  
einrichten 110  
Embedded Web Server kann nicht geöffnet werden 111  
Emissionshinweise 129  
Energiespareinstellungen 79  
Energiesparmodi  
einstellen 79  
Energiesparmodus  
einstellen 79  
Entfernen von Papierstau  
in Fächern 87  
in Klappe A 82  
Entfernen von Staus  
in der Duplexeinheit 86  
In der hinteren Klappe 85  
Erkennen von Papierstaubereichen 81  
Ethernet-Anschluss 10  
Exportieren einer Konfigurationsdatei  
über Embedded Web Server 126

## F

Fächer  
installieren 123  
laden 13  
trennen 16  
Verbinden 16  
Fachverbindung funktioniert nicht 115  
Fehlerbehebung  
Drucker kann nicht mit WLAN verbunden werden 112  
Drucker reagiert nicht 109  
Druckqualitätsprobleme 90  
Embedded Web Server kann nicht geöffnet werden 111  
Fehlerbehebung, Druckqualität  
Abgeschnittene Texte oder Bilder 102  
Feine Linien werden nicht korrekt gedruckt 93  
Fleckige Drucke und Punkte 98  
Gefaltetes und zerknittertes Papier 94  
Grauer Hintergrund auf Ausdrucken 95  
Horizontale helle Streifen 96  
Leere Seiten 91  
Papier wellt sich 99  
Schiefer Ausdruck 101  
Sich wiederholende Fehler 102  
Toner lässt sich leicht abwischen 103  
Vertikale dunkle Linien oder Streifen 104  
Vertikale dunkle Streifen 104  
Vertikale dunkle Streifen und fehlende Bilder 105  
Vertikale helle Streifen 105  
Vertikale weiße Linien 105  
Verzerrter Ausdruck 101  
Vollflächige schwarze Seiten 102  
Weiße Seiten 91  
Zu dunkler Druck 91  
Zu heller Druck 97  
Fehlerbehebung beim Drucken  
Druckaufträge werden nicht gedruckt 108  
Fehlerhafte Ränder 96  
Gestaute Seiten werden nicht neu gedruckt 117

Häufige Papierstaus 116  
Langsames Drucken 106  
Sortiertes Drucken funktioniert nicht 115  
Umschläge kleben beim Drucken aneinander 114  
Feine Linien werden nicht korrekt gedruckt 93  
Festlegen der Papiersorte 13  
Festlegen des Papierformats 13  
Firmware, Aktualisierung 127  
Fleckiger Druck 98  
Flüchtiger Speicher 60  
Hinweis 60  
Löschen 59

## G

Gefaltetes Papier 94  
Geräuschemissionspegel 129  
Gestaute Seiten werden nicht neu gedruckt 117

## H

Händler  
Kontaktaufnahme 117  
Hardware-Optionen  
Fächer 123  
Hardware-Optionen, hinzufügen  
Druckertreiber 126  
Häufige Papierstaus 116  
Herstellen einer Verbindung mit WLAN  
Verwenden der PIN-Methode 62  
Verwenden der Tastendruckmethode 62  
Hinweis zu flüchtigem Speicher 60  
Hinzufügen interner Optionen  
Druckertreiber 126  
Hinzufügen von Druckern zu einem Computer 125  
Hinzufügen von Hardware-Optionen  
Druckertreiber 126

## I

Importieren einer Konfigurationsdatei  
über Embedded Web Server 126



Installieren der  
Druckersoftware 124  
Installieren von  
Optionskarten 121  
Interne Optionen  
Firmware-Karten 118  
Flash-Speicher 118  
installieren 121  
Internal Solutions Port 118  
Schriftartenkarten 118  
Speicherkarte 119  
Interne Optionen, hinzufügen  
Druckertreiber 126

## K

Kassette austauschen, falsche  
Druckerregion 113  
Konfigurieren der Einstellungen  
Papierformat "Universal" 13  
Konfigurieren des SMTP-  
Servers 110  
Konfigurieren von Wi-Fi  
Direct 63  
Kontaktaufnahme mit Ihrem  
Händler 117  
Kontrollleuchte  
Bedeutung des Status 12

## L

laden  
Universalzuführung 15  
Langsames Drucken 106  
Liste mit Schriftartbeispielen  
Drucken 23  
Löschen des  
Druckerspeichers 59  
Luftfeuchtigkeit rund um den  
Drucker 131

## M

Materialbenachrichtigungen  
Konfigurieren 66  
Materialbenachrichtigungen  
konfigurieren 66  
Menü  
802.1x 50  
Anmeldeeinschränkung 55  
Auftragsabrechnung 34  
Benachrichtigungen 26  
Bild 39

Druckeinrichtung für  
vertrauliches Drucken 55  
Drucken 57  
Druckerferne  
Bedienerkonsole 26  
Druckerinformationen 32  
Druckmedien 41  
Einrichtung 33  
Einstellungen 25  
Energiemanagement 28  
Erfassung anonymer Daten 28  
Ethernet 45  
Externen Netzwerkzugriff  
einschränken 52  
Fachkonfiguration 39  
Fehlerbehebung 58  
Gerät 57  
Hilfe 58  
HTML 38  
HTTP-/FTP-Einstellungen 51  
IPSec 49  
Konfigurationsmenü 29  
Layout 32  
Löschen außer Betrieb 31  
LPD-Konfiguration 50  
Menüeinstellungsseite 57  
Netzwerk 58  
Netzwerkübersicht 41  
PCL 37  
PDF 36  
PostScript 36  
Qualität 34  
Sicherheitsüberwachungsproto-  
koll 53  
Sichtbare Startbildschirm-  
Symbole 31  
SNMP 48  
Solutions LDAP-  
Einstellungen 56  
Sparmodus 25  
TCP/IP 46  
Temporäre Dateien löschen 56  
Universaleinrichtung 40  
USB 51  
Verschiedenes 56  
Werksvorgaben  
wiederherstellen 29  
Wi-Fi Direct 44  
WLAN 42  
XPS 36  
Menüeinstellungsseite  
Drucken 58

Mobiles Gerät  
Drucken unter 20, 21  
Verbinden mit dem Drucker 63

## N

Netzkabelbuchse 10  
Netztaсте leuchtet  
Bedeutung des Status 12  
Nicht flüchtiger Speicher 60  
Löschen 59  
Nicht vom Druckerhersteller  
stammendes  
Verbrauchsmaterial 113

## O

Optionskarte  
installieren 121

## P

Papierformat "Universal"  
Konfigurieren der  
Einstellungen 13  
Papierformate  
unterstützte 17  
Papiersorten  
unterstützte 19  
Papierstau, Beseitigen  
In die Universalzuführung 88  
Papierstau ermitteln 81  
Papierstau in der  
Duplexeinheit 86  
Papierstau in der hinteren  
Klappe 85  
Papierstau in der  
Universalzuführung 88  
Papierstau in Fächern 87  
Papierstau in Klappe A 82  
Papierstaus  
Vermeidung 80  
Papierstaus, Beseitigen  
in der Standardablage 86  
Papier wellt sich 99  
Persönliche  
Identifikationsnummer-  
Methode 62  
Punkte auf dem Ausdruck 98

## R

Rechtliche  
Hinweise 129, 132, 133

Reinigen  
  Äußeres Druckergehäuse 65  
  Druckerinnenraum 65  
Reinigen des Druckers 65  
Ruhemodus  
  einstellen 79

**S**

Schiefer Ausdruck 101  
Sicherheitshinweise 6, 7  
Sicherheitssteckplatz  
  Suchen 59  
Sicherheitssteckplatz  
  ermitteln 59  
SMTP-Server  
  Konfigurieren 110  
Sortiertes Drucken funktioniert  
  nicht 115  
Speicher  
  im Drucker installierte  
    Speichertypen 60  
Speicherkarte  
  installieren 119  
Speicherkarte einsetzen 119  
Staus  
  Vermeidung 80  
Staus, Beheben  
  in der Standardablage 86  
  In die Universalzuführung 88  
Steuerungsplatine  
  Zugreifen 118

**T**

Tastendruckmethode 62  
Teile und Verbrauchsmaterialien  
  Status, überprüfen 65  
Temperatur rund um den  
  Drucker 131  
Testseite drucken 58  
Tonerauftrag  
  Anpassen 110  
Tonerkassette  
  Bestellen 65  
  Ersetzen 66  
Transportieren des Druckers 78  
Trennseiten  
  Einfügen 23  
Trennseiten einlegen 23

**U**

Umschläge kleben beim Drucken  
  aneinander 114  
Umsetzen des Druckers 8, 78  
Universalzuführung  
  laden 15  
Unterstützte Papierformate 17  
Unterstützte Papiergewichte 19  
Unterstützte Papiersorten 19  
USB-Druckeranschluss 10

**Ü**

Überprüfen des Status  
  Teile und  
    Verbrauchsmaterialien 65

**V**

Verbinden eines Computers mit  
  dem Drucker 64  
Verbinden von Fächern 16  
Verbrauchsmaterialien  
  Einsparen 79  
Verbrauchsmaterialien, bestellen  
  Tonerkassette 65  
Verbrauchsmaterialzähler  
  Zurücksetzen 77  
Vermeiden von Papierstaus 80  
Vertikale, dunkle Linien auf den  
  Ausdrucken 104  
Vertikale Streifen auf den  
  Ausdrucken 104  
Vertrauliche Druckaufträge  
  Konfigurieren 21  
Verzerrter Ausdruck 101

**W**

Wartungskit  
  Bestellen 66  
Weiße Linien 105  
Werksvorgaben  
  Wiederherstellen 60  
Wi-Fi Direct  
  Aktivieren 63  
  Drucken über ein Mobilgerät 21  
  Konfigurieren 63  
Wi-Fi Protected Setup  
  WLAN-Netzwerk 62  
WLAN-Netzwerk  
  Deaktivieren 64  
  Verbinden des Druckers mit 61

Wi-Fi Protected Setup 62  
WLAN-Netzwerkverbindung 61

**Z**

Zerknittertes Papier 94  
Zugreifen auf die  
  Steuerungsplatine 118  
Zurücksetzen der  
  Verbrauchsmaterialzähler 77