

# Pikaopas

## Kopio

### Kopioiminen

- 1 Aseta alkuperäinen asiakirja automaattisen asiakirjansyöttölaitteen lokeroon tai skannaustasolle.

**Huomautus:** Vältä kuvan leikkautuminen varmistamalla, että alkuperäinen asiakirja ja kopiopaperi ovat saman kokoisia.

- 2 Kosketa aloitusnäytön **Kopio**-painiketta ja määritä sitten koptoiden määrä.

Määritä tarvittaessa kopiointiasetukset.

- 3 Kopioi asiakirja.

**Huomautus:** Voit tehdä pikakopion valitsemalla aloitusnäytössä



### Paperin molemmille puolille kopioiminen

- 1 Aseta alkuperäinen asiakirja automaattisen asiakirjansyöttölaitteen lokeroon tai skannaustasolle.

- 2 Valitse aloitusnäytössä **Kopio > Asetukset > Sivut**.

- 3 Valitse **1-puolinen 2-puoliseksi** tai **2-puolinen 2-puoliseksi**.

- 4 Kopioi asiakirja.

### Useiden sivujen kopioiminen yhdelle arkille

- 1 Aseta alkuperäinen asiakirja automaattisen asiakirjansyöttölaitteen lokeroon tai skannaustasolle.

- 2 Valitse aloitusnäytössä **Kopio > Asetukset > Sivuja/arkki**.

- 3 Ota asetus käyttöön ja valitse sivujen määrä arkilla ja sivun suunta.

- 4 Kopioi asiakirja.

## S.posti

### Sähköpostin SMTP-asetusten määrittäminen

Määritä SMTP (Simple Mail Transfer Protocol) -asetukset, jotta voit lähettää skannatun asiakirjan sähköpostitse. Asetukset vaihtelevat sähköpostipalveluntarjoajan mukaan.

Ennen kuin aloitat, varmista että tulostin on yhteydessä verkkoon ja verkko on yhteydessä Internetiin.

#### Embedded Web Serverin käyttäminen

- 1 Avaa selain ja kirjoita tulostimen IP-osoite selaimen osoitekenttään.

**Huomautuksia:**

- Tulostimen IP-osoite näkyy sen tulostimen päänäytössä. IP-osoite on neljä pisteillä erotettua numerosarjaa, kuten 123.123.123.123.
- Jos käytät välityspalvelinta, poista se tilapäisesti käytöstä, jotta verkkosivu latautuu oikein.

- 2 Valitse **Asetukset > Sähköposti**.

- 3 Määritä asetukset Sähköpostiasetukset-osassa.

**Huomautuksia:**

- Katso lisätietoja salasanasta [sähköpostipalveluntarjoajien luettelosta](#).
- Jos sähköpostipalveluntarjoaja ei ole luettelossa, kysy asetukset suoraan palveluntarjoajalta.

- 4 Valitse **Tallenna**.

#### Tulostimen Asetukset-valikon käyttäminen

- 1 Valitse aloitusnäytössä **Asetukset > Sähköposti > Sähköpostiasetukset**.

- 2 Määritä asetukset.

**Huomautuksia:**

- Katso lisätietoja salasanasta [sähköpostipalveluntarjoajien luettelosta](#).
- Jos sähköpostipalveluntarjoaja ei ole luettelossa, kysy asetukset suoraan palveluntarjoajalta.

### Sähköpostipalveluntarjoajat

- [AOL Mail](#)
- [Comcast Mail](#)
- [Gmail](#)
- [iCloud Mail](#)
- [Mail.com](#)
- [NetEase Mail \(mail.126.com\)](#)
- [NetEase Mail \(mail.163.com\)](#)
- [NetEase Mail \(mail.yeah.net\)](#)
- [Outlook Live tai Microsoft 365](#)
- [QQ Mail](#)
- [Sina Mail](#)
- [Sohu Mail](#)
- [Yahoo! Mail](#)
- [Zoho Mail](#)

**Huomautuksia:**

- Jos havaitset virheitä käyttäessäsi tässä mainittuja asetuksia, ota yhteys sähköpostipalveluntarjoajaan.
- Jos sähköpostipalveluntarjoaja ei ole luettelossa, ota yhteys suoraan palveluntarjoajaan.

#### AOL Mail

| Asetus   | Arvo                           |
|--|--------------------------------|
| Primary SMTP Gateway (Ensisijainen SMTP-yhdyskäytävä)              | smtp.aol.com                   |
| Primary SMTP Gateway Port (Ensisijaisen SMTP-yhdyskäytävän portti) | 587                            |
| Käytä SSL- tai TLS-suojausta                                       | Pakollinen                     |
| Edellytä luotettua varmennetta                                     | Ei käytössä                    |
| Reply Address (Vastausosoite)                                      | Sähköpostiosoitteesi           |
| SMTP Server Authentication (SMTP-palvelimen todennus)              | Kirjautuminen/tavallinen       |
| Laitteeseen perustuva s-posti                                      | Käytä laitteen SMTP-valtuuksia |
| Laittekäyttäjätunnus   | Sähköpostiosoitteesi           |

| Asetus        | Arvo   |
|---------------|--|
| Laitesalasana | Sovelluksen salasana<br><b>Huomautus:</b> Luo sovelluksen salasana siirtymällä <a href="#">AOL Account Security</a> -sivulle, kirjautumalla tilillesi ja valitsemalla <b>Generate app password</b> . |

### Comcast Mail

| Asetus   | Arvo                           |
|--|--------------------------------|
| Primary SMTP Gateway (Ensisijainen SMTP-yhdyskäytävä)              | smtp.comcast.net               |
| Primary SMTP Gateway Port (Ensisijaisen SMTP-yhdyskäytävän portti) | 587                            |
| Käytä SSL- tai TLS-suojauksia                                      | Pakollinen                     |
| Edellytä luotettua varmennetta                                     | Ei käytössä                    |
| Reply Address (Vastausosoite)                                      | Sähköpostiosoitteesi           |
| SMTP Server Authentication (SMTP-palvelimen todennus)              | Kirjautuminen/tavallinen       |
| Laitteeseen perustuva s-posti                                      | Käytä laitteen SMTP-valtuuksia |
| Laitekäyttäjätunnus  | Sähköpostiosoitteesi           |
| Laitesalasana  | Tilin salasana                 |

**Huomautus:** Varmista, että muiden valmistajien käytön suojausasetus on käytössä tililläsi. Lisätietoja on [Comcast Xfinity Connect -ohjesivulla](#).

### Gmail™

**Huomautus:** Varmista, että kaksivaiheinen vahvistus on käytössä Google-tililläsi. Ota kaksivaiheinen vahvistus käyttöön siirtymällä [Google Account Security](#) -tilille, kirjautumalla tilillesi ja valitsemalla Signing in to Google -osassa **2-Step Verification**.

| Asetus   | Arvo           |
|--|----------------|
| Primary SMTP Gateway (Ensisijainen SMTP-yhdyskäytävä)              | smtp.gmail.com |
| Primary SMTP Gateway Port (Ensisijaisen SMTP-yhdyskäytävän portti) | 587            |

| Asetus  | Arvo  |
|---|---|
| Käytä SSL- tai TLS-suojauksia                         | Pakollinen  |
| Edellytä luotettua varmennetta                        | Ei käytössä   |
| Reply Address (Vastausosoite)                         | Sähköpostiosoitteesi  |
| SMTP Server Authentication (SMTP-palvelimen todennus) | Kirjautuminen/tavallinen  |
| Laitteeseen perustuva s-posti                         | Käytä laitteen SMTP-valtuuksia  |
| Laitekäyttäjätunnus                                   | Sähköpostiosoitteesi  |
| Laitesalasana   | Sovelluksen salasana<br><b>Huomautuksia:</b> <ul style="list-style-type: none"> <li>Luo sovelluksen salasana siirtymällä <a href="#">Google Account Security</a> -tilille, kirjautumalla tilillesi ja valitsemalla Signing in to Google -kohdassa <b>App passwords</b>.</li> <li>App passwords näkyy ainoastaan, jos kaksiosainen vahvistus on käytössä.</li> </ul> |

### iCloud Mail

**Huomautus:** Varmista, että kaksivaiheinen vahvistus on käytössä tililläsi.

| Asetus   | Arvo                     |
|--|--------------------------|
| Primary SMTP Gateway (Ensisijainen SMTP-yhdyskäytävä)              | smtp.mail.me.com         |
| Primary SMTP Gateway Port (Ensisijaisen SMTP-yhdyskäytävän portti) | 587                      |
| Käytä SSL- tai TLS-suojauksia                                      | Pakollinen               |
| Edellytä luotettua varmennetta                                     | Ei käytössä              |
| Reply Address (Vastausosoite)                                      | Sähköpostiosoitteesi     |
| SMTP Server Authentication (SMTP-palvelimen todennus)              | Kirjautuminen/tavallinen |

| Asetus                        | Arvo  |
|-------------------------------|---|
| Laitteeseen perustuva s-posti | Käytä laitteen SMTP-valtuuksia  |
| Laitekäyttäjätunnus           | Sähköpostiosoitteesi  |
| Laitesalasana                 | Sovelluksen salasana<br><b>Huomautus:</b> Luo sovelluksen salasana siirtymällä <a href="#">iCloud Account Management</a> -sivulle, kirjautumalla tilillesi ja valitsemalla Security-kohdassa <b>Generate Password</b> . |

### Mail.com

| Asetus   | Arvo                           |
|--|--------------------------------|
| Primary SMTP Gateway (Ensisijainen SMTP-yhdyskäytävä)              | smtp.mail.com                  |
| Primary SMTP Gateway Port (Ensisijaisen SMTP-yhdyskäytävän portti) | 587                            |
| Käytä SSL- tai TLS-suojauksia                                      | Pakollinen                     |
| Edellytä luotettua varmennetta                                     | Ei käytössä                    |
| Reply Address (Vastausosoite)                                      | Sähköpostiosoitteesi           |
| SMTP Server Authentication (SMTP-palvelimen todennus)              | Kirjautuminen/tavallinen       |
| Laitteeseen perustuva s-posti                                      | Käytä laitteen SMTP-valtuuksia |
| Laitekäyttäjätunnus  | Sähköpostiosoitteesi           |
| Laitesalasana  | Tilin salasana                 |

### NetEase Mail (mail.126.com)

**Huomautus:** Varmista, että SMTP-palvelu on käytössä tililläsi. Ota palvelu käyttöön valitsemalla NetEase Mail -aloitussivulla **Settings > POP3/SMTP/IMAP** ja ottamalla käyttöön joko **IMAP/SMTP service** tai **POP3/SMTP service**.

| Asetus   | Arvo         |
|--|--------------|
| Primary SMTP Gateway (Ensisijainen SMTP-yhdyskäytävä)              | smtp.126.com |
| Primary SMTP Gateway Port (Ensisijaisen SMTP-yhdyskäytävän portti) | 465          |
| Käytä SSL- tai TLS-suojauksia                                      | Pakollinen   |
| Edellytä luotettua varmennetta                                     | Ei käytössä  |

| Asetus  | Arvo   |
|---|--|
| Reply Address (Vastausosoite)                         | Sähköpostiosoitteesi   |
| SMTP Server Authentication (SMTP-palvelimen todennus) | Kirjautuminen/tavallinen   |
| Laitteeseen perustuva s-posti                         | Käytä laitteen SMTP-valtuuksia   |
| Laittekäyttäjätunnus                                  | Sähköpostiosoitteesi   |
| Laitesalasana   | Valtuutussalasana<br><b>Huomautus:</b> Saat valtuutussalasanan, kun IMAP/SMTP service tai POP3/SMTP service on käytössä. |

### NetEase Mail (mail.163.com)

**Huomautus:** Varmista, että SMTP-palvelu on käytössä tililläsi. Ota palvelu käyttöön valitsemalla NetEase Mail -aloitussivulla **Settings > POP3/SMTP/IMAP** ja ottamalla käyttöön joko **IMAP/SMTP service** tai **POP3/SMTP service**.

| Asetus  | Arvo   |
|---|--|
| Primary SMTP Gateway (Ensimmäinen SMTP-yhdyskäytävä)              | smtp.163.com   |
| Primary SMTP Gateway Port (Ensimmäisen SMTP-yhdyskäytävän portti) | 465  |
| Käytä SSL- tai TLS-suojauksia                                     | Pakollinen   |
| Edellyttävä varmennetta   | Ei käytössä  |
| Reply Address (Vastausosoite)                                     | Sähköpostiosoitteesi   |
| SMTP Server Authentication (SMTP-palvelimen todennus)             | Kirjautuminen/tavallinen   |
| Laitteeseen perustuva s-posti                                     | Käytä laitteen SMTP-valtuuksia   |
| Laittekäyttäjätunnus  | Sähköpostiosoitteesi   |
| Laitesalasana   | Valtuutussalasana<br><b>Huomautus:</b> Saat valtuutussalasanan, kun IMAP/SMTP service tai POP3/SMTP service on käytössä. |

### NetEase Mail (mail.yeah.net)

**Huomautus:** Varmista, että SMTP-palvelu on käytössä tililläsi. Ota palvelu käyttöön valitsemalla NetEase Mail -aloitussivulla **Settings > POP3/SMTP/IMAP** ja ottamalla käyttöön joko **IMAP/SMTP service** tai **POP3/SMTP service**.

| Asetus  | Arvo   |
|---|--|
| Primary SMTP Gateway (Ensimmäinen SMTP-yhdyskäytävä)              | smtp.yeah.net  |
| Primary SMTP Gateway Port (Ensimmäisen SMTP-yhdyskäytävän portti) | 465  |
| Käytä SSL- tai TLS-suojauksia                                     | Pakollinen   |
| Edellyttävä varmennetta   | Ei käytössä  |
| Reply Address (Vastausosoite)                                     | Sähköpostiosoitteesi   |
| SMTP Server Authentication (SMTP-palvelimen todennus)             | Kirjautuminen/tavallinen   |
| Laitteeseen perustuva s-posti                                     | Käytä laitteen SMTP-valtuuksia   |
| Laittekäyttäjätunnus  | Sähköpostiosoitteesi   |
| Laitesalasana   | Valtuutussalasana<br><b>Huomautus:</b> Saat valtuutussalasanan, kun IMAP/SMTP service tai POP3/SMTP service on käytössä. |

### Outlook Live tai Microsoft 365

Nämä asetukset koskevat sähköpostitoimialueita outlook.com ja hotmail.com e-mail sekä Microsoft 365 -tilejä.

| Asetus  | Arvo                 |
|---|----------------------|
| Primary SMTP Gateway (Ensimmäinen SMTP-yhdyskäytävä)              | smtp.office365.com   |
| Primary SMTP Gateway Port (Ensimmäisen SMTP-yhdyskäytävän portti) | 587                  |
| Käytä SSL- tai TLS-suojauksia                                     | Pakollinen           |
| Edellyttävä varmennetta   | Ei käytössä          |
| Reply Address (Vastausosoite)                                     | Sähköpostiosoitteesi |

| Asetus  | Arvo  |
|---|---|
| SMTP Server Authentication (SMTP-palvelimen todennus) | Kirjautuminen/tavallinen  |
| Laitteeseen perustuva s-posti                         | Käytä laitteen SMTP-valtuuksia  |
| Laittekäyttäjätunnus                                  | Sähköpostiosoitteesi  |
| Laitesalasana   | Tilin salasana tai sovelluksen salasana<br><b>Huomautuksia:</b> <ul style="list-style-type: none"> <li>Jos kaksivaiheinen vahvistus ei ole käytössä tililläsi, käytä tilin salasanaa.</li> <li>Jos kaksivaiheinen vahvistus on käytössä outlook.com- tai hotmail.com-tililläsi, käytä sovelluksen salasanaa. Luo sovelluksen salasana siirtymällä <a href="#">Outlook Live Account Management</a> -tilille ja kirjautumalla tilillesi.</li> </ul> |

**Huomautus:** Lisää asennusvaihtoehtoja Microsoft 365:tä käyttäville yrityksille on [Microsoft 365:n ohjesivulla](#).

### QQ Mail

**Huomautus:** Varmista, että SMTP-palvelu on käytössä tililläsi. Ota palvelu käyttöön valitsemalla QQ Mail -aloitussivulla **Settings > Account**. Ota POP3/IMAP/SMTP/Exchange/CardDAV/CalDAV Service -kohdassa käyttöön joko **POP3/SMTP service** tai **IMAP/SMTP service**.

| Asetus  | Arvo        |
|---|-------------|
| Primary SMTP Gateway (Ensimmäinen SMTP-yhdyskäytävä)              | smtp.qq.com |
| Primary SMTP Gateway Port (Ensimmäisen SMTP-yhdyskäytävän portti) | 587         |
| Käytä SSL- tai TLS-suojauksia                                     | Pakollinen  |

| Asetus  | Arvo   |
|---|--|
| Edellyttä luotettua varmennetta                       | Ei käytössä  |
| Reply Address (Vastausosoite)                         | Sähköpostiosoitteesi   |
| SMTP Server Authentication (SMTP-palvelimen todennus) | Kirjautuminen/tavallinen   |
| Laitteeseen perustuva s-posti                         | Käytä laitteen SMTP-valtuuksia   |
| Laitekäyttäjätunnus                                   | Sähköpostiosoitteesi   |
| Laitesalasana   | Valtuutuskoodi<br><b>Huomautus:</b> Luo valtuutuskoodi valitsemalla QQ Mail -aloitussivulla <b>Settings &gt; Account</b> ja valitsemalla POP3/IMAP/SMTP/Exchange/CardDAV/CalDAV Service -kohdassa <b>Generate authorization code</b> . |

### Sina Mail

**Huomautus:** Varmista, että POP3/SMTP-palvelu on käytössä tiililläsi. Ota palvelu käyttöön valitsemalla Sina Mail -aloitussivulla **Settings > More settings > User-end POP/IMAP/SMTP** ja ottamalla käyttöön **POP3/SMTP service**.

| Asetus   | Arvo                           |
|--|--------------------------------|
| Primary SMTP Gateway (Ensisijainen SMTP-yhdyskäytävä)              | smtp.sina.com                  |
| Primary SMTP Gateway Port (Ensisijaisen SMTP-yhdyskäytävän portti) | 587                            |
| Käytä SSL- tai TLS-suojausta                                       | Pakollinen                     |
| Edellyttä luotettua varmennetta                                    | Ei käytössä                    |
| Reply Address (Vastausosoite)                                      | Sähköpostiosoitteesi           |
| SMTP Server Authentication (SMTP-palvelimen todennus)              | Kirjautuminen/tavallinen       |
| Laitteeseen perustuva s-posti                                      | Käytä laitteen SMTP-valtuuksia |

| Asetus              | Arvo   |
|---------------------|--|
| Laitekäyttäjätunnus | Sähköpostiosoitteesi   |
| Laitesalasana       | Valtuutuskoodi<br><b>Huomautus:</b> Luo valtuutuskoodi valitsemalla sähköpostin aloitussivulla <b>Settings &gt; More settings &gt; User-end POP/IMAP/SMTP</b> ja ottamalla käyttöön <b>Authorization code status</b> . |

### Sohu Mail

**Huomautus:** Varmista, että SMTP-palvelu on käytössä tiililläsi. Ota palvelu käyttöön valitsemalla Sohu Mail -aloitussivulla **Options > Settings > POP3/SMTP/IMAP** ja ottamalla käyttöön joko **IMAP/SMTP service** tai **POP3/SMTP service**.

| Asetus   | Arvo  |
|--|---|
| Primary SMTP Gateway (Ensisijainen SMTP-yhdyskäytävä)              | smtp.sohu.com   |
| Primary SMTP Gateway Port (Ensisijaisen SMTP-yhdyskäytävän portti) | 465   |
| Käytä SSL- tai TLS-suojausta                                       | Pakollinen  |
| Edellyttä luotettua varmennetta                                    | Ei käytössä   |
| Reply Address (Vastausosoite)                                      | Sähköpostiosoitteesi  |
| SMTP Server Authentication (SMTP-palvelimen todennus)              | Kirjautuminen/tavallinen  |
| Laitteeseen perustuva s-posti                                      | Käytä laitteen SMTP-valtuuksia  |
| Laitekäyttäjätunnus  | Sähköpostiosoitteesi  |
| Laitesalasana  | Riippumaton salasana<br><b>Huomautus:</b> Saat riippumattoman salasanan, kun IMAP/SMTP service tai POP3/SMTP service on käytössä. |

### Yahoo! Mail

| Asetus   | Arvo   |
|--|--|
| Primary SMTP Gateway (Ensisijainen SMTP-yhdyskäytävä)              | smtp.mail.yahoo.com  |
| Primary SMTP Gateway Port (Ensisijaisen SMTP-yhdyskäytävän portti) | 587  |
| Käytä SSL- tai TLS-suojausta                                       | Pakollinen   |
| Edellyttä luotettua varmennetta                                    | Ei käytössä  |
| Reply Address (Vastausosoite)                                      | Sähköpostiosoitteesi   |
| SMTP Server Authentication (SMTP-palvelimen todennus)              | Kirjautuminen/tavallinen   |
| Laitteeseen perustuva s-posti                                      | Käytä laitteen SMTP-valtuuksia   |
| Laitekäyttäjätunnus  | Sähköpostiosoitteesi   |
| Laitesalasana  | Sovelluksen salasana<br><b>Huomautus:</b> Luo sovelluksen salasana siirtymällä <a href="#">Yahoo Account Security</a> -sivulle, kirjautumalla tilillesi ja valitsemalla <b>Generate app password</b> . |

### Zoho Mail

| Asetus   | Arvo                 |
|--|----------------------|
| Primary SMTP Gateway (Ensisijainen SMTP-yhdyskäytävä)              | smtp.zoho.com        |
| Primary SMTP Gateway Port (Ensisijaisen SMTP-yhdyskäytävän portti) | 587                  |
| Käytä SSL- tai TLS-suojausta                                       | Pakollinen           |
| Edellyttä luotettua varmennetta                                    | Ei käytössä          |
| Reply Address (Vastausosoite)                                      | Sähköpostiosoitteesi |

| Asetus   | Arvo  |
|--|---|
| <b>SMTP Server Authentication (SMTP-palvelimen todennus)</b> | Kirjautuminen/tavallinen  |
| <b>Laitteeseen perustuva s-posti</b>                         | Käytä laitteen SMTP-valtuuksia  |
| <b>Laitekäyttäjätunnus</b>                                   | Sähköpostiosoitteesi  |
| <b>Laitesalasana</b>   | Tilin salasana tai sovelluksen salasana<br><b>Huomautuksia:</b> <ul style="list-style-type: none"> <li>Jos kaksivaiheinen vahvistus ei ole käytössä tililläsi, käytä tilin salasanaa.</li> <li>Jos kaksivaiheinen vahvistus on käytössä tililläsi, käytä sovelluksen salasanaa. Luo sovelluksen salasana siirtymällä <a href="#">Zoho Mail Account Security</a> -sivulle, kirjautumalla tilillesi ja valitsemalla Application-Specific Passwords -kohdassa <b>Generate New Password</b>.</li> </ul> |

## Sähköpostin lähettäminen

Varmista ennen aloittamista, että SMTP-asetukset on määritetty. Lisätietoja on kohdassa "[Sähköpostin SMTP-asetusten määrittäminen](#)" sivulla 1.

- 1 Aseta alkuperäinen asiakirja automaattiseen asiakirjansyöttölaitteen lokeroon tai skannaustasolle.
- 2 Valitse aloitusnäytöstä kohta **Sähköposti** ja anna sitten tarvittavat tiedot.
- 3 Määritä tarvittaessa skannausasetukset.
- 4 Lähetä sähköposti.

## Skannaaminen

### Skannaaminen tietokoneeseen

Varmista ennen aloittamista, että tietokone ja tulostin on yhdistetty samaan verkkoon

### Windows-käyttäjät:

**Huomautus:** Varmista, että tulostin on lisätty tietokoneeseen. Lisätietoja on kohdassa "[Tulostimien lisääminen tietokoneeseen](#)" sivulla 11.

- 1 Aseta alkuperäinen asiakirja automaattiseen asiakirjansyöttölaitteeseen tai skannaustasolle.
- 2 Avaa tietokoneessa **Windowsin faksi ja skannaus**.
- 3 Valitse **Uusi skannaus** ja valitse sitten skannerilähde.
- 4 Muuta tarvittaessa tulostusasetuksia.
- 5 Skannaa asiakirja.
- 6 Valitse **Tallenna nimellä**, kirjoita tiedostonimi ja valitse **Tallenna**.

### Macintosh-käyttäjät:

**Huomautus:** Varmista, että tulostin on lisätty tietokoneeseen. Lisätietoja on kohdassa "[Tulostimien lisääminen tietokoneeseen](#)" sivulla 11.

- 1 Aseta alkuperäinen asiakirja automaattiseen asiakirjansyöttölaitteeseen tai skannaustasolle.
- 2 Tee tietokoneessa jompikumpi seuraavista:
  - Avaa **Kuvansiirtäjä**.
  - Avaa **Tulostimet ja skannerit** ja valitse tulostin. Valitse **Skannaa > Avaa skanneri**.
- 3 Tee Skanneri-ikkunassa yksi tai useampi seuraavista:
  - Valitse sijainti, johon haluat tallentaa asiakirjan.
  - Valitse alkuperäisen asiakirjan koko.
  - Skannaa automaattisesta asiakirjansyöttölaitteesta valitsemalla Skannaa-valikosta **Asiakirjansyöttölaite** tai ota käyttöön **Käytä dokumentin syöttölaitetta**.
  - Määritä tarvittaessa skannausasetukset.
- 4 Valitse **Skannaa**.

## Faksaa

### Tulostimen asentaminen faksaamista varten

### Faksitoiminnon määrittäminen analogisen faksin avulla

#### Huomautuksia:

- Kaikki yhteydenmuodostusmenetelmät eivät ole käytettävissä kaikissa maissa tai kaikilla alueilla.
- Jos faksitoiminto on otettu käyttöön mutta sitä ei ole asennettu kokonaan, merkkivalo saattaa vilkkua punaisena.
- Jos käytössä ei ole TCP/IP-ympäristöä, määritä faksin asetukset ohjauspaneelin avulla.

**Varoitus – vauriot mahdollisia:** Vältä tietojen menetys tai tulostimen toimintahäiriö olemalla koskettamatta kaapeleita tai kuvassa näkyvää tulostimen osaa faksin lähettämisen tai vastaanottamisen aikana.



## Ohjauspaneelin käyttäminen

- 1 Valitse aloitusnäytössä **Asetukset > Faksi > Faksiasetukset > Yleiset faksiasetukset**.
- 2 Määritä asetukset.

## Embedded Web Serverin käyttäminen

- 1 Avaa selain ja kirjoita tulostimen IP-osoite selaimen osoitekenttään.

### Huomautuksia:

- Tulostimen IP-osoite näkyy päänäytössä. IP-osoite on neljä pisteillä erotettua numerosarjaa, kuten 123.123.123.123.
- Jos käytät välityspalvelinta, poista se tilapäisesti käytöstä, jotta verkkosivu latautuu oikein.

- 2 Valitse **Asetukset > Faksi > Faksiasetukset > Yleiset faksiasetukset**.
- 3 Määritä asetukset.
- 4 Ota muutokset käyttöön.

## Faksitoiminnon määrittäminen faksipalvelimen avulla

### Huomautuksia:

- Tällä toiminnolla voit lähettää faksiviestejä faksipalveluntarjoajalle, joka tukee vastaanottoa sähköpostiin.
- Toiminto tukee ainoastaan lähteviä faksiviestejä. Jotta voit vastaanottaa fakseja, varmista että tulostimeen on määritetty laitepohjainen faksi, kuten analoginen faksi tai FoIP (Fax over IP).

- 1 Avaa selain ja kirjoita tulostimen IP-osoite selaimen osoitekenttään.

### Huomautuksia:

- Tulostimen IP-osoite näkyy päänäytössä. IP-osoite on neljä pisteillä erotettua numerosarjaa, kuten 123.123.123.123.
- Jos käytät välityspalvelinta, poista se tilapäisesti käytöstä, jotta verkkosivu latautuu oikein.

- 2 Valitse **Asetukset > Faksi**.
- 3 Valitse Faksitila-valikosta **Faksipalvelin** ja valitse **Tallenna**.
- 4 Valitse **Faksin pikavalintamääritykset**.

- 5 Kirjoita Vastaanottomuoto-kenttään **[#]@myfax.com**, missä **[#]** on faksinumero ja **myfax.com** faksipalveluntarjoajan toimialue.

### Huomautuksia:

- Määritä tarvittaessa Vastausosoite-, Aihe- tai Viestikentät.
- Jotta tulostin voi vastaanottaa faksiviestejä, ota käyttöön laitepohjaisten faksien vastaanottoasetus. Varmista, että laitepohjainen faksi on määritetty.

- 6 Valitse **Tallenna**.

- 7 Valitse **Faksipalvelimen sähköpostiasetukset** ja tee jokin seuraavista:

- Ota käyttöön **Käytä SMTP-sähköpostipalvelinta**.

**Huomautus:** Jos sähköpostin SMTP-asetuksia ei ole määritetty, katso lisätietoja kohdasta "[Sähköpostin SMTP-asetusten määrittäminen](#)" sivulla 1.

- Määritä SMTP-asetukset. Lisätietoja saa sähköpostipalvelun toimittajalta.

- 8 Ota muutokset käyttöön.

## Faksin lähettäminen

**Huomautus:** Varmista, että faksi on määritetty. Lisätietoja on kohdassa [Tulostimen asentaminen faksaamista varten](#).

## Ohjauspaneelin käyttäminen

- 1 Aseta alkuperäinen asiakirja automaattisen asiakirjansyöttölaitteen lokeroon tai skannaustasolle.
- 2 Valitse aloitusnäytössä **Faksi** ja anna tarvittavat tiedot. Säädä asetuksia tarvittaessa.
- 3 Lähetä faksi.

## Tietokoneen avulla

Varmista ennen kuin aloitat, että faksiohjain on asennettu. Lisätietoja on kohdassa "[Faksiohjaimen asentaminen](#)" sivulla 11.

### Windows-käyttäjät:

- 1 Avaa Tulosta-valintaikkuna asiakirjassa, jonka yrität faksata.
- 2 Valitse tulostin ja sitten **Ominaisuudet, Määritykset, Asetukset** tai **Asennus**.

- 3 Valitse **Faksi > Ota faksi käyttöön > Näytä aina asetukset ennen faksaamista** ja kirjoita vastaanottajan numero.

Määritä muut faksiasetukset tarpeen mukaan.

- 4 Lähetä faksi.

### Macintosh-käyttäjät:

- 1 Kun asiakirja on avattu, valitse **Arkisto > Tulosta**.
- 2 Valitse tulostin, jonka nimen perään on lisätty - **Faksi**.
- 3 Kirjoita Vastaanottaja-kenttään vastaanottajan numero. Määritä muut faksiasetukset tarpeen mukaan.
- 4 Lähetä faksi.

## Tulosta

## Tulostaminen tietokoneella

**Huomautus:** Jos käytät tarroja, kortteja tai kirjekuoria, määritä paperikoko ja -laji tulostimessa ennen asiakirjan tulostamista.

- 1 Avaa tulostusvalintaikkuna siinä asiakirjassa, jonka yrität tulostaa.
- 2 Säädä asetuksia tarvittaessa.
- 3 Tulosta asiakirja.

## Tulostaminen mobiililaitteesta

## Tulostaminen mobiililaitteesta AirPrintin avulla



AirPrint on mobiilitulostusratkaisu, jonka avulla voit tulostaa Apple-laitteista AirPrint-sertifioitua tulostimeen.

### Huomautuksia:

- Varmista, että Apple-laite ja tulostin on yhdistetty samaan verkkoon. Jos verkossa on useita langattomia keskittimiä,

varmistaa, että molemmat laitteet on yhdistetty samaan aliverkkoon.



- Tätä sovellusta tukevat vain jotkin Apple-laitteet.

- 1 Valitse asiakirja tiedostonhallinnassa tai avaa yhteensopiva sovellus mobiililaitteessa.
- 2 Napauta jakokuvaketta ja valitse **Tulosta**.
- 3 Valitse tulostin.  
Sääda asetuksia tarvittaessa.
- 4 Tulosta asiakirja.

## Tulostaminen mobiililaitteesta Wi-Fi Direct®-toiminnon avulla

Wi-Fi Direct® on tulostuspalvelu, jonka avulla voit tulostaa mihin tahansa Wi-Fi Direct -toimintoa tukevaan tulostimeen.

**Huomautus:** Varmista, että mobiililaitteella on yhdistetty tulostimen langattomaan verkkoon. Lisätietoja on kohdassa "[Mobiililaitteen liittäminen tulostimeen](#)" sivulla 12.

- 1 Avaa yhteensopiva sovellus mobiililaitteesta tai valitse asiakirja tiedostonhallinnassa.
- 2 Toimi mobiililaitteen mallin mukaan seuraavasti:
  - Valitse  > **Tulosta**.
  - Valitse  > **Tulosta**.
  - Valitse  > **Tulosta**.
- 3 Valitse tulostin ja määritä asetukset tarpeen mukaan.
- 4 Tulosta asiakirja.

## Luottamuksellisten ja muiden pidossa olevien töiden tulostaminen

### Windows-käyttäjät:

- 1 Kun asiakirja on auki, valitse **Tiedosto** > **Tulosta**.
- 2 Valitse tulostin ja sitten **Ominaisuudet, Määrittelyt, Asetukset** tai **Asennus**.
- 3 Valitse **Tulostus ja pito**.
- 4 Valitse **Tulosta ja siirrä pitoon** ja liitä siihen käyttäjänimi.
- 5 Valitse tulostustyön tyyppi (luottamuksellinen, varaa, toista tai tarkista).

Jos valitset **Luottamuksellinen**, suojaat tulostustyö henkilökohtaisella PIN-koodilla.

### 6 Valitse OK tai Tulosta.

### 7 Vapauta tulostustyö tulostimen aloitusnäytöltä käsin.

- Valitse luottamuksellisille tulostustöille **Pidossa olevat työt** > valitse käyttäjänimesi > **Luottamuksellinen** > anna PIN-koodi > valitse tulostustyö > määritä asetukset > **Tulosta**.
- Valitse muille töille **Pidossa olevat työt** > valitse käyttäjänimesi > valitse tulostustyö > määritä asetukset > **Tulosta**.

### Macintosh-käyttäjät:

#### AirPrintin käyttäminen

- 1 Kun asiakirja on avattu, valitse **Arkisto** > **Tulosta**.
- 2 Valitse tulostin ja valitse Suunta-valikon jälkeisestä valikosta **PIN-tulostus**.
- 3 Ota käyttöön **Tulosta PIN-koodilla** ja anna nelinumeroisen PIN-koodi.
- 4 Valitse **Tulosta**.
- 5 Vapauta tulostustyö tulostimen aloitusnäytöltä käsin. Valitse **Pidossa olevat työt** > valitse tietokoneesi nimi > **Luottamuksellinen** > anna PIN-koodi > valitse tulostustyö > **Tulosta**.

#### Tulostinohjaimen käyttäminen

- 1 Kun asiakirja on avattu, valitse **Arkisto** > **Tulosta**.
- 2 Valitse tulostin ja valitse Suunta-valikon jälkeisestä valikosta **Tulosta ja siirrä pitoon**.
- 3 Valitse **Luottamuksellinen tulostus** ja anna nelinumeroisen PIN-koodi.
- 4 Valitse **Tulosta**.
- 5 Vapauta tulostustyö tulostimen aloitusnäytöltä käsin. Valitse **Pidossa olevat työt** > valitse tietokoneesi nimi > **Luottamuksellinen** > valitse tulostustyö > anna PIN-koodi > **Tulosta**.

## Tulostimen ylläpito

### Kaapelien liittäminen

 **HUOMIO – SÄHKÖISKUN VAARA:** Sähköiskuvaaran välttämiseksi älä asenna laitetta tai tee sähkö- tai kaapelliiliitäntöjä (esimerkiksi virtajohto, faksi tai puhelin) ukkosmyrskyn aikana.

 **HUOMIO – TAPATURMAN MAHDOLLISUUS:** Tulipalo- tai sähköiskuriskin välttämiseksi liitä virtajohto suoraan asianmukaiseen maadoitettuun sähköpistokkeeseen, joka on lähellä ja helposti saatavilla.

 **HUOMIO – TAPATURMAN MAHDOLLISUUS:** Tulipalon tai sähköiskun vaaran välttämiseksi käytä vain tämän tuotteen mukana toimitettua tai valmistajan hyväksymää virtajohtoa.

 **HUOMIO – TAPATURMAN MAHDOLLISUUS:** Kun liität tämän tuotteen yleiseen valintaiseen puhelinverkkoon, voit vähentää tulipalon vaaraa käyttämällä vähintään 26 AWG:n tietoliikennejohtoa (RJ-11). Australia: johdon on oltava ACMA:n (Australian Communications and Media Authority) hyväksymä.

**Varoitus – vauriot mahdollisia:** Vältä tietojen menetys tai tulostimen toimintahäiriö olemalla koskettamatta tulostamisen aikana USB-kaapeliin, langattomaan verkkosovittimeen tai tulostimen osoitettua aluetta.

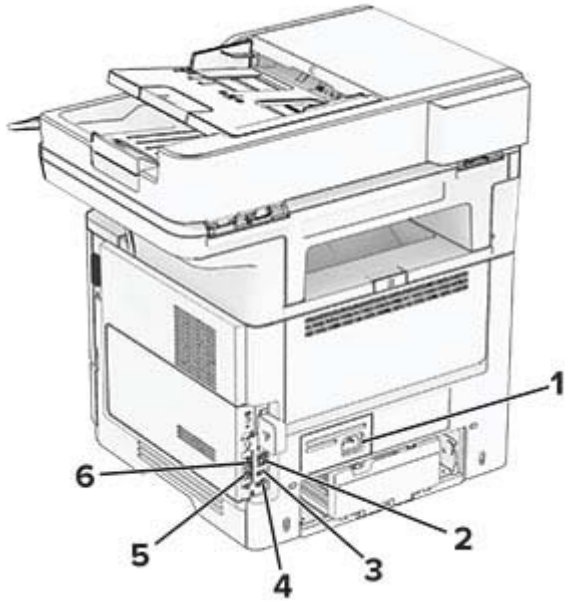

|   | Tulostimen portti     | Toiminto  |
|---|-----------------------|---|
| 1 | Virtajohdon liitin    | Liitä tulostin maadoitettuun pistorasiaan.  |
| 2 | Ethernet-liitäntä     | Tulostimen liittäminen verkkoon.  |
| 3 | USB-portti            | Liitä näppäimistö tai muu yhteensopiva lisävaruste.   |
| 4 | Tulostimen USB-portti | Yhdistä tulostin tietokoneeseen.  |
| 5 | EXT-liitäntä          | Lisälaitteiden (puhelimien tai vastaajan) liittäminen tulostimeen ja puhelinlinjaan. Käytä tätä liitintä, jos tulostimelle ei ole varattu erillistä faksilinjaa ja tätä liitäntätapaa tuetaan käyttämaassa tai -alueella. |
| 6 | Linjaliitäntä         | Tulostimen liittäminen aktiiviseen puhelinlinjaan tavallisen puhelinpistorasian (RJ-11), DSL-suodattimen, VoIP-sovittimen tai minkä tahansa muun sovittimen kautta faksin lähettämistä ja vastaanottamista varten.        |

## Värikasetin vaihtaminen

1 Avaa luukku A.

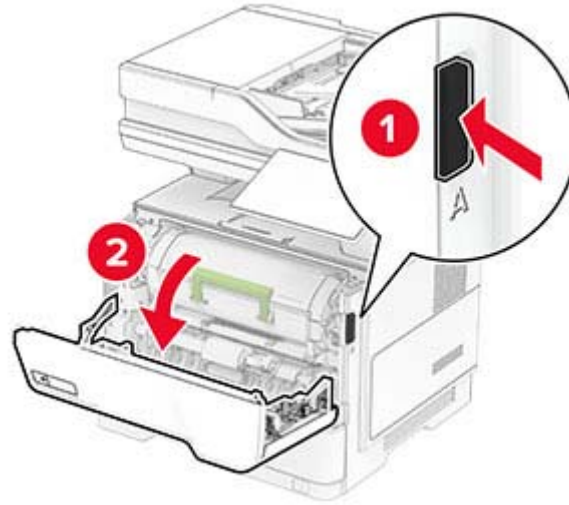

2 Poista käytetty värikasetti.

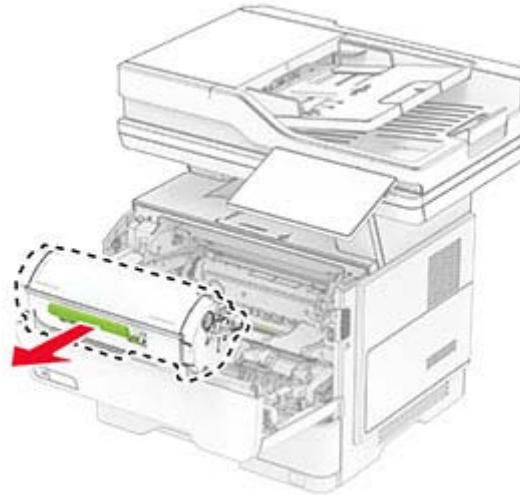

3 Ota uusi väriainekasetti pakkauksestaan.

4 Tasoita väriaine ravistamalla värikasettia.

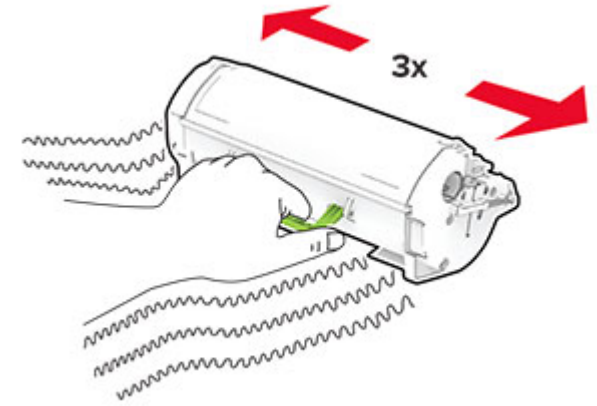

5 Aseta uusi värikasetti paikalleen.

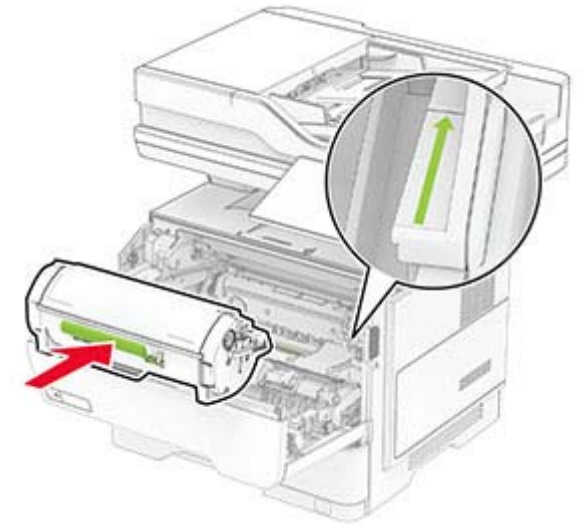

6 Sulje luukku A.



## Kuvayksikön vaihtaminen

1 Avaa luukku A.

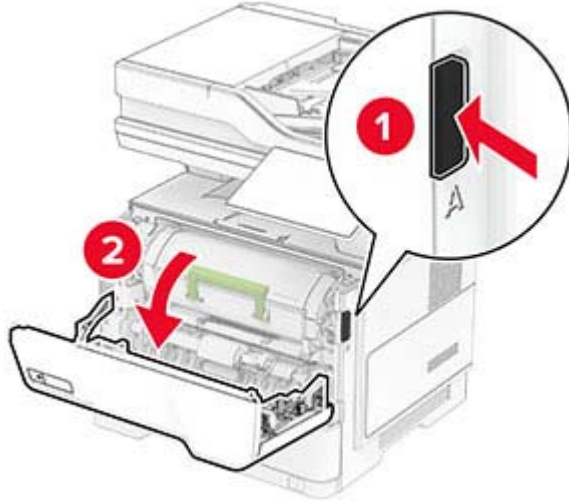

2 Irrota ilmoituksessa mainittu väriasetti.

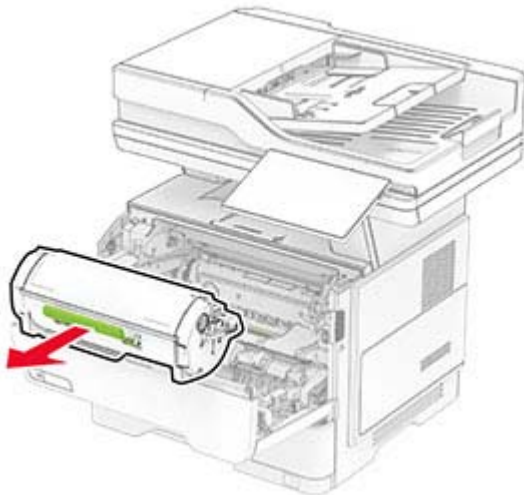

3 Irrota käytetty kuvayksikkö.

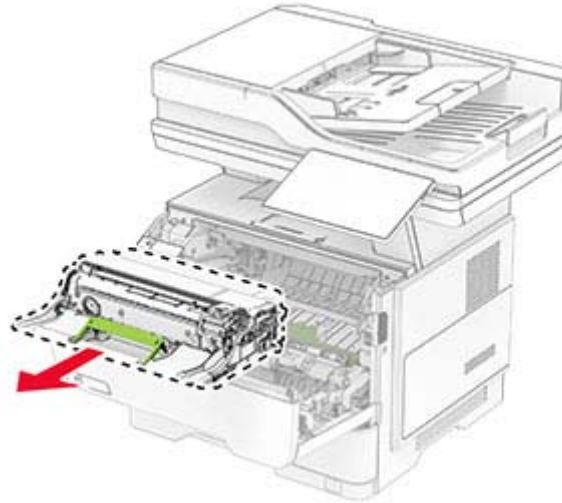

4 Ota uusi kuvayksikkö pakkauksesta.

5 Tasoita kuvayksikössä oleva väriaine ravistamalla.

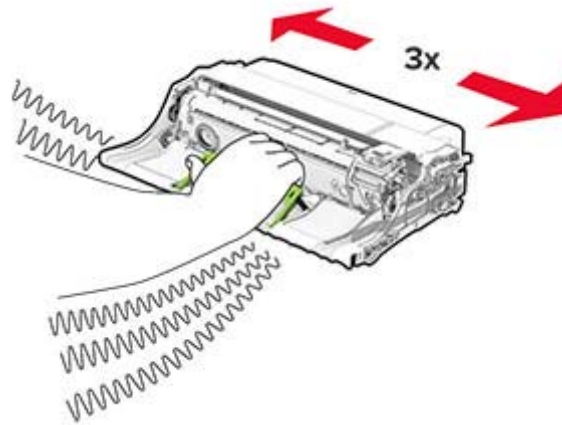

**Varoitus – vauriot mahdollisia:** Älä altista kuvayksikköä valolle kymmentä minuuttia kauempaa. Pitkäaikainen altistuminen valolle voi aiheuttaa tulostuslaatuongelmia.

**Varoitus – vauriot mahdollisia:** Älä kosketa valojohderumpua. Rumpujen koskettaminen saattaa heikentää tulevien tulostustöiden laatua.

6 Aseta uusi kuvayksikkö paikalleen.

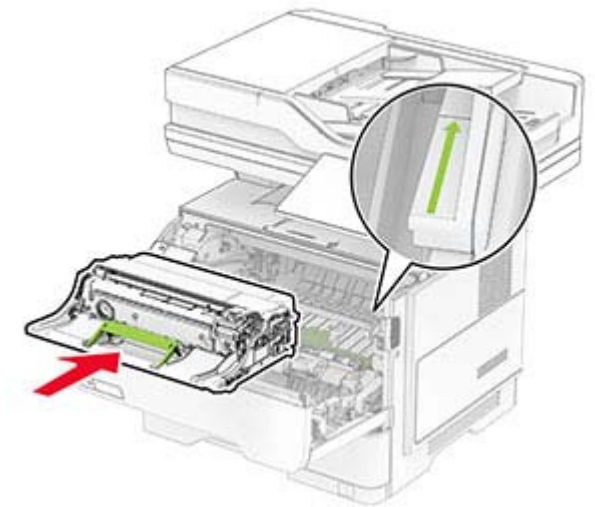

7 Asenna väriainekasetti.

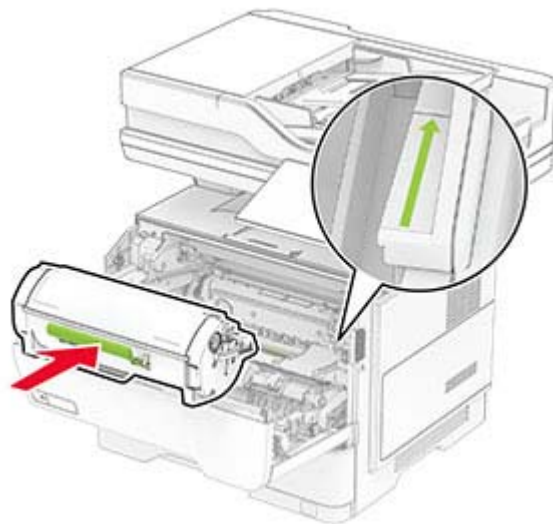

8 Sulje luukku A.

## Lokeroiden täyttäminen

**HUOMIO – KAATUMISVAARA:** Voit vähentää laitteen epävakauden riskiä lisäämällä jokaisen lokeron erikseen. Pidä kaikki muut alustat suljettuina, kunnes niitä tarvitaan.

1 Irrota lokero.

**Huomautus:** Älä irrota lokeroa tulostamisen aikana, jotta vältät paperitukokset.

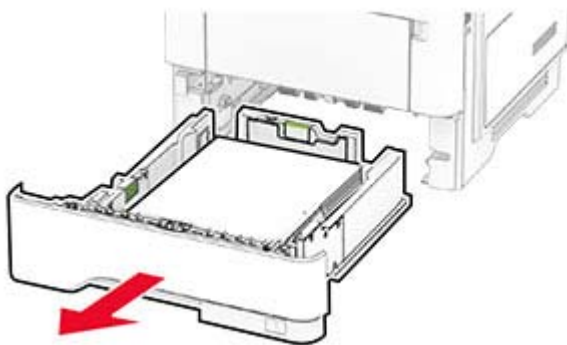

2 Säädä ohjaimet lisättävän paperin koon mukaan.

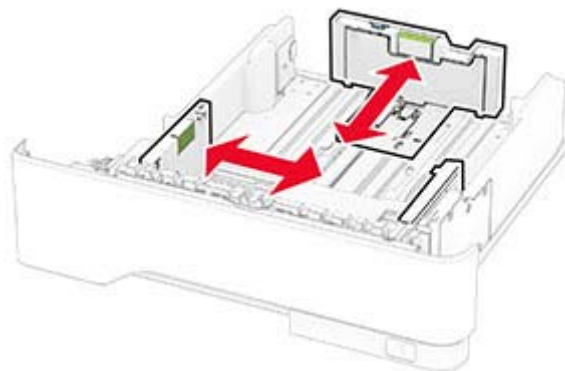

3 Taivuta ja ilmasta paperipino ja suorista sen reunat, ennen kuin lisäät sen tulostimeen.



4 Lisää paperipino tulostimeen tulostuspuoli alaspäin. Varmista sen jälkeen, että ohjaimet ovat tiiviisti paperia vasten.

### Huomautuksia:

- Lisää kirjelmake tekstipuoli alaspäin niin, että otsake on lokeron etureunassa tulostettaessa yksipuolisesti.
- Lisää kirjelmake tekstipuoli ylöspäin niin, että otsake on lokeron takareunassa tulostettaessa kaksipuolisesti.
- Älä liu'uta paperia lokeroon.
- Vältä paperitukoksia varmistamalla, että pinon korkeus on paperin enimmäistäyttösoittimen alapuolella.

5 Aseta lokero tulostimeen.

Valitse tarvittaessa ohjauspaneelista paperikoko ja -laji, jotka vastaavat lisättyä paperia.

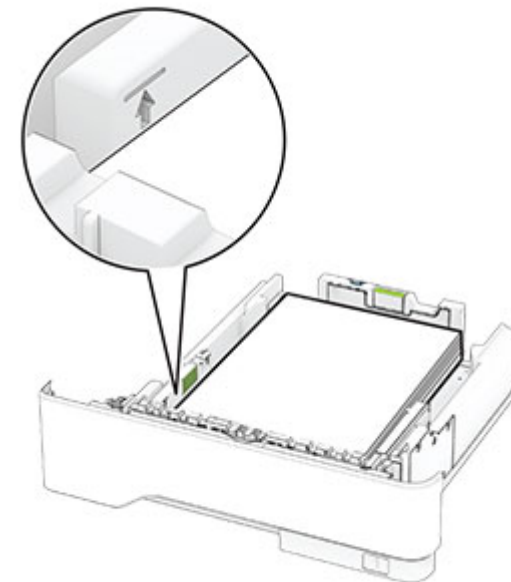

## Monisyöttölaitteen täyttö

1 Avaa monisyöttölaite.

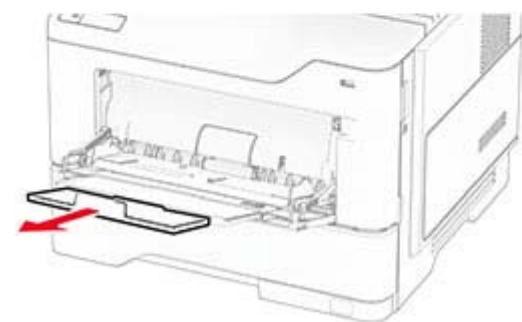
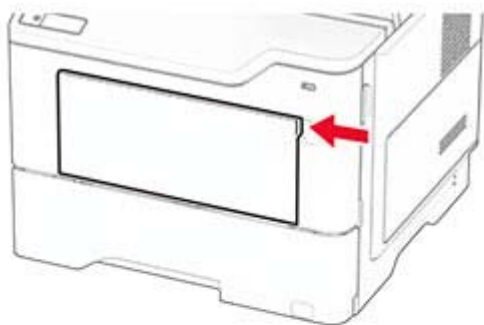

2 Taivuta ja ilmasta paperipino ja suorista sen reunat, ennen kuin lisäät sen tulostimeen.



3 Lisää paperi tulostimeen tulostuspuoli ylöspäin.

### Huomautuksia:

- Lisää kirjelomake tekstipuoli ylöspäin niin, että otsake on tulostimen takaosaa kohti tulostettaessa yksipuolisesti.

- Lisää kirjelomake tekstipuoli alaspäin niin, että otsake on tulostimen etuosaa kohti tulostettaessa kaksipuolisesti.
- Lisää kirjekuoret tulostuspuoli alaspäin niin, että läppä osoittaa vasemmalle.

**Varoitus – vauriot mahdollisia:** Älä käytä kirjekuoria, joissa on postimerkkejä, kiinnikkeitä, ikkunoita, pinnoitettu sisus tai itseliimautuvia liimapintoja.

4 Säädä ohjain lisättävän paperin koon mukaan.

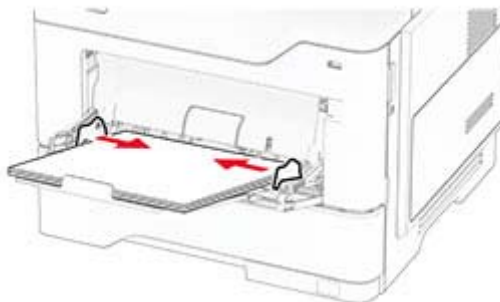

5 Valitse ohjauspaneelista paperikoko- ja paperilajiasetukset, jotka vastaavat lisättyä paperia.

## Paperilajin ja -koon määrittäminen

1 Valitse aloitusnäytössä **Asetukset > Paperi > Lokeromääritys > Paperikoko/-laji** > valitse paperilähde.

2 Aseta paperikoko ja -laji.

## Tulostinohjelmiston asentaminen

### Huomautuksia:

- Tulostinohjain sisältyy ohjelmiston asennuspakettiin.
- Jos käyttämässäsi Macintosh-tietokoneessa on macOS-versio 10.7 tai uudempi, sinun ei tarvitse asentaa ohjainta, jotta voit tulostaa AirPrint-sertifioidulla tulostimella. Jos haluat käyttää mukautettuja tulostusominaisuuksia, lataa tulostinohjain.

1 Hanki ohjelmiston asennuspaketti.

- Tulostimen mukana toimitetulla Ohjelmistot-levyllä.
- Sivustostamme tai tulostimen ostopaikasta.

2 Käynnistä asennusohjelma ja seuraa tietokoneen näytön ohjeita.

## Faksiohjaimen asentaminen

1 Hae asennuspaketti joko sivustostamme tai tulostimesi ostopaikasta.

2 Käynnistä asennusohjelma ja seuraa tietokoneen näytön ohjeita.

## Laiteohjelmiston päivittäminen

Voit tehostaa tulostimen toimintaa päivittämällä tulostimen laiteohjelmiston säännöllisesti.

Lisätietoja laiteohjelmiston päivittämisestä antaa myyntiedustaja.

1 Avaa selain ja kirjoita tulostimen IP-osoite selaimen osoitekenttään.

### Huomautuksia:

- Tulostimen IP-osoite näkyy sen tulostimen päänäytössä. IP-osoite on neljä pisteillä erotettua numerosarjaa, kuten 123.123.123.123.
- Jos käytät välityspalvelinta, poista se tilapäisesti käytöstä, jotta verkkosivu latautuu oikein.

2 Valitse **Asetukset > Laite > Päivitä laiteohjelmisto**.

3 Valitse jompikumpi seuraavista:

- Valitse **Tarkista päivitykset nyt > Hyväksyn, käynnistä päivitys**.
- Lataa flash-tiedosto.
  - a Selaa päivitystiedostoon.
  - b Valitse **Lataa > Käynnistä**.

## Tulostimien lisääminen tietokoneeseen

Tee jokin seuraavista: toimista ennen kuin aloitat:

- Liitä tulostin ja tietokone samaan verkkoon. Lisätietoja tulostimen liittämistä verkkoon on kohdassa "[Tulostimen yhdistäminen verkkoon](#)" sivulla 12.
- Liitä tietokone tulostimeen. Lisätietoja on kohdassa "[Tietokoneen yhdistäminen tulostimeen](#)" sivulla 12.
- Liitä tulostin tietokoneeseen USB-kaapelilla. Lisätietoja on kohdassa "[Kaapelien liittäminen](#)" sivulla 7.

**Huomautus:** USB-kaapeli myydään erikseen.

## Windows-käyttäjät:

- 1 Asenna tulostinohjain.

**Huomautus:** Lisätietoja on kohdassa "[Tulostinohjelmiston asentaminen](#)" sivulla 11.

- 2 Avaa tulostinkansio ja valitse **Lisää tulostin tai skanneri**.
  - 3 Tee tulostimen mallin mukaan jokin seuraavista toimenpiteistä:
    - Valitse tulostin luettelosta ja sitten **Lisää laite**.
    - Valitse **Näytä Wi-Fi Direct -tulostimet**, valitse tulostin ja sitten **Lisää laite**.
    - Valitse **Haluamani tulostin ei ole luettelossa** ja tee sitten Lisää tulostin -ikkunassa jokin seuraavista toimenpiteistä:
      - a Valitse **Lisää tulostin TCP/IP-osoitetta tai isäntänimeä käyttämällä** ja valitse sitten **Seuraava**.
      - b Kirjoita Isäntänimi tai IP-osoite -kenttään tulostimen IP-osoite ja valitse sitten **Seuraava**.
- Huomautuksia:**
- Tulostimen IP-osoite näkyy sen tulostimen päänäytössä. IP-osoite on neljä pisteillä erotettua numerosarjaa, kuten 123.123.123.123.
  - Jos käytät välityspalvelinta, poista se tilapäisesti käytöstä, jotta verkkosivu latautuu oikein.
- c Valitse tulostinohjain ja sitten **Seuraava**.
  - d Valitse **Käytä asennettua tulostinohjainta (suositus)** ja sitten **Seuraava**.
  - e Kirjoita tulostimen nimi ja valitse **Seuraava**.
  - f Valitse tulostimen jakoasetus ja sitten **Seuraava**.
  - g Valitse **Valmis**.

## Macintosh-käyttäjät:

- 1 Valitse tietokoneessa **Tulostimet ja skannerit**.
- 2 Valitse **+** ja sitten tulostin.
- 3 Valitse Käytä-valikosta tulostinohjain.

### Huomautuksia:

- Valitse Macintosh-tulostinohjaimen käyttöä varten joko **AirPrint** tai **Secure AirPrint**.
  - Jos haluat käyttää mukautettuja tulostusominaisuuksia, valitse valmistajan tulostinohjain. Ohjaimen asennusohjeet ovat kohdassa "[Tulostinohjelmiston asentaminen](#)" sivulla 11.
- 4 Lisää tulostin.

## Tulostimen yhdistäminen verkkoon

Varmista, että Aktiivinen sovitin -asetuksena on Automaattinen. Valitse aloitusnäytössä **Asetukset > Verkko/portit > Verkon esittely > Aktiivinen sovitin**.

- 1 Valitse aloitusnäytössä **Asetukset > Verkko/portit > Langaton > Määritä tulostimen ohjauspaneelissa > Valitse verkko**.
- 2 Valitse Wi-Fi-verkko ja kirjoita verkon salasana.

**Huomautus:** Wi-Fi-verkko-yhteensopivien tulostinmallien alkumäärittämisessä tulee näyttöön Wi-Fi-verkon määrittämiskehote.

## Wi-Fi Directin määrittäminen

Wi-Fi Direct® on Wi-Fi-pohjainen vertaistekniikka, jonka avulla langattomat laitteet voivat muodostaa suoran yhteyden Wi-Fi Direct -toimintoa tukevaan tulostimeen ilman tukiasemaa (langatonta reitintä).

Varmista, että Aktiivinen sovitin -asetuksena on Automaattinen. Valitse aloitusnäytössä **Asetukset > Verkko/portit > Verkon esittely > Aktiivinen sovitin**.

- 1 Valitse aloitusnäytössä **Asetukset > Verkko/portit > Wi-Fi Direct**.
- 2 Määritä asetukset.
  - **Ota käyttöön Wi-Fi Direct:** määrittää tulostimen käyttämään omaa Wi-Fi Direct -verkkoaan.
  - **Wi-Fi Direct -nimi:** määrittää Wi-Fi Direct -verkolle nimen.
  - **Wi-Fi Direct -salasana:** määrittää salasanan langatonta suojausta varten käytettäessä vertaisverkkoyhteyttä.
  - **Näytä salasana asetussivulla:** näyttää salasanan verkkoasetussivulla.
  - **Hyväksy painonäppäinpyynnöt automaattisesti:** sallii tulostimen hyväksyä yhteyspyynnöt automaattisesti.

**Huomautus:** Painonäppäinpyyntöjen automaattinen hyväksyntä ei ole suojattua.

### Huomautuksia:

- Wi-Fi Direct -verkkosalasana ei näy oletusarvoisesti tulostimen näytössä. Näytä salasana ottamalla käyttöön salasanan katsomiskuvake. Valitse aloitusnäytössä **Asetukset > Suojaus > Muut > Ota käyttöön salasanan/PIN-koodin paljastus**.
- Voit näyttää Wi-Fi Direct -verkon salasanan näyttämättä sitä tulostimen näytössä. Valitse aloitusnäytössä **Asetukset > Raportit > Verkko > Verkkasetussivu**.

## Tietokoneen yhdistäminen tulostimeen

Varmista ennen tietokoneen liittämistä, että Wi-Fi Direct on määritetty. Lisätietoja on kohdassa "[Wi-Fi Directin määrittäminen](#)" sivulla 12.

## Windows-käyttäjät

- 1 Avaa tulostinkansio ja valitse **Lisää tulostin tai skanneri**.
- 2 Valitse **Näytä Wi-Fi Direct -tulostimet** ja valitse tulostimen Wi-Fi Direct -nimi.
- 3 Huomioi tulostimen kahdeksannumeroinen PIN-koodi tulostimen näytössä.
- 4 Kirjoita PIN-koodi tietokoneella.

**Huomautus:** Jos tulostinohjainta ei ole asennettu, Windows lataa asianmukaisen ohjaimen.

## Macintosh-käyttäjät

- 1 Valitse langaton kuvake ja valitse tulostimen Wi-Fi Direct -nimi.
- Huomautus:** Merkkijono DIRECT-xy (jossa x ja y ovat kaksi satunnaista merkkiä) lisätään Wi-Fi Direct -nimen eteen.
- 2 Kirjoita Wi-Fi Direct -salasana.

**Huomautus:** Siirrä tietokone takaisin aiempaan verkkoon, kun olet katkaissut sen yhteyden Wi-Fi Direct -verkkoon.

## Mobiililaitteen liittäminen tulostimeen

Varmista ennen mobiililaitteen yhdistämistä, että Wi-Fi Direct on määritetty. Lisätietoja on kohdassa "[Wi-Fi Directin määrittäminen](#)" sivulla 12.

## Wi-Fi Direct -toiminnon käyttäminen

**Huomautus:** Nämä ohjeet koskevat vain Android-mobiililaitteita.

- 1 Siirry mobiililaitteessa Asetukset-valikkoon.
- 2 Ota käyttöön **Wi-Fi** ja valitse **Wi-Fi Direct**.
- 3 Valitse tulostimen Wi-Fi Direct -nimi.
- 4 Vahvista yhteys tulostimen ohjauspaneelissa.

## Wi-Fi-yhteyden muodostaminen

- 1 Siirry mobiililaitteessa Asetukset-valikkoon.

- 2 Valitse **Wi-Fi** ja sitten tulostimen Wi-Fi Direct -nimi.

**Huomautus:** Merkkijono DIRECT-xy (jossa x ja y ovat kaksi satunnaista merkkiä) lisätään Wi-Fi Direct -nimen eteen.

- 3 Kirjoita Wi-Fi Direct -salasana.

## Tukosten poistaminen

### Tukosten välttäminen

#### Lisää paperi oikein

- Varmista, että paperi on lokerossa suorassa.

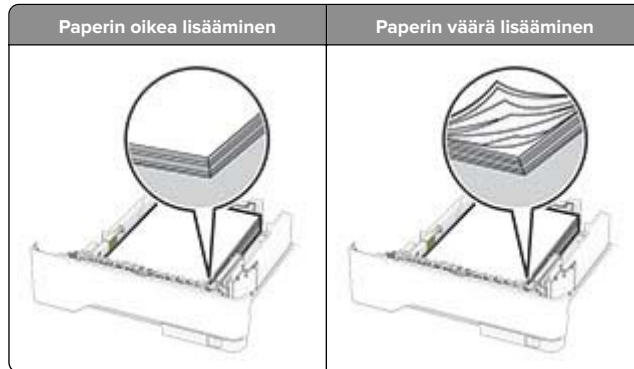

- Älä lisää lokeroon paperia tai poista lokeroa tulostamisen aikana.
- Älä lisää laitteeseen liikaa paperia. Varmista, että pinon korkeus on paperin enimmäistäyttösoittimen alapuolella.

- Älä liu'uta paperia lokeroon. Lisää paperi kuvan mukaisesti.

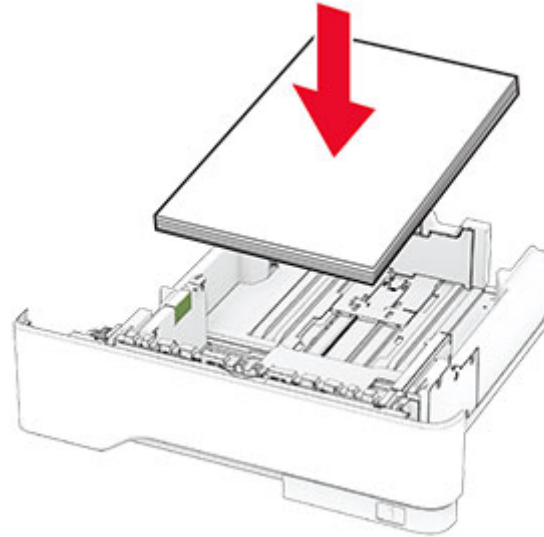

- Varmista, että paperiohjaimet ovat oikeassa asennossa, eivätkä paina paperia tai kirjekuoria liian tiukasti.
- Työnnä lokero kunnolla paikalleen tulostimen sisään paperin lisäämisen jälkeen.

#### Käytä suositeltua paperia.

- Käytä ainoastaan suositeltua paperia tai erikoistulostusmateriaalia.
- Älä lisää ryppyistä, taitettua, kosteaa tai käpristynyttä paperia.
- Taivuta ja ilmasta paperipino ja suorista sen reunat, ennen kuin lisäät sen tulostimeen.

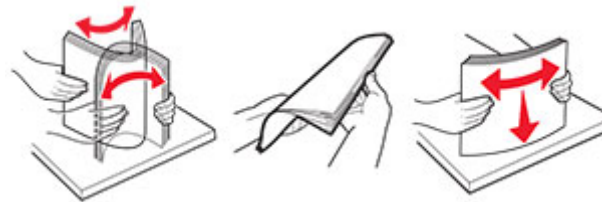

- Älä käytä käsin leikattua tai rajattua materiaalia.
- Älä käytä samassa lokerossa eri kokoisia, painoisia tai tyyppisiä papereita.
- Varmista, että paperikoko ja -laji on asetettu oikein tietokoneen tai tulostimen ohjauspaneelissa.

- Säilytä paperi valmistajan suositusten mukaisesti.

## Tukoksen sijainnin tunnistaminen

#### Huomautuksia:

- Kun Tukosavustaja-asetuksena on Käytössä, tulostin tyhjentää tyhjät tai osittain tulostetut sivut, kun juuttunut sivu on poistettu. Tarkista tyhjät sivut tulosteista.
- Kun Tukoselvitys-asetuksena on Käytössä tai Automaattinen, tulostin tulostaa juuttuneet sivut uudelleen.

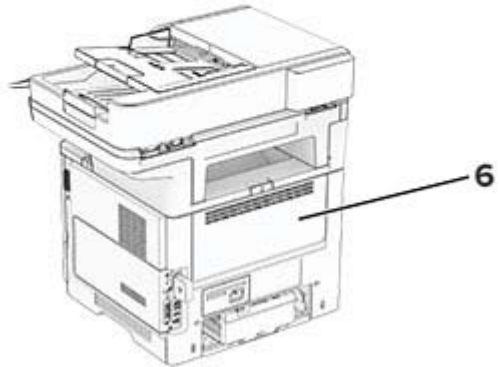
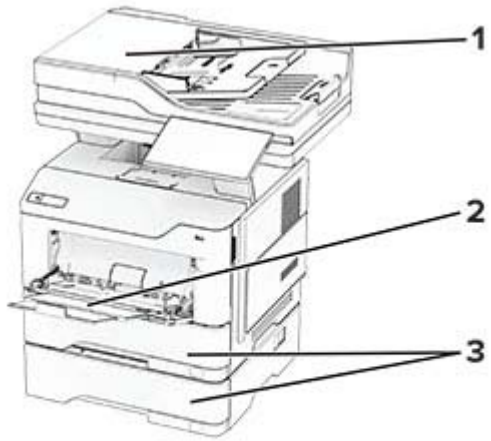

| Tukosten sijainnit |                                     |
|--------------------|-------------------------------------|
| 1                  | Automaattinen asiakirjansyöttölaite |
| 2                  | Monikäyttösyöttöaukko               |
| 3                  | Lokerot                             |

| Tukosten sijainnit |                               |
|--------------------|-------------------------------|
| 4                  | Luukku A                      |
| 5                  | Kaksipuolinen tulostusyksikkö |
| 6                  | Luukku B                      |

## Paperitukos luukussa A

1 Avaa luukku A.

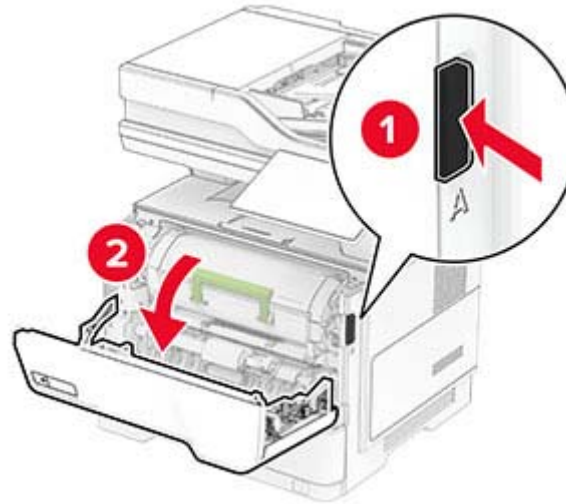

2 Irrota ilmoituksessa mainittu värikerä.

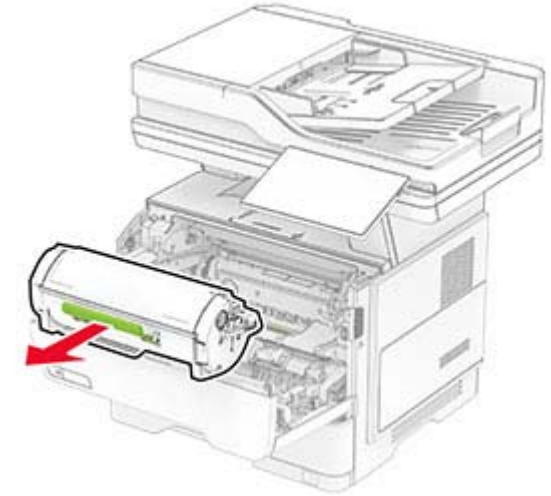

3 Irrota kuvayksikkö.

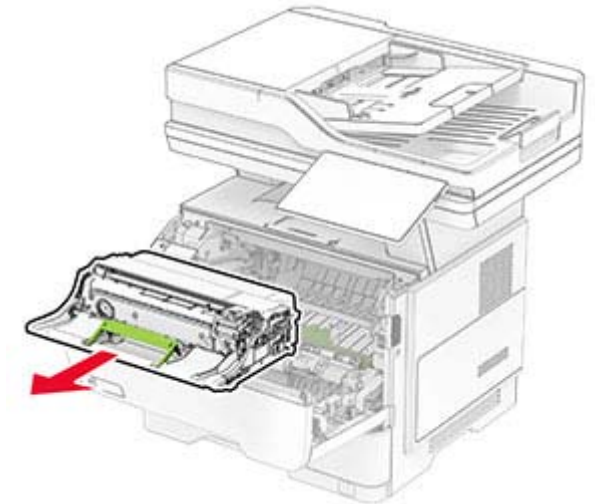

**Varoitus – vauriot mahdollisia:** Älä altista kuvayksikköä valolle kymmentä minuuttia kauempaa. Pitkäaikainen altistuminen valolle voi aiheuttaa tulostuslaatuongelmia.

**Varoitus – vauriot mahdollisia:** Älä kosketa valojohderumpua. Rumpujen koskettaminen saattaa heikentää tulevien tulostustöiden laatua.



4 Poista juuttunut paperi.

**HUOMIO – KUUMA PINTA:** Tulostimen sisäosat voivat olla kuumat. Voit välttää palovammoja koskettamalla osia vasta, kun niiden pinta on jäähtynyt.

**Huomautus:** Varmista, että poistat kaikki paperinpalat.

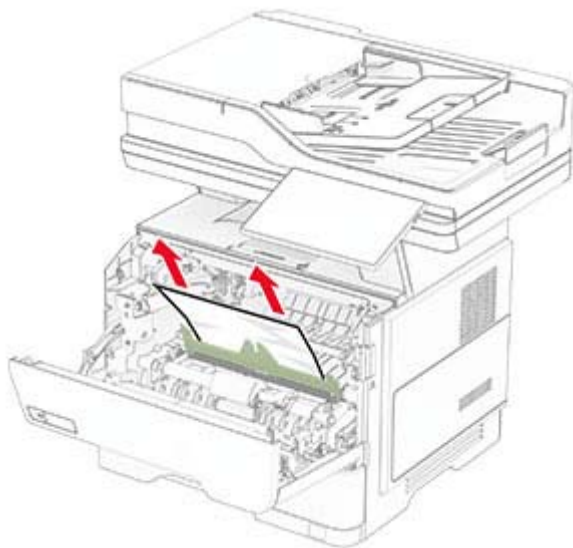

5 Aseta kuvayksikkö paikalleen.

**Huomautus:** Käytä tulostimessa olevia nuolia ohjaimina.

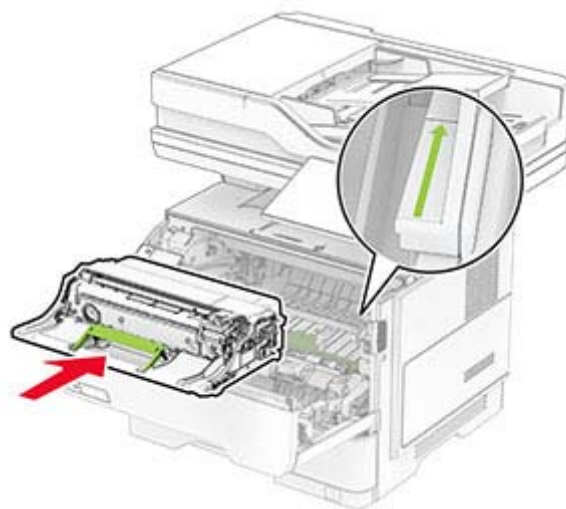

6 Asenna väriainekasetti.

**Huomautus:** Käytä tulostimessa olevia nuolia ohjaimina.

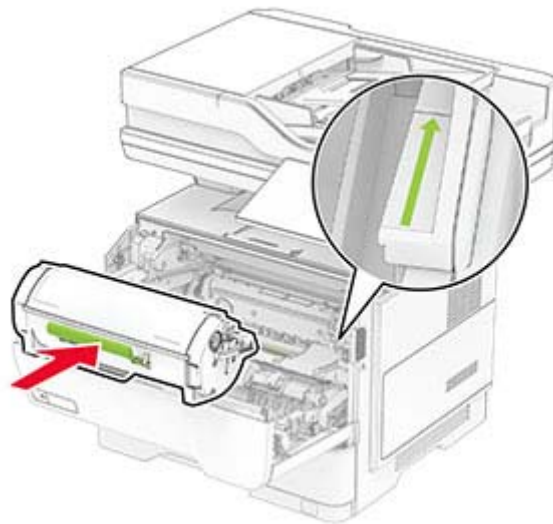

7 Sulje luukku A.

## Paperitukos luukussa B

1 Avaa luukku B.

**HUOMIO – KUUMA PINTA:** Tulostimen sisäosat voivat olla kuumat. Voit välttää palovammoja koskettamalla osia vasta, kun niiden pinta on jäähtynyt.

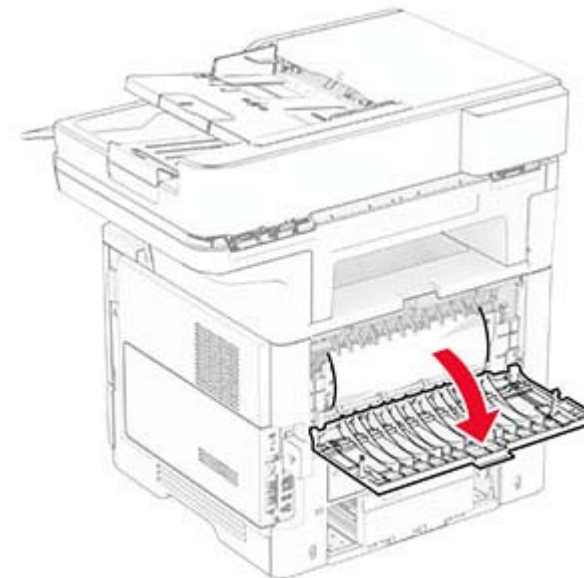

2 Poista juuttunut paperi.

**Huomautus:** Varmista, että poistat kaikki paperinpalat.

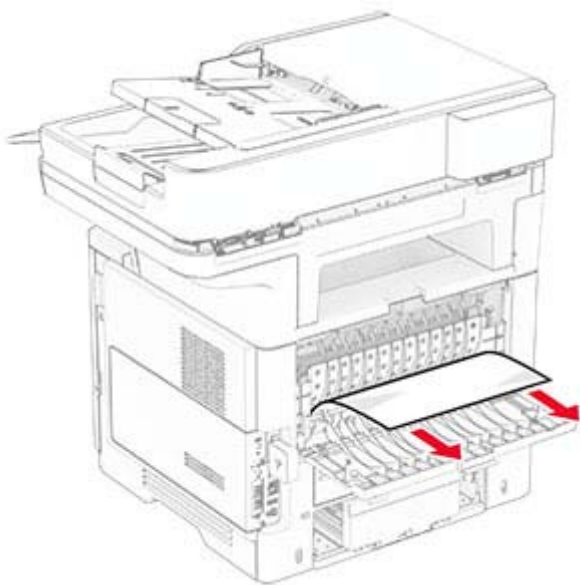

3 Sulje luukku B.

## Paperitukos arkinkääntäjässä

1 Irrota lokero.

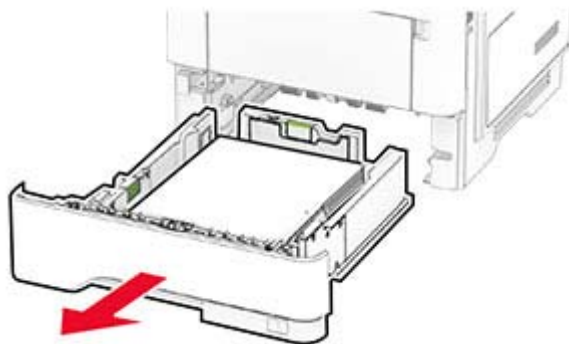

2 Avaa kaksipuolinen tulostusyksikkö painamalla sen salpaa.

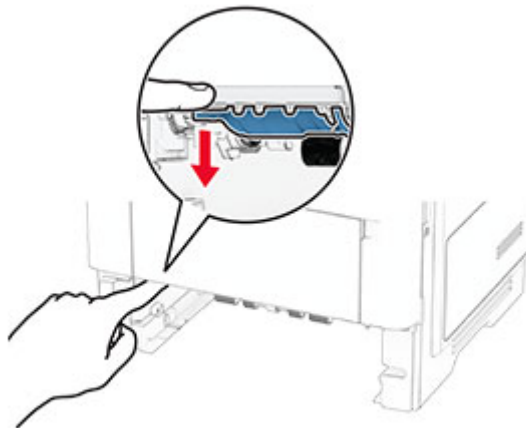

3 Poista juuttunut paperi.

**Huomautus:** Varmista, että poistat kaikki paperinpalat.

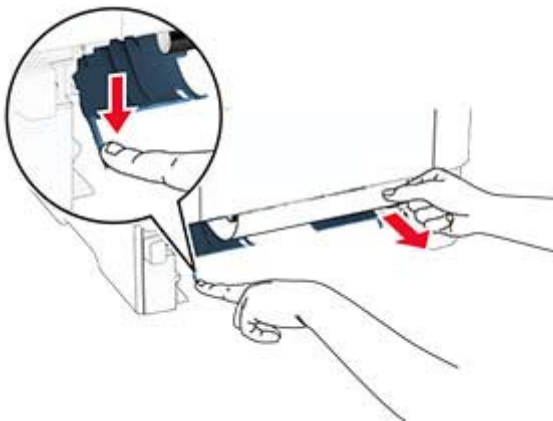

4 Aseta lokero tulostimeen.

## Paperitukos lokeroissa

1 Irrota lokero.

**Varoitus – vauriot mahdollisia:** Estä sähköstaattisen purkauksen aiheuttama vahinko koskettamalla tulostimen metallikehystä ennen kuin avaat tai kosketat tulostimen sisäosia.



2 Poista juuttunut paperi.

**Huomautus:** Varmista, että poistat kaikki paperinpalat.

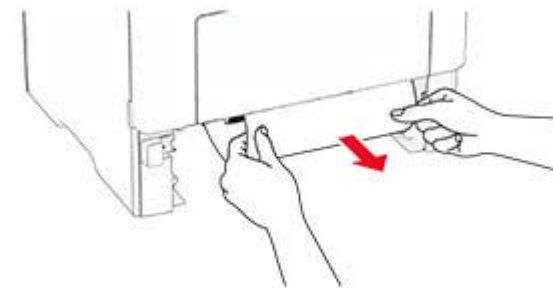

3 Aseta lokero tulostimeen.

## Paperitukos monisyöttölaitteessa

1 Poista paperit monisyöttölaitteesta.

2 Poista juuttunut paperi.

**Huomautus:** Varmista, että poistat kaikki paperinpalat.



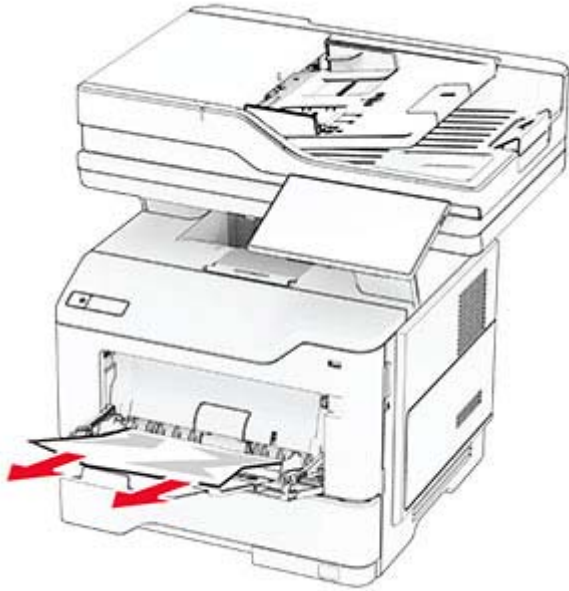

3 Lisää paperia ja säädä paperiohjain.

## Paperitukos automaattisessa asiakirjansyöttölaitteessa

### Paperitukos asiakirjansyöttölaitteen yläkannen alla

1 Poista kaikki alkuperäiset asiakirjat asiakirjansyöttölaitteen lokerosta.

2 Avaa luukku C.

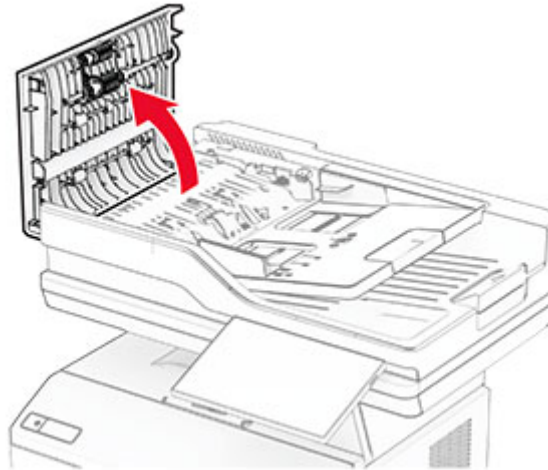

3 Poista juuttunut paperi.

**Huomautus:** Varmista, että poistat kaikki paperinpalat.

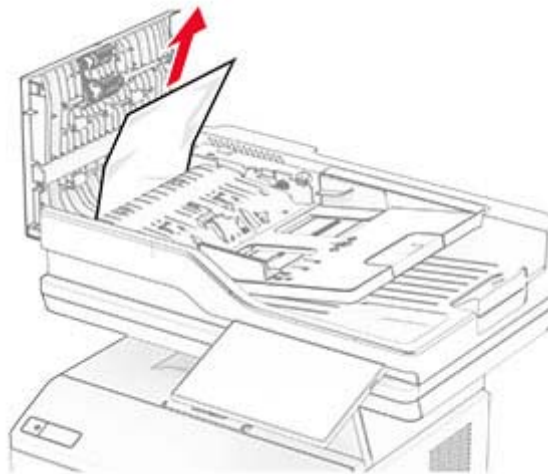

4 Sulje luukku C.

### Paperitukos asiakirjansyöttölaitteen tulostusalustan alla

- 1 Poista kaikki alkuperäiset asiakirjat asiakirjansyöttölaitteen lokerosta.
- 2 Avaa asiakirjansyöttölaitteen lokero ja poista juuttunut paperi.

**Huomautus:** Varmista, että poistat kaikki paperinpalat.

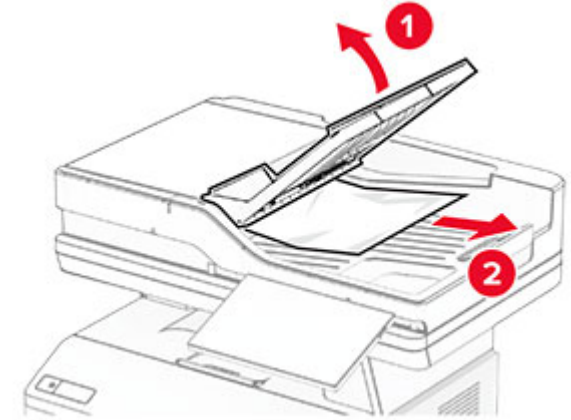

3 Aseta asiakirjansyöttölaitteen lokero takaisin paikalleen.