

# LASERSKRIVARE MX-B468P

---

## Användarhandbok

**April 2023**

---

Machine type:

4602

Modell:

48H

# Innehåll

<b>Säkerhetsinformation.....</b>	<b>5</b>
Skrivsätt.....	5
Information om produkten.....	5
<b>Lär dig mer om skrivaren.....</b>	<b>8</b>
Skrivarkonfigurationer.....	8
Använda kontrollpanelen.....	9
Så här används indikatorlampan.....	9
Välja papper.....	10
<b>Installera och konfigurera.....</b>	<b>16</b>
Välja en plats för skrivaren.....	16
Koppla kablar.....	17
Hantera bokmärken.....	17
Hantera kontakter.....	19
Fylla på papper och specialmedia.....	19
Installera och uppdatera program, drivrutiner och fast programvara.....	23
Installera hårdvarualternativ.....	25
Nätverk.....	38
<b>Säkra skrivaren.....</b>	<b>41</b>
Lokalisera säkerhetsplats.....	41
Radera skrivarminnet.....	41
Ta bort den intelligenta lagringsenheten.....	41
Återställa fabriksinställningar.....	42
Flyktighetsredogörelse.....	42
<b>Skriv ut.....</b>	<b>43</b>
Skriva ut från en dator.....	43
Skriva ut från en mobil enhet.....	43
Skriva ut från flashenhet.....	44
Flashenheter och filtyper som stöds.....	45
Konfigurera konfidentiella jobb.....	45
Skriva ut konfidentiella jobb och andra stoppade jobb.....	46
Skriva ut en teckensnittlista.....	47

Placera skiljeblad mellan kopior.....	47
Avbryta utskriftsjobb.....	47
Justera tonersvärtan.....	47
<b>Använda skrivarens menyer.....</b>	<b>48</b>
Menyöversikt.....	48
Enhet.....	49
Skriv ut.....	58
Papper.....	65
USB-enhet.....	67
Nätverk/portar.....	68
Säkerhet.....	80
Rapporter.....	85
Felsökning.....	86
Formsmerge.....	86
Skriva ut Meny för inställningssida.....	87
<b>Underhålla skrivaren.....</b>	<b>88</b>
Kontrollera status för skrivarens delar och förbrukningsmaterial.....	88
Konfigurera meddelanden om förbrukningsmaterial.....	88
Ställa in e-postaviseringar.....	88
Visa rapporter.....	89
Beställa delar och förbrukningsmaterial.....	89
Byta ut delar och förbrukningsartiklar.....	90
Rengöra skrivarens delar.....	98
Spara energi och papper.....	99
Flytta skrivaren till en annan plats.....	99
Skicka skrivaren.....	100
<b>Felsöka problem.....</b>	<b>101</b>
Problem med utskriftskvalitet.....	101
Utskriftsproblem.....	102
Skrivaren svarar inte.....	126
Det går inte att läsa flashenheten.....	127
Aktivera USB-porten.....	128
Åtgärda pappersstopp.....	128
Problem med nätverksanslutningen.....	138

---

Problem med maskinvarutillval.....	141
Problem med förbrukningsmaterial.....	142
Pappersmatningsproblem.....	142
Kontakta din återförsäljare.....	145
<b>Meddelanden.....</b>	<b>146</b>
<b>Index.....</b>	<b>154</b>

# Säkerhetsinformation

## Skrivsätt

**Obs! Obs!** anger information som kan vara till hjälp.

**Varning! Varning!** anger att något kan skada produktens maskin- eller programvara.

**VAR FÖRSIKTIG! Var försiktig!** anger en möjlig riskfylld situation som kan leda till personskada.

Olika typer av varningsmeddelanden:

 **VAR FÖRSIKTIG – RISK FÖR SKADA:** anger risk för personskada

 **VAR FÖRSIKTIG– RISK FÖR ELEKTRISK STÖT:** anger risk för elektrisk stöt

 **VAR FÖRSIKTIG – VARM YTA:** anger risk för brännskada vid beröring

 **VAR FÖRSIKTIG – VÄLTRISK:** anger klämrisk

 **VAR FÖRSIKTIG – KLÄMRISK:** anger risk för att fastna mellan rörliga delar

## Information om produkten

 **VAR FÖRSIKTIG – RISK FÖR SKADA:** För att undvika risk för eldsvåda eller elstöt ansluter du nätsladden direkt till lämpligt och jordat vägguttag som är i närheten av produkten och är lättillgängligt.

 **VAR FÖRSIKTIG – RISK FÖR SKADA:** För att undvika brandrisk eller att få en elektrisk stöt använd endast den nätsladd som levererades med produkten eller en utbytesnätsladd som godkänts av tillverkaren.









 **VAR FÖRSIKTIG – RISK FÖR SKADA:** Använd inte produkten med förlängningssladdar, grenuttag, förlängare med grenuttag eller enheter för avbrottsfri strömförsörjning. Strömkapaciteten i den här typen av tillbehör kan enkelt överbelastas av en laserskrivare, vilket kan leda till brandrisk, materiella skador och sämre skrivarprestanda.

 **VAR FÖRSIKTIG– RISK FÖR ELEKTRISK STÖT:** För att undvika att få en elektrisk stöt bör du inte placera eller använda den här produkten i närheten av vatten eller våtutrymmen.

 **VAR FÖRSIKTIG– RISK FÖR ELEKTRISK STÖT:** För att undvika att få en elektrisk stöt bör du inte konfigurera produkten eller göra andra elektriska anslutningar med t.ex. nätsladden, faxfunktionen eller telefonen under åskväder.

 **VAR FÖRSIKTIG – RISK FÖR SKADA:** Klipp, vrid, knyt eller kläm inte strömsladden. Placera inte heller tunga föremål på den. Se till så att strömsladden inte skavs eller belastas. Kläm inte fast strömsladden mellan föremål, t.ex. möbler och väggar. Om något av ovanstående sker finns det risk för brand eller elstötar. Inspektera strömsladden regelbundet för tecken på sådana problem. Koppla bort strömsladden från eluttaget innan du inspekterar den.

 **VAR FÖRSIKTIG– RISK FÖR ELEKTRISK STÖT:** För att undvika att få en elektrisk stöt bör du se till att alla externa anslutningar (som Ethernet- och telefonanslutningar) är ordentligt installerade i de markerade inkopplingsportarna.

-  **VAR FÖRSIKTIG – RISK FÖR ELEKTRISK STÖT:** För att undvika att få en elektrisk stöt när du vill komma åt systemkortet eller installera ytterligare maskinvara eller minnesenheter efter att du har installerat skrivaren ska du först stänga av skrivaren och dra ut nätsladden från eluttaget innan du fortsätter. Om några andra enheter är anslutna till skrivaren bör du stänga av dem också och dra ut eventuella kablar till skrivaren.
-  **VAR FÖRSIKTIG – RISK FÖR ELEKTRISK STÖT:** För att undvika att få en elektrisk stöt när du rengör skrivarens utsida ska du dra ut nätsladden ur eluttaget och koppla bort alla sladdar från skrivaren innan du fortsätter.
-  **VAR FÖRSIKTIG – RISK FÖR SKADA:** Om skrivaren väger mer än 20 kg (44 lbs) behövs det minst två personer för att lyfta den på ett säkert sätt.
-  **VAR FÖRSIKTIG – RISK FÖR SKADA:** När skrivaren ska flyttas följer du dessa riktlinjer för att undvika personskada eller att skrivaren skadas:
- Se till att alla luckor och magasin är stängda.
  - Stäng av skrivaren och dra ut nätsladden ur eluttaget.
  - Koppla bort alla sladdar och kablar från skrivaren.
  - Om skrivaren har separata golvstående tillvalsmagasin eller utmatningstillval anslutna måste dessa kopplas från innan skrivaren flyttas.
  - Om skrivaren har en hjulbas kan den rullas till den nya platsen. Var försiktig när du går över hinder och avbrott i golvet.
  - Om skrivaren inte har någon hjulbas, men har tillvalsmagasin eller utmatningstillval, tar du bort utmatningstillvalen och lyfter sedan av skrivaren från tillvalsmagasinen. Försök inte lyfta skrivaren och tillval samtidigt.
  - Använd handtagen när du lyfter skrivaren.
  - Om ni transporterar skrivaren på en kärra måste den vara så stor att hela skrivarens bottenplatta får plats på den.
  - Om ni transporterar maskintillval på kärra måste den vara så stor att respektive tillval får plats på den.
  - Skrivaren måste alltid vara upprätt.
  - Undvik kraftigt vibrerande rörelser.
  - Se till att du inte har fingrarna under skrivaren när du ställer ner den.
  - Se till att det finns tillräckligt med utrymme runt skrivaren.
-  **VAR FÖRSIKTIG – VÄLTRISK:** Vid installation av ett eller fler tillval på skrivaren eller flerfunktionsenheten kanske en hjulbas, möbel eller annan funktion krävs för att förhindra instabilitet som kan riskera personskada. Kontakta skrivarens inköpsställe om du vill ha mer information om de konfigurationer som stöds.
-  **VAR FÖRSIKTIG – VÄLTRISK:** Fyll på varje fack separat för att minska risken för utrustningsinstabilitet. Låt alla andra fack vara stängda tills de behövs.
-  **VAR FÖRSIKTIG – VARM YTA:** Insidan av skrivaren kan vara varm. Förebygg risken för brännskador genom att vänta tills ytan har svalnat.
-  **VAR FÖRSIKTIG – KLÄMRISK:** För att undvika risken för klämskador ska du vara försiktig i områden märkta med den här etiketten. Klämskador kan ske vid rörliga delar, t.ex. kuggjul, luckor och fack.
-  **VAR FÖRSIKTIG – RISK FÖR SKADA:** Produkten använder laser. Användning av kontroller, justeringar eller utförande av andra procedurer än de som angivits här i *användarhandboken* kan resultera i farlig strålning.

 **VAR FÖRSIKTIG – RISK FÖR SKADA:** Litiumbatteriet i produkten är inte utbytbart. Om ett litiumbatteri byts ut på fel sätt finns det risk att det exploderar. Ladda inte upp, ta isär eller bränn ett litiumbatteri. Gör dig av med använda litiumbatterier enligt tillverkarens instruktioner och lokala föreskrifter.

Produkten är utformad, testad och godkänd för att uppfylla internationella säkerhetsstandarder vid användning av specifika delar från tillverkaren. Vissa delars säkerhetsfunktioner kanske inte alltid är självklara. Tillverkaren ansvarar inte för användning av andra ersättningsdelar.

Se till att en servicerepresentant utför service och reparationer som inte beskrivs i användarhandboken.

**SPARA DESSA ANVISNINGAR.**

# Lär dig mer om skrivaren

## Skrivarkonfigurationer

**VAR FÖRSIKTIG – VÄLTRISK:** Vid installation av ett eller fler tillval på skrivaren eller flerfunktionsenheten kanske en hjulbas, möbel eller annan funktion krävs för att förhindra instabilitet som kan riskera personskada. Kontakta skrivarens inköpsställe om du vill ha mer information om de konfigurationer som stöds.

**VAR FÖRSIKTIG – VÄLTRISK:** Fyll på varje magasin separat för att minska risken för utrustningsinstabilitet. Låt alla andra fack vara stängda tills de behövs.

Du kan konfigurera skrivaren genom att lägga till upp till tre 250- eller 550-arksmagasin (tillval). Mer information finns i ["Installera tillvalsfack" på sidan 26](#).



1	Standardfack
2	Kontrollpanel
3	Flerfunktionsmatare
4	Standardmagasin för 250 eller 550 ark
5	Tillvalsmagasin för 250 eller 550 ark



## Använda kontrollpanelen

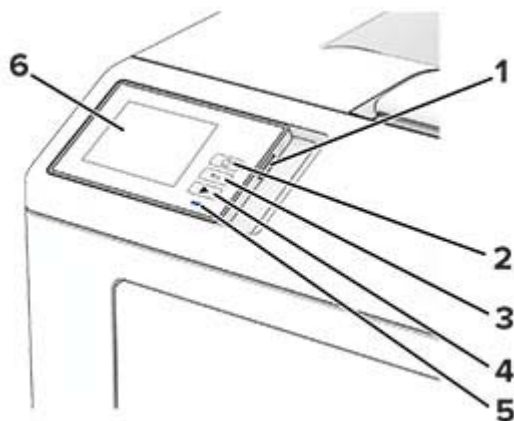

	Område på kontrollpanelen	Funktion
1	Strömbrytare	<ul style="list-style-type: none"> <li>Sätta på eller stänga av skrivaren.</li> <li><b>Obs!</b> Om du vill stänga av skrivaren trycker du på och håller in strömbrytaren i fem sekunder.</li> <li>Sätt skrivaren i viloläge.</li> <li>Aktivera skrivaren från viloläge eller standbyläge.</li> </ul>
2	Knappen Hem	Gå till startskärmen.
3	Tillbakaknapp	Gå tillbaka till den tidigare visningen.
4	Startknapp	Starta ett jobb.
5	Indikatorlampa	Kontrollera skrivarens status.
6	Visa	<ul style="list-style-type: none"> <li>Visa skrivarmeddelanden och status för förbrukningsmaterial.</li> <li>Installera och använda skrivaren.</li> </ul>

## Så här används indikatorlampan

Indikatorlampa	Skrivarstatus
Av	Skrivaren är avstängd.
Fast blå färg	Skrivaren är redo.
Blinkar blått	Skrivaren skriver ut eller bearbetar data.
Blinkar rött	Skrivaren kräver åtgärd av användare.
Fast gult	Skrivaren är i vänteläge.
Blinkande gult	Skrivaren är i vänteläge eller standbyläge.

# Välja papper

## Riktlinjer för papper

Använd rätt papperstyp för att förhindra att papper fastnar eller att andra problem uppstår.

- Använd alltid nytt, oskadat papper.
- Innan du fyller på papper bör du ta reda på vilken som är den rekommenderade utskriftssidan. Den anges vanligen på pappersförpackningen.
- Använd inte papper som har beskurits eller klippts för hand.
- Blanda inte olika storlekar, typer eller vikter av material i samma magasin.
- Använd inte bestruket papper som inte har framställts särskilt för elektrofotografisk utskrift.

## Pappersegenskaper

Följande pappersegenskaper påverkar utskriftskvaliteten och tillförlitligheten. Tänk på följande faktorer innan du skriver ut.

### Vikt

Magasin kan mata papper med olika vikt. Papper som är lättare än 60 g/m<sup>2</sup> (16 lb) är kanske inte tillräckligt hårt för att matas in korrekt och kan orsaka pappersstopp. Mer information finns i under ämnet "Pappersvikter som kan användas".

### Böjning

Med böjning menas papperets tendens att böja sig vid kanterna. Omfattande böjning kan ge upphov till pappersmatningsproblem. Böjning kan inträffa när papperet passerar genom skrivaren, där det utsätts för höga temperaturer. Om du förvarar oförpackat papper i en varm, fuktig, kall eller torr miljö kan det leda till att papperet böjer sig vid utskrift och orsaka matningsproblem.

### Lenhet

Papperets släthet påverkar direkt utskriftskvaliteten. Om papperet är för grovt fäster tonern inte ordentligt. Om papperet är för slätt kan det orsaka problem vid pappersmatningen eller ge sämre utskriftskvalitet. Vi rekommenderar användning av papper med 50 Sheffield-punkter.

### Fuktinnehåll

Mängden fukt i papper påverkar både utskriftskvaliteten och skrivarens förmåga att mata papperet på rätt sätt. Låt papperet ligga kvar i sin originalförpackning tills du behöver använda det. Exponering av papper för fukt kan försämra papperets egenskaper.

Före utskrift ska papperet förvaras i originalförpackningen i 24 till 48 timmar. Miljön där papperet förvaras måste vara densamma som skrivaren. Lägg till ett par dagar till den här tiden om förvarings- eller transportmiljön är väldigt olik miljön där skrivaren finns. Tjockt papper kan kräva längre anpassningstider.

### Fiberriktning

Man skiljer på pappersfibrernas riktning. Man talar om *långfibrigt*, vilket betyder att fibrerna löper i papperets längdriktning, och *kortfibrigt*, vilket betyder att fibrerna löper i papperets breddriktning. Information om rekommenderad fiberriktning finns i avsnittet om pappersvikter som kan användas.

## Fiberinnehåll

De flesta typer av högkvalitativa kopieringspapper tillverkas av 100 % kemiskt behandlad trämassa. Det ger papperet hög stabilitet, medför färre pappersmatningsfel och bättre utskriftskvalitet. Papper som innehåller fibrer, t.ex. bomull, kan försämra pappershanteringen.

## Papper som inte kan användas

Följande papperstyper rekommenderas inte för skrivaren:

- Kemiskt behandlade papper som används för att göra kopior utan karbonpapper. De kallas även självkopierande papper, karbonlöst kopieringspapper (CCP) eller papper som inte kräver karbon (NCR).
- Förtryckt papper som innehåller kemikalier som kan förorena skrivaren.
- Förtryckt papper som kan påverkas av den höga temperaturen i fixeringsenheten.
- Förtryckt papper som kräver en registrering (exakt utskriftsplats på sidan) som är större än  $\pm 2,3$  mm ( $\pm 0,09$  tum). Till exempel, formulär med optisk teckenigenkänning (OCR).

Passningen kan ibland justeras med hjälp av ett program så att det går att skriva ut på den här typen av formulär.

- Bestruket papper (raderbart finpapper), syntetiska papper eller termopapper.
- Papper med ojämna kanter, papper med grov eller mycket strukturerad yta eller böjda papper.
- Returpapper som inte uppfyller EN12281:2002 (europeisk).
- Papper som väger mindre än  $60 \text{ g/m}^2$ .
- Flersidiga formulär eller dokument.

## Förvara papper

Använd nedanstående riktlinjer för hur du förvarar papper så undviker du att papperskvadd och ojämn utskriftskvalitet:

- Förvara papperet i originalförpackningen i samma miljö som skrivaren i 24 till 48 timmar före utskrift.
- Lägg till ett par dagar till den här tiden om förvarings- eller transportmiljön är väldigt olik miljön där skrivaren finns. Tjockt papper kan kräva längre anpassningstider.
- Bäst resultat får du om du förvarar papperet där temperaturen är  $21^\circ\text{C}$  och den relativa fuktigheten är 40 procent.
- De flesta tillverkare rekommenderar att utskrifter görs i temperaturer mellan  $18\text{--}24^\circ\text{C}$  och en relativ luftfuktighet mellan 40 till 60 procent.
- Förvara papperet i kartonger på en pall eller hylla. Undvik att förvara det på golvet.
- Förvara enskilda paket på en plan yta.
- Placera inte några föremål ovanpå enskilda pappersförpackningar.
- Ta endast ut papper ur kartongen eller förpackningen när du ska fylla på det i skrivaren. Kartongen och förpackningen håller papperet rent, torrt och platt.

## Välja förtryckta formulär och brevpapper

- Använd långfibrigt papper.
- Använd bara formulär och papper med brevhuvud som tryckts med en offset-litografisk eller etsad tryckprocess.

- Undvik papper med grov eller kraftigt strukturerad yta.
- Använd bläck som inte påverkas av hartset i tonern. Bläck som är oxidationshärdat eller oljebaserat uppfyller oftast de här kraven, men latexbläck gör det eventuellt inte.
- Skriv alltid ut prover på förtryckta formulär och brevhuvuden som du tänker använda innan du köper större kvantiteter. På så sätt kan du avgöra om bläcket i det förtryckta formuläret eller brevpapperet påverkar utskriftskvaliteten.
- Kontakta pappersleverantören om du är osäker.
- När du skriver ut på brevpapper fyller du på papperet i rätt riktning för skrivaren.

## Pappersstorlekar som stöds

Pappersstorlek	Standardmagasin för 250 eller 550 ark	Tillvalsmagasin för 250 eller 550 ark	Flerfunktionsmatare	Dubbelsidig utskrift
<b>A4</b> 210 x 297 mm (8,27 x 11,7 in.)	✓	✓	✓	✓
<b>A5 i stående riktning (SEF)</b> 148 x 210 mm (5,83 x 8,27 in.)	✓	✓	✓	X
<b>A5 i liggande riktning (LEF)<sup>1</sup></b> 210 x 148 mm (8,27 x 5,83 in.)	✓	✓ <sup>2</sup>	✓	X
<b>A6</b> 105 x 148 mm (4,13 x 5,83 in.)	✓	✓	✓	X
<b>JIS B5</b> 182 x 257 mm (7,17 x 10,1 in.)	✓	✓	✓	X
<b>Oficio (Mexiko)</b> 216 x 340 mm (8,5 x 13,4 in.)	✓	✓	✓	✓
<b>Hagaki</b> 100 x 148 mm (3,93 x 5,83 tum)	X	X	✓	X
<b>Statement</b> 139,7 x 215,9 mm (5,5 x 8,5 in.)	✓	✓	✓	X

<sup>1</sup> Standardstödinställningen gäller för kortsidesmatning.

<sup>2</sup> Om du väljer Universell formateras sidan för 215,90 x 355,60 mm (8,5 x 14 tum) om inte någon annan storlek är angiven i programmet.

<sup>3</sup> Papperet måste vara minst 210 mm (8,27 tum) brett och 279,4 mm (11 tum) långt för dubbelsidig utskrift.

Pappersstorlek	Standardmagasin för 250 eller 550 ark	Tillvalsmagasin för 250 eller 550 ark	Flerfunktionsmatare	Dubbelsidig utskrift
<b>Executive</b> 184,2 x 266,7 mm (7,25 x 10,5 in.)	✓	✓	✓	X
<b>US Letter</b> 215,9 x 279,4 mm (8,5 x 11 in.)	✓	✓	✓	✓
<b>US Legal</b> 215,9 x 355,6 mm (8,5 x 14 in.)	✓	✓	✓	✓
<b>Folio</b> 215,9 x 330,2 mm (8,5 x 13 in.)	✓	✓	✓	✓
<b>Universal<sup>2</sup></b> 105 x 148 mm till 215,9 x 359,92 mm (4,13 x 5,83 tum till 8,5 x 14,17 tum)	✓	✓	X	✓ <sup>3</sup>
<b>Universal<sup>2</sup></b> 76,2 x 127 mm till 215,9 x 359,92 mm (3 x 5,83 tum till 8,5 x 14,17 tum)	X	X	✓	X
<b>Universal<sup>2</sup></b> 25,4 x 25,4 mm till 215,9 x 355,6 mm (1 x 1 tum till 8,5 x 14 in.)	X	X	X	X
<b>7 3/4-kuvert</b> 98,4 x 190,5 mm (3,875 x 7,5 in.)	X	X	✓	X
<b>9 kuvert</b> 98,4 x 225,4 mm (3,875 x 8,9 tum)	X	X	✓	X
<b>10 kuvert</b> 104,8 x 241,3 mm (4,12 x 9,5 tum)	X	X	✓	X
<b>DL-kuvert</b> 110 x 220 mm (4,33 x 8,66 in.)	X	X	✓	X
<b>C5-kuvert</b> 162 x 229 mm (6,38 x 9,01 in.)	X	X	✓	X

<sup>1</sup> Standardstödinställningen gäller för kortsidesmatning.

<sup>2</sup> Om du väljer Universell formateras sidan för 215,90 x 355,60 mm (8,5 x 14 tum) om inte någon annan storlek är angiven i programmet.

<sup>3</sup> Papperet måste vara minst 210 mm (8,27 tum) brett och 279,4 mm (11 tum) långt för dubbelsidig utskrift.

Pappersstorlek	Standardmagasin för 250 eller 550 ark	Tillvalsmagasin för 250 eller 550 ark	Flerfunktionsmatare	Dubbelsidig utskrift
<b>B5-kuvert</b> 176 x 250 mm (6,93 x 9,84 in.)	X	X	✓	X
<b>Övriga kuvert</b> 76,2 x 127 mm till 215,9 x 359,92 mm (3 x 5,83 tum till 8,5 x 14,17 tum)	X	X	✓	X

<sup>1</sup> Standardstödinställningen gäller för kortsidesmatning.

<sup>2</sup> Om du väljer Universell formateras sidan för 215,90 x 355,60 mm (8,5 x 14 tum) om inte någon annan storlek är angiven i programmet.

<sup>3</sup> Papperet måste vara minst 210 mm (8,27 tum) brett och 279,4 mm (11 tum) långt för dubbelsidig utskrift.

## Papperstyper som kan användas

Papperstyp	Standardmagasin för 250 eller 550 ark	Tillvalsmagasin för 250 eller 550 ark	Flerfunktionsmatare	Dubbelsidig utskrift
Vanligt papper	✓	✓	✓	✓
Styvt papper	X	X	✓	X
Återvunnet papper	✓	✓	✓	✓
Pappersetiketter*	✓	✓	✓	X
Dokumentpapper	✓	✓	✓	✓
Brevhuvud	✓	✓	✓	✓
Förtryckta	✓	✓	✓	✓
Färgat papper	✓	✓	✓	✓
Lätt papper	✓	✓	✓	✓
Tungt papper	✓	✓	✓	✓
Grovt/bomull	✓	✓	✓	✓
Kuvert	X	X	✓	X
Grovt kuvert	X	X	✓	X

\* Enkelsidiga pappersetiketter är endast för tillfällig användning med upp till max. 20 sidor per månad. Vinyletiketter, medicinetiketter eller dubbelsidiga etiketter stöds inte.

## Pappersvikter som kan användas

Standardmagasin för 250 eller 550 ark	Tillvalsmagasin för 250 eller 550 ark	Flerfunktionsmatare	Dubbelsidig utskrift*
60–120 g/m <sup>2</sup> (16–32 lb. bond)	60–120 g/m <sup>2</sup> (16–32 lb. bond)	60–216 g/m <sup>2</sup> (16–58 lb. bond)	60–120 g/m <sup>2</sup> (16–24 lb. bond)
* Har inte stöd för tjockt papper, etiketter eller kuvert.			

# Installera och konfigurera

## Välja en plats för skrivaren

- Lämna tillräckligt med utrymme för att öppna magasin och luckor, och för att montera maskinvarutillägg.
- Installera skrivaren nära ett eluttag.

**⚠ VAR FÖRSIKTIG – RISK FÖR SKADA:** För att undvika brandrisk eller att få en elektrisk stöt ansluter du nätsladden direkt till lämpligt och jordat vägguttag som är i närheten av produkten och är lättillgängligt.

**⚡ VAR FÖRSIKTIG– RISK FÖR ELEKTRISK STÖT:** För att undvika att få en elektrisk stöt bör du inte placera eller använda den här produkten i närheten av vatten eller våtutrymmen.

- Säkerställ att luftflödet i rummet uppfyller den senast reviderade ASHRAE 62-standarden eller CEN Technical Committee 156-standarden.
- Att skrivaren står på en plan, stadig yta.
- Att skrivaren hålls:
  - ren, torr och dammfri.
  - borta från lösa häftklamrar och gem.
  - borta från direkt luftflöde från luftkonditioneringsapparater, värmeelement eller ventilation.
  - borta från direkt solljus och extrem luftfuktighet.
- Observera de rekommenderade temperaturerna och undvik temperaturförändringar:

Omgivningstemperatur	10 till 32,2 °C
Lagringstemperatur	15,6 till 32,2 °C (60 till 90 °F)

- Du bör ha följande rekommenderade utrymme runt skrivaren för god ventilation:

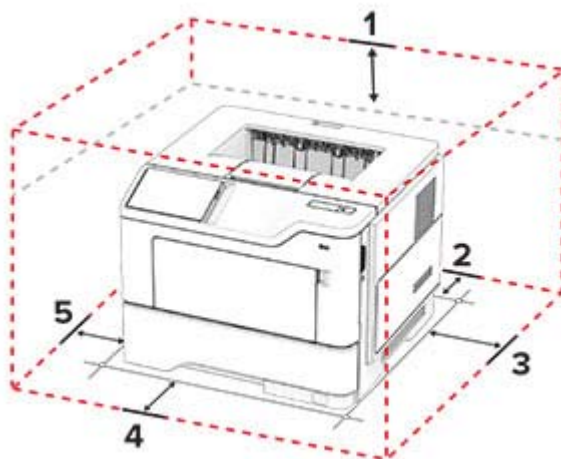

1	Överst	305 mm (12 tum)
2	Bakre	100 mm (3,94 tum)
3	Höger sida	76,2 mm (3 tum)
4	Främre	305 mm (12 tum)
<b>Obs!</b> Minsta utrymme som behövs framför skrivaren är 76 mm (3 tum).		



5 Vänster sida 110 mm (4,33 tum)

## Koppla kablar

**⚠ VAR FÖRSIKTIG – RISK FÖR ELEKTRISK STÖT:** För att undvika att få en elektrisk stöt bör du inte konfigurera produkten eller göra andra elektriska anslutningar med t.ex. nätsladden, faxfunktionen eller telefonen under åskväder.

**⚠ VAR FÖRSIKTIG – RISK FÖR SKADA:** För att undvika brandrisk eller att få en elektrisk stöt ansluter du nätsladden direkt till lämpligt och jordat vägguttag som är i närheten av produkten och är lättillgängligt.

**⚠ VAR FÖRSIKTIG – RISK FÖR SKADA:** För att undvika brandrisk eller att få en elektrisk stöt ska endast den nätsladd som levererades med produkten eller en reservnätsladd som godkänts av tillverkaren användas.

**Varning – risk för skador:** Vidrör inte USB-kabeln, någon trådlös nätverksadapter eller skrivaren på de ställen som visas, under tiden som utskrift pågår. Om du gör det kan du förlora data, alternativt så kan det medföra att skrivaren inte fungerar på rätt sätt.

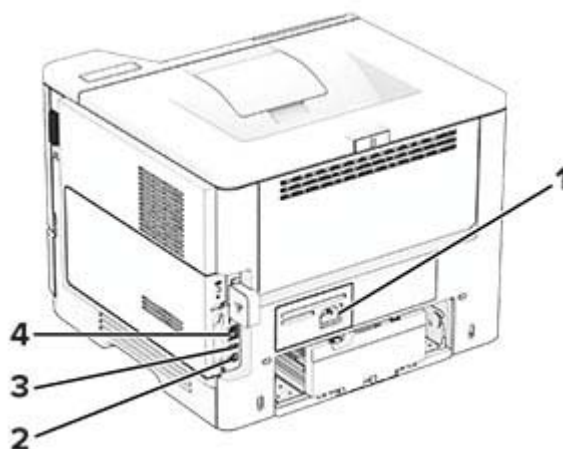

	Skrivarport	Funktion
1	Nät kabelkontakt	Ansluta skrivaren till ett korrekt jordat vägguttag.
2	USB-skrivarport	Ansluta skrivaren till en dator.
3	USB-port	Ansluta ett tangentbord eller annat kompatibelt alternativ.
4	Ethernet-port	Anslut skrivaren till ett nätverk.

## Hantera bokmärken

### Skapa bokmärken

Använd bokmärken för att skriva ut dokument som ofta visas som är lagrade på servrar eller webben.

- 1 Öppna en webbläsare och ange skrivarens IP-adress i adressfältet.

**Anmärkningar:**

- Visa skrivarens IP-adress på skrivarens startskärm. IP-adressen visas som fyra nummergrupper som är åtskilda med punkter, till exempel 123.123.123.123.
- Om du använder en proxyserver inaktiverar du den tillfälligt för att kunna öppna webbsidan på rätt sätt.

**2** Klicka på **Bokmärken > Lägg till bokmärke** och ange sedan ett namn för bokmärket.

**3** Välj en protokolltyp för adressen och gör sedan något av följande:

- För HTTP eller HTTPS skriver du in den URL som du vill ange som bokmärke.
- För HTTPS, se till att använda värddamn i stället för IP-adressen. Skriv till exempel **myWebsite.com/sample.pdf** i stället för att skriva **123.123.123.123/sample.pdf**. Se även till att värddamnet överensstämmer med värdet för Allmänt namn (CN) i servercertifikatet. Se hjälpinformationen för din webbläsare för mer information om hur du får CN-värdet i servercertifikatet.
- För FTP anger du FTP-adressen. Till exempel **myServer/myDirectory**. Ange FTP-portnummer. Port 21 är standardporten för att skicka kommandon.
- För SMB anger du adressen till nätverksmappen. Till exempel **myServer/myShare/myFile.pdf**. Skriv in nätverkets domännamn.
- Vid behov väljer du autentiseringstyp för FTP och SMB.

Ange en PIN-kod för att begränsa åtkomsten till bokmärket.

**Obs!** Programmet stöder följande filtyper: PDF, JPEG och TIFF. Andra filtyper, som DOCX och XLSX, stöds i vissa skrivarmodeller.

**4** Klicka på **Spara**.

## Skapa mappar

**1** Öppna en webbläsare och ange skrivarens IP-adress i adressfältet.

**Anmärkningar:**

- Visa skrivarens IP-adress på skrivarens startskärm. IP-adressen visas som fyra nummergrupper som är åtskilda med punkter, till exempel 123.123.123.123.
- Om du använder en proxyserver inaktiverar du den tillfälligt för att kunna öppna webbsidan på rätt sätt.





**2** Klicka på **Bokmärken > Lägg till mapp** och ange sedan ett namn för mappen.

**Obs!** Ange en PIN-kod för att begränsa åtkomsten till mappen.

**3** Klicka på **Spara**.

**Obs!** Du kan skapa mappar eller bokmärken inuti en mapp. Se ["Skapa bokmärken" på sidan 17](#) för information om hur du skapar ett bokmärke.

## Hantera kontakter

- 1 På startskärmen trycker du på **Adressbok**.
- 2 Prova något/några av följande alternativ:
  - Om du vill lägga till en kontakt trycker du på  längst upp på skärmen och sedan på **Skapa kontakt**. Om det behövs kan du ange en inloggningsmetod för att tillåta programåtkomst.
  - Om du vill ta bort en kontakt trycker du på  längst upp på skärmen och sedan kontakten på **Ta bort kontakter** och väljer sedan kontakten.
  - Om du vill redigera kontaktinformationen trycker du på kontaktens namn.
  - Om du vill skapa en grupp trycker du på  längst upp på skärmen och sedan på **Skapa grupp**. Om det behövs kan du ange en inloggningsmetod för att tillåta programåtkomst.
  - Om du vill ta bort en grupp trycker du på  längst upp på skärmen, trycker på **Ta bort grupper** och väljer sedan gruppen.
  - Om du vill redigera en kontaktgrupp trycker du på **GRUPPER** > och väljer ett gruppnamn >  > . Välj den åtgärd du vill utföra.
- 3 Verkställ ändringarna.

## Fylla på papper och specialmedia

### Ställa in pappersstorlek och papperstyp

- 1 Från startskärmen trycker du på **Inställningar** > **Papper** > **Magasinkonfiguration** > **Pappersstorlek/-typ** > välj en papperskälla.
- 2 Ställ in pappersstorlek och papperstyp.

### Konfigurera universella pappersinställningar

- 1 På huvudmenyn trycker du på **Inställningar** > **Papper** > **Mediakonfiguration** > **Universell inställning**.
- 2 Konfigurera inställningarna.

### Fylla på i magasin



**VAR FÖRSIKTIG – VÄLTRISK:** Fyll på varje magasin separat för att minska risken för utrustningsinstabilitet. Låt alla andra fack vara stängda tills de behövs.

- 1 Ta ut facket.

**Obs!** För att undvika pappersstopp ska du inte ta bort magasinet när utskrift pågår.

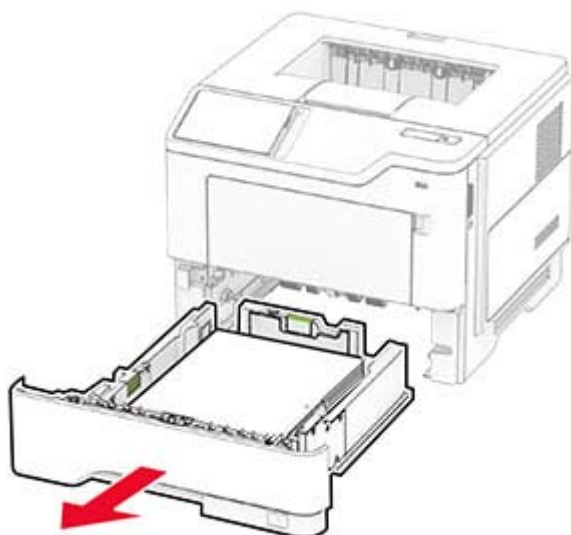

**2** Justera pappersstöden efter storleken på det papper du fyller på.

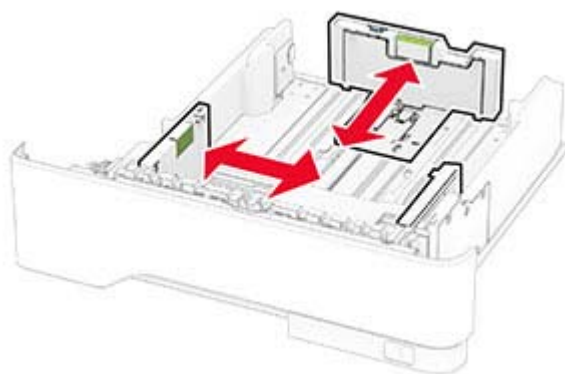

**3** Böj, lufta och justera papperskanterna innan du lägger i bunt.



**4** Fyll på pappersbuntens med utskriftssidan nedåt, och kontrollera att stöden sitter tätt mot papperet.

**Anmärkningar:**

- Fyll på brevpapper med utskriftssidan nedåt och med sidhuvudet mot främre delen av magasinet för enkelsidig utskrift.
- Fyll på brevpapper med utskriftssidan uppåt och med sidhuvudet mot bakre delen av magasinet för dubbelsidig utskrift.
- Skjut inte in papper i magasinet.
- Du kan undvika pappersstopp genom att se till att buntens höjd är under märket som anger maxgränsen för papperspåfyllning.

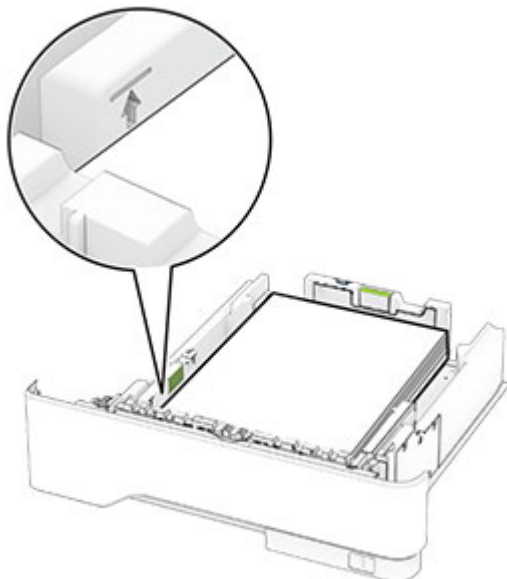

**5** Sätt tillbaka facket.

Om det behövs kan du ställa in pappersstorlek och papperstyp på kontrollpanelen så att inställningarna överensstämmer med pappret.

## Ladda universalarkmataren

**1** Öppna universalarkmataren.

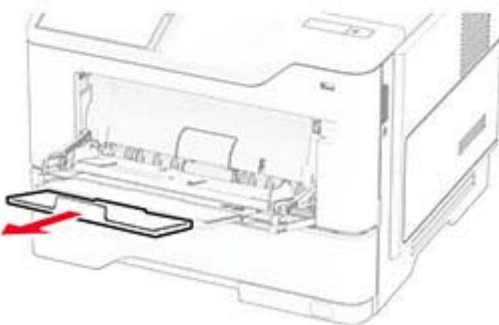
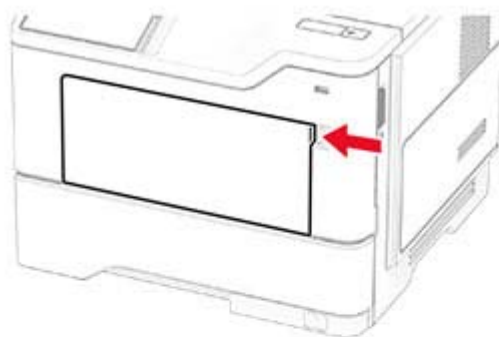

**2** Böj, lufta och justera papperskanterna innan du lägger i bunten.



**3** Fyll på papper med utskriftssidan uppåt.

**Anmärkningar:**

- Fyll på brevpapper med utskriftssidan uppåt och med sidhuvudet mot bakre delen av skrivaren för enkelsidig utskrift.
- Fyll på brevpapper med utskriftssidan nedåt och med sidhuvudet mot främre delen av skrivaren för dubbelsidig utskrift.
- Fyll på kuvert med fliken nedåt och till vänster.

**Varning – risk för skador:** Använd inte frankerade kuvert eller kuvert med förslutningsdetaljer av metall, fönster, bestrukna ytor eller självhäftande klaff.

**4** Justera pappersstödet efter storleken på det papper du fyller på.

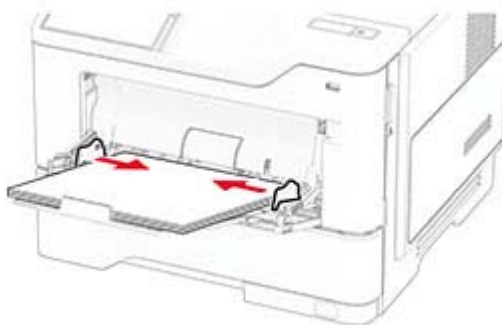

**5** På kontrollpanelen ställer du in pappersstorlek och -typ så att de överensstämmer med papperet som fyllts på.

## Länka magasin

- 1** På startskärmen trycker du på **Inställningar > Papper > Magasinkonfiguration** > välj en papperskälla.
- 2** Ange samma pappersstorlek och -typ för de magasin du länkar.
- 3** På startskärmen trycker du på **Inställningar > Enhet > Underhåll > Konfigurationsmeny > Magasinkonfiguration > Länkade magasin**.
- 4** Tryck på **Automatisk**.

När du tar bort länkar till magasin ska du se till att inga magasin har samma inställningar för pappersstorlek och -typ.

**Varning – risk för skador:** Fixeringsenhetens temperatur varierar beroende på den angivna papperstypen. För att undvika utskriftsproblem ska skrivarens papperstypinställningar matcha det papper som fylls på i magasinet.

# Installera och uppdatera program, drivrutiner och fast programvara

## Installera skrivarprogramvaran

### Anmärkningar:

- Skrivardrivrutinen ingår i programvaruinstallationspaketet.
  - För Macintosh-datorer med MacOS version 10.7 eller senare behöver du inte installera drivrutinen för att skriva ut på en AirPrint-certifierad skrivare. Om du vill använda anpassade utskriftsfunktioner hämtar du skrivardrivrutinen.
- 1** Hämta en kopia av programvaruinstallationspaketet.
    - Från cd-skivan med programvara som medföljde skrivaren.
    - Från vår webbplats eller från det ställe där du köpte skrivaren.
  - 2** Kör installationen och följ anvisningarna på datorskärmen.

## Lägga till skrivare till en dator

Gör så här innan du börjar:

- Anslut skrivaren och datorn till samma nätverk. Mer information om hur du ansluter skrivare till nätverk finns i [“Anslut skrivaren till ett Wi-Fi-nätverk” på sidan 38](#).
- Ansluta datorn till skrivaren. Mer information finns i [“Ansluta en dator till skrivaren” på sidan 40](#).
- Anslut skrivaren till datorn med hjälp av en USB-kabel. Mer information finns i [“Koppla kablar” på sidan 17](#).

**Obs!** USB-kablar säljs separat.

### För Windows-användare

- 1** Installera skrivardrivrutinen på datorn.

**Obs!** Mer information finns i [“Installera skrivarprogramvaran” på sidan 23](#).
- 2** Öppna mappen Skrivare och klicka sedan på **Lägg till en skrivare eller skanner**.
- 3** Beroende på skrivarmodell gör du något av följande:
  - Välj skrivaren i listan och klicka sedan på **Lägg till enhet**.
  - Klicka på **Visa Wi-Fi Direct-skrivare**, välj en skrivare och klicka sedan på **Lägg till enhet**.
  - Klicka på **Skrivaren jag vill använda finns inte med i listan**. Fönstret Lägg till skrivare visas. Gör följande:
    - a** Markera **Lägg till en skrivare med TCP/IP-adress eller värddamn** och klicka på **Nästa**.
    - b** I fältet Värddamn eller IP-adress anger du IP-adressen till skrivaren och sedan klickar du på **Nästa**.

#### Anmärkningar:

- Visa skrivarens IP-adress på skrivarens startskärm. IP-adressen visas som fyra nummergrupper som är åtskilda med punkter, till exempel 123.123.123.123.
  - Om du använder en proxyserver inaktiverar du den tillfälligt för att kunna öppna webbsidan på rätt sätt.
- c** Välj en skrivardrivrutin och klicka sedan på **Nästa**.

- d** Välj **Använd den installerade skrivardrivrutinen (rekommenderas)** och klicka sedan på **Nästa**.
- e** Ange ett skrivarnamn och klicka sedan på **Nästa**.
- f** Välj ett skrivardelningsalternativ och klicka sedan på **Nästa**.
- g** Klicka på **Slutför**.

## För Macintosh-användare

- 1** Öppna **Skrivare och skannrar** på datorn.
- 2** Klicka på **+** och välj sedan en skrivare.
- 3** Välj en skrivardrivrutin på menyn **Använd**.

### Anmärkningar:

- Om du vill använda macOS-skrivardrivrutinen väljer du **AirPrint** eller **Säkert AirPrint**.
- Om du vill använda anpassade utskriftsfunktioner väljer du tillverkarskrivardrivrutinen. Om du vill ha information om hur du installerar skrivardrivrutinen läser du i ["Installera skriverprogramvaran" på sidan 23](#).

- 4** Lägg till skrivaren.

## Uppdatera fast programvara

Uppdatera skrivarens fasta programvara regelbundet för att förbättra skrivarens prestanda och åtgärda problem.

Kontakta din återförsäljare för mer information om hur du uppdaterar den fasta programvaran.

- 1** Öppna en webbläsare och ange skrivarens IP-adress i adressfältet.

### Anmärkningar:

- Visa skrivarens IP-adress på skrivarens startskärm. IP-adressen visas som fyra nummergrupper som är åtskilda med punkter, till exempel 123.123.123.123.
- Om du använder en proxyserver inaktiverar du den tillfälligt för att kunna öppna webbsidan på rätt sätt.

- 2** Klicka på **Inställningar > Enhet > Uppdatera fast programvara**.

- 3** Gör något av följande:

- Klicka på **Sök efter uppdateringar nu > Jag godkänner, påbörja uppdatering**.
- Överför flashfilen.
  - a** Bläddra till flashfilen.
  - b** Klicka på **Överför > Starta**.

## Exportera eller importera en konfigurationsfil

Du kan exportera skrivarens konfigureringsinställningar till en textfil och sedan importera filen och använda inställningarna på andra skrivare.

- 1** Öppna en webbläsare och ange skrivarens IP-adress i adressfältet.



**Anmärkningar:**

- Visa skrivarens IP-adress på skrivarens startskärm. IP-adressen visas som fyra nummergrupper som är åtskilda med punkter, till exempel 123.123.123.123.
  - Om du använder en proxyserver inaktiverar du den tillfälligt för att kunna öppna webbsidan på rätt sätt.
- 2 Från den inbäddade webbservern klickar du på **Exportera konfiguration** eller **Importera konfiguration**.
  - 3 Följ anvisningarna på skärmen.
  - 4 Om skrivaren stöder program gör du följande:
    - a Klicka på **Appar** > välj programmet > **Konfigurera**.
    - b Klicka på **Exportera** eller **Importera**.

## Lägga till tillgängliga tillval i skrivardrivrutinen

### För Windows-användare

- 1 Öppna mappen Skrivare.
- 2 Välj den skrivare du vill uppdatera och gör sedan något av följande:
  - För Windows 7 eller senare väljer du **Egenskaper för skrivare**.
  - För tidigare versioner väljer du **Egenskaper**.
- 3 Gå till fliken Konfiguration och välj **Uppdatera nu - Fråga skrivaren**.
- 4 Verkställ ändringarna.

### För Macintosh-användare

- 1 Från Systeminställningar i Apple-menyn går du till skrivaren och välj sedan **Tillval och förbrukningsmaterial**.
- 2 Bläddra i listan över maskinvarutillval och lägg till installerade alternativ.
- 3 Verkställ ändringarna.

## Installera hårdvarualternativ

### Tillgängliga interna tillval

- Intelligent lagringsenhet
  - Teckensnitt
    - Förenklad kinesiska
    - Traditionell kinesiska
    - Japanska
    - Koreanska
    - Arabiska
  - Masslagring

- Licensierade funktioner
  - IPDS
  - Streckkod
- ISP (Internal Solutions Port)
  - Seriellt RS-232C-gränssnittskort
  - Parallellt 1284-B-gränssnittskort
  - MarkNet™ N8230 för fiber-Ethernet
- MarkNet N8450 Trådlös skrivarsserver
- Betrodd plattformsmodul

#### Anmärkningar:

- En intelligent lagringsenhet krävs för att aktivera Formsmerge och vissa IPDS-funktioner.
- Vissa funktioner är endast tillgängliga i vissa skrivarmodeller. Kontakta återförsäljaren om du vill få mer information.

## Installera tillvalsfack

**⚠ VAR FÖRSIKTIG – RISK FÖR ELEKTRISK STÖT:** För att undvika att få en elektrisk stöt när du vill komma åt systemkortet eller installera ytterligare maskinvara eller minnesenheter efter att du har installerat skrivaren ska du först stänga av skrivaren och dra ut nätsladden från eluttaget innan du fortsätter. Om några andra enheter är anslutna till skrivaren bör du stänga av dem också och dra ut eventuella kablar till skrivaren.

- 1 Slå av skrivaren.
- 2 Koppla bort nätsladden från vägguttaget och sedan från skrivaren.
- 3 Packa upp tillvalsmagasinet och ta bort allt emballage.
- 4 Rikta in skrivaren mot tillvalsmagasinet och sänk ner skrivaren på plats.

**⚠ VAR FÖRSIKTIG – RISK FÖR SKADA:** Om skrivaren väger mer än 20 kg (44 lbs) behövs det minst två personer för att lyfta den på ett säkert sätt.

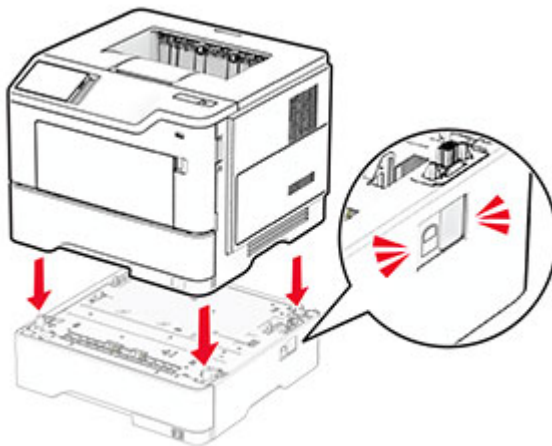

5 Anslut nätsladden till skrivaren och sedan till eluttaget.

**⚠ VAR FÖRSIKTIG – RISK FÖR SKADA:** För att undvika brandrisk eller att få en elektrisk stöt ansluter du nätsladden direkt till lämpligt och jordat vägguttag som är i närheten av produkten och är lättillgängligt.

6 Slå på skrivaren.

Lägg till magasinet i skrivardrivrutinen så att det blir tillgängligt för utskriftsjobb. Mer information finns i [“Lägga till tillgängliga tillval i skrivardrivrutinen”](#) på sidan 25.

## Installera den intelligenta lagringsenheten

**⚠ VAR FÖRSIKTIG – RISK FÖR ELEKTRISK STÖT:** För att undvika att få en elektrisk stöt när du vill komma åt systemkortet eller installera ytterligare maskinvara eller minnesenheter efter att du har installerat skrivaren ska du först stänga av skrivaren och dra ut nätsladden från eluttaget innan du fortsätter. Om några andra enheter är anslutna till skrivaren bör du stänga av dem också och dra ut eventuella kablar till skrivaren.

1 Slå av skrivaren.

2 Koppla bort nätsladden från vägguttaget och sedan från skrivaren.

3 Öppna systemkortets åtkomstlucka med en spårskruvmejsel.

**Varning – risk för skador:** Systemkortets elektriska komponenter kan lätt skadas av statisk elektricitet. Rör vid någon av skrivarens metallkomponenter innan du rör vid någon av systemkortets komponenter eller kontakter.

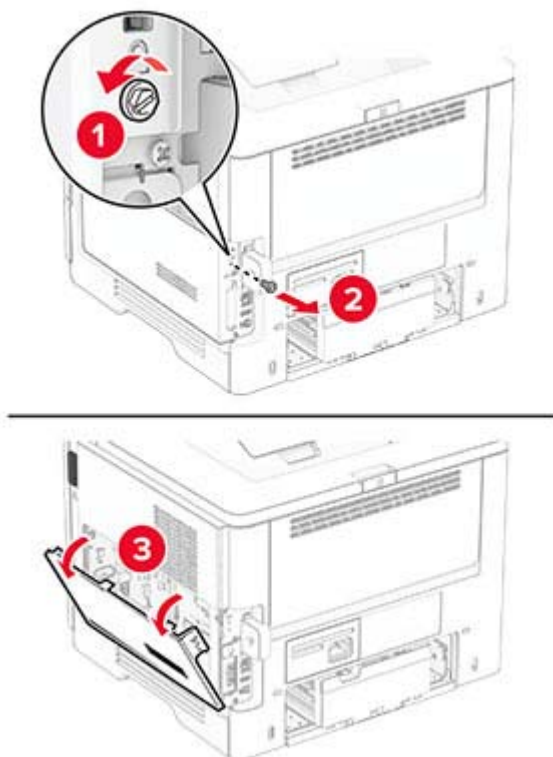

4 Packa upp den intelligenta lagringenheten (ISD).

**Varning – risk för skador:** Undvik att vidröra anslutningspunkterna längs lagringsenhetens kant.

5 Leta upp ISD-kontakten.

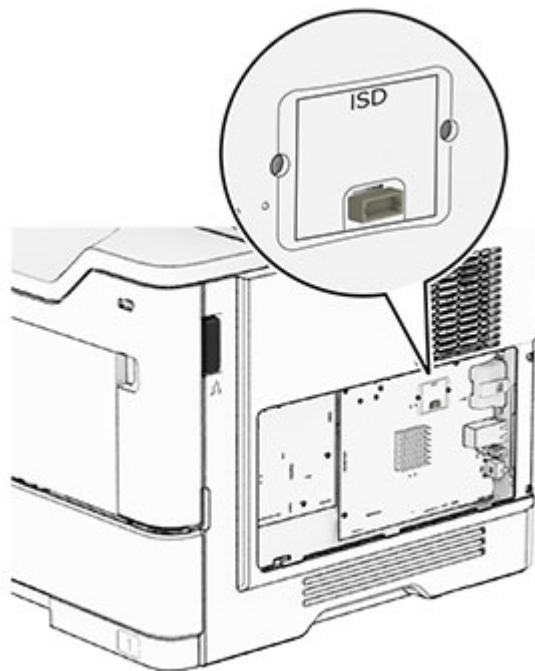

6 Sätt i ISD i dess kontakt.

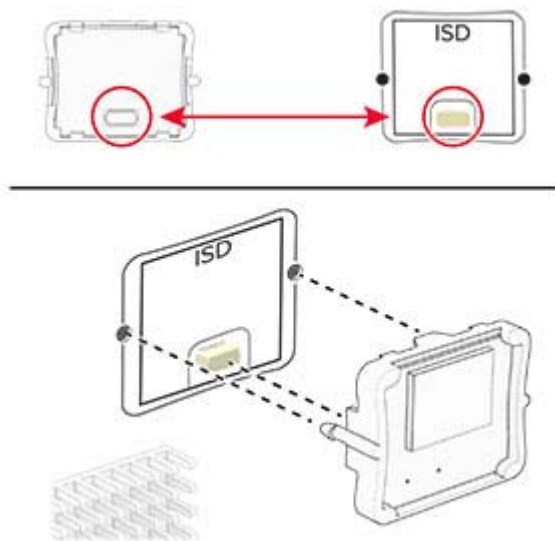

- 7 Stäng systemkortets åtkomstlucka och sätt sedan i skruven.

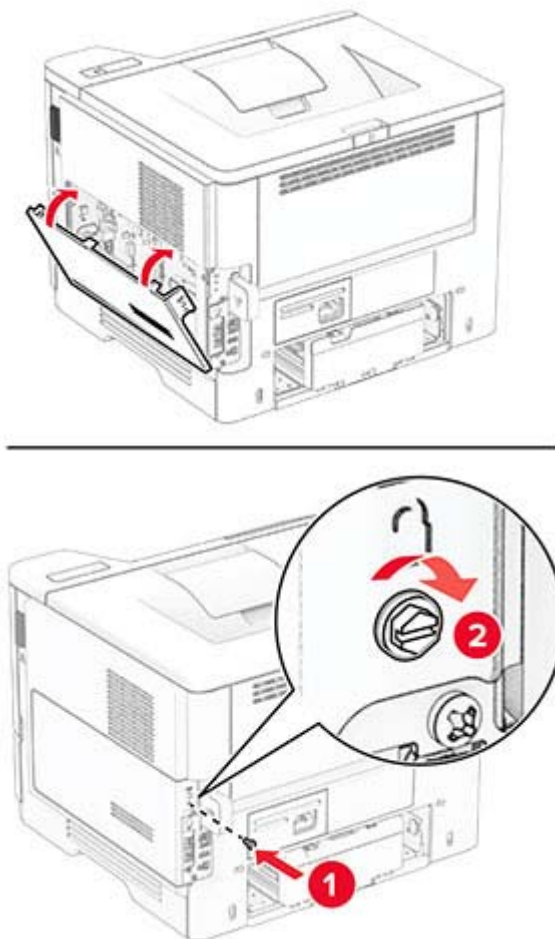

- 8 Anslut nätsladden till skrivaren och sedan till eluttaget.

**⚠ VAR FÖRSIKTIG – RISK FÖR SKADA:** För att undvika brandrisk eller att få en elektrisk stöt ansluter du nätsladden till ett lämpligt och jordat vägguttag som är i närheten av produkten och är lättillgängligt.

- 9 Slå på skrivaren.

## Installera en ISP (Internal Solutions Port)

**⚠ VAR FÖRSIKTIG – RISK FÖR ELEKTRISK STÖT:** För att undvika att få en elektrisk stöt när du vill komma åt systemkortet eller installera ytterligare maskinvara eller minnesenheter efter att du har installerat skrivaren ska du först stänga av skrivaren och dra ut nätsladden från eluttaget innan du fortsätter. Om några andra enheter är anslutna till skrivaren bör du stänga av dem också och dra ut eventuella kablar till skrivaren.

- 1 Slå av skrivaren.
- 2 Koppla bort nätsladden från vägguttaget och sedan från skrivaren.

**3** Packa upp ISP-satsen.

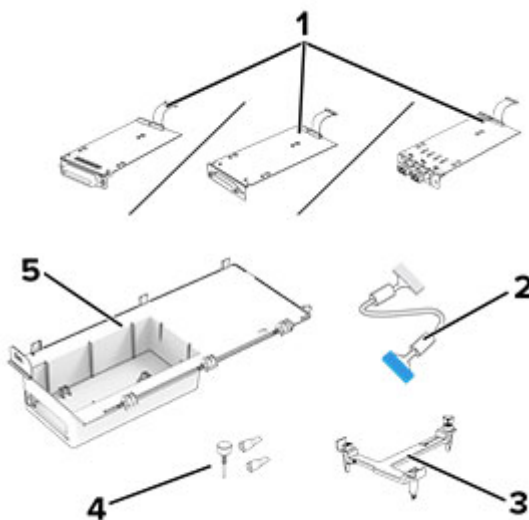

<b>1</b>	ISP <ul style="list-style-type: none"> <li>• Seriellt RS-232C-gränssnittskort</li> <li>• Parallellt 1284-B-gränssnittskort</li> <li>• MarkNet N8230 för fiber-Ethernet</li> </ul>
<b>2</b>	ISP-förlängningskabel
<b>3</b>	Monteringsfäste
<b>4</b>	Vingskruvar
<b>5</b>	Hölje

**4** Ta bort den förinstallerade gränssnittskabeln från ISP.

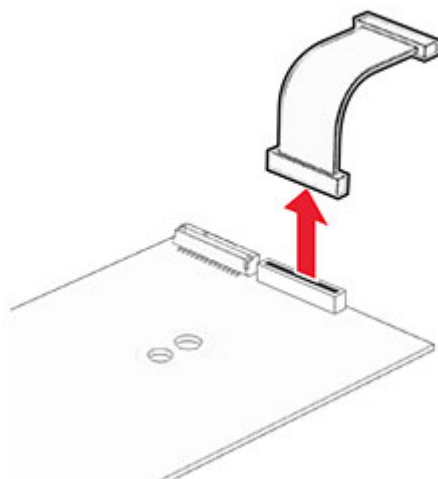

**5** Sätt i ISP-porten i höljet.

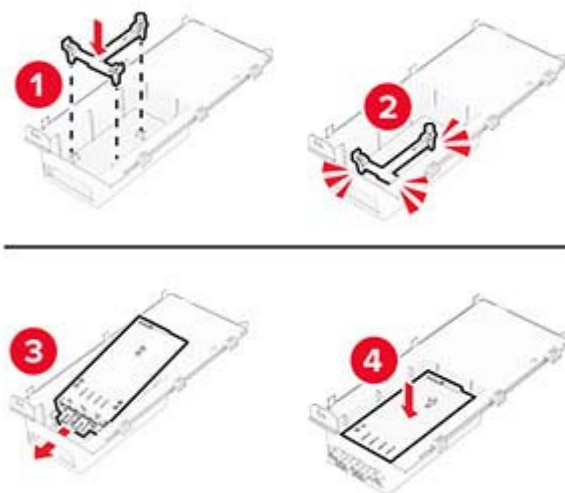

**6** Sätt fast ISP-enheten och anslut därefter ISP-förlängningskabeln.

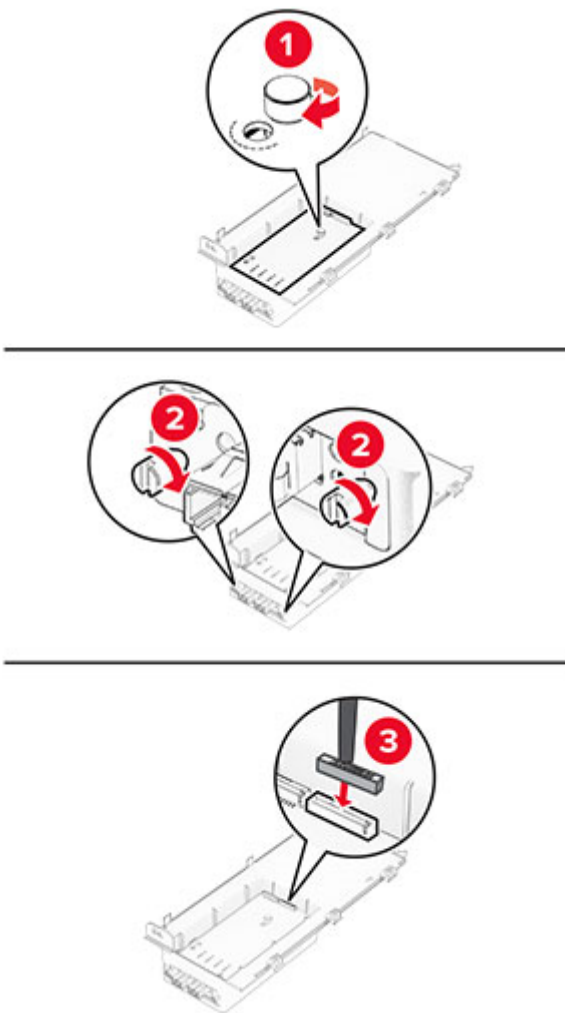

**7** Använd en skruvmejsel med platt huvud för att ta bort systemkortets täckplatta.

**Varning – risk för skador:** Systemkortets elektriska komponenter kan lätt skadas av statisk elektricitet. Rör vid någon av skrivarens metallkomponenter innan du rör vid någon av systemkortets elektroniska komponenter eller kontakter.

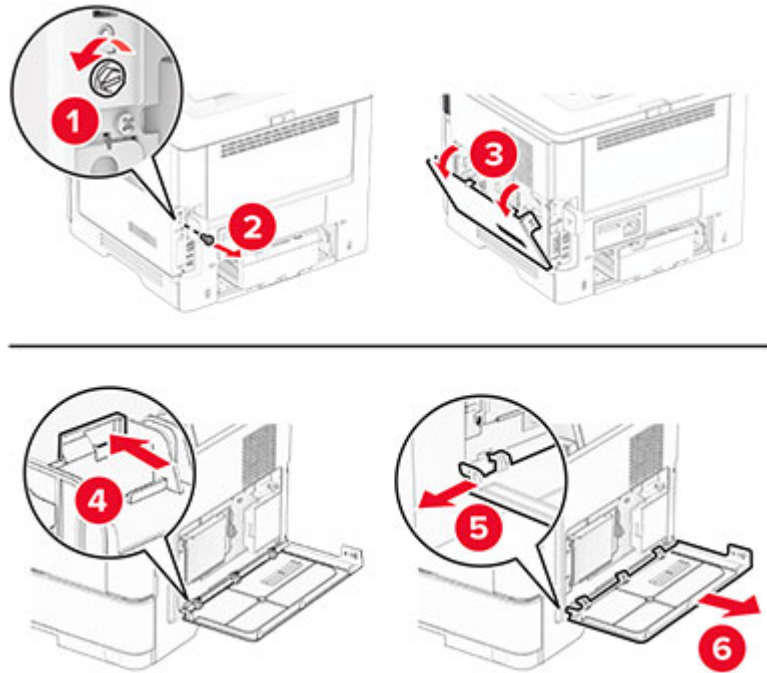

**8** Anslut ISP-satsen till skrivaren.

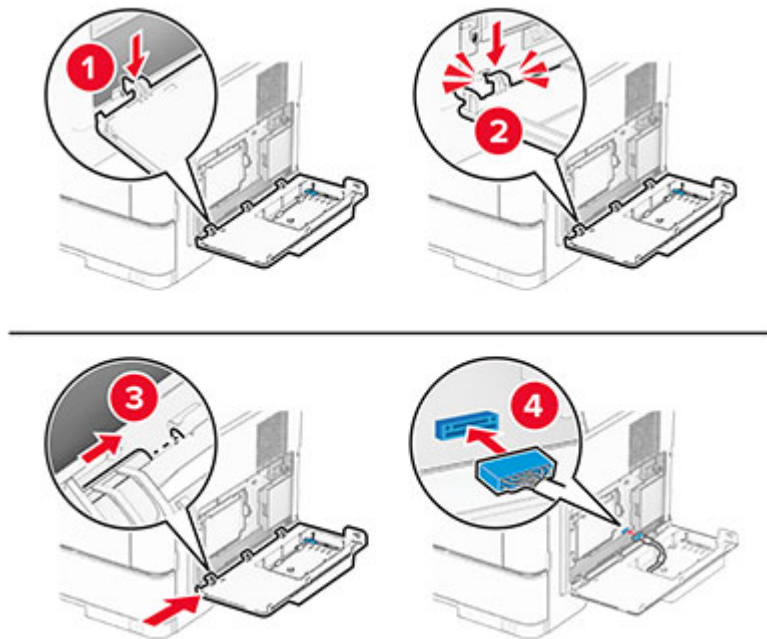



- 9 Stäng ISP-satsen och sätt sedan i skruven.

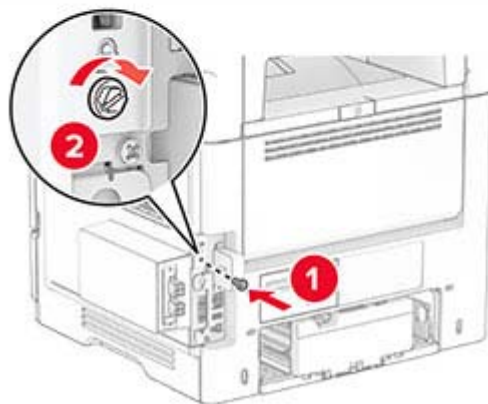

- 10 Anslut nätsladden till skrivaren och sedan till eluttaget.

**⚠ VAR FÖRSIKTIG – RISK FÖR SKADA:** För att undvika brandrisk eller att få en elektrisk stöt ansluter du nätsladden till ett lämpligt och jordat vägguttag som är i närheten av produkten och är lättillgängligt.

- 11 Slå på skrivaren.

## Installera betrodd plattformsmodul

**⚠ VAR FÖRSIKTIG– RISK FÖR ELEKTRISK STÖT:** För att undvika att få en elektrisk stöt när du vill komma åt systemkortet eller installera ytterligare maskinvara eller minnesenheter efter att du har installerat skrivaren ska du först stänga av skrivaren och dra ut nätsladden från eluttaget innan du fortsätter. Om några andra enheter är anslutna till skrivaren bör du stänga av dem också och dra ut eventuella kablar till skrivaren.

- 1 Slå av skrivaren.
- 2 Koppla bort nätsladden från vägguttaget och sedan från skrivaren.
- 3 Öppna systemkortets åtkomstlucka med en spårskruvmejsel.

**Varning – risk för skador:** Systemkortets elektriska komponenter kan lätt skadas av statisk elektricitet. Rör vid någon av skrivarens metallkomponenter innan du rör vid någon av systemkortets komponenter eller kontakter.

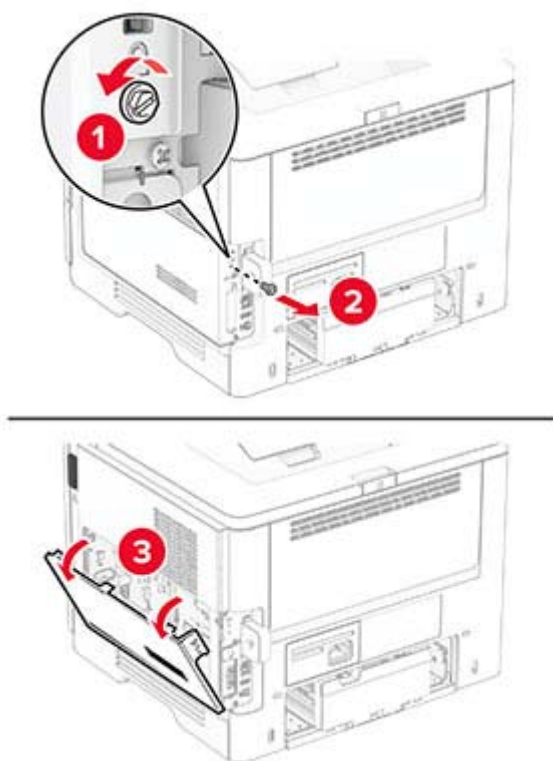

**4** Packa upp betrodd plattformsmodule.

**5** Leta upp TPM-kontakten.

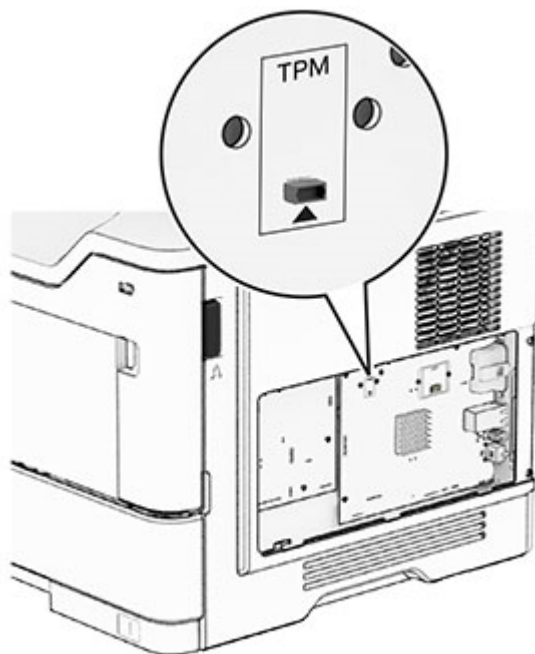

**6** Anslut modulen till TPM-anslutningen.

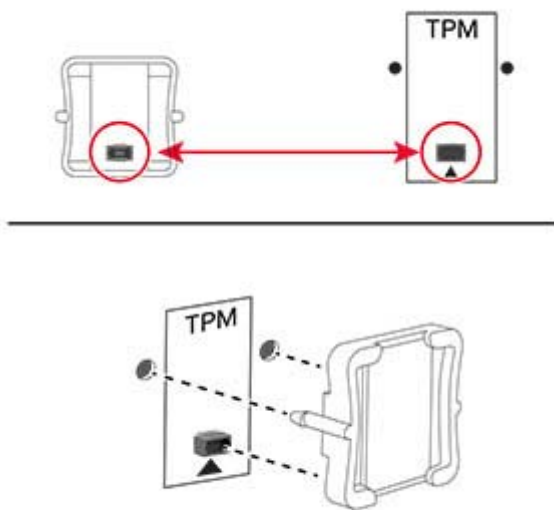

**7** Stäng systemkortets åtkomstlucka och sätt sedan i skruven.

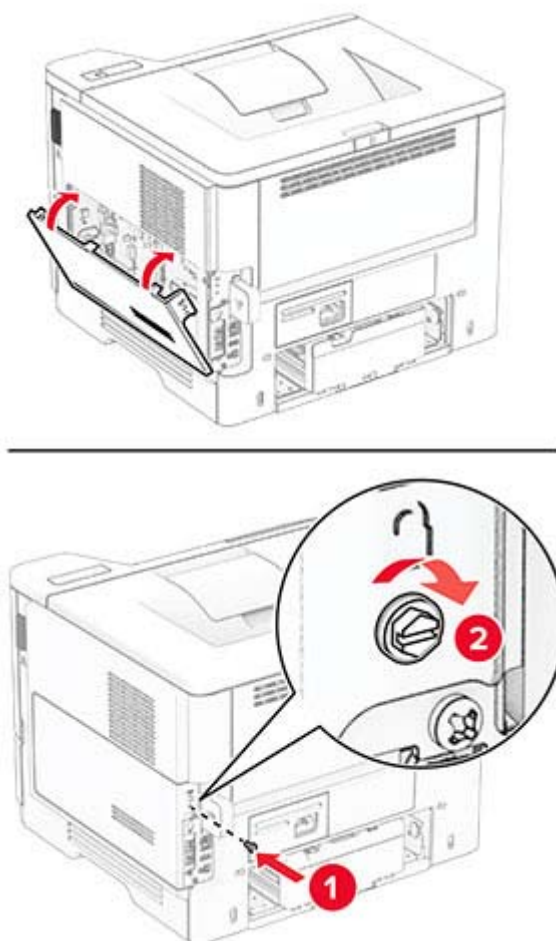

8 Anslut nätsladden till skrivaren och sedan till eluttaget.

**⚠ VAR FÖRSIKTIG – RISK FÖR SKADA:** För att undvika brandrisk eller att få en elektrisk stöt ansluter du nätsladden till ett lämpligt och jordat vägguttag som är i närheten av produkten och är lättillgängligt.

9 Slå på skrivaren.

## Installera den trådlösa skrivarserven MarkNet N8450

**⚠ VAR FÖRSIKTIG – RISK FÖR ELEKTRISK STÖT:** För att undvika att få en elektrisk stöt när du vill komma åt systemkortet eller installera ytterligare maskinvara eller minnesenheter efter att du har installerat skrivaren ska du först stänga av skrivaren och dra ut nätsladden från eluttaget innan du fortsätter. Om några andra enheter är anslutna till skrivaren bör du stänga av dem också och dra ut eventuella kablar till skrivaren.

1 Slå av skrivaren.

2 Koppla bort nätsladden från vägguttaget och sedan från skrivaren.

3 Använd en skruvmejsel till att ta bort skyddet för porten för servern för trådlösa utskrifter.

**Varning – risk för skador:** Systemkortets elektriska komponenter kan lätt skadas av statisk elektricitet. Rör vid någon av skrivarens metallkomponenter innan du rör vid någon av systemkortets komponenter eller kontakter.

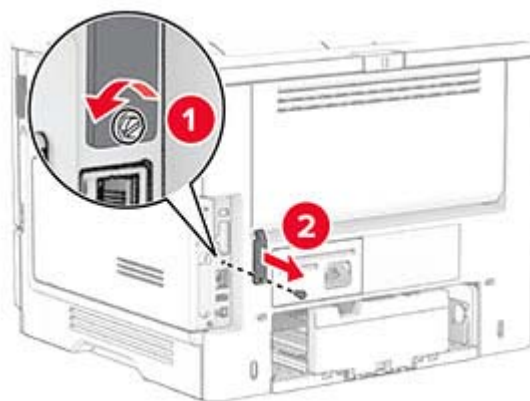

4 Packa upp den trådlösa skrivarserven.

- 5** För in den trådlösa skrivarservern tills den *klickar* på plats.

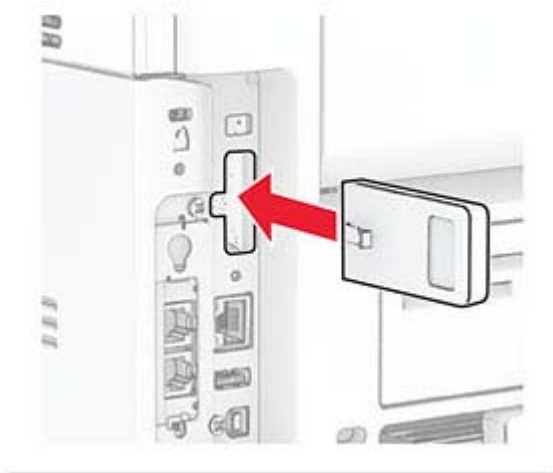

- 6** Montera skyddet för servern för trådlösa utskrifter.

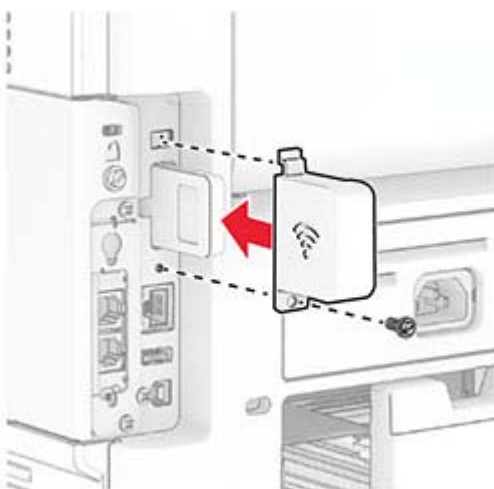

7 Anslut nätsladden till skrivaren och sedan till eluttaget.



**VAR FÖRSIKTIG – RISK FÖR SKADA:** För att undvika brandrisk eller att få en elektrisk stöt ansluter du nätsladden till ett lämpligt och jordat vägguttag som är i närheten av produkten och är lättillgängligt.

8 Slå på skrivaren.

## Nätverk

### Anslut skrivaren till ett Wi-Fi-nätverk

Kontrollera att Aktiv adapter är konfigurerat till Auto. På startskärmen trycker du på **Inställningar > Nätverk/portar > Nätverksöversikt > Aktiv adapter**.

- 1 På startskärmen trycker du på **Inställningar > Nätverk/portar > Trådlöst > Konfiguration på skrivarpanelen > Välj nätverk**.
- 2 Välj ett Wi-Fi-nätverk och ange nätverkslösenordet.

**Obs!** Om skrivarmodellen är Wi-Fi-nätverksredo visas en uppmaning om Wi-Fi-nätverkskonfiguration under den första installationen.

### Ansluta skrivaren till ett trådlöst nätverk med hjälp av WPS (Wi-Fi Protected Setup)

Innan du börjar ser du till att:

- Åtkomstpunkten (trådlös router) är WPS-certifierad eller WPS-kompatibel. Mer information finns i dokumentationen som levererades tillsammans med åtkomstpunkten.
- En trådlös nätverksadapter är installerad på skrivaren. Mer information finns i det instruktionsblad som medföljde adaptern.
- Aktiv adapter är inställd på Auto. På startskärmen trycker du på **Inställningar > Nätverk/portar > Nätverksöversikt > Aktiv adapter**.

#### Använda tryckknappmetoden

- 1 På Startskärmen trycker du på **Inställningar > Nätverk/portar > Trådlöst > Wi-Fi Protected Setup > Tryckknappsstartmetod**.
- 2 Följ instruktionerna på skärmen.

#### Använda PIN-metoden

- 1 På startskärmen trycker du på **Inställningar > Nätverk/portar > Trådlöst > Wi-Fi Protected Setup > PIN-startmetod**.
- 2 Kopiera den åttasiffriga PIN-koden för WPS.
- 3 Öppna webbläsaren och skriv sedan IP-adressen till åtkomstpunkten i adressfältet.

**Anmärkningar:**

- Information om IP-adressen finns i dokumentationen som levererades tillsammans med åtkomstpunkten.
- Om du använder en proxyserver inaktiverar du den tillfälligt för att kunna öppna webbsidan på rätt sätt.

**4** Så här kommer du åt WPS-inställningarna. Mer information finns i dokumentationen som levererades tillsammans med åtkomstpunkten.

**5** Ange den åttasiffriga PIN-koden och spara sedan ändringarna.

## Konfigurera Wi-Fi Direct

Wi-Fi Direct® är en Wi-Fi-baserad peer-to-peer-teknik som gör det möjligt för trådlösa enheter att ansluta direkt till en skrivare med Wi-Fi Direct aktiverat utan att använda en åtkomstpunkt (trådlös router).

Kontrollera att Aktiv adapter är konfigurerat till Auto. På startskärmen trycker du på **Inställningar** > **Nätverk/portar** > **Nätverksöversikt** > **Aktiv adapter**.

**1** På startskärmen trycker du på **Inställningar** > **Nätverk/portar** > **Wi-Fi Direct**.

**2** Konfigurera inställningarna.

- **Aktivera Wi-Fi Direct** – Gör det möjligt för skrivaren att sända sitt eget Wi-Fi Direct-nätverk.
- **Wi-Fi Direct-namn** – Ger Wi-Fi Direct-nätverket ett namn.
- **Wi-Fi Direct-lösenord** – Tilldelar ett lösenord för att upprätta trådlös säkerhet när peer-to-peer-anslutningen används.
- **Visa lösenord på inställningssidan** – Visar lösenordet på sidan för nätverksinställningar.
- **Godkänn automatiskt tryckknappsförfrågan** – Gör så att skrivaren godkänner anslutningsförfrågningar automatiskt.

**Obs!** Det är inte säkert att godkänna tryckknappsbegäran automatiskt.

**Anmärkningar:**

- Som standard visas inte lösenordet för Wi-Fi Direct-nätverket på skrivarens display. Om du vill visa lösenordet aktiverar du ikonen för att visa lösenord. På startskärmen trycker du på **Inställningar** > **Säkerhet** > **Övrigt** > **Aktivera Visa lösenord/PIN-kod**.
- Du kan se lösenordet för Wi-Fi Direct-nätverket utan att visa det på skrivarens skärm. På startskärmen trycker du på **Inställningar** > **Rapporter** > **Nätverk** > **Sida med nätverksinställningar**.

## Ansluta en mobil enhet till skrivaren

Innan du ansluter din mobila enhet kontrollerar du att Wi-Fi Direct är konfigurerat. Mer information finns i ["Konfigurera Wi-Fi Direct" på sidan 39](#).

### Ansluta genom Wi-Fi Direct

**Obs!** De här instruktionerna gäller endast för mobila Android-enheter.

**1** Från den mobila enheten går du till inställningsmenyn.

**2** Aktivera **Wi-Fi** och tryck sedan på **Wi-Fi Direct**.

- 3 Välj skrivarens Wi-Fi Direct-namn.
- 4 Bekräfta anslutningen på skrivarens kontrollpanel.

### Ansluta genom Wi-Fi

- 1 Från den mobila enheten går du till inställningsmenyn.
- 2 Tryck på **Wi-Fi** och välj sedan skrivarens Wi-Fi Direct-namn.  
**Obs!** Strängen DIRECT-xy (där x och y är två slumpmässiga tecken) läggs till före Wi-Fi Direct-namnet.
- 3 Ange Wi-Fi Direct-lösenordet.

### Ansluta en dator till skrivaren

Innan du ansluter din dator kontrollerar du att Wi-Fi Direct är konfigurerat. Mer information finns i ["Konfigurera Wi-Fi Direct" på sidan 39](#).

#### För Windows-användare

- 1 Öppna mappen Skrivare och klicka sedan på **Lägg till en skrivare eller skanner**.
- 2 Klicka på **Visa Wi-Fi Direct-skrivare** och välj skrivarens Wi-Fi Direct-namn.
- 3 Anteckna skrivarens åttasiffriga PIN-kod som visas på skrivarskärmen.
- 4 Ange PIN-koden på datorn.  
**Obs!** Om skrivardrivrutinen inte redan är installerad hämtar Windows rätt drivrutin.

#### För Macintosh-användare

- 1 Klicka på ikonen för trådlöst och välj skrivarens Wi-Fi Direct-namn.  
**Obs!** Strängen DIRECT-xy (där x och y är två slumpmässiga tecken) läggs till före Wi-Fi Direct-namnet.
- 2 Skriv Wi-Fi Direct-lösenordet.

**Obs!** Växla tillbaka till det tidigare nätverket på datorn när du har kopplat bort Wi-Fi Direct-nätverket.

### Inaktivera Wi-Fi-nätverket

- 1 På startskärmen trycker du på **Inställningar > Nätverk/portar > Nätverksöversikt > Aktiv adapter > Standardnätverk**.
- 2 Följ instruktionerna på skärmen.

### Kontrollera skrivarens anslutning

- 1 På huvudmenyn trycker du på **Inställningar > Rapporter > Nätverk > Sida med nätverksinställningar**.
- 2 På den första delen av nätverksinstallationssidan kontrollerar du att statusen är Ansluten.  
Om statusen är Ej ansluten kan det hända att den lokala anslutningen är inaktiv eller att nätverkskabeln är trasig. Kontakta systemadministratören för att få hjälp.



# Säkra skrivaren

## Lokalisera säkerhetsplats

Skrivaren är utrustad med ett säkerhetslås. Installera ett säkerhetslås som är kompatibelt med de flesta bärbara datorer på den plats som visas för att låsa skrivaren på plats.

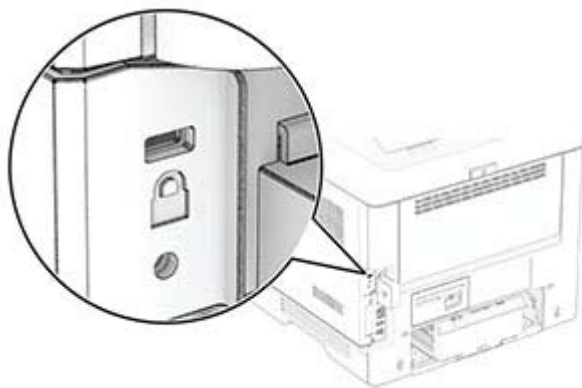

## Radera skrivarminnet

Om du vill radera flyktigt minne eller buffrade data i skrivaren stänger du av den.

För att radera beständigt minne, enhets- och nätverksinställningar, säkerhetsinställningar och inbäddade lösningar gör du följande:

- 1 På startskärmen trycker du på **Inställningar > Enhet > Underhåll > Radering ur funktion**.
- 2 Markera kryssrutan **Rensa all information om icke-flyktigt minne** och tryck sedan på **RADERA** eller **OK**.
- 3 Tryck på **Kör första installationsguiden** eller **Låt skrivaren vara offline** och tryck sedan på **Nästa** eller **OK**.
- 4 Utför åtgärden.

**Obs!** Den här processen förstör även den krypteringsnyckel som används för att skydda användardata. Om krypteringsnyckeln förstörs kan data inte återställas.

## Ta bort den intelligenta lagringsenheten

- 1 På startskärmen trycker du på **Inställningar > Enhet > Underhåll > Radering ur funktion**.
- 2 Tryck på **Radera den intelligenta lagringsenheten** och sedan på **RADERA**.
- 3 Utför åtgärden.

### Anmärkningar:

- Den intelligenta lagringsenheten (ISD) raderas kryptografiskt.
- Processen för att rensa ISD kan ta allt från några minuter till över en timme och det går inte att använda skrivaren till andra uppgifter under tiden.

## Återställa fabriksinställningar

- 1 På startskärmen trycker du på **Inställningar** > **Enhet** > **Återställ fabriksinställningar**.
- 2 På **Återställ inställningar** > trycker du på de inställningar du vill återställa > **ÅTERSTÄLL**.
- 3 Utför åtgärden.

## Flyktighetsredogörelse

Minnestyp	Beskrivning
Flyktigt minne	Skrivaren använder vanligt RAM-minne (Random Access Memory) för att tillfälligt spara användarinformation för enkla utskriftsjobb.
Beständigt minne	Skrivaren kan använda två olika typer av icke-flyktigt minne: EEPROM och NAND (flashminne). Båda typerna lagrar operativsystem, skrivarinställningar och nätverksinformation. De lagrar även inställningar för bokmärken och inbäddade lösningar.
Intelligent lagringsenhet (ISD)	Vissa skrivare kan ha en ISD installerad. ISD använder beständigt flashminne för att lagra användardata från komplexa utskriftsjobb, formulärdata och teckensnittsdata.

Ta bort innehållet från någon av minnesenheterna som är installerade på skrivaren i följande situationer:

- Skrivaren kasseras.
- ISD byts ut.
- Skrivaren flyttas till en annan avdelning eller plats.
- Skrivaren ska få service av någon som inte tillhör företaget.
- Skrivaren ska skickas iväg för service.
- Skrivaren ska säljas till ett annat företag.

**Obs!** Om du vill kassera en lagringsenhet följer du organisationens policyer och procedurer.

# Skriv ut

## Skriva ut från en dator

**Obs!** För etiketter, styvt papper och kuvert ställer du in pappersstorlek och papperstyp i skrivaren innan du skriver ut dokumentet.

- 1 Öppna dialogrutan Skriv ut i det dokument som du försöker skriva ut.
- 2 Justera inställningarna om det behövs.
- 3 Skriv ut dokumentet.

## Skriva ut från en mobil enhet

### Skriva ut från en mobil enhet med AirPrint



Programvarufunktionen AirPrint är en mobil utskriftslösning som gör att du kan skriva ut direkt från Apple-enheter till en AirPrint-certifierad skrivare.



#### Anmärkningar:

- Se till att Apple-enheten och skrivaren är anslutna till samma nätverk. Om nätverket har flera trådlösa hubbar kontrollerar du att båda enheterna är anslutna till samma subnät.
  - Programmet stöds endast på vissa Apple-enheter.
- 1 Från din mobila enhet väljer du ett dokument från filhanteraren eller startar en kompatibel app.
  - 2 Tryck på delningsikonen och tryck sedan på **Skriv ut**.
  - 3 Välj en skrivare.  
Justera inställningarna om det behövs.
  - 4 Skriv ut dokumentet.

## Skriva ut från en mobil enhet med Wi-Fi Direct®

Wi-Fi Direct® är en utskriftstjänst som gör att du kan skriva ut till Wi-Fi Direct-förberedda skrivare.

**Obs!** Se till att den mobila enheten är ansluten till skrivarens trådlösa nätverk. Mer information finns i ["Ansluta en mobil enhet till skrivaren" på sidan 39](#).

- 1 Starta en kompatibel applikation från din mobila enhet eller välj ett dokument från filhanteraren.
- 2 Gör något av följande beroende på din mobila enhet:
  - Tryck på  > **Skriv ut**.
  - Tryck på  > **Skriv ut**.
  - Tryck på **...** > **Skriv ut**.
- 3 Välj en skrivare, och justera inställningarna vid behov.
- 4 Skriv ut dokumentet.

## Skriva ut från flashenhet

- 1 Sätt i flashenheten.

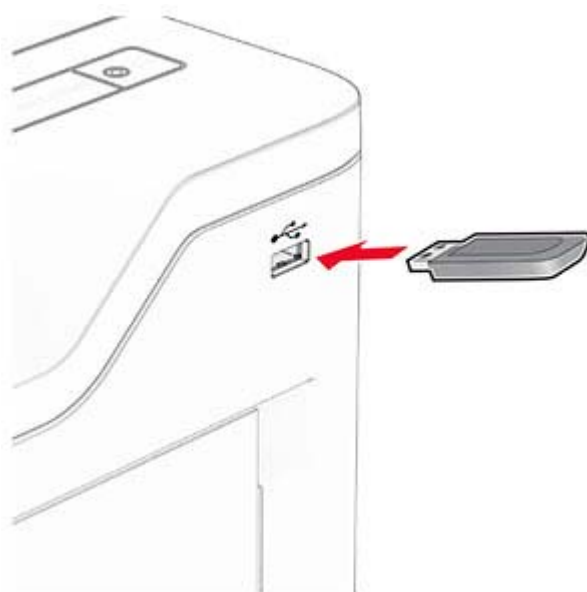

### Anmärkningar:

- Om du sätter i flashenheten när ett felmeddelande visas ignorerar skrivaren flashenheten.
  - Om du sätter i flashenheten när skrivaren är upptagen med andra utskriftsjobb visas meddelandet **Upptagen** på skärmen.
- 2 På skärmen trycker du på dokumentet du vill skriva ut.  
Konfigurera utskriftsinställningarna om det behövs.
  - 3 Skriv ut dokumentet.  
För att skriva ut ett annat dokument, tryck på **USB-enhet**.

**Varning – risk för skador:** Vidrör inte flashenheten eller skrivaren i de områden som visas när utskrift, läsning eller skrivning från flashenheten pågår. Om du gör det kan du förlora data, alternativt så kan det medföra att skrivaren inte fungerar på rätt sätt.



## Flashenheter och filtyper som stöds

### Flashenheter

- Flashenheter med stöd för USB 2.0 eller lägre.
- Flashenheter som stöder filsystemen NTFS (New Technology File System) eller FAT32 (File Allocation Table).

### Filtyper

Dokument	Bilder
<ul style="list-style-type: none"> <li>• PDF (version 1.7 eller tidigare)</li> <li>• Microsoft-filformat (DOC, DOCX, XLS, XLSX, PPT, PPTX)</li> </ul>	<ul style="list-style-type: none"> <li>• JPEG eller JPG</li> <li>• TIFF eller TIF</li> <li>• GIF</li> <li>• BMP</li> <li>• PNG</li> <li>• PCX</li> <li>• DCX</li> </ul>

## Konfigurera konfidentiella jobb

- 1 På huvudmenyn trycker du på **Inställningar > Säkerhet > Konfidentiell skrivarinställning**.
- 2 Konfigurera inställningarna.

Inställning	Beskrivning
Max ogiltig PIN	Ange gränsen för antal ogiltiga PIN-koder. <b>Obs!</b> När gränsen är nådd raderas utskriftsjobben för användarnamnet.
Giltighetstid för konfidentiellt jobb	Ange tid innan stoppade jobb tas bort från skrivarminnet eller den intelligenta lagringsenheten automatiskt. <b>Obs!</b> Stoppade jobb har statusen Konfidentiellt, Upprepa, Reservera eller Bekräfta.
Upprepa utgångsdatum	Ange giltighetstid för utskriftsjobb du vill upprepa.
Utgångstid för Bekräfta jobb	Ange giltighetstiden för utskrift av en kopia ett jobb så att du kan kontrollera kvaliteten på den innan du skriver ut resten av kopiorna.
Reservera utgångsdatum	Ange hur länge jobb ska lagras på skrivaren för utskrift vid ett senare tillfälle.
Kräv att alla jobb stoppas	Ange att alla utskriftsjobb ska stoppas på skrivaren.
Behåll dubbla dokument	Konfigurera skrivaren så att alla dokument med samma filnamn sparas.

## Skriva ut konfidentiella jobb och andra stoppade jobb

### För Windows-användare

- 1 Med dokumentet öppet går du till **Arkiv > Skriv ut**.
- 2 Välj en skrivare och klicka sedan på **Egenskaper, Inställningar, Alternativ** eller **Installation**.
- 3 Klicka på **Skriv ut och lagra**.
- 4 Välj **Använd skriv ut och lagra** och tilldela sedan ett användarnamn.
- 5 Välj typen av utskriftsjobb (Konfidentiellt, Reservera, Upprepa eller Bekräfta).  
Om du väljer **Konfidentiell** behöver du skydda utskriftsjobbet med en PIN-kod.
- 6 Klicka på **OK** eller **Skriv ut**.
- 7 Släpp utskriftsjobbet på skrivarens huvudmeny.
  - För konfidentiella utskriftsjobb trycker du på **Stoppade jobb** > välj ditt användarnamn > **Konfidentiellt** > ange PIN-koden > välj utskriftsjobbet > konfigurera inställningarna > **Skriv ut**.
  - För andra utskriftsjobb trycker du på **Stoppade jobb** > välj ditt användarnamn > välj utskriftsjobbet > konfigurera inställningarna > **Skriv ut**.

### För Macintosh-användare

#### Använda AirPrint

- 1 Med ett dokument öppet väljer du **File (Arkiv) > Print (Skriv ut)**.
- 2 Välj en skrivare. Välj sedan **Skriva ut med PIN-kod** i listrutan efter menyn Riktning.
- 3 Aktivera **Skriva ut med PIN-kod** och ange sedan en fyrsiffrig PIN-kod.
- 4 Klicka på **Skriv ut**.
- 5 Släpp utskriftsjobbet på skrivarens huvudmeny. Tryck på **Stoppade jobb** > välj ditt datornamn > **Konfidentiellt** > ange PIN-koden > välj utskriftsjobbet > **Skriv ut**.

### Använda skrivardrivrutinerna

- 1 Med ett dokument öppet väljer du **File** (Arkiv) > **Print** (Skriv ut).
- 2 Välj en skrivare. Välj sedan **Skriv ut och pausa** i listrutan efter menyn Riktning.
- 3 Välj **Konfidentiell utskrift** och ange en fyrsiffrig PIN-kod.
- 4 Klicka på **Skriv ut**.
- 5 Släpp utskriftsjobbet på skrivarens huvudmeny. Tryck på **Stoppade jobb** > välj datornamnet > **Konfidentiell** > välj utskriftsjobbet > ange PIN-koden > **Skriv ut**.

## Skriva ut en teckensnittslista

- 1 På huvudmenyn trycker du på **Inställningar** > **Rapporter** > **Skriv ut** > **Skriv ut teckensnitt**.
- 2 Tryck på **PCL-teckensnitt** eller **PS-teckensnitt**.

## Placera skiljeblad mellan kopior

- 1 På startskärmen trycker du på **Inställningar** > **Utskrift** > **Layout** > **Skiljeblad** > **Mellan kopior**.
- 2 Skriv ut dokumentet.

## Avbryta utskriftsjobb

- 1 På startskärmen trycker du på .
- 2 Markera jobbet du vill avbryta.

**Obs!** Du kan också avbryta ett jobb genom att trycka på **Jobbkö**.

## Justera tonersvärtan

- 1 På startskärmen trycker du på **Inställningar** > **Skriv ut** > **Kvalitet** > **Tonersvärta**.
- 2 Justera inställningen.

# Använda skrivarens menyer

## Menyöversikt

Enhet	<ul style="list-style-type: none"> <li>• <a href="#">Egenskaper</a></li> <li>• <a href="#">Ekoläge</a></li> <li>• <a href="#">Fjärrstyrd funktionspanel</a></li> <li>• <a href="#">Meddelanden</a></li> <li>• <a href="#">Energihantering</a></li> </ul>	<ul style="list-style-type: none"> <li>• <a href="#">Återställa fabriksinställningar</a></li> <li>• <a href="#">Underhåll</a></li> <li>• <a href="#">Synliga ikoner på startskärmen</a></li> <li>• <a href="#">Uppdatera firmware</a></li> <li>• <a href="#">Om den här skrivaren</a></li> </ul>
Skriv ut	<ul style="list-style-type: none"> <li>• <a href="#">Layout</a></li> <li>• <a href="#">Installation</a></li> <li>• <a href="#">Kvalitet</a></li> <li>• <a href="#">Utskriftsinformation</a></li> </ul>	<ul style="list-style-type: none"> <li>• <a href="#">PDF</a></li> <li>• <a href="#">PostScript</a></li> <li>• <a href="#">PCL</a></li> <li>• <a href="#">Bild</a></li> </ul>
Papper	<ul style="list-style-type: none"> <li>• <a href="#">Magasinkonfiguration</a></li> </ul>	<ul style="list-style-type: none"> <li>• <a href="#">Mediekonfiguration</a></li> </ul>
USB-enhet	<a href="#">Skriv ut från flash-enhet</a>	
Nätverk/portar	<ul style="list-style-type: none"> <li>• <a href="#">Nätverksöversikt</a></li> <li>• <a href="#">Trådlöst</a></li> <li>• <a href="#">Wi-Fi Direct</a></li> <li>• <a href="#">AirPrint<sup>1</sup></a></li> <li>• <a href="#">Mobiltjänsthantering</a></li> <li>• <a href="#">Ethernet</a></li> <li>• <a href="#">TCP/IP</a></li> </ul>	<ul style="list-style-type: none"> <li>• <a href="#">SNMP</a></li> <li>• <a href="#">IPSec</a></li> <li>• <a href="#">802.1x</a></li> <li>• <a href="#">LPD-konfiguration</a></li> <li>• <a href="#">HTTP-/FTP-inställningar</a></li> <li>• <a href="#">USB</a></li> <li>• <a href="#">Begränsa extern nätverksåtkomst</a></li> </ul>
Säkerhet	<ul style="list-style-type: none"> <li>• <a href="#">Säkerhetsgranskningslogg</a></li> <li>• <a href="#">Inloggningsbegränsningar</a></li> <li>• <a href="#">Konfidentiell skrivarinställning</a></li> </ul>	<ul style="list-style-type: none"> <li>• <a href="#">Radera tillfälliga datafiler</a></li> <li>• <a href="#">Lösningar för LDAP-inställningar</a></li> <li>• <a href="#">Diverse</a></li> </ul>
Rapporter	<ul style="list-style-type: none"> <li>• <a href="#">Menyinställningssida</a></li> <li>• <a href="#">Enhet</a></li> </ul>	<ul style="list-style-type: none"> <li>• <a href="#">Skriv ut</a></li> <li>• <a href="#">Nätverk</a></li> </ul>
<a href="#">Felsökning</a>	Testsidor för utskriftskvalitet	
<a href="#">Formsmerge<sup>2</sup></a>	<a href="#">Formsmerge</a>	
<sup>1</sup> Visas endast i Embedded Web Server. <sup>2</sup> Visas bara om en intelligent lagringsenhet är installerad.		



# Enhet

## Egenskaper

Menyalternativ	Beskrivning
<b>Skärmspråk</b> [Lista med språk]	Ange vilket språk som ska visas på skärmen.
<b>Land/region</b> [Lista över länder eller områden]	Identifiera landet eller området där skrivaren är konfigurerad för att fungera.
<b>Kör första installation</b> Av* På	Kör installationsguiden.
<b>Tangentbord</b> Tangentbordstyp [Lista med språk]	Välj ett språk som tangentbordstyp. <b>Obs!</b> Alla värden för Tangentbordstyp kanske inte visas eller så kan särskild programvara behövas för att de ska visas.
<b>Visad information</b> Visad text 1 (IP-adress*) Visad text 2 (datum/tid*) Anpassad text 1 Anpassad text 2	Ange vilken information som ska visas på startskärmen.
<b>Datum och tid</b> Konfigurera Dagens datum och tid Ställa in datum och tid manuellt Datumformat (MM-DD-ÅÅÅÅ*) Tidsformat (12 timmar FM/EM*) Tidszon UTC-förskjutning (GMT) DST start DST slut DST-förskjutning Network Time Protocol Aktivera NTP (på*) NTP-server Aktivera autentisering (ingen*) Nyckel-ID Lösenord	Konfigurera skrivarens datum och tid samt Network Time Protocol. <b>Anmärkning:</b> <ul style="list-style-type: none"> <li>• MM-DD-ÅÅÅÅ är den amerikanska fabriksinställning som standard i USA. DD-MM-ÅÅÅÅ är den internationella fabriksinställningen.</li> <li>• UTC-förskjutning (GMT), DST start, DST slut, och DST-förskjutning visas endast när Tidszon är inställt som (UTC + användare) Anpassad.</li> <li>• Nyckel-ID och lösenord visas endast om Aktivera autentisering är angett till MD5-nyckel.</li> </ul>
<b>Pappersstorlekar</b> US* Meter	Ange måttenhet för pappersstorlekar. <b>Obs!</b> Grundinställningen för pappersstorlek beror på valet av land eller region i installationsguiden.
<b>Ljusstyrka för skärm</b> 20–100 % (100*)	Justera ljusstyrkan på skärmen.
<b>Obs!</b> En asterisk (*) bredvid ett värde anger fabriksstandardinställningen.	

Menyalternativ	Beskrivning
<b>Flashenhetsåtkomst</b> Inaktiverad Aktiverad*	Aktivera åtkomst till flashenheten.
<b>Enhetsljud</b> Stäng av alla ljud (av*) Knappen Feedback (på*) Volym (5*) Larmkontroll (enkel*) Kassettlarm (en gång*)	Konfigurera ljudinställningarna för skrivaren.
<b>Skärmtidsgräns</b> 5–300 (60*)	Ange inaktivitetstiden i sekunder innan skärmen visar startskärmen, eller innan skrivaren automatiskt loggar ut ett användarkonto.
<b>Obs!</b> En asterisk (*) bredvid ett värde anger fabriksstandardinställningen.	

## Ekoläge

Menyalternativ	Beskrivning
<b>Skriv ut</b> Sidor Enkelsidigt* 2-sidig	Ange om skrivaren ska skriva ut på en sida eller på båda sidorna av papperet.
<b>Skriv ut</b> Sidor per ark Av* Två sidor per sida Tre sidor per sida Fyra sidor per sida Sex sidor per sida Nio sidor per sida Tolv sidor per sida Sexton sidor per sida	Skriv ut flera sidbilder på samma sida av ett pappersark.
<b>Skriv ut</b> Tonersvärta 1–10 (8*)	Ange hur ljusa eller mörka textbilder ska vara.
<b>Obs!</b> En asterisk (*) bredvid ett värde anger fabriksstandardinställningen.	

## Fjärrstyrd funktionspanel

Menyalternativ	Beskrivning
<b>Extern VNC-anslutning</b> Tillåt inte* Tillåt	Anslut en extern VNC-klient (Virtual Network Computing) till fjärrkontrollpanelen.
<b>Obs!</b> En asterisk (*) bredvid ett värde anger fabriksstandardinställningen.	

Menyalternativ	Beskrivning
<b>Autentiseringstyp</b> Inga* Standardautentisering	Ställ in autentiseringstyp för åtkomst till VNC-klientservern.
<b>VNC, lösenord</b>	Ange lösenordet för att ansluta till VNC-klientservern. <b>Obs!</b> Det här menyalternativet visas endast om Autentiseringstyp är angett till Standardautentisering.
<b>Obs!</b> En asterisk (*) bredvid ett värde anger fabriksstandardinställningen.	

## Meddelanden

Menyalternativ	Beskrivning
<b>Larmkontroll</b> Av En gång* Fortlöpande	Ange antalet gånger som larmet ska avges när åtgärd från användaren krävs.
<b>Förbrukningsmaterial</b> Visa uppskattningar för förbrukningsmaterial Visa uppskattningar* Visa inte uppskattningar	Visa uppskattad status för förbrukningsmaterial.
<b>Förbrukningsmaterial</b> Kassettlarm Av En gång* Fortlöpande	Ange antalet gånger som larmet ska avges när nivån i kassetten är låg.
<b>Förbrukningsmaterial</b> Anpassade förbrukningsmeddelanden	Konfigurera meddelandeinställningar för när användaråtgärd krävs. <b>Obs!</b> Det här menyalternativet visas endast i Embedded Web Server.
<b>Inställningar för e-postaviseringar</b> E-postinställningar Primär SMTP-gateway	Ange IP-adressen eller värdnamnet för den primära SMTP-servern som används för att skicka e-post.
<b>Inställningar för e-postaviseringar</b> E-postinställningar Primär SMTP-gatewayport (25*)	Ange portnumret för den primära SMTP-servern.
<b>Inställningar för e-postaviseringar</b> E-postinställningar Sekundär SMTP-gateway	Ange serverns IP-adress eller värdnamnet för den sekundära SMTP-servern (SMTP-reservservern).
<b>Inställningar för e-postaviseringar</b> E-postinställningar Sekundär SMTP-gatewayport (25*)	Ange serverportnumret för den sekundära SMTP-servern (SMTP-reservservern).
<b>Obs!</b> En asterisk (*) bredvid ett värde anger fabriksstandardinställningen.	

Menyalternativ	Beskrivning
<b>Inställningar för e-postaviseringar</b> E-postinställningar SMTP-tidsgräns (30*)	Ange hur länge skrivaren ska vänta om SMTP-servern inte svarar.
<b>Inställningar för e-postaviseringar</b> E-postinställningar Svarsadress	Ange en svarsadress för e-postmeddelanden.
<b>Inställningar för e-postaviseringar</b> E-postinställningar Använd alltid SMTP-standardvarsadress (av*)	Använd SMTP-standardvarsadress.
<b>Inställningar för e-postaviseringar</b> E-postinställningar Använd SSL/TLS (inaktiverad*)	Skicka ett e-postmeddelande med hjälp av en krypterad länk.
<b>Inställningar för e-postaviseringar</b> E-postinställningar Kräv betrott certifikat (på*)	Kräv ett betrott certifikat när du öppnar SMTP-servern.
<b>Inställningar för e-postaviseringar</b> E-postinställningar SMTP-serverautentisering (ingen autentisering krävs*)	Ställ in autentiseringstyp för SMTP-servern.
<b>Inställningar för e-postaviseringar</b> E-postinställningar Enhetsinitierad e-post (ingen*)	Ange om inloggningsuppgifter krävs för enhetsinitierad e-post.
<b>Inställningar för e-postaviseringar</b> E-postinställningar Använd inloggningsuppgifter för Active Directory-enhet (av*)	Aktivera användarinloggningsuppgifter och grupp-tillhörighet för att ansluta till SMTP-servern.
<b>Inställningar för e-postaviseringar</b> E-postinställningar Enhetens användar-ID	Ange användar-ID för att ansluta till SMTP-servern.
<b>Inställningar för e-postaviseringar</b> E-postinställningar Enhetens lösenord	Ange lösenordet för att ansluta till SMTP-servern.
<b>Inställningar för e-postaviseringar</b> E-postinställningar Kerberos 5 REALM	Ange sfär för autentiseringsprotokollet Kerberos 5.
<b>Inställningar för e-postaviseringar</b> E-postinställningar NTLM-domän	Ange domännamn för säkerhetsprotokollet NTLM.
<b>Inställningar för e-postaviseringar</b> E-postinställningar Inaktivera felet "SMTP-servern är inte konfigurerad" (av*)	Avaktivera att ett felmeddelande om SMTP-inställningar visas på skärmen.
<b>Obs!</b> En asterisk (*) bredvid ett värde anger fabriksstandardinställningen.	

Menyalternativ	Beskrivning
<b>Felundvikande</b> Stopphjälp Av På*	Ställ in skrivaren för att automatiskt kontrollera om papper har fastnat.
<b>Felundvikande</b> Auto fortsättning Av På*(5 sekunder) Autofortsättningstid (5*)	Låt skrivaren fortsätta att bearbeta eller skriva ut ett jobb automatiskt efter att den har rensat vissa villkor för tillsyn.
<b>Felundvikande</b> Starta om automatiskt Starta om automatiskt Starta om när inaktiv Starta alltid om* Starta aldrig om	Ställa in skrivaren för att starta om när ett fel uppstår.
<b>Felundvikande</b> Starta om automatiskt Max antal automatiska omstarter (2*)	Ställ in antalet automatiska omstarter som skrivaren kan utföra.
<b>Felundvikande</b> Starta om automatiskt Fönster för automatisk omstart (720*)	Ange antalet sekunder innan skrivaren startas om automatiskt.
<b>Felundvikande</b> Starta om automatiskt Räknare för automatisk omstart	Visa skrivskyddad information om omstartsräknaren.
<b>Felundvikande</b> Starta om automatiskt Återställ räknaren för automatisk omstart Avbryt Fortsätt	Återställ räknaren för automatisk omstart.
<b>Felundvikande</b> Visa fel för kort pappersfel På Automatisk återgång*	Ställ in skrivaren för att visa ett meddelande när ett fel på grund av kort papper inträffar. <b>Obs!</b> Kort papper är det påfyllda papperet.
<b>Felundvikande</b> Skydda sida Av* På	Ställ in skrivaren på att bearbeta hela sidan i minnet innan den skrivs ut.
<b>Åtgärdande av papper som har fastnat</b> Åtgärda stopp Av På Auto*	Ställ in skrivaren för att skriva ut de sidor som har fastnat.
<b>Obs!</b> En asterisk (*) bredvid ett värde anger fabriksstandardinställningen.	

## Energihantering

Menypost	Beskrivning
<b>Väntelägesprofil</b> Skriv ut från vänteläge Fortsätt vara aktiv efter utskrift Gå in i vänteläge efter utskrift*	Ställ in skrivaren att vara i vaket läget eller återgå till vänteläget efter utskrift.
<b>Väntelägesprofil</b> Tryck här om du vill aktivera från Djupt viloläge Av På*	Aktivera skrivaren från viloläge genom att trycka på skrivarens skärm.
<b>Tidsgränser</b> Viloläge 1–114 minuter (15*)	Ange hur länge skrivaren får vara inaktiv innan den försätts i vänteläge.
<b>Tidsgränser</b> Tidsgräns för standbyläge Avaktiverad 1 timme 2 timmar 3 timmar 6 timmar 1 dag 2 dagar 3 dagar* 1 vecka 2 veckor 1 månad	Ställ in tiden innan skrivaren stängs av.
<b>Tidsgränser</b> Tidsgräns för standbyläge vid anslutning Viloläge Ej viloläge*	Ställ in Tidsgräns för viloläge för att stänga av skrivaren när det finns en aktiv Ethernet-anslutning.
<b>Ställa in energilägen</b> Scheman Lägg till nytt schema	Schemalägg när skrivaren ska försättas i vänte- eller standbyläge.
<b>Obs!</b> En asterisk (*) bredvid ett värde anger fabriksstandardinställningen.	

## Återställa fabriksinställningar

Menyalternativ	Beskrivning
<b>Återställa inställningar</b> Återställ alla inställningar Återställ skrivarinställningar Återställ nätverksinställningar Återställ programinställningar	Återställ standardinställningarna för skrivaren. <b>Obs!</b> Återställ programinställningar visas endast på vissa skrivarmodeller.

## Underhåll

### Konfigurationsmeny

Menyalternativ	Beskrivning
<b>USB-konfiguration</b> USB PnP 1* 2	Ändra skrivarens USB-drivrutinsläge för att förbättra dess kompatibilitet med en persondator.
<b>USB-konfiguration</b> USB-hastighet Full Auto*	Ställ in USB-porten på att köra i full hastighet och inaktivera dess höghastighetsfunktioner.
<b>Magasinkonfiguration</b> Länkade magasin Automatisk* Av	Ställ in skrivaren så att den länkar magasin som har samma inställningar för papperstyp och pappersstorlek.
<b>Magasinkonfiguration</b> Visa meddelande om magasininsatsen Av Endast för okända storlekar* Alltid	Visa ett meddelande där användaren kan ändra inställningarna för pappersstorlek och papperstyp efter att magasinet har satt i.
<b>Magasinkonfiguration</b> Påfyllning av A5 Kortsida* Långsida	Bestäm standardorientering för påfyllning av papper i A5-format i alla papperskällor.
<b>Magasinkonfiguration</b> Pappersinfo Auto* Flerfunktionsmatare Manuellt papper	Ange den papperskälla som användaren ska fylla på när ett meddelande visas om att fylla på papper. <b>Obs!</b> På menyn Papper ställer du in Konfigurera universalmatare på Kassett för att Universalarkmatare ska visas.
<b>Magasinkonfiguration</b> Kuvertinfo Auto* Flerfunktionsmatare Manuellt kuvert	Ange den papperskälla som användaren ska fylla på när ett meddelande visas om att fylla på kuvert. <b>Obs!</b> På menyn Papper ställer du in Konfigurera universalmatare på Kassett för att Universalarkmatare ska visas.
<b>Magasinkonfiguration</b> Åtgärd för uppmaningar Uppmana användare* Fortsätt Använd aktuellt	Ställ in skrivaren så att den kan lösa meddelanden om att byta papper eller kuvert.
<b>Obs!</b> En asterisk (*) bredvid ett värde anger fabriksstandardinställningen.	

Menyalternativ	Beskrivning
<b>Magasinkonfiguration</b> Flera universalstorlekar Av* På	Ställ in magasinet så att det stöder flera universella storlekar.
<b>Rapporter</b> Menyinställningssida Händelselogg Sammanfattning av händelselogg	Skriv ut rapporter om skrivarens menyinställningar, status och händelselogg.
<b>Användning av förbrukningsmaterial och räknare</b> Rensa historik för materialanvändning	Återställ historiken för användning av förbrukningsmaterial till fabriksstandardnivån.
<b>Användning av förbrukningsmaterial och räknare</b> Återställ serviceräknare	Återställ serviceräknaren efter att en ny underhållssats har installerats.
<b>Skrivaremuleringar</b> PPDS-emulering Av* På	Ställ in skrivaren på att känna igen och använda PPDS-dataströmmen.
<b>Skrivaremuleringar</b> PS-emulering Av På*	Ställ in skrivaren på att känna igen och använda PS-dataströmmen.
<b>Skrivaremuleringar</b> Aktivera Formsmerge Av* På	Aktivera Formsmerge för att lagra formulären på den intelligenta lagringsenheten (ISD). <b>Obs!</b> En ISD måste installeras.
<b>Skrivaremuleringar</b> Aktivera Prescribe Av* På	Aktivera Prescribe. <b>Obs!</b> Prescribe-licensen måste vara installerat.
<b>Skrivaremuleringar</b> Emulatorsäkerhet Tidsgräns för sida (60 minuter*) Återställ emulator efter jobb (Av*) Inaktivera åtkomst till skrivarmeddelande (På*)	Konfigurera skrivarens säkerhetsinställningar i emuleringsläge.
<b>Utskriftskonfiguration</b> Teckensnittsskärpå 0–150 (24*)	Ange ett värde för textens punktstorlek under vilket högfrequensskärmarna används när teckensnittsdata skrivs ut. Exempel: Om värdet är 24 använder alla teckensnitt med storleken 24 punkter eller färre högfrequensskärmarna.
<b>Utskriftskonfiguration</b> Utskriftstäthet Inaktiverad 1–5 (3*)	Justera tonertätheten när du skriver dokument.
<b>Obs!</b> En asterisk (*) bredvid ett värde anger fabriksstandardinställningen.	



Menyalternativ	Beskrivning
<b>Enhetsåtgärder</b> Tyst läge Av* På	Sätt skrivaren i Tyst läge. <b>Obs!</b> Skrivarens övergripande prestanda försämras när den här inställningen aktiveras.
<b>Enhetsåtgärder</b> Säkert läge Av* På	Ställ in skrivaren på ett specialläge där den försöker fortsätta att tillhandahålla så mycket funktionalitet som möjligt, trots kända problem. Exempel: Om den angivna inställningen är På och motorn för dubbelsidig utskrift inte fungerar utför skrivaren enkelsidig utskrift av dokumenten även om jobbet är dubbelsidig utskrift.
<b>Enhetsåtgärder</b> Rensa anpassad status	Radera användardefinierade strängar för anpassade meddelanden av typ Standard eller Alternativ.
<b>Enhetsåtgärder</b> Rensa alla fjärrinstallerade meddelanden	Radera meddelanden som fjärrinstallerats.
<b>Enhetsåtgärder</b> Visa auto. felmeddelanderutor Av På*	Visa befintliga felmeddelanden på skärmen när skrivaren förblir inaktiv på startskärmen under en tidsperiod.

**Obs!** En asterisk (\*) bredvid ett värde anger fabriksstandardinställningen.

## Radering ur funktion

Menypost	Beskrivning
<b>Radering ur funktion</b> Minne senast rensat Senaste radering av den intelligenta lagringsenheten	Visa skrivskyddad information om när skrivarminnet eller lagringsenheten senast raderades. <b>Obs!</b> Senaste radering av ISD visas endast när en intelligent lagringsenhet är installerad.
<b>Radering ur funktion</b> Rensa all information i det beständiga minnet Ta bort alla skrivar- och nätverksinställningar Radera alla appar och appinställningar Radera alla genvägar och kortkommandon Radera den intelligenta lagringsenheten	Rensa all information på beständigt minne och på hårddisken. <b>Obs!</b> Radera den intelligenta lagringsenheten visas endast när en ISD är installerad.

## Synliga ikoner på startskärmen

Meny	Beskrivning
Status/förbrukningsartiklar Jobbkö Ändra språk Bokmärken Stoppade jobb	Ange vilka ikoner som ska visas på startskärmen.

## Uppdatera fast programvara

Menyalternativ	Beskrivning
<b>Aktuell version</b>	Visa den aktuella versionen av fast programvara som är installerad på skrivaren.
<b>Sök efter uppdateringar nu</b>	Sök efter uppdateringar för fast programvara.
<b>Sök automatiskt efter uppdateringar</b>	Ställ in skrivaren för att automatiskt leta efter uppdateringar för fast programvara.

## Om den här skrivaren

Menypost	Beskrivning
<b>Inventarienummer</b>	Ange skrivarens identitet. Maxlängden är 32 tecken.
<b>Skrivarens plats</b>	Ange skrivarens plats. Maxlängden är 63 tecken.
<b>Kontakta</b>	Ange kontaktinformationen för skrivaren. Maxlängden är 63 tecken.
<b>Maskinvaruversion</b>	Visa version av fast programvara som är installerad på skrivaren.
<b>Motor</b>	Visa skrivarens motornummer.
<b>Serienummer</b>	Visa skrivarens serienummer.
<b>Exportera konfigurationsfil till USB</b>	Exportera konfigurationsfilen till en flashenhet.
<b>Exportera komprimerade loggar till USB</b>	Exportera de komprimerade loggfilerna till en flashenhet.

## Skriv ut

### Layout

Menyalternativ	Beskrivning
<b>Sidor</b> Enkelsidigt* Dubbelsidigt	Ange om skrivaren ska skriva ut på ena eller på båda sidorna av papperet.
<b>Vändningsformat</b> Långsida* Kortsida	Avgör vilken papperssida som binds vid dubbelsidig utskrift.
<b>Tomma sidor</b> Skriv ut Skriv inte ut*	Skriv ut tomma sidor som ingår i ett utskriftsjobb.
<b>Sortera</b> Av (1,1,1,2,2,2) På (1,2,1,2,1,2)*	Se till att sidorna i ett utskriftsjobb matas ut i rätt ordning vid utskrift av flera kopior av jobbet.
<b>Obs!</b> En asterisk (*) bredvid ett värde anger fabriksstandardinställningen.	

Menyalternativ	Beskrivning
<b>Skiljeblad</b> Inga* Mellan kopior Mellan jobb Mellan sidor	Infoga tomma skiljeblad vid utskrift.
<b>Skiljebladskälla</b> Magasin [x] (1*) Universalarkmatare	Ange papperskällan för skiljebladet.
<b>Sidor per sida</b> Av* Två sidor per sida Tre sidor per sida Fyra sidor per sida Sex sidor per sida Nio sidor per sida Tolv sidor per sida Sexton sidor per sida	Skriv ut flera sidbilder på samma sida av ett pappersark.
<b>Ordning för Sidor per sida</b> Horisontellt* Omvänt horisontellt Vertikal Omvänt vertikalt	Ange placeringen av flera bilder på en sida när du använder menyn Sidor per sida.
<b>Riktning för Sidor per sida</b> Auto* Liggande Stående	Ange riktningen för flera bilder på en sida när du använder menyn Sidor per sida.
<b>Ram för Sidor per sida</b> Inga* Fast	Skriv ut en ram runt varje sidbild när du använder menyn Sidor per sida.
<b>Kopior</b> 1–9999 (1*)	Ange antal kopior för varje utskriftsjobb.
<b>Utskriftsområde</b> Normal* Helsida	Ställ in det utskrivbara området för ett pappersark.
<b>Obs!</b> En asterisk (*) bredvid ett värde anger fabriksstandardinställningen.	

## Installation

Menypost	Beskrivning
<b>Skrivarspråk</b> PCL-emulering PS-emulering*	Ställa in skrivarens språk. <b>Obs!</b> Att ett visst skrivarspråk är inställt som standard hindrar inte att ett program skickar utskriftsjobb som använder ett annat skrivarspråk.
<b>Obs!</b> En asterisk (*) bredvid ett värde anger fabriksstandardinställningen.	

Menypost	Beskrivning
<b>Jobb väntar</b> Av* På	Spara utskriftsjobb som är i behov av förbrukningsmaterial, så att jobb som inte kräver dessa förbrukningsmaterial kan skrivas ut. <b>Obs!</b> Det här menyalternativet visas bara om en intelligent lagringsenhet (ISD) är installerad.
<b>Tidsgr. jobblagr.</b> 0–255 (30*)	Ställ in hur länge i sekunder skrivaren ska vänta på information från användaren innan den lagrar jobb som kräver resurser som inte är tillgängliga. <b>Obs!</b> Det här menyalternativet visas endast när en ISD är installerad.
<b>Ladda ned till</b> RAM-minne* Disk	Ange var du vill spara alla permanenta resurser som har hämtats till skrivaren. <b>Obs!</b> Det här menyalternativet visas endast när en ISD är installerad.
<b>Spara resurser</b> Av* På	Avgör vad skrivaren ska göra med hämtade resurser när skrivaren tar emot ett jobb som kräver mer minne än vad som finns tillgängligt. <b>Anmärkningar:</b> <ul style="list-style-type: none"> <li>När funktionen är Av behåller skrivaren bara de hämtade resurserna tills minnet behövs. Resurser som är associerade med det inaktiva skrivarspråket tas bort.</li> <li>När funktionen är På sparar skrivaren alla permanent hämtade resurser för alla språkändringar. Vid behov visar skrivaren meddelanden om att minnet är fullt istället för ta bort permanenta resurser.</li> </ul>
<b>Ordning för Skriv ut alla</b> Alfabetisk* Nyast först Äldst först	Ange ordningen när du väljer att skriva ut alla stoppade och konfidentiella jobb. <b>Obs!</b> Det här menyalternativet visas endast när en ISD är installerad.
<b>Obs!</b> En asterisk (*) bredvid ett värde anger fabriksstandardinställningen.	

## Kvalitet

Menyalternativ	Beskrivning
<b>Utskr-upplösning</b> 600 dpi 1200 Bildkvalitet* 2 400 bildkvalitet 1200 dpi 300 dpi	Ställ in upplösning för utskrifter.
<b>Pixelökning</b> Av* Teckensnitt* Liggande Stående Båda riktningarna	Aktivera fler pixlar för utskrift i grupp för tydlighet, för att förbättra bilder horisontellt eller vertikalt eller för att förbättra teckensnitt.
<b>Tonersvärta</b> 1 till 10 (8*)	Ange hur ljusa eller mörka textbilder ska vara.
<b>Raster</b> Normal* Detaljer	Förbättra utskriften med jämnare linjer och skarpare konturer.
<b>Obs!</b> En asterisk (*) bredvid ett värde anger fabriksstandardinställningen.	

Menyalternativ	Beskrivning
<b>Ljusstyrka</b> -6 till 6 (0*)	Justera utskriften genom att göra den antingen ljusare eller mörkare.
<b>Kontrast</b> 0 till 5 (0*)	Justera kontrasten på utskrivna objekt.
<b>Gråkorrigering</b> Av Auto*	Aktivera skrivarens grå korrigeringsalgoritm för bilder som skrivits ut i mellangrå nivå.
<b>Obs!</b> En asterisk (*) bredvid ett värde anger fabriksstandardinställningen.	

## Utskriftsinfo

Menypost	Beskrivning
<b>Utskriftsinfo</b> Av* På	Ange att skrivaren ska skapa en logg över de utskriftsjobb den tar emot. <b>Obs!</b> Det här menyalternativet visas bara om en intelligent lagringsenhet (ISD) är installerad.
<b>Informationsloggsintervall</b> Varje dag Varje vecka Varje månad*	Ange hur ofta skrivaren ska skapa en loggfil.
<b>Logga åtgärd i slutet på intervall</b> Inga* E-posta aktuell logg E-posta och ta bort aktuell logg Lägg upp aktuell logg Lägg upp och ta bort aktuell logg	Ange hur skrivaren ska reagera när frekvenströskelvärdet upphör att gälla. <b>Obs!</b> Värdet som anges i Intervall för utskriftsinformationslogg avgör när denna åtgärd ska utföras.
<b>Nästan full-nivå för logg</b> Av På (5)*	Ange hur stor loggfilen får vara innan skrivaren utför åtgärden Loggåtgärd vid Nästan full. <b>Obs!</b> Det här menyalternativet visas endast när en ISD är installerad.
<b>Nästan full-nivå för logg</b> Inga* E-posta aktuell logg E-posta och ta bort aktuell logg E-posta och ta bort den äldsta loggen Lägg upp aktuell logg Lägg upp och ta bort aktuell logg Lägg upp och ta bort äldsta loggen Ta bort aktuell logg Ta bort äldsta loggen Ta bort alla utom aktuell Ta bort alla loggar	Ange hur skrivaren ska reagera när ISD nästan är full. <b>Obs!</b> Värdet som anges i Nästan full-nivå för logg avgör när den här åtgärden ska utföras.
<b>Obs!</b> En asterisk (*) bredvid ett värde anger fabriksstandardinställningen.	

Menypost	Beskrivning
<b>Loggätgärd vid Full</b> Inga* E-posta och ta bort aktuell logg E-posta och ta bort den äldsta loggen Lägg upp och ta bort aktuell logg Lägg upp och ta bort äldsta loggen Ta bort aktuell logg Ta bort äldsta loggen Ta bort alla utom aktuell Ta bort alla loggar	Ange hur skrivaren ska reagera när det använda utrymmet på ISD når gränsen (100 MB).
<b>URL till postlogg</b>	Ange var jobbinformationsloggarna ska skapas.
<b>E-postadress för att skicka loggar</b>	Ange den e-postadress som skrivaren ska skicka utskriftsinformationsloggar till.
<b>Loggfilsprefix</b>	Ange prefix för loggfilerna. <b>Obs!</b> Det aktuella värdnamnet som är angett på menyn TCP/IP används som standardloggfilsprefix.
<b>Obs!</b> En asterisk (*) bredvid ett värde anger fabriksstandardinställningen.	

## PDF

Menyalternativ	Beskrivning
<b>Anpassa</b> Av* På	Skala sidinnehållet för att passa den valda pappersstorleken.
<b>Anteckningar</b> Skriv ut Skriv inte ut*	Ange om anteckningar ska skrivas ut i PDF-filen.
<b>Skriv ut PDF-fel</b> Av På*	Aktivera utskrift av PDF-fel.
<b>Obs!</b> En asterisk (*) bredvid ett värde anger fabriksstandardinställningen.	

## PostScript

Menyalternativ	Beskrivning
<b>Skriv ut PS-fel</b> Av* På	Skriv ut en sida som beskriver PostScript® -felet. <b>Obs!</b> När ett fel inträffar upphör bearbetningen av jobbet, skrivaren skriver ut ett felmeddelande och resten av utskriftsjobbet rensas.
<b>Minsta linjebredd</b> 1–30 (2*)	Ange minsta linjebredd. <b>Obs!</b> Jobb som skrivs ut i 1 200 dpi använder värdet direkt.
<b>Obs!</b> En asterisk (*) bredvid ett värde anger fabriksstandardinställningen.	

Menyalternativ	Beskrivning
<b>PS-uppstartsläge</b> Av På*	Avaktivera filen SysStart. <b>Obs!</b> Om du aktiverar SysStart-filen exponeras skrivaren eller nätverket för en säkerhetsrisk.
<b>Teckensnittsprioritet</b> Inbyggd* Flash/disk	Ställ in sökordningen för teckensnitt. <b>Anmärkningar:</b> <ul style="list-style-type: none"> <li>• Inställningen Inbyggd innebär att skrivaren söker igenom minnet efter det efterfrågade teckensnittet innan den söker på den intelligenta lagringsenheten (ISD).</li> <li>• Inställningen Flash/Disk innebär att skrivaren söker igenom ISD efter det efterfrågade teckensnittet innan den söker i skrivarminnet.</li> <li>• Det här menyalternativet visas endast när en ISD är installerad.</li> </ul>
<b>Väntetidsgräns</b> Av På*(40 sekunder)	Ange att skrivaren ska invänta mer data innan ett utskriftsjobb avbryts.
<b>Obs!</b> En asterisk (*) bredvid ett värde anger fabriksstandardinställningen.	

## PCL

Menyalternativ	Beskrivning
<b>Teckensnittskälla</b> Inbyggd* Disk Hämta Flashenhet Teckensnittskort Alla	Välj den källa som innehåller standardteckensnittsalternativet. <b>Anmärkningar:</b> <ul style="list-style-type: none"> <li>• Disk och Flash visas bara när en intelligent lagringsenhet (ISD) som innehåller teckensnitt är installerad.</li> <li>• Hämta visas bara om det finns hämtade teckensnitt i skrivarminnet.</li> <li>• Teckensnittskort visas endast när en ISD är installerad.</li> </ul>
<b>Teckensnittsnamn</b> [Lista över tillgängliga teckensnitt] (Courier*)	Välj ett teckensnitt i en angiven teckensnittskälla.
<b>Symboluppsättning</b> [Lista över tillgängliga symboluppsättningar] (10U PC-8*)	Ange symboluppsättningen för varje teckensnittsnamn. <b>Obs!</b> En symboluppsättning är en uppsättning alfabetiska och numeriska tecken, skiljetecken och specialtecken. I symboluppsättningar finns tecken som är speciella för vissa språk eller program, t.ex. matematiska symboler för vetenskapliga texter.
<b>Breddsteg</b> 0,08–100,00 (10,00*)	Ange breddsteg för fasta teckensnitt eller teckensnitt med fast teckenbredd. <b>Obs!</b> Med Breddsteg avses antal fasta tecken som upptar en tum i sidled.
<b>Riktning</b> Stående* Liggande Omvänt stående Omvänt liggande	Ange riktningen för texten och bilderna på sidan.
<b>Obs!</b> En asterisk (*) bredvid ett värde anger fabriksstandardinställningen.	

Menyalternativ	Beskrivning
<b>Rader per sida</b> 1–255	Ange antalet textrader för varje sida som skrivs ut genom PCL®-dataströmmen. <b>Anmärkningar:</b> <ul style="list-style-type: none"> <li>• Det här menyalternativet aktiverar vertikalt radavstånd som gör att det valda antalet rader skrivs ut mellan standardmarginalerna på sidan.</li> <li>• 60 är fabriksinställt som standard i USA. 64 är fabriksinställt som standard internationellt.</li> </ul>
<b>Minsta linjebredd för PCL5</b> 1–30 (2*)	Ange inledande minsta linjebredd.
<b>Minsta linjebredd för PCLXL</b> 1–30 (2*)	
<b>A4-bredd</b> 198 mm* 203 mm	Ange bredd för den logiska sidan på A4-papper. <b>Obs!</b> Den logiska sidan är mellanrummet på den fysiska sida där data skrivs ut.
<b>Auto CR efter LF</b> På Av*	Ställ in skrivaren så den gör en automatisk vagnretur efter styrkommandot för radmatning. <b>Obs!</b> Vagnretur är en mekanism som ger kommando till skrivaren att flytta positionen för markören till den första positionen på samma linje.
<b>Auto LF efter CR</b> På Av*	Ställ in skrivaren så att den gör en automatisk radmatning efter styrkommandot för vagnretur.
<b>Ommumr. magasin</b> Tilldela univ.arkmatrare Tilldela magasin [x] Tilldela man. papper Tilldela manuellt kuvert	Konfigurera så att skrivaren arbetar med en annan skrivardrivrutin eller ett anpassat program som använder en annan uppsättning källtilldelningar för att begära en given papperskälla. Välj bland följande alternativ: Av* – Skrivaren använder fabriksinställda standardinställningar för papperskällor. None (ingen) - Papperskällan ignorerar kommandot om att välja pappersmatning. 0–199 – Ange ett numeriskt värde för att tilldela ett anpassat värde till en papperskälla.
<b>Ommumr. magasin</b> Visa fabriksinställningar	Visa det fabriksinställda värdet som tilldelats för varje papperskälla.
<b>Ommumr. magasin</b> Återställ standardinställningarna	Återställ magasinets omnumreringar till fabriksinställningar.
<b>Utskriftstidsgr.</b> Av På* (90 sekunder)	Ställ in att skrivaren ska avsluta ett utskriftsjobb när den har varit inaktiv under en viss tid. <b>Obs!</b> Tid för utskriftstidsgräns visas endast om Utskriftstidsgräns är aktiverat.
<b>Obs!</b> En asterisk (*) bredvid ett värde anger fabriksstandardinställningen.	



## Bild

Menyalternativ	Beskrivning
<b>Autoanpassa</b> På Av*	Välj den bästa tillgängliga pappersstorleken och riktningsinställningen för en bild. <b>Obs!</b> När inställningen är På ersätter det här menyalternativet inställningarna för skalning och riktning för bilden.
<b>Invertera</b> Av* På	Invertera monokroma tvåtonsbilder. <b>Obs!</b> Inställningen gäller inte för bildformatet GIF och JPEG.
<b>Skalning</b> Ankare överst vänster Bästa passning* Ankare i mitten Anpassa höjd/bredd Anpassa höjd Anpassa bredd	Justera bilden så att den får plats i utskriftsområdet. <b>Obs!</b> När Autoanpassa är inställt på På, ställs Skalning automatiskt in på Bästa passning.
<b>Riktning</b> Stående* Liggande Omvänt stående Omvänt liggande	Ange riktningen för texten och bilderna på sidan.
<b>Obs!</b> En asterisk (*) bredvid ett värde anger fabriksstandardinställningen.	

## Papper

### Magasinkonfiguration

Menyalternativ	Beskrivning
<b>Standardkälla</b> Magasin [x] (1*) Universalarkmatare Manuellt papper Manuellt kuvert	Ange en papperskälla för alla utskriftsjobb.
<b>Pappersstorlek/-typ</b> Magasin [x] Universalarkmatare Manuellt papper Manuellt kuvert	Ange den pappersstorlek och papperstyp som fyllts på i varje papperskälla.
<b>Ersättningsstorlek</b> Av Letter/A4 Alla i listan*	Ställ in skrivaren så att den ersätter angiven pappersstorlek om den angivna storleken inte har fyllts på i den valda papperskällan. <b>Anmärkningar:</b> <ul style="list-style-type: none"> <li>Med inställningen Av uppmanas användaren att fylla på rätt pappersstorlek.</li> <li>Alla i listan tillåter alla tillgängliga ersättningar.</li> </ul>
<b>Obs!</b> En asterisk (*) bredvid ett värde anger fabriksstandardinställningen.	

Menyalternativ	Beskrivning
<b>Konf. univ.matare</b> Kasset* Manuell Först	Avgör hur flerfunktionsmataren beter sig. <b>Anmärkningar:</b> <ul style="list-style-type: none"> <li>• Inställningen Kasset ställer in flerfunktionsmataren som den automatiska papperskällan.</li> <li>• Med alternativet Manuellt används flerfunktionsmataren endast till manuella utskriftsjobb.</li> <li>• Inställningen Först ställer in flerfunktionsmataren som den primära papperskällan.</li> </ul>
<b>Obs!</b> En asterisk (*) bredvid ett värde anger fabriksstandardinställningen.	

## Mediekonfiguration

### Universell inställning

Menyalternativ	Beskrivning
<b>Måttenheter</b> Tum Millimeter	Ange måttenhet för den universella pappersstorleken. <b>Obs!</b> Tum är fabriksinställt som standard i USA. Millimeter är fabriksinställt som standard internationellt.
<b>Stående bredd</b> 3,00–14,17 tum (8,50*) 76–360 mm (216*)	Ange bredd för stående för den universella pappersstorleken.
<b>Stående höjd</b> 3,00–14,17 tum (14*) 76–360 mm (356*)	Ange höjd för stående riktning för den universella pappersstorleken.
<b>Matningsriktning</b> Kortsida* Långsida	Ställ in skrivaren så att den väljer papper från kort- eller långsidan. <b>Obs!</b> Långsida visas endast när den längsta sidan är kortare än den högsta tillåtna bredd som kan hanteras.
<b>Obs!</b> En asterisk (*) bredvid ett värde anger fabriksstandardinställningen.	

### Medietyper

Menyalternativ	Beskrivning
Vanligt papper Styvt papper Återvunnet papper Etiketter Dokumentpapper Kuvert Sträva kuvert Brevhuvud Förtryckta Färgat papper Lätt papper Tungt papper Grovt/bomull Anpassad typ [X]	Ange struktur, vikt och riktning för pappret.

## USB-enhet

### Skriv ut från flashenhet

Menypost	Beskrivning
<b>Antal kopior</b> 1–9999 (1*)	Ange antal kopior.
<b>Papperskälla</b> Magasin [x] (1*) Flerfunktionsmatare Manuellt papper Manuellt kuvert	Konfigurera papperskälla för utskriftsjobbet.
<b>Sortera</b> Av [1,1,1,2,2,2] På [1,2,1,2,1,2]*	Se till att sidorna i ett utskriftsjobb matas ut i rätt ordning vid utskrift av flera kopior av jobbet.
<b>Sidor</b> Enkelsidigt* Dubbelsidigt	Ange om skrivaren ska skriva ut på ena eller på båda sidorna av papperet.
<b>Vändningsformat</b> Långsida* Kortsida	Avgör vilken papperssida som binds vid dubbelsidig utskrift.
<b>Sidor per sida</b> Av* Två sidor per sida Tre sidor per sida Fyra sidor per sida Sex sidor per sida Nio sidor per sida Tolv sidor per sida Sexton sidor per sida	Skriv ut flera sidbilder på samma sida av ett pappersark.
<b>Ordning för Sidor per sida</b> Horisontellt* Omvänt horisontellt Omvänt vertikalt Vertikal	Ange placeringen av flera bilder på en sida när du använder menyn Sidor per sida.
<b>Riktning för Sidor per sida</b> Auto* Liggande Stående	Ange riktningen för flera bilder på en sida när du använder menyn Sidor per sida.
<b>Ram för Sidor per sida</b> Inga* Fast	Skriv ut en ram runt varje sidbild när du använder menyn Sidor per sida.

**Obs!** En asterisk (\*) bredvid ett värde anger fabriksstandardinställningen.

Menypost	Beskrivning
<b>Skiljeblad</b> Av* Mellan kopior Mellan jobb Mellan sidor	Infoga tomma skiljeblad vid utskrift.
<b>Skiljebladskälla</b> Magasin [x] (1*) Flerfunktionsmatare	Ange papperskällan för skiljebladet.
<b>Tomma sidor</b> Skriv inte ut* Skriv ut	Skriv ut tomma sidor i ett utskriftsjobb.
<b>Obs!</b> En asterisk (*) bredvid ett värde anger fabriksstandardinställningen.	

## Nätverk/portar

### Nätverksöversikt

Menyalternativ	Beskrivning
<b>Aktiv adapter</b> Auto* Standardnätverk Trådlöst	Ange typen av nätverksanslutning. <b>Obs!</b> Trådlöst är endast tillgängligt på skrivare som är anslutna till ett trådlöst nätverk.
<b>Nätverksstatus</b>	Visa skrivarnätverkets anslutningsstatus.
<b>Visa nätverksstatus på skrivaren</b> Av På*	Visa nätverksstatusen på skärmen.
<b>Hastighet för dubbelsidiga utskrifter</b>	Visa hastigheten för nätverkskortet som är aktivt för närvarande.
<b>IPv4</b>	Visa IPv4-adresserna.
<b>Alla IPv6-adresser</b>	Visa alla IPv6-adresser.
<b>Starta om skrivarservern</b>	Återställ alla aktiva nätverksanslutningar till skrivaren. <b>Obs!</b> Med den här inställningen tar du bort alla konfigurationsinställningar för nätverket.
<b>Tidsgräns för nätverksjobb</b> Av På* (90 sekunder)	Ställ in hur länge skrivaren ska vänta innan den avbryter ett utskriftsjobb via nätverket.
<b>Försättsblad</b> Av* På	Skriv ut ett försättsblad.
<b>Obs!</b> En asterisk (*) bredvid ett värde anger fabriksstandardinställningen.	

Menyalternativ	Beskrivning
<b>Aktivera nätverksanslutningar</b> Av På*	Aktivera att skrivaren ska ansluta till ett nätverk.
<b>Aktivera LLDP</b> Av* På	Aktivera LLDP (Link Layer Discovery Protocol) i skrivaren.
<b>Obs!</b> En asterisk (*) bredvid ett värde anger fabriksstandardinställningen.	

## Trådlöst

**Obs!** Menyn är endast tillgänglig på skrivare som är anslutna till ett Wi-Fi-nätverk eller skrivare som har en trådlös nätverksadapter.

Menyalternativ	Beskrivning
<b>Konfigurera på skrivarpanelen</b> Välj nätverk Lägg till Wi-Fi-nätverk Nätverksnamn Nätverksläge Infrastruktur Trådlöst säkerhetsläge Inaktiverad* WPA2/WPA – Personal WPA2 – Personal WPA2/WPA3 – Personal WPA3 – Personal 802.1x - RADIUS	Konfigurera Wi-Fi-anslutningen med hjälp av kontrollpanelen. <b>Obs!</b> Det här menyalternativet visas som <i>Inställningar för trådlös anslutning i Embedded Web Server</i> .
<b>Wi-Fi Protected Setup</b> Tryckknappsstartmetod PIN-startmetod	Skapa ett Wi-Fi-nätverk och aktivera nätverkssäkerhet. <b>Anmärkningar:</b> <ul style="list-style-type: none"> <li>Med Tryckknappsstartmetod ansluts skrivaren till ett Wi-Fi-nätverk när knapparna på både skrivaren och åtkomstpunkten (trådlös router) trycks in inom en given tidsperiod.</li> <li>Med PIN-startmetod ansluts skrivaren till ett Wi-Fi-nätverk när en PIN-kod på skrivaren anges i de trådlösa inställningarna för åtkomstpunkten.</li> </ul>
<b>Kompatibilitet</b> 802.11b/g/n (2,4 GHz)* 802.11a/b/g/n/ac (2,4 GHz/5 GHz) 802.11a/n/ac (5 GHz)	Ange standarden för Wi-Fi-nätverket. <b>Obs!</b> 802.11a/b/g/n/ac (2,4 GHz/5 GHz) och 802.11a/n/ac (5 GHz) visas endast när ett Wi-Fi-alternativ är installerat.
<b>Trådlöst säkerhetsläge</b> Inaktiverad* WPA2/WPA-Personal WPA2-Personal WPA2/WPA3 – Personal WPA3 – Personal 802.1x - RADIUS	Ställ in säkerhetsläget för att ansluta skrivaren till Wi-Fi-enheter.

Menyalternativ	Beskrivning
<b>WPA2/WPA-Personal</b> AES*	Aktivera Wi-Fi-säkerhet genom Wi-Fi Protected Access (WPA). <b>Obs!</b> Det här menyalternativet visas endast när Trådlöst säkerhetsläge är inställt på WPA2/WPA-Personal.
<b>Ange PSK</b>	Ange lösenordet för säker Wi-Fi-anslutning.
<b>WPA2-Personal</b> AES*	Aktivera Wi-Fi-säkerhet genom WPA2. <b>Obs!</b> Det här menyalternativet visas endast när Trådlöst säkerhetsläge är inställt på WPA2-Personal.
<b>802.1x krypteringsläge</b> WPA+ WPA2* WPA2 + PMF*	Aktivera Wi-Fi-säkerhet genom 802.1x standard. <b>Obs!</b> Det här menyalternativet visas endast när Trådlöst säkerhetsläge är inställt på 802.1x – RADIUS.
<b>IPv4</b> Aktivera DHCP På* Av Ange statisk IP-adress IP-adress Nätmask Gateway	Aktiverar och konfigurerar IPv4-inställningar på skrivaren.
<b>IPv6</b> Aktivera IPv6 På* Av Aktivera DHCPv6 På Av* Stateless Address Autoconfiguration På* Av DNS-serveradress Manuellt tilldelad IPv6-adress Manuellt tilldelad IPv6-router Adressprefix Alla IPv6-adresser Alla IPv6-routeradresser	Aktiverar och konfigurerar IPv6-inställningar på skrivaren.
<b>Nätverksadress</b> UAA LAA	Se nätverksadresserna.
<b>PCL SmartSwitch</b> På* Av	Ange att skrivaren ska växla automatiskt till PCL-emulering när det krävs för ett utskriftsjobb, oberoende av skrivarens standardspråk. <b>Obs!</b> Om PCL SmartSwitch är inaktiverat undersöks inte inkommande data och det standardskrivarspråk som är angett på menyn Inställningar används.

Menyalternativ	Beskrivning
<b>PS SmartSwitch</b> På* Av	Ange att skrivaren ska växla automatiskt till PS-emulering när det krävs för ett utskriftsjobb, oberoende av skrivarens standardspråk. <b>Obs!</b> Om PS SmartSwitch är inaktiverat undersöks inte inkommande data och det standardskrivarspråk som är angett på menyn Inställningar används.
<b>Jobb-buffring</b> På Av*	Lagra tillfälligt utskriftsjobb på den intelligenta lagringsenheten (ISD) innan du skriver ut. <b>Obs!</b> Det här menyalternativet visas endast när en ISD är installerad.
<b>Mac Binary PS</b> Auto* På Av	Ställa in skrivaren för att bearbeta binära PostScript-utskriftsjobb från Macintosh. <b>Anmärkningar:</b> <ul style="list-style-type: none"> <li>• Med inställningen På bearbetas PostScript-utskriftsjobb i binärt råformat.</li> <li>• Med inställningen Av filtreras utskriftsjobben med standardprotokollet.</li> </ul>

## Wi-Fi Direct

**Obs!** Menyn är endast tillgänglig på skrivare som är anslutna till ett Wi-Fi-nätverk eller skrivare som har en trådlös nätverksadapter.

Menypost	Beskrivning
<b>Aktivera Wi-Fi Direct</b> På Av*	Ställ in skrivaren på att ansluta direkt till Wi-Fi-enheter.
<b>Wi-Fi Direct-namn</b>	Ange namnet för Wi-Fi Direct-nätverket.
<b>Wi-Fi Direct-lösenord</b>	Konfigurera lösenord för autentisering och validering av Wi-Fi-användare.
<b>Visa lösenord på inställningssidan</b> Av På*	Visa Wi-Fi Direct-lösenordet på nätverksinställningssidan.
<b>Önskat kanalnummer</b> 1–11 Auto*	Ange önskad kanal för Wi-Fi-nätverket.
<b>Gruppägarens IP-adress</b>	Ange gruppägarens IP-adress.
<b>Godkänn automatiskt tryckknappsbegäran</b> Av* På	Godkänn automatiskt begäran om anslutning till nätverket. <b>Obs!</b> Det är inte säkert att automatiskt godkänna klienter.
<b>Obs!</b> En asterisk (*) bredvid ett värde anger fabriksstandardinställningen.	

## AirPrint

**Obs!** Den här menyn visas endast i Embedded Web Server.

Menypost	Beskrivning
<b>Alla AirPrint-funktioner</b>	Visa skrivarens AirPrint-status.
<b>Aktivera AirPrint</b> På* Av	Aktivera AirPrint-funktionen. <b>Obs!</b> Det här menyalternativet visas bara om IPP (Internet Printing Protocol) eller mDNS är avaktiverat.
<b>Aktivera iBeacon</b> På Av*	Aktivera iBeacon-funktionen.
<b>Bonjour-namn</b>	Identifiera skrivarens beteckning och plats.
<b>Organisationsnamn</b>	
<b>Organisationsenhet</b>	
<b>Skrivarens plats</b>	
<b>Skrivarens latitud</b>	
<b>Skrivarens longitud</b>	
<b>Skrivarens höjd</b>	
<b>Fler alternativ</b>	
<b>Obs!</b> En asterisk (*) bredvid ett värde anger fabriksstandardinställningen.	

## Mobiltjänsthantering

Menyalternativ	Beskrivning
<b>Aktivera IPP-utskrift</b> På* Av	Tillåt utskrift från mobila enheter med IPP (Internet Printing Protocol).
<b>Aktivera IPP via USB</b> På* Av	Tillåt utskriftsjobb med USB-anslutning.
<b>Obs!</b> En asterisk (*) bredvid ett värde anger fabriksstandardinställningen.	

## Ethernet

Menypost	Beskrivning
<b>Nätverkshastighet</b>	Visa hastigheten för den aktiva nätverksadaptorn.
<b>IPv4</b> Aktivera DHCP (på*) Ange statisk IP-adress	Konfigurera IPv4-inställningarna.
<b>Obs!</b> En asterisk (*) bredvid ett värde anger fabriksstandardinställningen.	



Menypost	Beskrivning
<b>IPv6</b> Aktivera IPv6 (på*) Aktivera DHCPv6 (av*) Stateless Address Autoconfiguration (på*) DNS-serveradress Manuellt tilldelad IPv6-adress Manuellt tilldelad IPv6-router Adressprefix (64*) Alla IPv6-adresser Alla IPv6-routeradresser	Konfigurera IPv6-inställningarna.
<b>Nätverksadress</b> UAA LAA	Ange nätverksadressen.
<b>PCL SmartSwitch</b> Av På*	Ange att skrivaren ska växla automatiskt till PCL-emulering när det krävs för ett utskriftsjobb, oberoende av skrivarens standardspråk. <b>Obs!</b> Om den här inställningen är avaktiverad undersöker inte skrivaren inkommande data och använder standardskrivarspråket som angetts på menyn Inställningar.
<b>PS SmartSwitch</b> Av På*	Ange att skrivaren ska växla automatiskt till PostScript-emulering när det krävs för ett utskriftsjobb, oberoende av skrivarens standardspråk. <b>Obs!</b> Om den här inställningen är avaktiverad undersöker inte skrivaren inkommande data och använder standardskrivarspråket som angetts på menyn Inställningar.
<b>Jobb-buffring</b> Av* På	Lagra tillfälligt utskriftsjobb på den intelligenta lagringsenheten (ISD) innan du skriver ut. <b>Obs!</b> Det här menyalternativet visas endast när en ISD är installerad.
<b>Mac Binary PS</b> Auto* På Av	Ställa in skrivaren för att bearbeta binära PostScript-utskriftsjobb från Macintosh. <b>Anmärkningar:</b> <ul style="list-style-type: none"> <li>• Auto bearbetar utskriftsjobb från både Windows och Macintosh.</li> <li>• Av filtrerar PostScript-utskriftsjobben med standardprotokollet.</li> </ul>
<b>Energibesparande Ethernet</b> På Av Auto*	Minska strömförbrukning när skrivaren inte tar emot data från Ethernet-nätverket.
<b>Obs!</b> En asterisk (*) bredvid ett värde anger fabriksstandardinställningen.	

## TCP/IP

**Obs!** Den här menyn visas endast för nätverksskrivare och för skrivare som är anslutna till skrivarservrar.

Menyalternativ	Beskrivning
<b>Ange värdnamn</b>	Ange det aktuella TCP/IP-värdnamnet.
<b>Domännamn</b>	Ange domännamnet.
<b>Tillåt DHCP/BOOTP att uppdatera NTP-servern</b> På* Av	Tillåt att NTP-inställningarna för skrivaren får uppdateras från DHCP- och BOOTP-klienter.
<b>Namn på nollkonfiguration</b>	Ange ett tjänstenamn för nollkonfigurationsnätverket.
<b>Aktivera Automatisk IP</b> Av På*	Tilldela en IP-adress automatiskt.
<b>DNS-adress</b>	Ange serveradress för den aktuella DNS-servern (Domain Name System).
<b>Säkerhetskopierings-DNS</b>	Ange adresser för DNS-säkerhetskopieringsservrar.
<b>Säkerhetskopierings-DNS 2</b>	
<b>Säkerhetskopierings-DNS 3</b>	
<b>Domänsökordning</b>	Ange en lista med domännamn för att söka efter skrivaren och skrivarresurser i andra domäner i nätverket.
<b>Aktivera DDNS</b> Av* På	Uppdatera de dynamiska DNS-inställningarna.
<b>DDNS TTL</b>	Ange de aktuella DDNS-inställningarna.
<b>Standard-TTL</b>	
<b>Uppdateringstid för DDNS</b>	
<b>Aktivera mDNS</b> Av På*	Uppdatera DNS-inställningarna för fleranvändarkommunikation.
<b>WINS-serveradress</b>	Ange adressen till en WINS-server (Windows Internet Name Service).
<b>Aktivera BOOTP</b> Av* På	Tillåt att en IP-adress får tilldelas till skrivaren från BOOTP.
<b>MTU</b> 256–1500 Ethernet (1500*)	Ange en parameter för högsta överföringshastighet för TCP-anslutningar.
<b>Raw Print Port</b> 1–65535 (9100*)	Ange ett råportnummer för skrivare som är anslutna i ett nätverk.
<b>Maximal hastighet för utgående trafik</b> Av* På	Ställ in den högsta överföringshastigheten för skrivaren. <b>Obs!</b> När detta är aktiverat är alternativet för den här inställningen 100–1 000 000 kilobit/sekund.
<b>Obs!</b> En asterisk (*) bredvid ett värde anger fabriksstandardinställningen.	

Menyalternativ	Beskrivning
<b>TLS-stöd</b> Aktivera TLSv1.0 (av*) Aktivera TLSv1.1 (av*) Aktivera TLSv1.2 (på*)	Aktivera säkerhetsprotokollet Transport Layer.
<b>SSL-chifferlista</b>	Ange de chifferalgoritmer som ska användas för SSL- eller TLS-anslutningarna.
<b>TLSv1.3 SSL-chifferlista</b>	Ange den specifika chiffersträng som ska användas för TLS v1.3.
<b>Obs!</b> En asterisk (*) bredvid ett värde anger fabriksstandardinställningen.	

## SNMP

**Obs!** Den här menyn visas endast för nätverksskrivare och för skrivare som är anslutna till skrivarservrar.

Menyalternativ	Beskrivning
<b>SNMP-version 1 och 2c</b> Aktiverad Av På* Tillåt SNMP-inmatning Av På* Aktivera PPM MIB Av På* SNMP-gemenskapsnamn	Konfigurera SNMP (Simple Network Management Protocol) version 1 och 2c för att installera drivrutiner och program.
<b>Obs!</b> En asterisk (*) bredvid ett värde anger fabriksstandardinställningen.	

Menyalternativ	Beskrivning
<b>SNMP version 3</b> Aktiverad Av På* Kontextnamn Ange inloggningsuppgifter för att läsa/skriva Användarnamn Autentiseringslösenord Sekretesslösenord Ange inloggningsuppgifter för att läsa Användarnamn Autentiseringslösenord Sekretesslösenord Autentiseringshashning MD5 SHA1* Lägsta autentiseringsnivå Ingen autentisering, ingen sekretess Autentisering, ingen sekretess Autentisering, sekretess* Personuppgiftsalgoritm DES AES-128*	Konfigurera SNMP version 3 för att installera och uppdatera skrivarsäkerhet.
<b>Obs!</b> En asterisk (*) bredvid ett värde anger fabriksstandardinställningen.	

## IPSec

**Obs!** Den här menyn visas endast för nätverksskrivare och för skrivare som är anslutna till skrivarservrar.

Menyalternativ	Beskrivning
<b>Aktivera IPSec</b> Av* På	Aktivera IPSec (Internet Protocol Security).
<b>Baskonfiguration</b> Standard* Kompatibilitet Säker	Ange baskonfiguration för IPSec. <b>Obs!</b> Den här menyalternativet visas endast när Aktivera IPSec är inställt på På.
<b>DH-gruppförslag (Diffie-Hellman)</b> modp2048 (14)* modp3072 (15) modp4096 (16) modp6144 (17)	Ange baskonfiguration för IPSec. <b>Obs!</b> Det här menyalternativet visas endast när Baskonfiguration är angett till Kompatibilitet.
<b>Obs!</b> En asterisk (*) bredvid ett värde anger fabriksstandardinställningen.	

Menyalternativ	Beskrivning
<b>Föreslagen krypteringsmetod</b> 3DES AES*	Ange krypteringsmetoden. <b>Obs!</b> Det här menyalternativet visas endast när Baskonfiguration är angett till Kompatibilitet.
<b>Föreslagen autentiseringsmetod</b> SHA1 SHA256* SHA512	Ange autentiseringsmetoden. <b>Obs!</b> Det här menyalternativet visas endast när Baskonfiguration är angett till Kompatibilitet.
<b>SA-livslängd för IKE (timmar)</b> 1 2 4 8 24*	Ange när SA för IKE upphör att gälla. <b>Obs!</b> Det här menyalternativet visas endast när Baskonfiguration är angett till Säker.
<b>SA-livslängd för IPSec (timmar)</b> 1 2 4 8* 24	Ange när SA för IPSec upphör att gälla. <b>Obs!</b> Det här menyalternativet visas endast när Baskonfiguration är angett till Säker.
<b>IPSec-enhetscertifikat</b>	Ange ett IPSec-certifikat. <b>Obs!</b> Den här menyalternativet visas endast när Aktivera IPSec är inställt på På.
<b>Autentiserade anslutningar med hjälp av fördelad nyckel</b> Värld [x]	Konfigurera autentiserade anslutningar för skrivaren. <b>Obs!</b> Dessa menyalternativ visas endast när Aktivera IPSec är inställt på På.
<b>Certifikatautentiserade anslutningar</b> Värld [x] adress[/subnät]	
<b>Obs!</b> En asterisk (*) bredvid ett värde anger fabriksstandardinställningen.	

## 802.1x

**Obs!** Den här menyn visas endast för nätverksskrivare och för skrivare som är anslutna till skrivarservrar.

Menyalternativ	Beskrivning
<b>Aktiv</b> Av* På	Låt skrivaren ansluta till nätverk som kräver autentisering innan åtkomst medges.
<b>802.1x-behörighet</b> Enhetens inloggningsnamn Enhetens inloggningslösenord Validera tjänstecertifikat (på*) Aktivera händelseloggning (av*) 802.1x-enhetscertifikat	Konfigurera inställningarna för autentisering av 802.1x-anslutningen.
<b>Obs!</b> En asterisk (*) bredvid ett värde anger fabriksstandardinställningen.	

Menyalternativ	Beskrivning
<b>Autentiseringsmekanismer</b> EAP-MD5 (på*) EAP - MSCHAPv2 (på*) LEAP (på*) PEAP (på*) EAP - TLS (på*) EAP - TTLS (på*) TTLS-autentiseringsmetod (MSCHAPv2*)	Konfigurera de tillåtna autentiseringsmekanismer för 802.1x-anslutningen.
<b>Obs!</b> En asterisk (*) bredvid ett värde anger fabriksstandardinställningen.	

## LPD-konfiguration

**Obs!** Den här menyn visas endast för nätverksskrivare och för skrivare som är anslutna till skrivarservrar.

Menyalternativ	Beskrivning
<b>LPD-tidsgräns</b> 0–65 535 sekunder (90*)	Ange ett tidsgränsvärde för att förhindra att LDP-servern (Line Printer Daemon) väntar oändligt länge på utskriftsjobb som inte svarar och ogiltiga utskriftsjobb.
<b>LPD-försättsblad</b> Av* På	Skriv ut ett försättsblad för alla LPD-utskriftsjobb. <b>Obs!</b> Ett försättsblad är den första sidan i ett utskriftsjobb som används som avgränsare för utskriftsjobb och till att identifiera den som har skapats utskriftsjobbsbegäran.
<b>LPD-slutsida</b> Av* På	Skriv ut ett en slutsida för alla LPD-utskriftsjobb. <b>Obs!</b> En slutsida är den sista sidan i ett utskriftsjobb.
<b>LPD-vagnreturkonvertering</b> Av* På	Aktivera vagnreturkonvertering. <b>Obs!</b> Vagnretur är en mekanism som ger kommando till skrivaren att flytta positionen för markören till den första positionen på samma linje.
<b>Obs!</b> En asterisk (*) bredvid ett värde anger fabriksstandardinställningen.	

## HTTP-/FTP-inställningar

Menypost	Beskrivning
<b>Proxy</b> IP-adress för HTTP-proxy HTTP, IP-standardport IP-adress för FTP-proxy FTP, IP-standardport Verifiering Användarnamn Lösenord Lokala domäner	Konfigurera inställningar för HTTP- och FTP-servrarna.
<b>Övriga inställningar</b> Aktivera HTTP-server (på*)	Öppna Embedded Web Server för att övervaka och hantera skrivaren.
<b>Obs!</b> En asterisk (*) bredvid ett värde anger fabriksstandardinställningen.	

Menypost	Beskrivning
<b>Övriga inställningar</b> Aktivera HTTPS (på*)	Aktivera HTTPS (Hypertext Transfer Protocol Secure) för att kryptera dataöverföring till och från skrivarservern.
<b>Övriga inställningar</b> Tvinga HTTPS-anslutningar (av*)	Tvinga skrivaren att använda HTTPS-anslutningar.
<b>Övriga inställningar</b> Aktivera FTP/TFTP (på*)	Skicka filer med FTP/TFTP.
<b>Övriga inställningar</b> HTTPS-enhetscertifikat (standard*)	Visa det HTTP-enhetscertifikat som används på skrivaren.
<b>Övriga inställningar</b> Tidsgräns för HTTP-/FTP-begäran (30*)	Ange tidslängden innan serveranslutningen avbryts.
<b>Övriga inställningar</b> Återförsök för HTTP-/FTP-begäran (3*)	Ange antal återförsök för att ansluta till HTTP-/FTP-servern.
<b>Obs!</b> En asterisk (*) bredvid ett värde anger fabriksstandardinställningen.	

## ThinPrint

Menyalternativ	Beskrivning
<b>Aktivera ThinPrint</b> Av* På	Skriv ut med ThinPrint.
<b>Portnummer</b> 4000–4999 (4000*)	Ange portnummer för ThinPrint-servern.
<b>Bandbredd (bitar/sek)</b> 100–1 000 000 (0*)	Ange hastighet för att överföra data i en ThinPrint-miljö.
<b>Paketstorlek (kB)</b> 0–64 000 (0*)	Ange paketstorlek för dataöverföringar.
<b>Obs!</b> En asterisk (*) bredvid ett värde anger fabriksstandardinställningen.	

## USB

Menypost	Beskrivning
<b>PCL SmartSwitch</b> Av På*	Ange att skrivaren ska växla till PCL-emulering när en utskrift som tas emot via en USB-port kräver det, oberoende av skrivarens standardspråk. <b>Obs!</b> Om den här inställningen är avaktiverad undersöker inte skrivaren inkommande data och använder standardskrivarspråket som angetts på menyn Inställningar.
<b>PS SmartSwitch</b> Av På*	Ange att skrivaren ska växla till PostScript-emulering när en utskrift som tas emot via en USB-port kräver det, oberoende av skrivarens standardspråk. <b>Obs!</b> Om den här inställningen är avaktiverad undersöker inte skrivaren inkommande data och använder standardskrivarspråket som angetts på menyn Inställningar.
<b>Obs!</b> En asterisk (*) bredvid ett värde anger fabriksstandardinställningen.	

Menypost	Beskrivning
<b>Jobb-buffring</b> Av* På	Lagra tillfälligt utskriftsjobb på den intelligenta lagringsenheten (ISD) innan du skriver ut. <b>Obs!</b> Det här menyalternativet visas endast när en ISD är installerad.
<b>Mac Binary PS</b> Auto* På Av	Ställa in skrivaren för att bearbeta binära PostScript-utskriftsjobb från Macintosh. <b>Anmärkningar:</b> <ul style="list-style-type: none"> <li>• Auto bearbetar utskriftsjobb från både Windows och Macintosh.</li> <li>• Av filtrerar PostScript-utskriftsjobben med standardprotokollet.</li> </ul>
<b>Aktivera USB-port</b> Av På*	Aktivera den främre USB-enhetsporten.

**Obs!** En asterisk (\*) bredvid ett värde anger fabriksstandardinställningen.

## Begränsa extern nätverksåtkomst

Menyalternativ	Beskrivning
<b>Begränsa extern nätverksåtkomst</b> Av* På	Begränsa åtkomsten till nätverksplatser.
<b>Adress till externt nätverk</b>	Ange nätverksadresserna med begränsad åtkomst.
<b>E-postadress för aviseringar</b>	Ange en e-postadress för att skicka ett meddelande om loggade händelser.
<b>Ping-frekvens</b> 1–300 (10*)	Ange intervallet för nätverksbegäran i sekunder.
<b>Ämne</b>	Ange ämne och meddelande för e-postaviseringen.
<b>Meddelande</b>	

**Obs!** En asterisk (\*) bredvid ett värde anger fabriksstandardinställningen.

## Säkerhet

### Säkerhetsgranskningslogg

Menypost	Beskrivning
<b>Aktivera granskning</b> Av* På	Registrera händelser i säkerhetsgranskningsloggen och i fjärrsystemloggen.
<b>Aktivera fjärr-syslog</b> Av* På	Skicka granskningsloggar till en fjärrserver.
<b>Fjärrsystemloggserver</b>	Ange fjärrsystemloggservern.

**Obs!** En asterisk (\*) bredvid ett värde anger fabriksstandardinställningen.



Menypost	Beskrivning
<b>Fjärrsystemloggport</b> 1-65535 (514*)	Ange fjärrsystemloggporten.
<b>Fjärrsystemloggmetod</b> Normal UDP* Stunnel	Ange en systemloggsmetod för att överföra loggade händelser till fjärrserver.
<b>Fjärrsystemloggfunktionen</b> 0 - kärnmeddelanden 1 - användarnivåmeddelanden 2 - postsystem 3 - systemdemoner 4 - säkerhets-/behörighetsmeddelanden* 5 - interna systemloggsmeddelanden 6 - linjeskrivarundersystem 7 - nätverksnyhetsundersystem 8 - UUCP-undersystem 9 - klockdemon 10 - säkerhets-/behörighetsmeddelanden 11 - FTP-demon 12 - NTP-undersystem 13 - loggranskning 14 - loggvarning 15 - klockdemon 16 - lokal användare 0 (lokal 0) 17 - lokal användare 1 (lokal 1) 18 - lokal användare 2 (lokal 2) 19 - lokal användare 3 (lokal 3) 20 - lokal användare 4 (lokal 4) 21 - lokal användare 5 (lokal 5) 22 - lokal användare 6 (lokal 6) 23 - lokal användare 7 (lokal 7)	Ange en anläggningskod som används när logghändelser skickas till fjärrservern.
<b>Allvarlighetsgrad för händelser som ska loggas</b> 0 - nödfall 1 - avisering 2 - kritiskt 3 - fel 4 - varning* 5 - meddelande 6 - informativt 7 - felsökning	Ange tröskelvärde för prioritetsnivå för loggning av meddelanden och händelser.
<b>Fjärrsystemlogg även för ej loggade händelser</b> Av* På	Skicka alla händelser, oberoende av allvarlighetsgraden, till fjärrservern.
<b>E-postadress till administratören</b>	Skicka e-postavisering för loggade händelser till administratören.
<b>Obs!</b> En asterisk (*) bredvid ett värde anger fabriksstandardinställningen.	

Menypost	Beskrivning
<b>Skicka e-postavisering om rensad logg</b> Av* På	Skicka e-postavisering till administratören när en loggpost tas bort.
<b>Skicka e-postavisering om avslutad logg</b> Av* På	Skicka e-postavisering till administratören när loggen är full och de äldsta posterna börjar skrivas över.
<b>Logga fullständigt beteende</b> Avsluta äldsta poster* Skicka loggen med e-post och ta sedan bort alla poster	Lös loggningslagringsproblem när det tilldelade minnet för loggen är fullt.
<b>Varning: % nivå full</b> Av* På	Skicka e-postavisering till administratören när det tilldelade minnet för loggen är fullt.
<b>Aviseringsnivå för procentandel full</b> 1–99 (90*)	
<b>Skicka e-postavisering vid loggexport</b> Av* På	Skicka e-postavisering till administratören när en logg exporteras.
<b>Skicka e-postavisering när logginställningarna ändras</b> Av* På	Skicka e-postavisering till administratören när Aktivera granskning anges.
<b>Logglinjeslut</b> LF (\n)* CR (\r) CRLF (\r\n)	Ange hur rader i loggfilen ska avslutas.
<b>Signera exporterad digitalt</b> Av* På	Lägg till en digital signatur i slutet av varje exporterad loggfil.
<b>Rensa loggar</b>	Ta bort alla granskningsloggar.
<b>Exportera logg</b> Syslog (RFC 5424) Syslog (RFC 3164) CSV	Exportera en säkerhetslogg till en flashenhet.
<b>Obs!</b> En asterisk (*) bredvid ett värde anger fabriksstandardinställningen.	

## Inloggn.begräns.

Menyalternativ	Beskrivning
<b>Inloggningsfel</b> 1–10 (3*)	Anger antal misslyckade inloggningsförsök innan användaren låses ute.
<b>Tidsram för fel</b> 1–60 minuter (5*)	Ange tidsram mellan misslyckade inloggningsförsök innan användaren låses ute.
<b>Obs!</b> En asterisk (*) bredvid ett värde anger fabriksstandardinställningen.	

Menyalternativ	Beskrivning
<b>Låstid</b> 1–60 minuter (5*)	Ange låstid.
<b>Tidsgräns för webbinloggning</b> 1–120 minuter (10*)	Ange fördröjning för fjärrinloggning innan användaren loggas ut automatiskt.
<b>Obs!</b> En asterisk (*) bredvid ett värde anger fabriksstandardinställningen.	

## Konfidentiell skrivarinställning

Menypost	Beskrivning
<b>Max ogiltig PIN</b> 2–10	Ange gränsen för antal ogiltiga PIN-koder. <b>Obs!</b> När gränsen är nådd raderas utskriftsjobben för användarnamnet.
<b>Giltighetstid för konfidentiellt jobb</b> Av* 1 timme 4 timmar 24 timmar 1 vecka	Ange tid innan stoppade jobb tas bort från den intelligenta lagringsenheten automatiskt. <b>Obs!</b> Stoppade jobb har statusen Konfidentiellt, Upprepa, Reservera eller Bekräfta.
<b>Upprepa utgångsdatum</b> Av* 1 timme 4 timmar 24 timmar 1 vecka	Ställ in giltighetstid för ett utskriftsjobb som du vill upprepa.
<b>Bekräfta utgångsdatum</b> Av* 1 timme 4 timmar 24 timmar 1 vecka	Ange giltighetstiden för utskrift av en kopia ett jobb så att du kan kontrollera kvaliteten på den innan du skriver ut resten av kopiorna.
<b>Reservera utgångsdatum</b> Av* 1 timme 4 timmar 24 timmar 1 vecka	Ange hur länge jobb ska lagras på skrivaren för utskrift vid ett senare tillfälle.
<b>Kräv att alla jobb stoppas</b> Av* På	Ange att alla utskriftsjobb ska stoppas på skrivaren.
<b>Behåll dubbla dokument</b> Av* På	Konfigurera skrivaren så att alla dokument med samma filnamn sparas.
<b>Obs!</b> En asterisk (*) bredvid ett värde anger fabriksstandardinställningen.	

## Radera tillfälliga datafiler

Menyalternativ	Beskrivning
<b>Lagrade i inbyggt minne</b> Av* På	Ta bort alla filer som har sparats i minnet i skrivaren.
<b>Obs!</b> En asterisk (*) bredvid ett värde anger fabriksstandardinställningen.	

## Lösningar för LDAP-inställningar

Menyalternativ	Beskrivning
<b>Följ LDAP-hänvisning</b> Av* På	Söka i alla servrar i domänen efter det inloggade användarkontot.
<b>LDAP-certifikatverifiering</b> Ja Nej*	Aktivera verifiering av LDAP-certifikat.

## Diverse

Menyalternativ	Beskrivning
<b>Skyddade funktioner</b> Visa* Dölj	Visa alla funktioner som Funktionsåtkomstkontroll (Function Access Control, FAC) skyddar oavsett vilka säkerhetsbehörigheter användaren har. <b>Obs!</b> Dölj visar endast FAC-skyddade funktioner som användaren har åtkomst till.
<b>Utskriftsbehörighet</b> Av* På	Låt användaren logga in innan utskrift.
<b>Standardinloggning för utskriftsbehörighet</b> PIN-kod* Användarnamn/lösenord Användarnamn	Konfigurera standardinloggning för Utskriftsbehörighet.
<b>Bygel för säkerhetsåterställning</b> Aktivera gäståtkomst* Ingen effekt	Ange användaråtkomst till skrivaren. <b>Anmärkingar:</b> <ul style="list-style-type: none"> <li>• Aktivera gäståtkomst tillåter enhetsåterställning om administratörslösenordet förloras. Kontakta kundsupport om problemet uppstår.</li> <li>• Ingen effekt förhindrar användning av säkerhetsbygeln för enhetsåterställning.</li> <li>• Det här menyalternativet visas endast om en faktisk maskinvarubygel är installerad.</li> </ul>
<b>Obs!</b> En asterisk (*) bredvid ett värde anger fabriksstandardinställningen.	

Menyalternativ	Beskrivning
<b>Använd den intelligenta lagringenheten för användardata</b> Av På*	Aktivera den intelligenta lagringenheten för att lagra användardata. <b>Obs!</b> Det här menyalternativet visas bara om en intelligent lagringenhet är installerad.
<b>Minsta längd på lösenord</b> 0–32 (0*)	Ange lösenordslängden.
<b>Aktivera Visa lösenord/PIN-kod</b> Av* På	Visa lösenordet eller det personliga ID-numret.
<b>Obs!</b> En asterisk (*) bredvid ett värde anger fabriksstandardinställningen.	

## Rapporter

### Sida med menyinställningar

Menyalternativ	Beskrivning
<b>Sida med menyinställningar</b>	Skriv ut en rapport som innehåller skrivarmenyerna.

### Enhet

Menypost	Beskrivning
<b>Enhetsinformation</b>	Skriv ut en rapport med information om skrivaren.
<b>Enhetsstatistik</b>	Skriv ut en rapport över skrivaranvändning och status för förbrukningsmaterial.
<b>Profillista</b>	Skriv ut en lista med de profiler som är lagrade på skrivaren.
<b>Inventarierapport</b>	Skriv ut ett diagnostikverktyg för utskriftsproblem. <b>Obs!</b> Skriv ut rapporten på papper i Letter- eller A4-format för att undvika att innehållet klipps av.

### Skriv ut

Menypost	Beskrivning
<b>Skriva ut teckensnitt</b> PCL-teckensnitt PS-teckensnitt	Utskriftsprover och information om de teckensnitt som finns tillgängliga för varje skrivarspråk.
<b>Testutskrift</b> Demo Page (Testsida)	Skriv ut en sida som visar skrivarfunktioner.
<b>Skriv ut katalog</b>	Skriv ut de resurser som lagras på flashenheten eller den intelligenta lagringenheten (ISD). <b>Obs!</b> Det här menyalternativet visas bara om en flashenhet eller ISD har installerats.

## Nätverk

Menyalternativ	Beskrivning
<b>Sida för nätverksinställningar</b>	Skriv ut en sida som visar det konfigurerade nätverket och inställningarna för trådlöst för skrivaren. <b>Obs!</b> Menyalternativet visas endast för nätverksskrivare eller skrivare som är anslutna till skrivarservrar.
<b>Wi-Fi Direct-anslutna klienter</b>	Skriv ut en sida som visar listan med enheter som är anslutna till skrivaren med Wi-Fi Direct. <b>Obs!</b> Det här menyalternativet visas endast när Aktivera Wi-Fi Direct är inställt på På.

## Felsökning

Menyalternativ	Beskrivning
<b>Testsidor för utskriftskvalitet</b>	Skriv ut exempelsidor för att identifiera och korrigera defekter i utskriftskvalitet.

## Formsmerge

**Obs!** Den här menyn visas bara om en intelligent lagringsenhet är installerad.

Menyalternativ	Beskrivning
<b>Sammanställningsläge</b> Skriva ut* Hämta data Inaktiverad	Ange driftläge för Forms Merge.
<b>Mål för inhämtning av data</b> Flashminne*	Ställ in måldestinationen som inhämtade data ska vidarebefordras till. <b>Obs!</b> Det här menyalternativet visas endast när Sammanställningsläge är inställt på Hämta data.
<b>Inställningar för utskriftsport och filter</b> Nätverksport På* Av	Aktivera Forms Merge för att bearbeta alla data som skickas till nätverksporten.
<b>Inställningar för utskriftsport och filter</b> Nätverksfilter Inaktiverad* NOLL OFIS OFIS+NOLL OFIS+AS400 AS400 PCL ZPL ZPLF	Ange nätverksfiltret för alla data som skickas till skrivaren.
<b>Obs!</b> En asterisk (*) bredvid ett värde anger fabriksstandardinställningen.	

Menyalternativ	Beskrivning
<b>Inställningar för utskriftsport och filter</b> USB-port På* Av	Aktivera Forms Merge för att bearbeta alla data som skickas till USB-porten.
<b>Inställningar för utskriftsport och filter</b> USB-filter Inaktiverad* NOLL OFIS OFIS+NOLL OFIS+AS400 AS400 PCL ZPL ZPLF	Ange USB-filtret för alla data som skickas till skrivaren.
<b>Inställningar för utskriftsport och filter</b> Tidsgräns för lokal port. 1–100 (10*)	Ange ett tidsgränsvärde för formulär Forms Merge-jobb som skickas till den lokala porten.
<b>Diverse</b> Skriv ut alla formulär	Skriv ut alla formuläruppsättningar som lagrats på den intelligenta lagringsenheten på skrivaren.
<b>Diverse</b> Utskrift av felsida På* Av	Aktivera utskrift av en felsida när ett fel uppstår i ett Forms Merge-jobb.
<b>Obs!</b> En asterisk (*) bredvid ett värde anger fabriksstandardinställningen.	

## Skriva ut Meny för inställningssida

På huvudmenyn trycker du på **Inställningar > Rapporter > Meny för inställningssida**.

# Underhålla skrivaren

## Kontrollera status för skrivarens delar och förbrukningsmaterial

1 Tryck på **Status/Förbrukningsmaterial** på huvudmenyn.

2 Välj delarna eller förbrukningsartiklarna som du vill kontrollera.

**Obs!** Du kan också komma åt den här inställningen genom att trycka på den översta delen av startskärmen.

## Konfigurera meddelanden om förbrukningsmaterial

1 Öppna en webbläsare och ange skrivarens IP-adress i adressfältet.

### Anmärkningar:

- Visa skrivarens IP-adress på skrivarens startskärm. IP-adressen visas som fyra nummergrupper som är åtskiljda med punkter, till exempel 123.123.123.123.
- Om du använder en proxyserver inaktiverar du den tillfälligt för att kunna öppna webbsidan på rätt sätt.

2 Klicka på **Inställningar > Enhet > Meddelanden**.

3 Från menyn Förbrukningsmaterial klickar du på **Anpassade meddelanden om förbrukningsmaterial**.

4 Välj ett meddelande för varje förbrukningsmaterial.

5 Verkställ ändringarna.

## Ställa in e-postaviseringar

Konfigurera skrivaren så att e-postaviseringar skickas när förbrukningsmaterialet börjar ta slut, när du behöver byta eller lägga i mer papper eller när papperstrassel har inträffat.

1 Öppna en webbläsare och ange skrivarens IP-adress i adressfältet.

### Anmärkningar:

- Visa skrivarens IP-adress på skrivarens startskärm. IP-adressen visas som fyra nummergrupper som är åtskilda med punkter, till exempel 123.123.123.123.
- Om du använder en proxyserver inaktiverar du den tillfälligt för att kunna öppna webbsidan på rätt sätt.

2 Klicka på **Inställningar > Enhet > Meddelanden > Inställning av e-postavisering** och konfigurera sedan inställningarna.

**Obs!** Om du vill ha mer information om SMTP-inställningarna kontaktar du e-postleverantören.

3 Verkställ ändringarna.



**4** Klicka på **Ställ in e-postlistor och aviseringar** och konfigurera sedan inställningarna.

**5** Verkställ ändringarna.

## Visa rapporter

**1** På startskärmen trycker du på **Inställningar > Rapporter**.

**2** Välj rapporten du vill visa.

## Beställa delar och förbrukningsmaterial

Du kan beställa förbrukningsmaterial genom att kontakta stället där du köpt skrivaren.

**Obs!** Alla livslängdsuppskattningar för förbrukningsenheterna förutsätter utskrift på vanligt papper i storlek US Letter eller A4.

**Varning – risk för skador:** Om du inte upprätthåller en så optimal skrivarprestanda som möjligt eller byter ut delar och förbrukningsmaterial kan skrivaren skadas.

## Beställa en tonerkassett

### Anmärkningar:

- Den beräknade kapaciteten för en kassett baseras på standarden ISO/IEC 19752.
- Extremt låg täckning under långa perioder kan påverka den faktiska kapaciteten negativt.

Kontakta stället där du köpte skrivaren för att få reda på hur du beställer en tonerkassett.

## Beställa en bildhanteringsenhet

Om du vill beställa en bildhanteringsenhet kontaktar du inköpsstället där du köpte skrivaren.

## Byta ut delar och förbrukningsartiklar

### Byta ut tonerkassetten

1 Öppna lucka A.

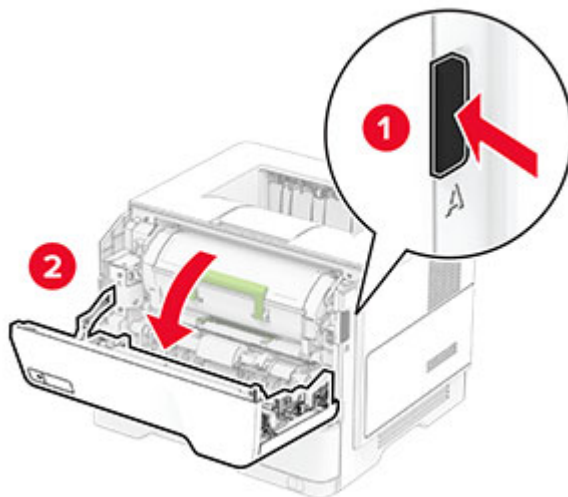

2 Ta bort den förbrukade tonerkassetten.

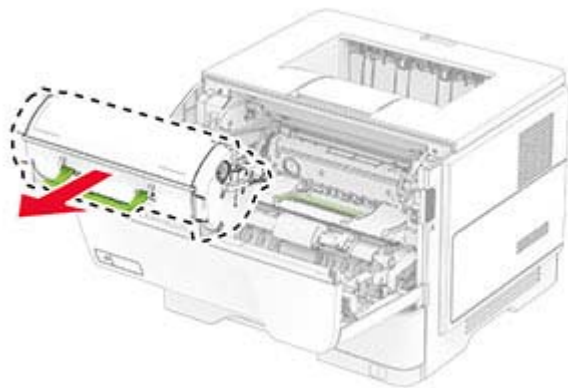

3 Packa upp den nya tonerkassetten.

- 4 Fördela om tonern i tonerkassetten genom att skaka den.

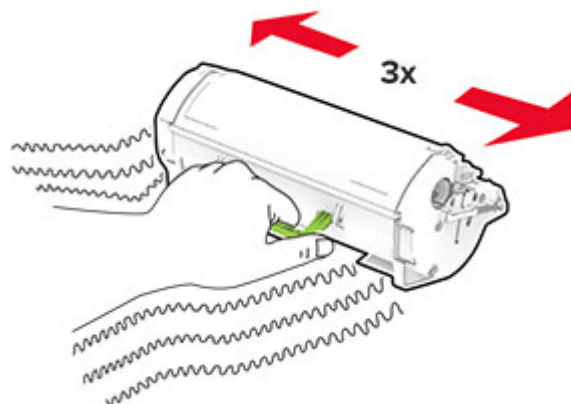

- 5 Sätt i den nya tonerkassetten.

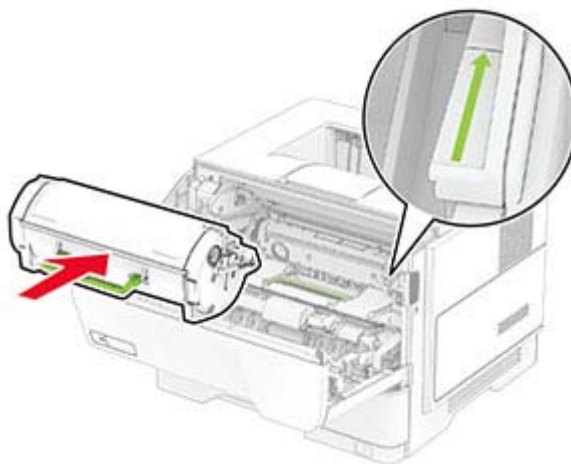

- 6 Stäng lucka A.

## Byta ut bildhanteringsenheten

1 Öppna lucka A.

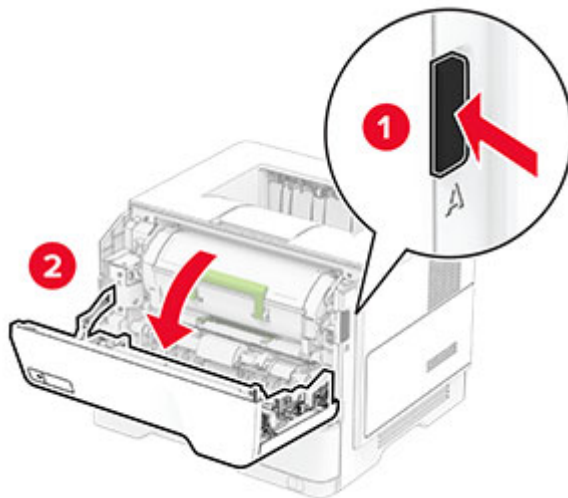

2 Ta bort tonerkassetten.

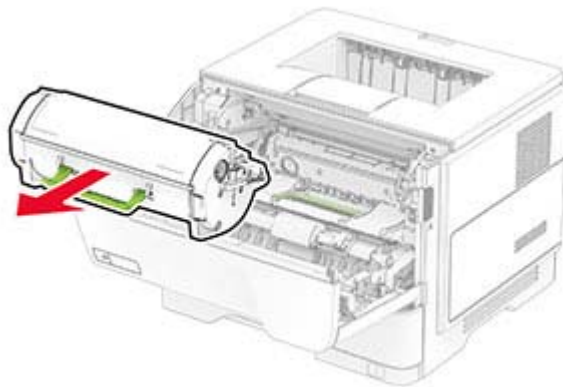

3 Ta bort den förbrukade bildhanteringsenheten.

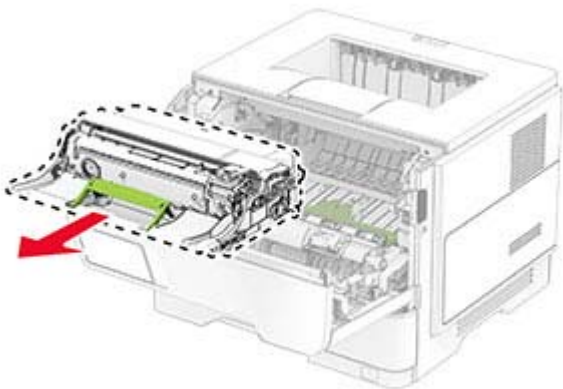

4 Packa upp den nya bildhanteringsenheten.

- 5 Fördela om tonern i kitet för trumma/developer genom att skaka det.

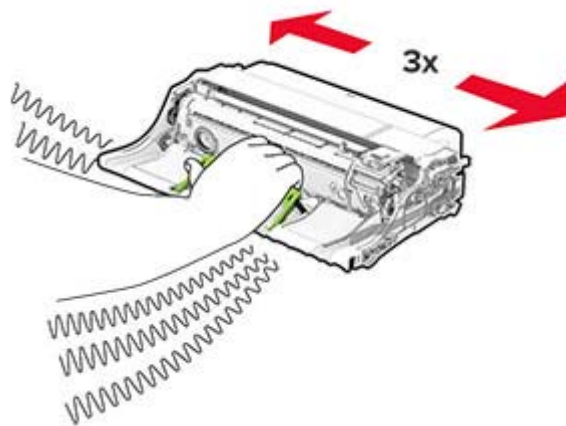

**Varning – risk för skador:** Utsätt inte bildhanteringsenheten för direkt ljus under mer än tio minuter. Lång exponering för ljus kan leda till problem med utskriftskvaliteten.

**Varning – risk för skador:** Vidrör inte fotoenhetens cylinder. Det kan påverka kvaliteten på kommande utskriftsjobb.



**6** Sätt i den nya bildhanteringsenheten.

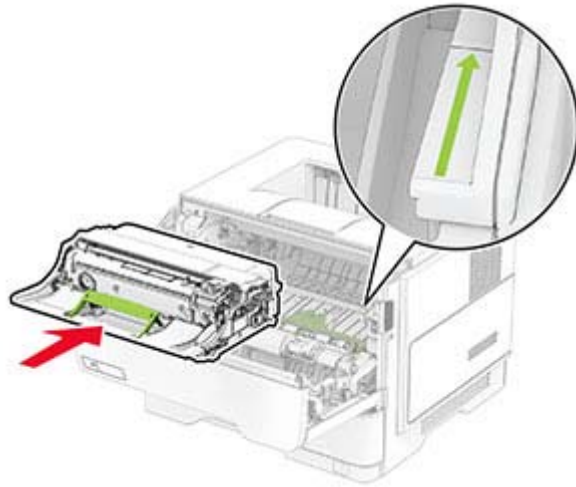

**7** Sätt i tonerkassetten.

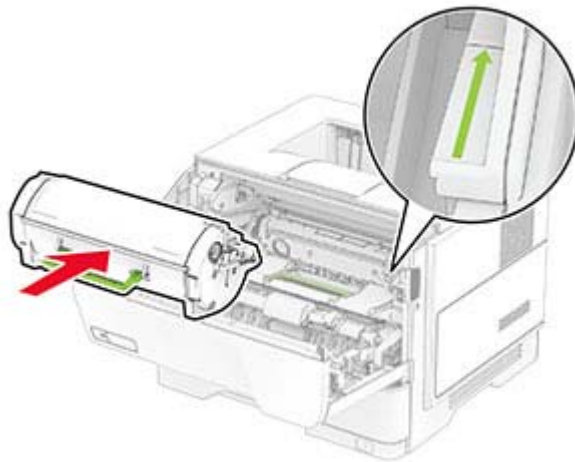

**8** Stäng lucka A.

## Byta inmatningshjulen

- 1** Slå av skrivaren.
- 2** Koppla bort nätsladden från vägguttaget och sedan från skrivaren.

**3** Ta ut facket.

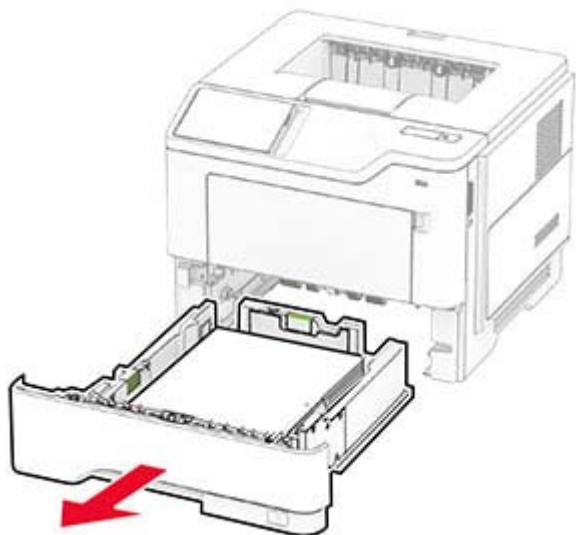

**4** Ta bort de använda inmatningshjulen.

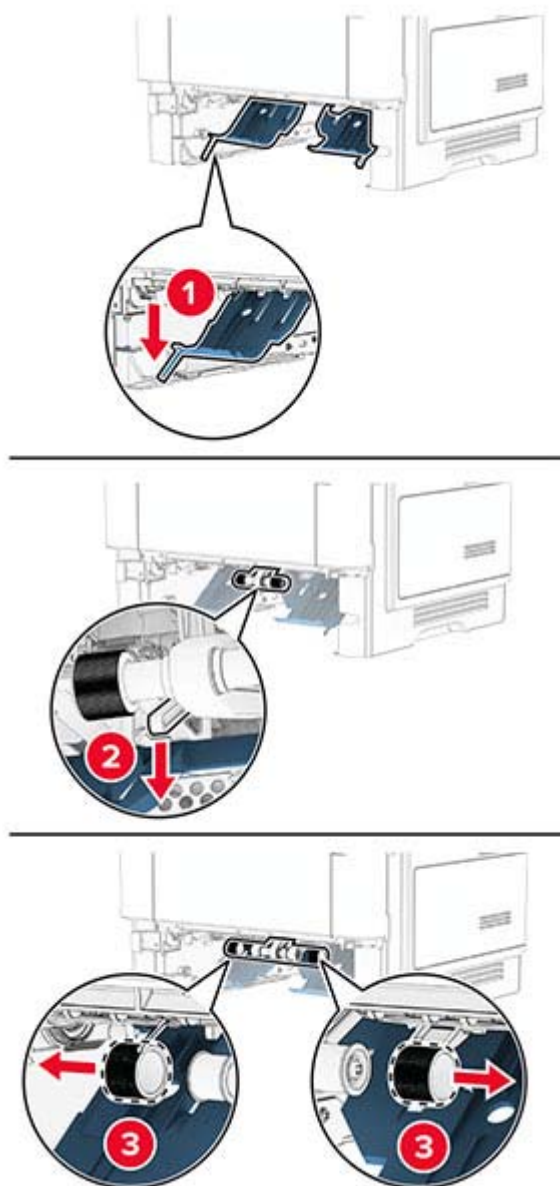

**5** Packa upp de nya inmatningshjulen.



- 6 Sätt in de nya inmatningshjulen.

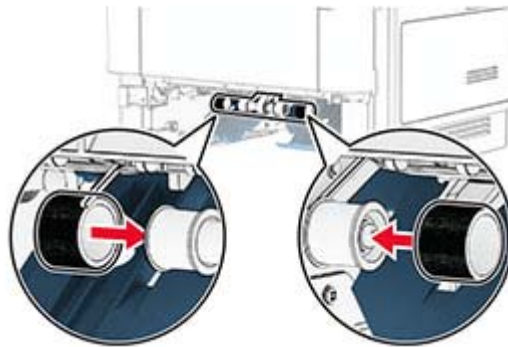

- 7 Sätt tillbaka facket.  
8 Anslut nätsladden till skrivaren och sedan till eluttaget.

**⚠ VAR FÖRSIKTIG – RISK FÖR SKADA:** För att undvika brandrisk eller att få en elektrisk stöt ansluter du nätsladden till ett lämpligt och jordat vägguttag som är i närheten av produkten och är lättillgängligt.

- 9 Slå på skrivaren.

## Återställa användningsräknare för förbrukningsmaterial

- 1 På startskärmen trycker du på **Inställningar > Enhet > Underhåll > Konfigurationsmenyn > Användning av förbrukningsmaterial och räknare.**
- 2 Välj räknaren som du vill återställa.

**Varning – risk för skador:** Förbrukningsmaterial och delar utan villkor för använd-och-returnera-program kan återställas och återtillverkas. Däremot omfattar inte tillverkarens garanti skador som orsakats av förbrukningsartiklar eller delar från andra tillverkare. Återställning av räknaren på förbrukningsmaterialet eller delen utan ordentlig återtillverkning kan orsaka skador på skrivaren. Efter att räknaren för förbrukningsmaterialet eller delen har återställts kan ett felmeddelande om närvaron av ett återställt objekt visas.

## Rengöra skrivarens delar

### Rengöra skrivaren



**VAR FÖRSIKTIG – RISK FÖR ELEKTRISK STÖT:** För att undvika att få en elektrisk stöt när du rengör skrivarens utsida ska du dra ut nätsladden ur eluttaget och koppla bort alla sladdar från skrivaren innan du fortsätter.

#### Anmärkningar:

- Upprepa ungefär varannan månad.
- Skador på skrivaren som orsakats av att skrivaren har hanterats på felaktigt sätt täcks inte av skrivarens garanti.

- 1 Stäng av skrivaren och dra ut nätsladden ur eluttaget.
- 2 Ta bort allt papper från standardfacket och flerk Funktionsmataren.
- 3 Ta bort eventuellt damm, ludd och pappersbitar runt skrivaren med en mjuk borste eller en dammsugare.
- 4 Torka av skrivarens utsida med en fuktig, ren och luddfri trasa.

#### Anmärkningar:

- Använd inte vanliga rengöringsmedel, eftersom de kan skada skrivarens yta.
- Se till att skrivaren är helt torr överallt.

- 5 Anslut nätsladden till vägguttaget och slå sedan på skrivaren.



**VAR FÖRSIKTIG – RISK FÖR SKADA:** För att undvika brandrisk eller att få en elektrisk stöt ansluter du nätsladden direkt till lämpligt och jordat vägguttag som är i närheten av produkten och är lättillgängligt.

### Rengöra pekskärmen



**VAR FÖRSIKTIG – RISK FÖR ELEKTRISK STÖT:** För att undvika att få en elektrisk stöt när du rengör skrivarens utsida ska du dra ut nätsladden ur eluttaget och koppla bort alla sladdar från skrivaren innan du fortsätter.

- 1 Stäng av skrivaren och dra ut nätsladden ur eluttaget.
- 2 Använd en fuktad, mjuk, luddfri trasa till att torka av pekskärmen.

#### Anmärkningar:

- Använd inte vanliga rengöringsmedel, eftersom de kan skada pekskärmen.
- Se till att pekskärmen är torr efter rengöring.

- 3 Anslut nätsladden till vägguttaget och slå sedan på skrivaren.



**VAR FÖRSIKTIG – RISK FÖR SKADA:** För att undvika brandrisk eller att få en elektrisk stöt ansluter du nätsladden till ett lämpligt och jordat vägguttag som är i närheten av produkten och är lättillgängligt.

## Spara energi och papper

### Konfigurera inställningarna för energisparläget

#### Vänteläge

- 1 På startskärmen trycker du på **Inställningar > Enhet > Energihantering > Tidsgränser > Vänteläge**.
- 2 Ange hur länge skrivaren får vara inaktiv innan den försätts i Vänteläge.

#### Viloläge

- 1 På startskärmen trycker du på **Inställningar > Enhet > Energihantering > Tidsgränser > Tidsgräns för viloläge**.
- 2 Ange hur länge skrivaren får vara inaktiv innan den försätts i viloläge.

#### Anmärkningar:

- Konfigurera Tidsgräns för viloläge vid anslutning till Standby för att Tidsgräns för viloläge ska fungera.
- Embedded Web Server inaktiveras när skrivaren är i Viloläge.

### Justera ljusstyrkan på skärmen

- 1 Öppna startskärmen och tryck på **Inställningar > Enhet > Inställningar**.
- 2 Justera inställningen på menyn Ljusstyrka för skärm.

### Spara förbrukningsmaterial

- Skriv ut på båda sidorna av papperet.  
**Obs!** Dubbelsidig utskrift är standardinställningen i skrivardrivrutinen.
- Skriv ut flera sidor på ett enda pappersark.
- Använd förhandsgranskningsfunktionen till att se hur dokumentet ser ut innan du skriver ut det.
- Skriv ut ett exemplar av dokumentet om du vill kontrollera att dess innehåll och format är korrekt.

## Flytta skrivaren till en annan plats

 **VAR FÖRSIKTIG – RISK FÖR SKADA:** Om skrivaren väger mer än 20 kg (44 lbs) behövs det minst två personer för att lyfta den på ett säkert sätt.

 **VAR FÖRSIKTIG – RISK FÖR SKADA:** För att undvika brandrisk eller att få en elektrisk stöt använd endast den nätsladd som levererades med produkten eller en reservnätsladd som godkänts av tillverkaren.

 **VAR FÖRSIKTIG – RISK FÖR SKADA:** När skrivaren ska flyttas följer du dessa riktlinjer för att undvika personskada eller att skrivaren skadas:

- Se till att alla luckor och magasin är stängda.
- Stäng av skrivaren och dra ut nätsladden ur eluttaget.

- Koppla bort alla sladdar och kablar från skrivaren.
- Om skrivaren har separata golvstående tillvalsmagasin eller utmatningstillval anslutna måste dessa kopplas från innan skrivaren flyttas.
- Om skrivaren har en hjulbas kan den rullas till den nya platsen. Var försiktig när du går över hinder och springor i golvet.
- Om skrivaren inte har någon hjulbas, men har tillvalsmagasin eller utmatningstillval, tar du bort utmatningstillvalen och lyfter sedan av skrivaren från tillvalsmagasinen. Försök inte lyfta skrivaren och tillval samtidigt.
- Använd handtagen när du lyfter skrivaren.
- Om ni transporterar skrivaren på en vagn måste den vara så stor att hela skrivarens bottenplatta får plats på den.
- Om ni transporterar maskintillval på vagn måste den vara så stor att respektive tillval får plats på den.
- Skrivaren måste alltid vara upprätt.
- Undvik kraftigt vibrerande rörelser.
- Se till att du inte har fingrarna under skrivaren när du ställer ner den.
- Se till att det finns tillräckligt med utrymme runt skrivaren.

**Obs!** Skador på skrivaren som uppkommit i samband med felaktig flyttning täcks inte av skrivarens garanti.

## Skicka skrivaren

Om du ska skicka skrivaren bör du använda originalförpackningen eller kontakta inköpsstället.

# Felsöka problem

## Problem med utskriftskvalitet

Leta rätt på den bild som ser ut som dina utskrifter (samma brister i utskriftskvalitet) och klicka på länken nedan för att läsa hur du åtgärdar problemet.



["Tomma eller vita sidor" på sidan 102](#)



["Mörk utskrift" på sidan 103](#)



["Tunna linjer skrivs inte ut korrekt" på sidan 105](#)



["Vikt eller skrynkligt papper" på sidan 106](#)



["Grå bakgrund" på sidan 107](#)



["Horisontella ljusa band" på sidan 116](#)



["Fel marginaler" på sidan 108](#)



["Ljus utskrift" på sidan 109](#)



["Fläckiga utskrifter och punkter" på sidan 111](#)



["Pappersböjning" på sidan 112](#)



["Skev eller sned utskrift" på sidan 113](#)



["Återkommande defekter" på sidan 121](#)



["Helsvarta sidor" på sidan 114](#)



["Text eller bild som skärs av" på sidan 115](#)



["tonern suddas lätt bort" på sidan 116](#)



["Vertikala mörka band" på sidan 119](#)



[“Vertikala mörka streck eller ränder” på sidan 120](#)

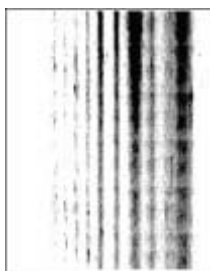

[“Vertikala mörka band och bilder saknas på utskrifterna” på sidan 121](#)



[“Vertikala ljusa band” på sidan 117](#)



[“Vertikala vita streck” på sidan 118](#)

## Utskriftsproblem

### Utskriftskvaliteten är dålig

#### Tomma eller vita sidor



**Obs!** Innan du löser problemet kan du skriva ut testsidor för utskriftskvalitet. På startskärmen väljer du **Inställningar > Felsökning > Testsidor för utskriftskvalitet**.

Åtgärd	Ja	Nej
<p><b>Steg</b></p> <p><b>a</b> Kontrollera om skrivaren använder en äkta tonerkassett som stöds.  <b>Obs!</b> Om kassetten inte stöds installerar du en som stöds.</p> <p><b>b</b> Skriv ut dokumentet.</p> <p>Skriver skrivaren ut tomma eller vita sidor?</p>	Gå till steg 2.	Problemet är löst.

Åtgärd	Ja	Nej
<p><b>Steg</b></p> <p><b>a</b> Avlägsna allt emballage från bildhanteringsenheten.</p> <p><b>1</b> Ta ut tonerkassetten och sedan bildhanteringsenheten.</p> <p><b>Varning – risk för skador:</b> Utsätt inte bildhanteringsenheten för direkt ljus under mer än tio minuter. Lång exponering för ljus kan leda till problem med utskriftskvaliteten.</p> <p><b>Varning – risk för skador:</b> Rör inte vid fotoledartrumman under bildhanteringsenheten. Det kan påverka kvaliteten på kommande utskriftsjobb.</p> <p><b>2</b> Kontrollera om det finns skador på bildhanteringsenheten och byt ut den vid behov.</p> <p><b>Obs!</b> Säkerställ att fotoledarcylindern kontakter inte är böjda eller felriktade.</p> <p><b>3</b> Fördela om tonern i bildhanteringsenheten genom att skaka den ordentligt.</p> <p><b>4</b> Sätt tillbaka bildhanteringsenheten och sätt sedan tillbaka tonerkassetten.</p> <p><b>b</b> Skriv ut dokumentet.</p> <p>Skriver skrivaren ut tomma eller vita sidor?</p>	Gå till steg 3.	Problemet är löst.
<p><b>Steg</b></p> <p>Kontrollera tonerkassetts status och byt ut den vid behov.</p> <p><b>a</b> På huvudmenyn trycker du på <b>Status/Förbrukningsmaterial &gt; Förbrukningsmaterial</b>.</p> <p><b>b</b> Skriv ut dokumentet.</p> <p>Skriver skrivaren ut tomma eller vita sidor?</p>	Kontakta din <a href="#">återförsäljare</a> .	Problemet är löst.

## Mörk utskrift



**Obs!** Innan du löser problemet kan du skriva ut testsidor för utskriftskvalitet. På startskärmen väljer du **Inställningar > Felsökning > Testsidor för utskriftskvalitet**.

Åtgärd	Ja	Nej
<p><b>Steg</b></p> <p><b>a</b> Kontrollera om skrivaren använder en äkta tonerkasset som stöds.  <b>Obs!</b> Om kassetten inte stöds installerar du en som stöds.</p> <p><b>b</b> Skriv ut dokumentet.</p> <p>Är utskriften mörk?</p>	Gå till steg 2.	Problemet är löst.
<p><b>Steg</b></p> <p><b>a</b> Stäng av skrivaren, vänta i ungefär 10 sekunder och sätt sedan på skrivaren.</p> <p><b>b</b> Minska tonersvärta.  På startskärmen trycker du på <b>Inställningar &gt; Skriv ut &gt; Kvalitet &gt; Tonersvärta</b>.</p> <p><b>c</b> Skriv ut dokumentet.</p> <p>Är utskriften mörk?</p>	Gå till steg 3.	Problemet är löst.
<p><b>Steg</b></p> <p><b>a</b> Ange papperstypen i Utskriftsinställningar eller dialogrutan Skriv ut, beroende på vilket operativsystem du har.</p> <p><b>Anmärkningar:</b></p> <ul style="list-style-type: none"> <li>• Kontrollera att inställningen överensstämmer med papperet som är påfyllt.</li> <li>• Du kan även ändra inställningen på skrivarens kontrollpanel. På huvudmenyn trycker du på <b>Inställningar &gt; Papper &gt; Magasinkonfiguration &gt; Pappersstorlek/-typ</b>.</li> </ul> <p><b>b</b> Skriv ut dokumentet.</p> <p>Är utskriften mörk?</p>	Gå till steg 4.	Problemet är löst.
<p><b>Steg</b></p> <p>Kontrollera att papperet inte är strukturerat eller har grov yta.</p> <p>Skriver du ut på papper som är strukturerat eller har grov yta?</p>	Gå till steg 5.	Gå till steg 6.
<p><b>Steg</b></p> <p><b>a</b> Byt ut strukturerat papper mot vanligt papper.</p> <p><b>b</b> Skriv ut dokumentet.</p> <p>Är utskriften mörk?</p>	Gå till steg 6.	Problemet är löst.
<p><b>Steg</b></p> <p><b>a</b> Fyll på med papper från ett nytt paket.  <b>Obs!</b> Papperet absorberar fukt på grund av hög luftfuktighet. Låt papperet ligga kvar i sin originalförpackning tills du behöver använda det.</p> <p><b>b</b> Skriv ut dokumentet.</p> <p>Är utskriften mörk?</p>	Gå till steg 7.	Problemet är löst.



Åtgärd	Ja	Nej
<p><b>Steg</b></p> <p><b>a</b> Ta ut bildhanteringsenheten och sätt sedan tillbaka den igen.</p> <p><b>Varning – risk för skador:</b> Utsätt inte bildhanteringsenheten för direkt ljus under mer än tio minuter. Lång exponering för ljus kan leda till problem med utskriftskvaliteten.</p> <p><b>Varning – risk för skador:</b> Rör inte vid fotoledartrumman under bildhanteringsenheten. Det kan påverka kvaliteten på kommande utskriftsjobb.</p> <p><b>b</b> Skriv ut dokumentet.</p> <p>Är utskriften mörk?</p>	Gå till steg 8.	Problemet är löst.
<p><b>Steg</b></p> <p><b>a</b> Byt ut bildhanteringsenheten.</p> <p><b>b</b> Skriv ut dokumentet.</p> <p>Är utskriften mörk?</p>	Kontakta din <a href="#">återför-säljare</a> .	Problemet är löst.

## Tunna linjer skrivs inte ut korrekt



**Obs!** Innan du löser problemet kan du skriva ut testsidor för utskriftskvalitet. På startskärmen väljer du **Inställningar > Felsökning > Testsidor för utskriftskvalitet**.

Åtgärd	Ja	Nej
<p><b>Steg</b></p> <p><b>a</b> Kontrollera om skrivaren använder en äkta tonerkassett som stöds.</p> <p><b>Obs!</b> Om kassetten inte stöds installerar du en som stöds.</p> <p><b>b</b> Skriv ut dokumentet.</p> <p>Skrivs tunna linjer ut korrekt?</p>	Problemet är löst.	Gå till steg 2.
<p><b>Steg</b></p> <p><b>a</b> Justera inställningarna för utskriftskvalitet.</p> <p><b>1</b> På startskärmen trycker du på <b>Inställningar &gt; Utskrift &gt; Kvalitet &gt; Pixelökning &gt; Teckensnitt</b>.</p> <p><b>2</b> Justera tonersvärtan till 7. På startskärmen trycker du på <b>Inställningar &gt; Skriv ut &gt; Kvalitet &gt; Tonersvärta</b>.</p> <p><b>b</b> Skriv ut dokumentet.</p> <p>Skrivs tunna linjer ut korrekt?</p>	Problemet är löst.	Kontakta din <a href="#">återför-säljare</a> .

## Vikt eller skrynkligt papper



**Obs!** Innan du löser problemet kan du skriva ut testsidor för utskriftskvalitet. På startskärmen väljer du **Inställningar > Felsökning > Testsidor för utskriftskvalitet.**

Åtgärd	Ja	Nej
<p><b>Steg</b></p> <p><b>a</b> Kontrollera om skrivaren använder en äkta tonerkassett som stöds.  <b>Obs!</b> Om kassetten inte stöds installerar du en som stöds.</p> <p><b>b</b> Skriv ut dokumentet.</p> <p>Är papperet vikt eller skrynkligt?</p>	Gå till steg 2.	Problemet är löst.
<p><b>Steg</b></p> <p><b>a</b> Fyll på med papper från ett nytt paket.  <b>Obs!</b> Papperet absorberar fukt på grund av hög luftfuktighet. Låt papperet ligga kvar i sin originalförpackning tills du behöver använda det.</p> <p><b>b</b> Skriv ut dokumentet.</p> <p>Är papperet vikt eller skrynkligt?</p>	Gå till steg 3.	Problemet är löst.
<p><b>Steg</b></p> <p><b>a</b> Ange papperstypen i Utskriftsinställningar eller dialogrutan Skriv ut, beroende på vilket operativsystem du har.  <b>Anmärkningar:</b></p> <ul style="list-style-type: none"> <li>• Kontrollera att inställningen överensstämmer med papperet som är påfyllt.</li> <li>• Du kan även ändra inställningen på skrivarens kontrollpanel. På huvudmenyn trycker du på <b>Inställningar &gt; Papper &gt; Magasinkonfiguration &gt; Pappersstorlek/-typ.</b></li> </ul> <p><b>b</b> Skriv ut dokumentet.</p> <p>Är papperet vikt eller skrynkligt?</p>	Kontakta din <a href="#">återför-säljare</a> .	Problemet är löst.

## Grå bakgrund



**Obs!** Innan du löser problemet kan du skriva ut testsidor för utskriftskvalitet. På startskärmen väljer du **Inställningar > Felsökning > Testsidor för utskriftskvalitet**.

Åtgärd	Ja	Nej
<p><b>Steg</b></p> <p><b>a</b> Stäng av skrivaren, vänta i 10 sekunder och sätt sedan på skrivaren.</p> <p><b>b</b> Minska tonersvärta. På startskärmen trycker du på <b>Inställningar &gt; Skriv ut &gt; Kvalitet &gt; Tonersvärta</b>.</p> <p><b>c</b> Skriv ut dokumentet.</p> <p>Uppstår det en grå bakgrund på utskrifterna?</p>	Gå till steg 2.	Problemet är löst.
<p><b>Steg</b></p> <p><b>a</b> Kontrollera om skrivaren använder en äkta tonerkasset som stöds. <b>Obs!</b> Om kassetten inte stöds installerar du en som stöds.</p> <p><b>b</b> Skriv ut dokumentet.</p> <p>Uppstår det en grå bakgrund på utskrifterna?</p>	Gå till steg 3.	Problemet är löst.
<p><b>Steg</b></p> <p><b>a</b> Ange papperstypen i Utskriftsinställningar eller dialogrutan Skriv ut, beroende på vilket operativsystem du har.</p> <p><b>Anmärkningar:</b></p> <ul style="list-style-type: none"> <li>Kontrollera att inställningen överensstämmer med papperet som är påfyllt.</li> <li>Du kan även ändra inställningen på skrivarens kontrollpanel. På huvudmenyn trycker du på <b>Inställningar &gt; Papper &gt; Magasinkonfiguration &gt; Pappersstorlek/-typ</b>.</li> </ul> <p><b>b</b> Skriv ut dokumentet.</p> <p>Uppstår det en grå bakgrund på utskrifterna?</p>	Gå till steg 4.	Problemet är löst.

Åtgärd	Ja	Nej
<p><b>Steg</b></p> <p><b>a</b> Ta ut bildhanteringsenheten och sätt sedan tillbaka den igen.</p> <p><b>Varning – risk för skador:</b> Exponera inte bildhanteringsenheten för direkt ljus. Lång exponering för ljus kan leda till problem med utskriftskvaliteten.</p> <p><b>Varning – risk för skador:</b> Vidrör inte fotoenhetens cylinder. Det kan påverka kvaliteten på kommande utskriftsjobb.</p> <p><b>b</b> Skriv ut dokumentet.</p> <p>Uppstår det en grå bakgrund på utskrifterna?</p>	Gå till steg 5.	Problemet är löst.
<p><b>Steg</b></p> <p><b>a</b> Uppdatera skrivarens fasta programvara. Mer information finns i <a href="#">"Uppdatera fast programvara" på sidan 24.</a></p> <p><b>b</b> Skriv ut dokumentet.</p> <p>Uppstår det en grå bakgrund på utskrifterna?</p>	Gå till steg 6.	Problemet är löst.
<p><b>Steg</b></p> <p><b>a</b> Byt ut bildhanteringsenheten.</p> <p><b>b</b> Skriv ut dokumentet.</p> <p>Uppstår det en grå bakgrund på utskrifterna?</p>	Kontakta din <a href="#">återför-säljare</a> .	Problemet är löst.

## Fel marginaler



**Obs!** Innan du löser problemet kan du skriva ut testsidor för utskriftskvalitet. På startskärmen väljer du **Inställningar > Felsökning > Testsidor för utskriftskvalitet.**

Åtgärd	Ja	Nej
<p><b>Steg</b></p> <p><b>a</b> Justera pappersstöden i magasinet till korrekt läge för det papper som har fyllts på.</p> <p><b>b</b> Skriv ut dokumentet.</p> <p>Är marginalerna korrekta?</p>	Problemet är löst.	Gå till steg 2.

Åtgärd	Ja	Nej
<p><b>Steg</b></p> <p><b>a</b> Du anger pappersstorleken från Utskriftsinställningar eller dialogrutan Skriv ut, beroende på vilket operativsystem du har.</p> <p><b>Anmärkningar:</b></p> <ul style="list-style-type: none"> <li>• Kontrollera att inställningen överensstämmer med papperet som är påfyllt.</li> <li>• Du kan även ändra inställningen på skrivarens kontrollpanel. På huvudmenyn trycker du på <b>Inställningar &gt; Papper &gt; Magasinkonfiguration &gt; Pappersstorlek/-typ</b>.</li> </ul> <p><b>b</b> Skriv ut dokumentet.</p> <p>Är marginalerna korrekta?</p>	Problemet är löst.	Kontakta din <a href="#">återförsäljare</a> .

## Ljus utskrift



**Obs!** Innan du löser problemet kan du skriva ut testsidor för utskriftskvalitet. På startskärmen väljer du **Inställningar > Felsökning > Testsidor för utskriftskvalitet**.

Åtgärd	Ja	Nej
<p><b>Steg</b></p> <p><b>a</b> Kontrollera om skrivaren använder en äkta tonerkasset som stöds. <b>Obs!</b> Om kassetten inte stöds installerar du en som stöds.</p> <p><b>b</b> Skriv ut dokumentet.</p> <p>Är utskriften ljus?</p>	Gå till steg 2.	Problemet är löst.
<p><b>Steg</b></p> <p><b>a</b> Stäng av skrivaren, vänta i ungefär 10 sekunder och sätt sedan på skrivaren.</p> <p><b>b</b> Öka tonersvärta. På startskärmen trycker du på <b>Inställningar &gt; Skriv ut &gt; Kvalitet &gt; Tonersvärta</b>.</p> <p><b>c</b> Skriv ut dokumentet.</p> <p>Är utskriften ljus?</p>	Gå till steg 3.	Problemet är löst.

Åtgärd	Ja	Nej
<p><b>Steg</b></p> <p><b>a</b> Ange papperstypen i Utskriftsinställningar eller dialogrutan Skriv ut, beroende på vilket operativsystem du har.</p> <p><b>Anmärkningar:</b></p> <ul style="list-style-type: none"> <li>• Kontrollera att inställningen överensstämmer med papperet som är påfyllt.</li> <li>• Du kan även ändra inställningen på skrivarens kontrollpanel. På huvudmenyn trycker du på <b>Inställningar &gt; Papper &gt; Magasinkonfiguration &gt; Pappersstorlek/-typ.</b></li> </ul> <p><b>b</b> Skriv ut dokumentet.</p> <p>Är utskriften ljus?</p>	Gå till steg 4.	Problemet är löst.
<p><b>Steg</b></p> <p><b>a</b> Ange utskriftsupplösningen i Utskriftsinställningar eller dialogrutan Skriv ut, beroende på vilket operativsystem du har.</p> <p><b>b</b> Konfigurera upplösningen till <b>600 dpi.</b></p> <p><b>c</b> Skriv ut dokumentet.</p> <p>Är utskriften ljus?</p>	Gå till steg 5.	Problemet är löst.
<p><b>Steg</b></p> <p><b>a</b> Ta bort bildhanteringsenheten.</p> <p><b>Varning – risk för skador:</b> Exponera inte bildhanteringsenheten för direkt ljus. Lång exponering för ljus kan leda till problem med utskriftskvaliteten.</p> <p><b>Varning – risk för skador:</b> Vidrör inte fotoenhetens cylinder. Det kan påverka kvaliteten på kommande utskriftsjobb.</p> <p><b>b</b> Fördela om tonern i bildhanteringsenheten genom att skaka den ordentligt.</p> <p><b>c</b> Sätt i bildhanteringsenheten.</p> <p><b>d</b> Stäng av skrivaren, vänta i 10 sekunder och sätt sedan på skrivaren.</p> <p><b>e</b> Skriv ut dokumentet.</p> <p>Är utskriften ljus?</p>	Gå till steg 6.	Problemet är löst.
<p><b>Steg</b></p> <p><b>a</b> Kontrollera tonerkassetts status. På huvudmenyn trycker du på <b>Inställningar &gt; Rapporter &gt; Enhet &gt; Enhetsstatistik.</b></p> <p><b>b</b> I avsnittet Förbrukningsmaterialinfo för de utskrivna sidorna kan du kontrollera tonerkassetts status.</p> <p>Är tonerkassetten nästan slut?</p>	Gå till steg 7.	Kontakta din <a href="#">återförsäljare</a> .
<p><b>Steg</b></p> <p><b>a</b> Byt ut tonerkassetten.</p> <p><b>b</b> Skriv ut dokumentet.</p> <p>Är utskriften ljus?</p>	Kontakta din <a href="#">återförsäljare</a> .	Problemet är löst.

## Fläckiga utskrifter och punkter



**Obs!** Innan du löser problemet kan du skriva ut testsidor för utskriftskvalitet. På startskärmen väljer du **Inställningar > Felsökning > Testsidor för utskriftskvalitet.**

Åtgärd	Ja	Nej
<p><b>Steg</b></p> <p><b>a</b> Kontrollera om skrivaren använder en äkta tonerkassett som stöds.  <b>Obs!</b> Om kassetten inte stöds installerar du en som stöds.</p> <p><b>b</b> Skriv ut dokumentet.</p> <p>Är utskriften fläckig?</p>	Gå till steg 2.	Problemet är löst.
<p><b>Steg</b></p> <p>Kontrollera om skrivaren smutsats ned av tonerläckage.</p> <p>Är skrivaren fri från tonerläckage?</p>	Gå till steg 4.	Gå till steg 3.
<p><b>Steg</b></p> <p><b>a</b> Byt ut tonerkassetten.</p> <p><b>b</b> Skriv ut dokumentet.</p> <p>Är utskriften fläckig?</p>	Gå till steg 4.	Problemet är löst.
<p><b>Steg</b></p> <p>Kontrollera bildhanteringsenhetens status.  På huvudmenyn trycker du på <b>Status/Förbrukningsmaterial &gt; Förbrukningsmaterial.</b></p> <p>Är bildhanteringsenheten nästan slut?</p>	Gå till steg 5.	Kontakta din <a href="#">återförsäljare</a> .
<p><b>Steg</b></p> <p><b>a</b> Byt ut bildhanteringsenheten.</p> <p><b>b</b> Skriv ut dokumentet.</p> <p>Är utskriften fläckig?</p>	Kontakta din <a href="#">återförsäljare</a> .	Problemet är löst.

## Pappersböjning



Åtgärd	Ja	Nej
<p><b>Steg</b></p> <p><b>a</b> Kontrollera om skrivaren använder en äkta tonerkassett som stöds.  <b>Obs!</b> Om kassetten inte stöds installerar du en som stöds.</p> <p><b>b</b> Skriv ut dokumentet.</p> <p>Är papperet böjt?</p>	Gå till steg 2.	Problemet är löst.
<p><b>Steg</b></p> <p><b>a</b> Justera pappersstöden i magasinet till korrekt läge för det papper som har fyllts på.</p> <p><b>b</b> Skriv ut dokumentet.</p> <p>Är papperet böjt?</p>	Gå till steg 3.	Problemet är löst.
<p><b>Steg</b></p> <p><b>a</b> Ange pappersstorlek och papperstyp i Utskriftsinställningar eller dialogrutan Skriv ut, beroende på vilket operativsystem du har.</p> <p><b>Anmärkningar:</b></p> <ul style="list-style-type: none"> <li>• Kontrollera att inställningarna överensstämmer med papperet som är påfyllt.</li> <li>• Du kan även ändra dessa inställningar på skrivarens kontrollpanel.</li> </ul> <p><b>b</b> Skriv ut dokumentet.</p> <p>Är papperet böjt?</p>	Gå till steg 4.	Problemet är löst.
<p><b>Steg</b></p> <p><b>a</b> Ta bort papperet från facket, och vänd sedan på pappret.</p> <p><b>b</b> Skriv ut dokumentet.</p> <p>Är papperet böjt?</p>	Gå till steg 5.	Problemet är löst.
<p><b>Steg</b></p> <p><b>a</b> Fyll på med papper från ett nytt paket.  <b>Obs!</b> Papperet absorberar fukt på grund av hög luftfuktighet. Låt papperet ligga kvar i sin originalförpackning tills du behöver använda det.</p> <p><b>b</b> Skriv ut dokumentet.</p> <p>Är papperet böjt?</p>	Gå till steg 6.	Problemet är löst.



Åtgärd	Ja	Nej
<p><b>Steg</b></p> <p><b>a</b> Kontrollera om det påfyllda papperet stöds.  <b>Obs!</b> Om papperet inte stöds lägger du i ett som stöds.</p> <p><b>b</b> Skriv ut dokumentet.</p> <p>Är papperet böjt?</p>	Kontakta din <a href="#">återför-säljare</a> .	Problemet är löst.

## Skev eller sned utskrift



**Obs!** Innan du löser problemet kan du skriva ut testsidor för utskriftskvalitet. På startskärmen väljer du **Inställningar > Felsökning > Testsidor för utskriftskvalitet**.

Åtgärd	Ja	Nej
<p><b>Steg</b></p> <p><b>a</b> Dra ut magasinet.</p> <p><b>b</b> Ta bort papperet och fyll sedan på med papper från ett nytt paket.  <b>Obs!</b> Papperet absorberar fukt på grund av hög luftfuktighet. Låt papperet ligga kvar i sin originalförpackning tills du behöver använda det.</p> <p><b>c</b> Pressa samman och skjut pappersstöden till rätt läge för den pappersstorlek som du laddar.</p> <p><b>d</b> Sätt tillbaka facket.</p> <p><b>e</b> Skriv ut dokumentet.</p> <p>Är utskriften skev eller sned?</p>	Gå till steg 2.	Problemet är löst.
<p><b>Steg</b></p> <p><b>a</b> Kontrollera att du skriver ut på papper som stöds.</p> <p><b>b</b> Skriv ut dokumentet.</p> <p>Är utskriften skev eller sned?</p>	Kontakta din <a href="#">återför-säljare</a> .	Problemet är löst.

## Helsvarta sidor



**Obs!** Innan du löser problemet kan du skriva ut testsidor för utskriftskvalitet. På startskärmen väljer du **Inställningar > Felsökning > Testsidor för utskriftskvalitet.**

Åtgärd	Ja	Nej
<p><b>Steg</b></p> <p><b>a</b> Kontrollera om skrivaren använder en äkta tonerkassett som stöds.  <b>Obs!</b> Om kassetten inte stöds installerar du en som stöds.</p> <p><b>b</b> Skriv ut dokumentet.</p> <p>Skriver skrivaren ut helsvarta sidor?</p>	Gå till steg 2.	Problemet är löst.
<p><b>Steg</b></p> <p><b>a</b> Ta bort bildhanteringsenheten.  <b>Varning – risk för skador:</b> Utsätt inte bildhanteringsenheten för direkt ljus under mer än tio minuter. Lång exponering för ljus kan leda till problem med utskriftskvaliteten.  <b>Varning – risk för skador:</b> Rör inte vid fotoledartrumman under bildhanteringsenheten. Det kan påverka kvaliteten på kommande utskriftsjobb.</p> <p><b>b</b> Avlägsna allt emballage från bildhanteringsenheten.  <b>Obs!</b> Se till att ta bort eventuella hinder mellan laddningsrullen och fotoledarcylindern.</p> <p><b>c</b> Sätt i bildhanteringsenheten.</p> <p><b>d</b> Skriv ut dokumentet.</p> <p>Skriver skrivaren ut helsvarta sidor?</p>	Gå till steg 3.	Problemet är löst.
<p><b>Steg</b></p> <p>Kontrollera om det finns skador på bildhanteringsenheten.</p> <p>Finns det inga skador på bildhanteringsenheten?</p>	Kontakta din <a href="#">återför-säljare</a> .	Gå till steg 4.
<p><b>Steg</b></p> <p><b>a</b> Byt ut bildhanteringsenheten.</p> <p><b>b</b> Skriv ut dokumentet.</p> <p>Skriver skrivaren ut helsvarta sidor?</p>	Kontakta din <a href="#">återför-säljare</a> .	Problemet är löst.

## Text eller bild som skärs av



**Obs!** Innan du löser problemet kan du skriva ut testsidor för utskriftskvalitet. På startskärmen väljer du **Inställningar > Felsökning > Testsidor för utskriftskvalitet.**

Åtgärd	Ja	Nej
<p><b>Steg</b></p> <p><b>a</b> Kontrollera om skrivaren använder en äkta tonerkassett som stöds.  <b>Obs!</b> Om kassetten inte stöds installerar du en som stöds.</p> <p><b>b</b> Skriv ut dokumentet.</p> <p>Har text eller bilder beskurits?</p>	Gå till steg 2.	Problemet är löst.
<p><b>Steg</b></p> <p><b>a</b> Ta bort bildhanteringsenheten.  <b>Varning – risk för skador:</b> Utsätt inte bildhanteringsenheten för direkt ljus under mer än tio minuter. Lång exponering för ljus kan leda till problem med utskriftskvaliteten.  <b>Varning – risk för skador:</b> Rör inte vid fotoledartrumman under bildhanteringsenheten. Det kan påverka kvaliteten på kommande utskriftsjobb.</p> <p><b>b</b> Avlägsna allt emballage från bildhanteringsenheten.  <b>Obs!</b> Se till att ta bort eventuella hinder mellan laddningsrullen och fotoledarcylindern.</p> <p><b>c</b> Sätt i bildhanteringsenheten.</p> <p><b>d</b> Skriv ut dokumentet.</p> <p>Har text eller bilder beskurits?</p>	Gå till steg 3.	Problemet är löst.
<p><b>Steg</b></p> <p><b>a</b> Byt ut bildhanteringsenheten.</p> <p><b>b</b> Skriv ut dokumentet.</p> <p>Har text eller bilder beskurits?</p>	Kontakta din <a href="#">återför-säljare</a> .	Problemet är löst.

## tonern suddas lätt bort



**Obs!** Innan du löser problemet kan du skriva ut testsidor för utskriftskvalitet. På startskärmen väljer du **Inställningar > Felsökning > Testsidor för utskriftskvalitet.**

Åtgärd	Ja	Nej
<p><b>Steg</b></p> <p><b>a</b> Kontrollera om skrivaren använder en äkta tonerkassett som stöds.  <b>Obs!</b> Om kassetten inte stöds installerar du en som stöds.</p> <p><b>b</b> Skriv ut dokumentet.</p> <p>Går tonern att gnida bort?</p>	Gå till steg 2.	Problemet är löst.
<p><b>Steg</b></p> <p><b>a</b> Ange papperstypen i Utskriftsinställningar eller dialogrutan Skriv ut, beroende på vilket operativsystem du har.</p> <p><b>Anmärkningar:</b></p> <ul style="list-style-type: none"> <li>Kontrollera att inställningen överensstämmer med papperet som är påfyllt.</li> <li>Du kan även ändra inställningen på skrivarens kontrollpanel. På huvudmenyn trycker du på <b>Inställningar &gt; Papper &gt; Magasinkonfiguration &gt; Pappersstorlek/-typ.</b></li> </ul> <p><b>b</b> Skriv ut dokumentet.</p> <p>Går tonern att gnida bort?</p>	Kontakta din <a href="#">återförsäljare</a> .	Problemet är löst.

## Horisontella ljusa band



**Obs!** Innan du löser problemet kan du skriva ut testsidor för utskriftskvalitet. På startskärmen väljer du **Inställningar > Felsökning > Testsidor för utskriftskvalitet.**

Åtgärd	Ja	Nej
<p><b>Steg</b></p> <p><b>a</b> Kontrollera om skrivaren använder en äkta tonerkassett som stöds.  <b>Obs!</b> Om kassetten inte stöds installerar du en som stöds.</p> <p><b>b</b> Skriv ut dokumentet.</p> <p>Uppstår horisontella ljusa band fortfarande på utskrifter?</p>	Gå till steg 2.	Problemet är löst.
<p><b>Steg</b></p> <p><b>a</b> Ta ut bildhanteringsenheten och sätt sedan tillbaka den igen.  <b>Varning – risk för skador:</b> Exponera inte bildhanteringsenheten för direkt ljus. Lång exponering för ljus kan leda till problem med utskriftskvaliteten.  <b>Varning – risk för skador:</b> Vidrör inte fotoenhetens cylinder. Det kan påverka kvaliteten på kommande utskriftsjobb.</p> <p><b>b</b> Skriv ut dokumentet.</p> <p>Uppstår horisontella ljusa band fortfarande på utskrifter?</p>	Gå till steg 3.	Problemet är löst.
<p><b>Steg</b></p> <p><b>a</b> Byt ut bildhanteringsenheten.</p> <p><b>b</b> Skriv ut dokumentet.</p> <p>Uppstår horisontella ljusa band fortfarande på utskrifter?</p>	Gå till steg 4.	Problemet är löst.
<p><b>Steg</b></p> <p><b>a</b> Stäng av skrivaren, vänta i 10 sekunder och sätt sedan på skrivaren.</p> <p><b>b</b> Skriv ut dokumentet.</p> <p>Uppstår horisontella ljusa band fortfarande på utskrifter?</p>	Kontakta din <a href="#">återför-säljare</a> .	Problemet är löst.

## Vertikala ljusa band



**Obs!** Innan du löser problemet kan du skriva ut testsidor för utskriftskvalitet. På startskärmen väljer du **Inställningar > Felsökning > Testsidor för utskriftskvalitet**.

Åtgärd	Ja	Nej
<p><b>a</b> Kontrollera om skrivaren använder en äkta tonerkassett som stöds. <b>Obs!</b> Om kassetten inte stöds installerar du en som stöds.</p> <p><b>b</b> Skriv ut dokumentet.</p> <p>Uppstår vertikala ljusa band fortfarande på utskrifter?</p>	Kontakta din <a href="#">återför-säljare</a> .	Problemet är löst.

## Vertikala vita streck



**Obs!** Innan du löser problemet kan du skriva ut testsidor för utskriftskvalitet. På startskärmen väljer du **Inställningar > Felsökning > Testsidor för utskriftskvalitet**.

Åtgärd	Ja	Nej
<p><b>Steg</b></p> <p><b>a</b> Kontrollera om skrivaren använder en äkta tonerkassett som stöds. <b>Obs!</b> Om kassetten inte stöds installerar du en som stöds.</p> <p><b>b</b> Skriv ut dokumentet.</p> <p>Uppstår det vertikala vita streck på utskrifterna?</p>	Gå till steg 2.	Problemet är löst.
<p><b>Steg</b></p> <p><b>a</b> Ange papperstypen i Utskriftsinställningar eller dialogrutan Skriv ut, beroende på vilket operativsystem du har.</p> <p><b>Anmärkningar:</b></p> <ul style="list-style-type: none"> <li>Kontrollera att inställningen överensstämmer med papperet som är påfyllt.</li> <li>Du kan även ändra inställningen på skrivarens kontrollpanel. På huvudmenyn trycker du på <b>Inställningar &gt; Papper &gt; Magasinkonfiguration &gt; Pappersstorlek/-typ</b>.</li> </ul> <p><b>b</b> Skriv ut dokumentet.</p> <p>Uppstår det vertikala vita streck på utskrifterna?</p>	Kontakta din <a href="#">återför-säljare</a> .	Problemet är löst.

## Vertikala mörka band



**Obs!** Innan du löser problemet kan du skriva ut testsidor för utskriftskvalitet. På startskärmen väljer du **Inställningar > Felsökning > Testsidor för utskriftskvalitet.**

Åtgärd	Ja	Nej
<p><b>Steg</b></p> <p><b>a</b> Kontrollera om skrivaren använder en äkta tonerkassetten som stöds.  <b>Obs!</b> Om kassetten inte stöds installerar du en som stöds.</p> <p><b>b</b> Skriv ut dokumentet.</p> <p>Uppstår vertikala mörka band på utskrifter?</p>	Gå till steg 2.	Problemet är löst.
<p><b>Steg</b></p> <p><b>a</b> Ta ut tonerkassetten och sedan bildhanteringsenheten.  <b>Varning – risk för skador:</b> Utsätt inte bildhanteringsenheten för direkt ljus under mer än tio minuter. Lång exponering för ljus kan leda till problem med utskriftskvaliteten.  <b>Varning – risk för skador:</b> Rör inte vid fotoledartrumman under bildhanteringsenheten. Det kan påverka kvaliteten på kommande utskriftsjobb.</p> <p><b>b</b> Sätt tillbaka bildhanteringsenheten och sätt sedan tillbaka kassetten.</p> <p><b>c</b> Skriv ut dokumentet.</p> <p>Uppstår vertikala mörka band på utskrifter?</p>	Gå till steg 3.	Problemet är löst.
<p><b>Steg</b></p> <p><b>a</b> Ta bort bildhanteringsenheten.  <b>Varning – risk för skador:</b> Utsätt inte bildhanteringsenheten för direkt ljus under mer än tio minuter. Lång exponering för ljus kan leda till problem med utskriftskvaliteten.  <b>Varning – risk för skador:</b> Rör inte vid fotoledartrumman under bildhanteringsenheten. Det kan påverka kvaliteten på kommande utskriftsjobb.</p> <p><b>b</b> Avlägsna allt emballage från bildhanteringsenheten.  <b>Obs!</b> Se till att ta bort eventuella hinder mellan laddningsrullen och fotoledarcylindern.</p> <p><b>c</b> Sätt i bildhanteringsenheten.</p> <p><b>d</b> Skriv ut dokumentet.</p> <p>Uppstår vertikala mörka band på utskrifter?</p>	Gå till steg 4.	Problemet är löst.

Åtgärd	Ja	Nej
<p><b>Steg</b></p> <p><b>a</b> Kontrollera om ljus kommer in på högersidan av skrivaren och flytta på skrivaren om det behövs.</p> <p><b>b</b> Skriv ut dokumentet.</p> <p>Uppstår vertikala mörka band på utskrifter?</p>	Kontakta din <a href="#">återför-säljare</a> .	Problemet är löst.

## Vertikala mörka streck eller ränder

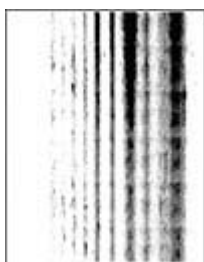

**Obs!** Innan du löser problemet kan du skriva ut testsidor för utskriftskvalitet. På startskärmen väljer du **Inställningar > Felsökning > Testsidor för utskriftskvalitet**.

Åtgärd	Ja	Nej
<p><b>Steg</b></p> <p><b>a</b> Kontrollera om skrivaren använder en äkta tonerkasset som stöds. <b>Obs!</b> Om kassetten inte stöds installerar du en som stöds.</p> <p><b>b</b> Skriv ut dokumentet.</p> <p>Uppstår vertikala mörka streck eller ränder på utskrifter?</p>	Gå till steg 2.	Problemet är löst.
<p><b>Steg</b></p> <p><b>a</b> Ta ut bildhanteringsenheten och sätt sedan tillbaka den igen. <b>Varning – risk för skador:</b> Utsätt inte bildhanteringsenheten för direkt ljus under mer än tio minuter. Lång exponering för ljus kan leda till problem med utskriftskvaliteten. <b>Varning – risk för skador:</b> Rör inte vid fotoledartrumman under bildhanteringsenheten. Det kan påverka kvaliteten på kommande utskriftsjobb.</p> <p><b>b</b> Skriv ut dokumentet.</p> <p>Uppstår vertikala mörka streck eller ränder på utskrifter?</p>	Gå till steg 3.	Problemet är löst.
<p><b>Steg</b></p> <p><b>a</b> Byt ut bildhanteringsenheten.</p> <p><b>b</b> Skriv ut dokumentet.</p> <p>Uppstår vertikala mörka streck eller ränder på utskrifter?</p>	Kontakta din <a href="#">återför-säljare</a> .	Problemet är löst.



## Vertikala mörka band och bilder saknas på utskrifterna

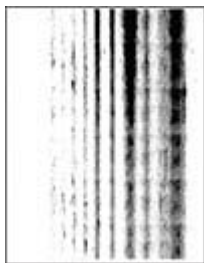

**Obs!** Innan du löser problemet kan du skriva ut testsidor för utskriftskvalitet. På startskärmen väljer du **Inställningar > Felsökning > Testsidor för utskriftskvalitet.**

Åtgärd	Ja	Nej
<p><b>Steg</b></p> <p><b>a</b> Kontrollera om skrivaren använder en äkta tonerkassett som stöds.  <b>Obs!</b> Om kassetten inte stöds installerar du en som stöds.</p> <p><b>b</b> Skriv ut dokumentet.</p> <p>Förekommer vertikala mörka band och saknas bilder på utskrifterna?</p>	Gå till steg 2.	Problemet är löst.
<p><b>Steg</b></p> <p><b>a</b> Ta bort bildhanteringsenheten.  <b>Varning – risk för skador:</b> Utsätt inte bildhanteringsenheten för direkt ljus under mer än tio minuter. Lång exponering för ljus kan leda till problem med utskriftskvaliteten.  <b>Varning – risk för skador:</b> Rör inte vid fotoledartrumman under bildhanteringsenheten. Det kan påverka kvaliteten på kommande utskriftsjobb.</p> <p><b>b</b> Avlägsna allt emballage från bildhanteringsenheten.  <b>Obs!</b> Se till att ta bort eventuella hinder mellan laddningsrullen och fotoledarcylindern.</p> <p><b>c</b> Sätt i bildhanteringsenheten.</p> <p><b>d</b> Skriv ut dokumentet.</p> <p>Förekommer vertikala mörka band och saknas bilder på utskrifterna?</p>	Kontakta din <a href="#">återförsäljare</a> .	Problemet är löst.

## Återkommande defekter



**Obs!** Innan du löser problemet kan du skriva ut testsidor för utskriftskvalitet. På startskärmen väljer du **Inställningar > Felsökning > Testsidor för utskriftskvalitet.**

Åtgärd	Ja	Nej
<p><b>Steg</b></p> <p>Genom att skriva ut testsidor för utskriftskvalitet kontrollerar du om avstånden mellan de återkommande defekterna är samma som något av följande:</p> <ul style="list-style-type: none"> <li>• 97 mm</li> <li>• 47 mm</li> <li>• 38 mm</li> </ul> <p>Stämmer avstånden mellan de återkommande defekterna med något av måtten?</p>	Gå till steg 2.	Notera avståndet och kontakta sedan <a href="#">återförsäljaren</a> .
<p><b>Steg</b></p> <p><b>a</b> Byt ut bildhanteringsenheten.</p> <p><b>b</b> Skriv ut dokumentet.</p> <p>Visas de återkommande defekterna?</p>	Kontakta din <a href="#">återför-säljare</a> .	Problemet är löst.

## Utskriftsjobb skrivs inte ut

Åtgärd	Ja	Nej
<p><b>Steg</b></p> <p><b>a</b> I det dokument du försöker skriva ut öppnar du dialogrutan Utskrift och kontrollerar att du har valt rätt skrivare.</p> <p><b>b</b> Skriv ut dokumentet.</p> <p>Har dokumentet skrivits ut?</p>	Problemet är löst.	Gå till steg 2.
<p><b>Steg</b></p> <p><b>a</b> Kontrollera att skrivaren är på.</p> <p><b>b</b> Åtgärda eventuella felmeddelanden som visas på skärmen.</p> <p><b>c</b> Skriv ut dokumentet.</p> <p>Har dokumentet skrivits ut?</p>	Problemet är löst.	Gå till steg 3.
<p><b>Steg</b></p> <p><b>a</b> Kontrollera att portarna fungerar och att kablarna är anslutna till datorn och skrivaren.</p> <p>Mer information finns i installationsdokumentationen som kom med skrivaren.</p> <p><b>b</b> Skriv ut dokumentet.</p> <p>Har dokumentet skrivits ut?</p>	Problemet är löst.	Gå till steg 4.
<p><b>Steg</b></p> <p><b>a</b> Stäng av skrivaren, vänta i ungefär 10 sekunder och sätt sedan på skrivaren.</p> <p><b>b</b> Skriv ut dokumentet.</p> <p>Har dokumentet skrivits ut?</p>	Problemet är löst.	Gå till steg 5.

Åtgärd	Ja	Nej
<p><b>Steg</b></p> <p><b>a</b> Ta bort och installera om skrivarens drivrutiner.</p> <p><b>b</b> Skriv ut dokumentet.</p> <p>Har dokumentet skrivits ut?</p>	Problemet är löst.	Kontakta din <a href="#">återför-säljare</a> .

## Konfidentiella och övriga stoppade dokument skrivs inte ut

Åtgärd	Ja	Nej
<p><b>Steg</b></p> <p><b>a</b> Gå till kontrollpanelen. Se efter om dokumenten visas i listan över Stoppade jobb.</p> <p><b>Obs!</b> Om dokumenten inte visas där: skriv ut dem med hjälp av Skriv ut och lagra.</p> <p><b>b</b> Skriv ut dokumenten.</p> <p>Skrivs dokumenten ut?</p>	Problemet är löst.	Gå till steg 2.
<p><b>Steg</b></p> <p>Utskriftsjobbet kan innehålla ett formateringsfel eller felaktig data.</p> <ul style="list-style-type: none"> <li>• Ta bort utskriftsjobbet och skicka det sedan igen.</li> <li>• PDF-filer: Skapa en ny fil. Skriv ut dokumenten.</li> </ul> <p>Skrivs dokumenten ut?</p>	Problemet är löst.	Gå till steg 3.
<p><b>Steg</b></p> <p>Om du skriver ut från internet kan skrivaren läsa jobbtitlarna som dubletter.</p> <p><b>För Windows-användare</b></p> <p><b>a</b> Öppna dialogrutan Utskriftsegenskaper.</p> <p><b>b</b> På fliken Skriv ut och lagra klickar du på <b>Använd skriv ut och lagra</b> och sedan på <b>Behåll dubbla dokument</b>.</p> <p><b>c</b> Ange en PIN-kod och spara sedan ändringarna.</p> <p><b>d</b> Skicka utskriftsjobbet.</p> <p><b>För Macintosh-användare</b></p> <p><b>a</b> Ge de olika jobben separata namn när du sparar dem.</p> <p><b>b</b> Skicka jobbet enskilt.</p> <p>Skrivs dokumenten ut?</p>	Problemet är löst.	Gå till steg 4.
<p><b>Steg</b></p> <p><b>a</b> Ta bort några stoppade jobb för att frigöra skrivarminne.</p> <p><b>b</b> Skriv ut dokumenten.</p> <p>Skrivs dokumenten ut?</p>	Problemet är löst.	Gå till steg 5.

Åtgärd	Ja	Nej
<p><b>Steg</b></p> <p><b>a</b> Lägg till skrivarminne.</p> <p><b>b</b> Skriv ut dokumenten.</p> <p>Skrivs dokumenten ut?</p>	Problemet är löst.	Kontakta din <a href="#">återför-säljare</a> .

## Jobben skrivs ut från fel magasin eller på fel material

Åtgärd	Ja	Nej
<p><b>Steg</b></p> <p><b>a</b> Kontrollera att du skriver ut på rätt typ av papper.</p> <p><b>b</b> Skriv ut dokumentet.</p> <p>Har dokumentet skrivits ut på rätt typ av papper?</p>	Gå till steg 2.	Fyll på med rätt pappersstorlek och papperstyp.
<p><b>Steg</b></p> <p><b>a</b> Ange pappersstorlek och papperstyp i Utskriftsinställningar eller dialogrutan Skriv ut, beroende på vilket operativsystem du har.</p> <p><b>Obs!</b> Du kan även ändra dessa inställningar på skrivarens kontrollpanel. På huvudmenyn trycker du på <b>Inställningar &gt; Papper &gt; Magasinkonfiguration &gt; Pappersstorlek/-typ</b>.</p> <p><b>b</b> Kontrollera att inställningarna överensstämmer med papperet som är påfyllt.</p> <p><b>c</b> Skriv ut dokumentet.</p> <p>Har dokumentet skrivits ut på rätt typ av papper?</p>	Problemet är löst.	Gå till steg 3.
<p><b>Steg</b></p> <p><b>a</b> Kontrollera att magasinerna är länkade.</p> <p>Mer information finns i <a href="#">"Länka magasin" på sidan 22</a>.</p> <p><b>b</b> Skriv ut dokumentet.</p> <p>Skrivs dokumentet ut från rätt magasin?</p>	Problemet är löst.	Kontakta din <a href="#">återför-säljare</a> .

## Långsam utskrift

Åtgärd	Ja	Nej
<p><b>Steg</b> Kontrollera att skrivarkabeln är ordentligt ansluten till skrivaren och till datorn, skrivarservern, tillvalet eller annan nätverksenhet.</p> <p>Är skrivaren långsam?</p>	Gå till steg 2.	Problemet är löst.
<p><b>Steg</b> <b>a</b> Se till att skrivaren inte är i Tyst läge. På startskärmen trycker du på <b>Inställningar &gt; Enhet &gt; Underhåll &gt; Konfigurationsmeny &gt; Enhetsåtgärder &gt; Tyst läge.</b> <b>b</b> Skriv ut dokumentet.</p> <p>Är skrivaren långsam?</p>	Gå till steg 3.	Problemet är löst.
<p><b>Steg</b> <b>a</b> Ange utskriftsupplösningen i Utskriftsinställningar eller dialogrutan Skriv ut, beroende på vilket operativsystem du har. <b>b</b> Konfigurera upplösningen till <b>600 dpi.</b> <b>c</b> Skriv ut dokumentet.</p> <p>Är skrivaren långsam?</p>	Gå till steg 4.	Problemet är löst.
<p><b>Steg</b> <b>a</b> På startskärmen trycker du på <b>Inställningar &gt; Utskrift &gt; Kvalitet &gt; Utskriftsupplösning.</b> <b>b</b> Konfigurera upplösningen till <b>600 dpi.</b> <b>c</b> Skriv ut dokumentet.</p> <p>Är skrivaren långsam?</p>	Gå till steg 5.	Problemet är löst.
<p><b>Steg</b> <b>a</b> Ange papperstypen i Utskriftsinställningar eller dialogrutan Skriv ut, beroende på vilket operativsystem du har.</p> <p><b>Anmärkningar:</b></p> <ul style="list-style-type: none"> <li>• Kontrollera att inställningen överensstämmer med papperet som är påfyllt.</li> <li>• Du kan även ändra inställningen på skrivarens kontrollpanel.</li> <li>• Tyngre papper skrivs ut långsammare.</li> <li>• Papper som är smalare än brevpapper, A4 och Legal kan skrivas ut långsammare.</li> </ul> <p><b>b</b> Skriv ut dokumentet.</p> <p>Är skrivaren långsam?</p>	Gå till steg 6.	Problemet är löst.

Åtgärd	Ja	Nej
<p><b>Steg</b></p> <p><b>a</b> Se till att skrivarinställningarna för struktur och vikt stämmer överens med det papper som fylls på. På startskärmen trycker du på <b>Inställningar &gt; Papper &gt; Mediekonfiguration &gt; Medietyper</b>.</p> <p><b>Obs!</b> Grova pappersstrukturer och tunga pappersvikter kan skrivas ut långsammare.</p> <p><b>b</b> Skriv ut dokumentet.</p> <p>Är skrivaren långsam?</p>	Gå till steg 7.	Problemet är löst.
<p><b>Steg</b></p> <p>Ta bort stoppade jobb.</p> <p>Är skrivaren långsam?</p>	Gå till steg 8.	Problemet är löst.
<p><b>Steg</b></p> <p><b>a</b> Se till att skrivaren inte är överhettad.</p> <p><b>Anmärkningar:</b></p> <ul style="list-style-type: none"> <li>Låt skrivaren svalna efter ett långt utskriftsjobb.</li> <li>Observera rekommenderad omgivningstemperaturer för skrivaren. Mer information finns i <a href="#">"Välja en plats för skrivaren" på sidan 16</a>.</li> </ul> <p><b>b</b> Skriv ut dokumentet.</p> <p>Är skrivaren långsam?</p>	Kontakta din <a href="#">återförsäljare</a> .	Problemet är löst.

## Skrivaren svarar inte

Åtgärd	Ja	Nej
<p><b>Steg</b></p> <p>Kontrollera att nätsladden är ansluten till vägguttaget.</p> <p> <b>VAR FÖRSIKTIG – RISK FÖR SKADA:</b> För att undvika brandrisk eller att få en elektrisk stöt ansluter du nätsladden direkt till lämpligt och jordat vägguttag som är i närheten av produkten och är lättillgängligt.</p> <p>Svarar skrivaren?</p>	Problemet är löst.	Gå till steg 2.
<p><b>Steg</b></p> <p>Kontrollera om vägguttaget är frånslaget med en ström- eller säkerhetsbrytare.</p> <p>Är vägguttaget frånslaget med en strömbrytare eller säkerhetsbrytare?</p>	Slå på strömbrytaren eller återställ säkerhetsbrytaren.	Gå till steg 3.

Åtgärd	Ja	Nej
<p><b>Steg</b> Kontrollera att skrivaren är på.  Är skrivaren på?</p>	Gå till steg 4.	Slå på skrivaren.
<p><b>Steg</b> Kontrollera om skrivaren är i vänteläge eller viloläge.  Är skrivaren i vänteläge eller viloläge?</p>	Tryck på strömbrytaren för att aktivera skrivaren.	Gå till steg 5.
<p><b>Steg</b> Kontrollera om kablarna mellan skrivaren och datorn har anslutits till rätt portar.  Är kablarna anslutna till rätt portar?</p>	Gå till steg 6.	Anslut kablarna till rätt portar.
<p><b>Steg</b> Stäng av skrivaren, installera maskinvarutillvalen och sätt på skrivaren igen. Mer information finns i dokumentationen som levererades med tillvalsutrustningen.  Svarar skrivaren?</p>	Problemet är löst.	Gå till steg 7.
<p><b>Steg</b> Installera rätt skrivardrivrutin.  Svarar skrivaren?</p>	Problemet är löst.	Gå till steg 8.
<p><b>Steg</b> Stäng av skrivaren, vänta i ungefär 10 sekunder och sätt sedan på skrivaren.  Svarar skrivaren?</p>	Problemet är löst.	Kontakta din <a href="#">återförsäljare</a> .

## Det går inte att läsa flashenheten

Åtgärd	Ja	Nej
<p><b>Steg</b> Kontrollera att skrivaren inte är upptagen med ett annat utskriftsjobb.  Är skrivaren redo?</p>	Gå till steg 3.	Gå till steg 2.
<p><b>Steg</b></p> <ul style="list-style-type: none"> <li>• Vänta tills skrivaren har slutfört det andra jobbet.</li> <li>• Ta bort flashenheten och sätt i den igen.</li> </ul> <p>Känns flashenheten igen på skrivaren?</p>	Problemet är löst.	Gå till steg 3.

Åtgärd	Ja	Nej
<p><b>Steg</b> Kontrollera om flashenheten har satts in i det främre USB-porten. <b>Obs!</b> Flashenheten fungerar inte om den sitter i den bakre USB-porten.</p> <p>Sitter flashenheten i rätt port?</p>	Gå till steg 5.	Gå till steg 4.
<p><b>Steg</b> Sätt i flashenheten i rätt port.</p> <p>Känns flashenheten igen på skrivaren?</p>	Problemet är löst.	Gå till steg 5.
<p><b>Steg</b> Kontrollera om flashenheten stöds. Mer information finns i <a href="#">"Flashenheter och filtyper som stöds" på sidan 45</a>.</p> <p>Stöds flashenheten?</p>	Gå till steg 7.	Gå till steg 6.
<p><b>Steg</b> Sätt i en flashenhet som stöds.</p> <p>Känns flashenheten igen på skrivaren?</p>	Problemet är löst.	Gå till steg 7.
<p><b>Steg</b> Ta bort flashenheten och sätt i den igen.</p> <p>Känns flashenheten igen på skrivaren?</p>	Problemet är löst.	Kontakta din <a href="#">återförsäljare</a> .

## Aktivera USB-porten

På huvudmenyn trycker du på **Inställningar > Nätverk/portar > USB > Aktivera USB-port**.

## Åtgärda pappersstopp

### Undvika pappersstopp

#### Fylla på papper på rätt sätt

- Se till att pappret ligger plant i facket.



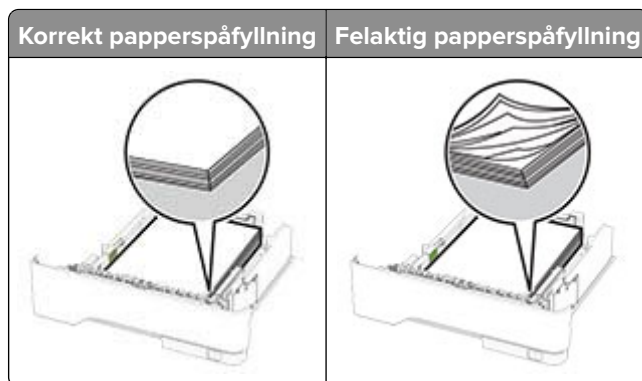

- Fyll inte på eller ta bort ett fack när skrivaren skriver ut.
- Lägg inte i för mycket papper. Se till att buntens höjd är under märket som anger maxgränsen för papperspåfyllning.
- Skjut inte in papper i magasinet. Fyll på papper enligt bilden.

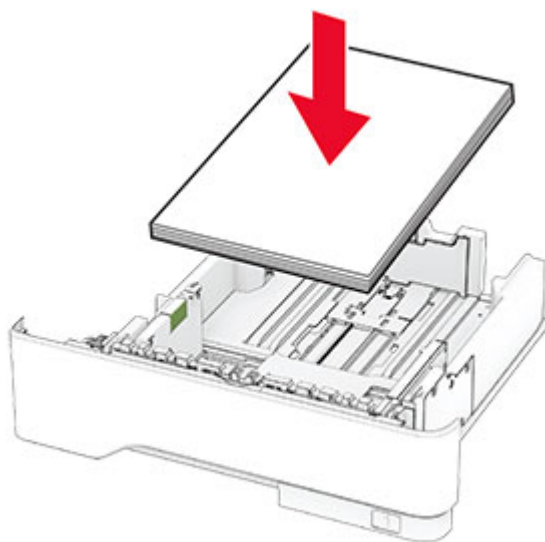

- Se till att pappersstöden är rätt placerade och att de inte trycker hårt mot papperet eller kuverten.
- Skjut in facket ordentligt i skrivaren efter att du har fyllt på papper.

### Använd rekommenderat papper

- Använd rekommenderat papper och specialmaterial.
- Lägg inte i papper som är skrynkliga, vikta, fuktiga eller böjda.
- Böj, lufta och justera papperskanterna innan du lägger i bunten.



- Använd inte papper som har beskurits eller klippts för hand.
- Blanda inte olika papper av olika storlek, vikt eller typ i samma fack.

- Kontrollera att inställningen för pappersstorlek och papperstyp har ställts in korrekt på datorn eller på skrivarens kontrollpanel.
- Förvara pappret enligt tillverkarens rekommendationer.

## Hitta var papper har fastnat

### Anmärkningar:

- Om Stopp Hjälps är På skickar skrivaren automatiskt tomma sidor eller sidor med ofullständiga utskrifter när en sida som fastnat avlägsnats. Sök i utskriften efter tomma sidor.
- Om Åtgärda pappersstopp är inställt på På eller Auto skriver skrivaren ut de sidor som fastnat en gång till.

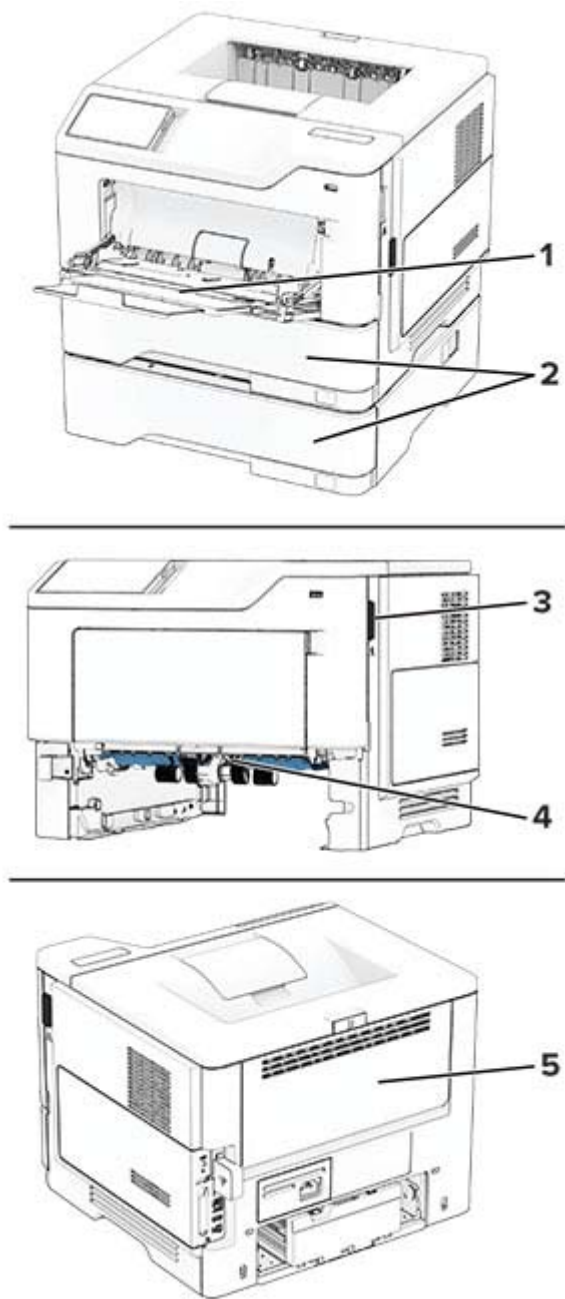

Pappersstopp	
<b>1</b>	Flerfunktionsmatare
<b>2</b>	Magasin
<b>3</b>	Lucka A
<b>4</b>	Enhet för dubbelsidig utskrift
<b>5</b>	Lucka B

## Pappersstopp i lucka A

1 Öppna lucka A.

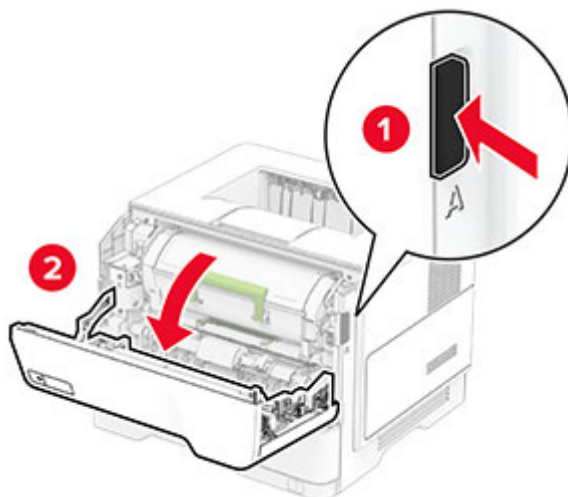

2 Ta bort tonerkassetten.

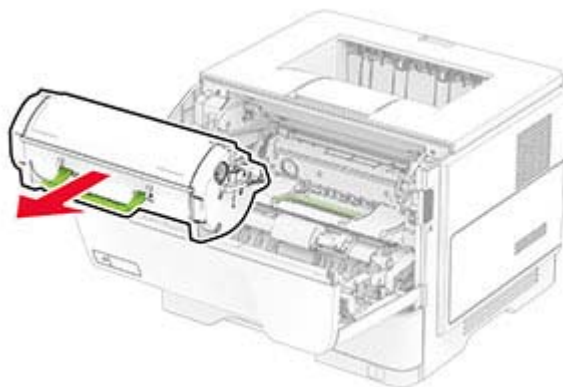

3 Ta bort bildhanteringsenheten.

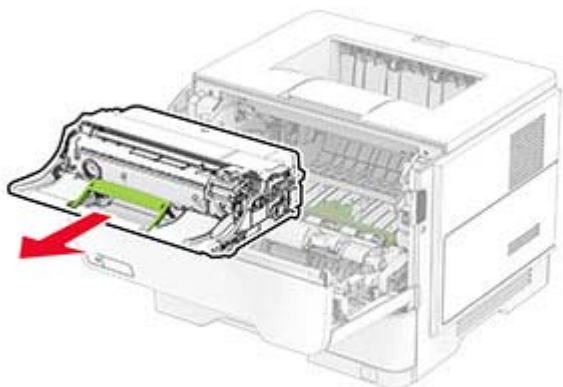

**Varning – risk för skador:** Utsätt inte bildhanteringsenheten för direkt ljus under mer än tio minuter. Lång exponering för ljus kan leda till problem med utskriftskvaliteten.

**Varning – risk för skador:** Vidrör inte fotoenhetens cylinder. Det kan påverka kvaliteten på kommande utskriftsjobb.



4 Ta bort papperet som har fastnat.



**VAR FÖRSIKTIG – VARM YTA:** Insidan av skrivaren kan vara varm. Förebygg risken för brännskador genom att vänta tills ytan har svalnat.

**Obs!** Kontrollera att alla pappersrester är borttagna.

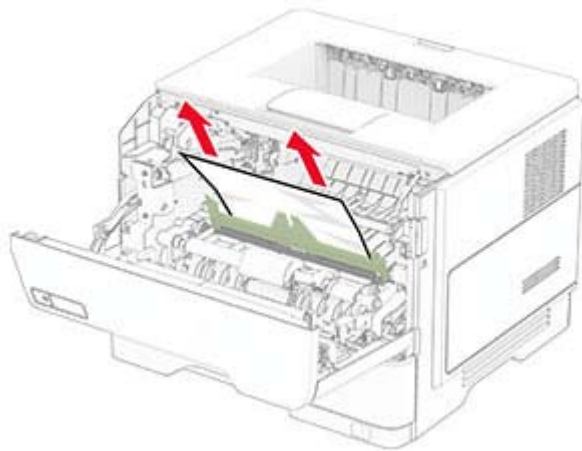

5 Sätt i bildhanteringsenheten.

**Obs!** Använd pilarna inuti skrivaren som stöd.

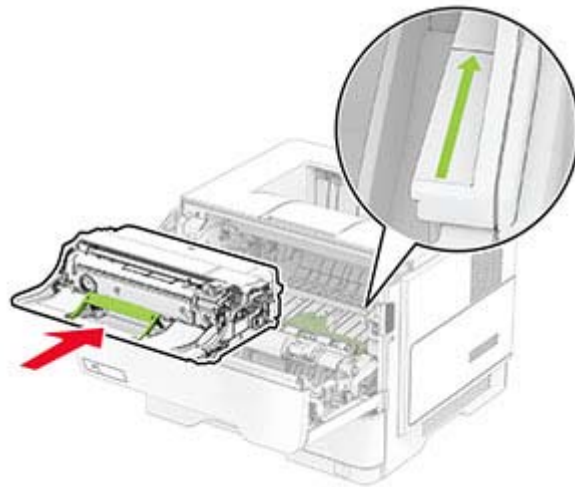

**6** Sätt i tonerkassetten.

**Obs!** Använd pilarna inuti skrivaren som stöd.

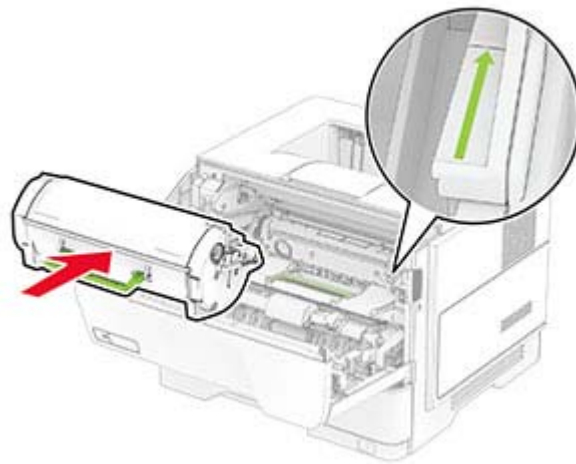

**7** Stäng lucka A.

## Pappersstopp i lucka B

**1** Öppna lucka B.



**VAR FÖRSIKTIG – VARM YTA:** Insidan av skrivaren kan vara varm. Förebygg risken för brännskador genom att vänta tills ytan har svalnat.

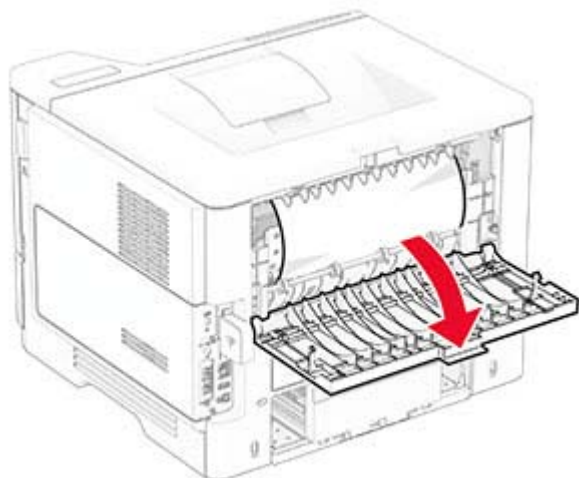

**2** Ta bort papperet som har fastnat.

**Obs!** Kontrollera att alla pappersrester är borttagna.

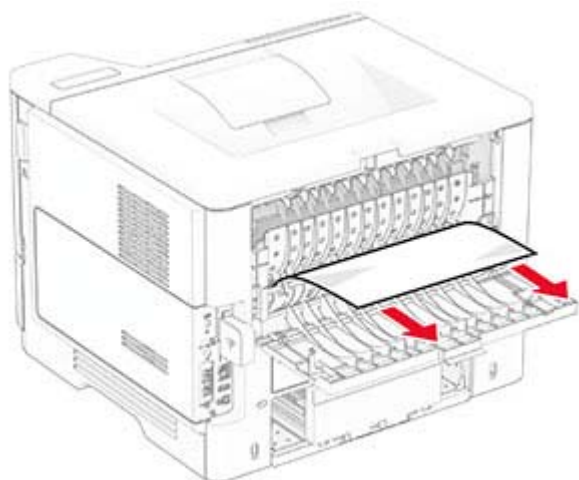

**3** Stäng lucka B.

## Pappersstopp i enheten för dubbelsidig utskrift

1 Ta ut facket.

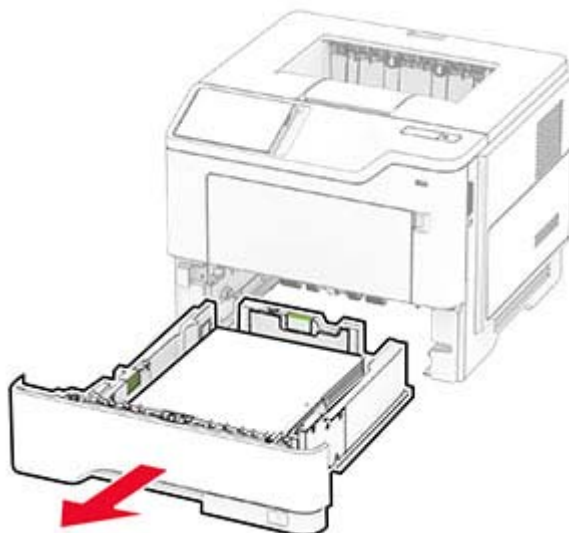

2 Tryck på spärren på enheten för dubbelsidig utskrift för att öppna enheten för dubbelsidig utskrift.

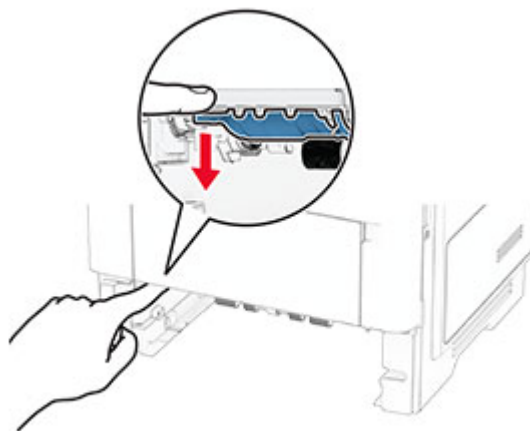

3 Ta bort papperet som har fastnat.

**Obs!** Kontrollera att alla pappersrester är borttagna.



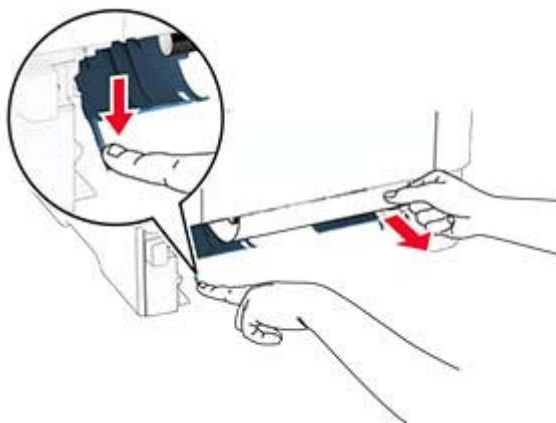

4 Sätt tillbaka facket.

## Pappersstopp i magasin

1 Ta ut facket.

**Varning – risk för skador:** Berör en synlig metallram på skrivaren innan du berör eller kommer åt skrivarens invändiga ytor för att förhindra skador som kan uppstå genom elektrostatisk urladdning.

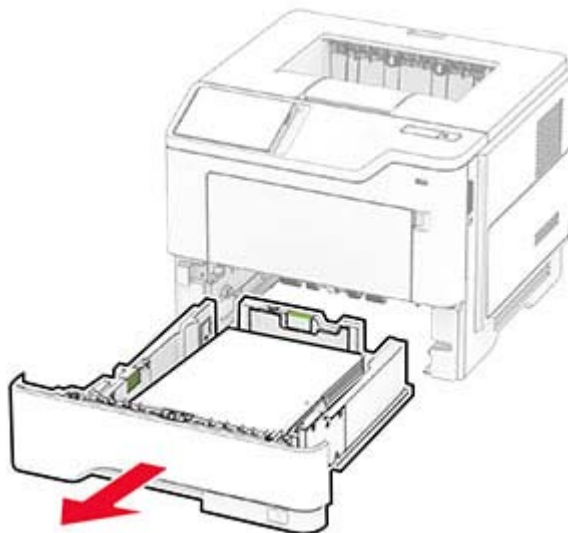

2 Ta bort papperet som har fastnat.

**Obs!** Kontrollera att alla pappersrester är borttagna.

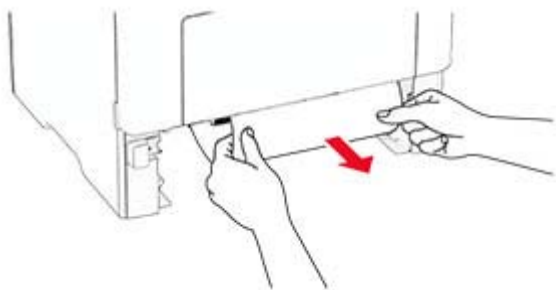

**3** Sätt tillbaka facket.

## Pappersstopp i flerfunktionsmataren

**1** Ta bort papper från flerfunktionsmataren.

**2** Ta bort papperet som har fastnat.

**Obs!** Kontrollera att alla pappersrester är borttagna.

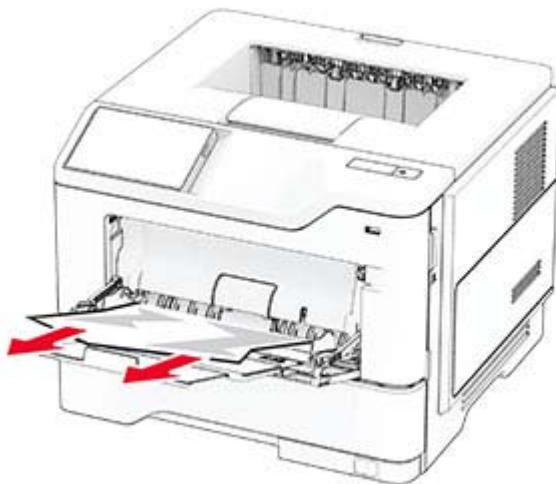

**3** Fyll på nytt papper och justera sedan pappersguiden.

## Problem med nätverksanslutningen

### kan inte öppna Embedded Web Server

Åtgärd	Ja	Nej
<p><b>Steg</b></p> <p><b>a</b> Kontrollera att skrivaren är på.</p> <p><b>b</b> Öppna skrivarens Embedded Web Server (EWS).</p> <p>Kan du öppna EWS?</p>	Problemet är löst.	Gå till steg 2.

Åtgärd	Ja	Nej
<p><b>Steg</b></p> <p><b>a</b> Kontrollera att skrivarens IP-adress är korrekt.</p> <p><b>Anmärkningar:</b></p> <ul style="list-style-type: none"> <li>• Visa IP-adressen på startskärmen.</li> <li>• En IP-adress visas som fyra uppsättningar siffror som skiljs åt med punkter, t.ex. 123.123.123.123.</li> </ul> <p><b>b</b> Öppna EWS.</p> <p>Kan du öppna EWS?</p>	Problemet är löst.	Gå till steg 3.
<p><b>Steg</b></p> <p><b>a</b> Kontrollera att du har installerat en webbläsare som stöds:</p> <ul style="list-style-type: none"> <li>• Internet Explorer version 11 eller senare</li> <li>• Microsoft Edge</li> <li>• Safari version 6 eller senare</li> <li>• Google Chrome™ version 32 eller senare</li> <li>• Mozilla Firefox version 24 eller senare</li> </ul> <p><b>b</b> Öppna EWS.</p> <p>Kan du öppna EWS?</p>	Problemet är löst.	Gå till steg 4.
<p><b>Steg</b></p> <p><b>a</b> Kontrollera att nätverksanslutningen är aktiv.</p> <p><b>Obs!</b> Om anslutningen inte fungerar kontaktar du administratören.</p> <p><b>b</b> Öppna EWS.</p> <p>Kan du öppna EWS?</p>	Problemet är löst.	Gå till steg 5.
<p><b>Steg</b></p> <p><b>a</b> Kontrollera att kabelanslutningarna till skrivaren och skrivarservern sitter ordentligt. Mer information finns i dokumentationen som levererades med skrivaren.</p> <p><b>b</b> Öppna EWS.</p> <p>Kan du öppna EWS?</p>	Problemet är löst.	Gå till steg 6.
<p><b>Steg</b></p> <p><b>a</b> Kontrollera att webbproxyservrarna är avaktiverade.</p> <p><b>Obs!</b> Om servrarna är inaktiverade kontaktar du administratören.</p> <p><b>b</b> Öppna EWS.</p> <p>Kan du öppna EWS?</p>	Problemet är löst.	Kontakta din <a href="#">återförsäljare</a> .

## Det går inte att ansluta skrivaren till Wi-Fi-nätverket

Åtgärd	Ja	Nej
<p><b>Steg</b> Kontrollera att Aktiv adapter är konfigurerat till Auto. På startskärmen trycker du på <b>Inställningar &gt; Nätverk/portar &gt; Nätverksöversikt &gt; Aktiv adapter &gt; Auto.</b></p> <p>Går det att ansluta skrivaren till Wi-Fi-nätverket?</p>	Problemet är löst.	Gå till steg 2.
<p><b>Steg</b> Kontrollera att du har valt rätt Wi-Fi-nätverk. <b>Obs!</b> Vissa routrar kan dela standard-SSID.</p> <p>Ansluter du till rätt Wi-Fi-nätverk?</p>	Gå till steg 4.	Gå till steg 3.
<p><b>Steg</b> Anslut till rätt Wi-Fi-nätverk. Mer information finns i <a href="#">"Anslut skrivaren till ett Wi-Fi-nätverk" på sidan 38.</a></p> <p>Går det att ansluta skrivaren till Wi-Fi-nätverket?</p>	Problemet är löst.	Gå till steg 4.
<p><b>Steg</b> Kontrollera det trådlösa säkerhetsläget. På startskärmen trycker du på <b>Inställningar &gt; Nätverk/portar &gt; Trådlöst &gt; Trådlöst säkerhetsläge.</b></p> <p>Är rätt trådlös säkerhetsläge valt?</p>	Gå till steg 6.	Gå till steg 5.
<p><b>Steg</b> Välj rätt trådlöst säkerhetsläge.</p> <p>Går det att ansluta skrivaren till Wi-Fi-nätverket?</p>	Problemet är löst.	Gå till steg 6.
<p><b>Steg</b> Kontrollera att du har angett rätt nätverkslösenord. <b>Obs!</b> Notera mellanslag, siffror och skiftläge i lösenordet.</p> <p>Går det att ansluta skrivaren till Wi-Fi-nätverket?</p>	Problemet är löst.	Kontakta din <a href="#">återförsäljare</a> .

## Problem med maskinvarutillval

### Kan inte identifiera internt tillval

Åtgärd	Ja	Nej
<p><b>Steg</b> Stäng av skrivaren, vänta i ungefär 10 sekunder och sätt sedan på skrivaren.</p> <p>Känner skrivaren av det interna alternativet?</p>	Problemet är löst.	Gå till steg 2.
<p><b>Steg</b> Skriv ut menyinställningssidan och kontrollera om det interna tillvalet visas på listan Installerade funktioner.</p> <p>Visas det interna alternativet?</p>	Gå till steg 4.	Gå till steg 3.
<p><b>Steg</b> Kontrollera att det interna tillvalet har installerats korrekt på systemkortet.</p> <p><b>a</b> Stäng av skrivaren och dra ut nätsladden ur eluttaget. <b>b</b> Kontrollera att det interna alternativet är installerat i lämplig kontakt på systemkortet. <b>c</b> Anslut nätsladden till vägguttaget och slå sedan på skrivaren.</p> <p> <b>VAR FÖRSIKTIG – RISK FÖR SKADA:</b> För att undvika brandrisk eller att få en elektrisk stöt ansluter du nätsladden till ett lämpligt och jordat vägguttag som är i närheten av produkten och är lättillgängligt.</p> <p>Känner skrivaren av det interna alternativet?</p>	Problemet är löst.	Gå till steg 4.
<p><b>Steg</b> <b>a</b> Kontrollera om det interna tillvalet är tillgängligt i skrivardrivrutinen. <b>Obs!</b> Om det behövs lägger du till det interna tillvalet i skrivardrivrutinen manuellt för att det ska vara tillgängligt för utskriftsjobb. Mer information finns i <a href="#">“Lägga till tillgängliga tillval i skrivardrivrutinen” på sidan 25.</a> <b>b</b> Skriv ut dokumentet.</p> <p>Känner skrivaren av det interna alternativet?</p>	Problemet är löst.	Kontakta din <a href="#">återförsäljare</a> .

### Defekt flashtillval har upptäckts

Kontakta din [återförsäljare](#).

### Inte tillräckligt med ledigt utrymme i flashminnet för resurser

Kontakta din [återförsäljare](#).

## Problem med förbrukningsmaterial

### Byt kassetten, fel skrivarområde

Sätt i rätt tonerkassett.

### Förbrukningsmaterial som inte är förbrukningsmaterial från en skrivartillverkare

Skrivaren har upptäckt okänt material eller okänd reservdel installerad i skrivaren.

Skrivaren fungerar bäst med äkta förbrukningsmaterial och delar från skrivartillverkaren. Användning av tredje parts förbrukningsmaterial eller delar kan påverka prestanda, driftsäkerhet, eller livslängd för skrivaren och dess bildhanteringskomponenter.

Alla livslängdsindikatorer är utformade för att fungera med förbrukningsartiklar och reservdelar från skrivartillverkaren och kan ge oförutsedda resultat om förbrukningsartiklar eller reservdelar från tredje part används. Om bildhanteringskomponenter används längre än den avsedda livslängden kan det skada skrivaren eller tillhörande komponenter.

**Varning – risk för skador:** Användning av tredje parts förbrukningsmaterial eller delar kan påverka garantiskyddet. Skador som orsakas genom användning av tredje parts förbrukningsmaterial eller delar kanske inte omfattas av garantin.

För att godkänna alla eventuella risker och för att fortsätta att använda förbrukningsartiklar eller delar i skrivaren från annan tillverkare trycker du på och håller ned felmeddelandet på displayen med två fingrar i 15 sekunder. När en bekräftelsedialogruta visas trycker du på **Fortsätt**.

Om du accepterar de här riskerna tar du bort förbrukningsmaterial och delar från tredje part från skrivaren och sätter i äkta förbrukningsmaterial eller delar från skrivartillverkaren.

Om skrivaren inte skriver ut när du har rensat felmeddelandet ska du återställa användningsräknaren för förbrukningsmaterial.

## Pappersmatningsproblem

### Kuverten klistras igen vid utskrift

Åtgärd	Ja	Nej
<p><b>Steg</b></p> <p><b>a</b> Använd ett kuvert som förvarats i torr miljö.</p> <p><b>Obs!</b> Om du skriver ut på kuvert med hög fukthalt kan de klistras igen.</p> <p><b>b</b> Skicka utskriftsjobbet.</p> <p>Klistras kuverten igen när du skriver ut?</p>	Gå till steg 2.	Problemet är löst.

Åtgärd	Ja	Nej
<p><b>Steg</b></p> <p><b>a</b> Kontrollera att papperstypen är inställd på Kuvert. På huvudmenyn trycker du på <b>Inställningar &gt; Papper &gt; Magasin-konfiguration &gt; Pappersstorlek/-typ.</b></p> <p><b>b</b> Skicka utskriftsjobbet.</p> <p>Klistras kuverten igen när du skriver ut?</p>	Kontakta din <a href="#">återför-säljare</a> .	Problemet är löst.

## Sortering av utskrift fungerar inte

Åtgärd	Ja	Nej
<p><b>Steg</b></p> <p><b>a</b> På huvudmenyn trycker du på <b>Inställningar &gt; Skriv ut &gt; Layout &gt; Sortera.</b></p> <p><b>b</b> Tryck på <b>På [1,2,1,2,1,2].</b></p> <p><b>c</b> Skriv ut dokumentet.</p> <p>Sorteras dokumentet på rätt sätt?</p>	Problemet är löst.	Gå till steg 2.
<p><b>Steg</b></p> <p><b>a</b> Öppna dialogrutan Skriv ut i det dokument som du försöker skriva ut och välj sedan <b>Sortera.</b></p> <p><b>b</b> Skriv ut dokumentet.</p> <p>Sorteras dokumentet på rätt sätt?</p>	Problemet är löst.	Gå till steg 3.
<p><b>Steg</b></p> <p><b>a</b> Minska antalet sidor som ska skrivas ut.</p> <p><b>b</b> Skriv ut dokumentet.</p> <p>Sorteras siffrorna korrekt?</p>	Problemet är löst.	Kontakta din <a href="#">återför-säljare</a> .

## Det går inte att länka magasinerna

Åtgärd	Ja	Nej
<p><b>Steg</b></p> <p><b>a</b> Kontrollera om magasinerna innehåller samma pappersstorlek och -typ.</p> <p><b>b</b> Kontrollera att pappersstöden befinner sig där de ska.</p> <p><b>c</b> Skriv ut dokumentet.</p> <p>Länkas magasinerna korrekt?</p>	Problemet är löst.	Gå till steg 2.

Åtgärd	Ja	Nej
<p><b>Steg</b></p> <p><b>a</b> På huvudmenyn trycker du på <b>Inställningar &gt; Papper &gt; Magasin-konfiguration &gt; Pappersstorlek/-typ</b>.</p> <p><b>b</b> Ställ in pappersstorlek och -typ till det påfyllda papperet i de länkade magasinerna.</p> <p><b>c</b> Skriv ut dokumentet.</p> <p>Länkas magasinerna korrekt?</p>	Problemet är löst.	Gå till steg 3.
<p><b>Steg</b></p> <p><b>a</b> Kontrollera att Länkade magasin är konfigurerat till Automatisk. Mer information finns i "<a href="#">Länka magasin</a>" på sidan 22.</p> <p><b>b</b> Skriv ut dokumentet.</p> <p>Länkas magasinerna korrekt?</p>	Problemet är löst.	Kontakta din <a href="#">återförsäljare</a> .

## Papper fastnar ofta

Åtgärd	Ja	Nej
<p><b>Steg</b></p> <p><b>a</b> Ta ut facket.</p> <p><b>b</b> Se till att du har lagt i papperet på rätt sätt.</p> <p><b>Anmärkningar:</b></p> <ul style="list-style-type: none"> <li>• Se till att pappersstöden är rätt placerade.</li> <li>• Se till att buntens höjd är under märket som anger maxgränsen för papperspåfyllning.</li> <li>• Använd rekommenderad pappersstorlek och -typ.</li> </ul> <p><b>c</b> Sätt tillbaka facket.</p> <p><b>d</b> Skriv ut dokumentet.</p> <p>Uppstår papperstrassel ofta?</p>	Gå till steg 2.	Problemet är löst.
<p><b>Steg</b></p> <p><b>a</b> På huvudmenyn trycker du på <b>Inställningar &gt; Papper &gt; Magasin-konfiguration &gt; Pappersstorlek/-typ</b>.</p> <p><b>b</b> Ställ in rätt pappersstorlek och papperstyp.</p> <p><b>c</b> Skriv ut dokumentet.</p> <p>Uppstår papperstrassel ofta?</p>	Gå till steg 3.	Problemet är löst.
<p><b>Steg</b></p> <p><b>a</b> Fyll på med papper från ett nytt paket.</p> <p><b>Obs!</b> Papperet absorberar fukt på grund av hög luftfuktighet. Låt papperet ligga kvar i sin originalförpackning tills du behöver använda det.</p> <p><b>b</b> Skriv ut dokumentet.</p> <p>Uppstår papperstrassel ofta?</p>	Kontakta din <a href="#">återförsäljare</a> .	Problemet är löst.



## Sidor som fastnat skrivs inte ut igen

Åtgärd	Ja	Nej
<p><b>a</b> Öppna startskärmen och välj <b>Inställningar &gt; Enhet &gt; Meddelanden &gt; Åtgärda pappersstopp</b>.</p> <p><b>b</b> På menyn Åtgärda pappersstopp väljer du <b>På</b> eller <b>Auto</b>.</p> <p><b>c</b> Skriv ut dokumentet.</p> <p>Skrivs de sidor som fastnat ut igen?</p>	Problemet är löst.	Kontakta din <a href="#">återförsäljare</a> .

## Kontakta din återförsäljare

Se till att ha följande information innan du kontaktar återförsäljaren:

- Skrivarproblem
- Felmeddelande
- Skrivarens modell och serienummer

# Meddelanden

## Produktinformation

Produktnamn:

LASERSKRIVARE  
MX-B468P

Machine type:

4602

Modell:

48H

## Om utgåvan

April 2023

**Följande stycke gäller inte för länder där sådana bestämmelser inte är förenliga med gällande lagstiftning:**

DENNA SKRIFT TILLHANDAHÅLLS I BEFINTLIGT SKICK UTAN NÅGRA GARANTIER, UTTRYCKLIGA ELLER UNDERFÖRSTÅDDA, INKLUSIVE MEN INTE BEGRÄNSAT TILL DEN UNDERFÖRSTÅDDA SÄLJBARHETEN ELLER LÄMPLIGHETEN FÖR ETT VISST SYFTE. Vissa länder tillåter inte friskrivning av uttryckliga eller underförstådda garantier i vissa transaktioner, därför gäller detta meddelande inte alla.

Denna skrift kan innehålla tekniska felaktigheter eller tryckfel. Innehållet är föremål för periodiska ändringar, sådana förändringar införlivas i senare utgåvor. Förbättringar eller förändringar av de produkter eller programvaror som beskrivs kan när som helst ske.

## Förbrukningsmaterial

Standardförbrukningsmaterial till den här produkten som kan bytas ut av användaren innefattar tonerkassetter.

Se till att du endast använder SHARP-specificerade produkter för tonerkassetterna.

 <p>ÄKTA FÖRBRUKNINGSMATERIAL</p>	<p>För bästa kopieringsresultat ska du se till att endast använda äkta Sharp-förbrukningsmaterial som är utformade, konstruerade och testade för att maximera livslängden och prestandan hos Sharp-produkter. Leta efter etiketten för äkta förbrukningsmaterial på tonerpaketet.</p>
--	---

## Bullerniåver

Följande mätningar har utförts i enlighet med ISO 7779 och rapporterats i enlighet med ISO 9296.

**Obs!** Alla lägen kanske inte är tillämpliga för din produkt.

Medelljudtryck 1 meter, dBA	
Skriver ut	Enkelsidigt: 56 Dubbelsidigt: 55
Klar	14

## WEEE-direktivet (Waste from Electrical and Electronic Equipment)



### Laddningsbart litiumjonbatteri



Den här produkten kan innehålla ett laddningsbart litiumjonknappcells batteri som endast bör tas bort av en utbildad tekniker. En överkryssad soptunna betyder att produkten inte ska kasseras som osorterat avfall utan måste skickas till separata insamlingsanläggningar för återvinning och återanvändning. Om batteriet tas bort ska du inte kassera det i hushållsavfall. Det kan finnas separata insamlingsystem för batterier i din kommun, till exempel en insamlingsplats för batteriåtervinning. Genom särskild insamling av förbrukade batterier säkerställs lämplig hantering av avfall, inklusive återanvändning och återvinning, samtidigt som eventuella negativa effekter på hälsa och miljö undviks. Kassera batterierna på ett ansvarsfullt sätt.

## Information om avfallshantering

### Information om avfallshantering av denna utrustning och dess batterier

OM DU AVSER ATT AVFALLSHANTERA DENNA UTRUSTNING, ANVÄND INTE ORDINARIE SOPTUNNA!  
KASTA INTE UTRUSTNINGEN I ÖPPEN ELD!

Elektrisk och elektronisk utrustning samt batterier måste samlas in och behandlas SEPARAT i enlighet med gällande lagstiftning.

Separat insamling leder till miljövänlig behandling, återvinning av material och minimerar det slutliga avfallet. FELAKTIG AVFALLSHANTERING kan vara skadligt för människan och miljön på grund av vissa ämnen! Ta ANVÄND UTRUSTNING till en lokal, oftast kommunal, samlingsanläggning, om en sådan är tillgänglig. Denna utrustning innehåller ett BATTERI som inte kan tas bort av användaren. För batteribyte, kontakta din återförsäljare.

Är du osäker om avfallshantering kontaktar du din återförsäljare eller kommunens miljökontor för information om korrekt avfallshantering.

ENDAST FÖR ANVÄNDARE I EURPEISKA UNIONEN, OCH VISSA ANDRA LÄNDER, TILL EXEMPEL NORGE OCH SCHWEIZ: Du är enligt lag skyldig att delta i separat insamling.



PRIVATA HUSHÅLL är skyldiga att lämna använd utrustning till befintliga återlämningsstationer. Återlämning är kostnadsfritt.

Symbolen ovan finns på elektrisk och elektronisk utrustning och (eller dess förpackning) för att påminna användarna om detta. Om utrustningen har använts i AFFÄRSSYFTE kontaktar du din SHARP-återförsäljare som kan informera dig om korrekt returhantering. Du kan komma att debiteras för de kostnader som uppstår kring din returhantering. Mindre utrustning (och små mängder) kan återlämnas till din lokala samlingsanläggning. För Spanien: Kontakta det etablerade samlingsystemet eller de lokala myndigheterna angående returhantering av dina använda produkter.

### **Avfallshantering och behandling av kassetter**

Observera att använda tonerkassetter och andra förbrukningsartiklar från Sharp för kopiatorer/flerfunktionsmaskiner från Sharp ska behandlas i enlighet med de lokala föreskrifterna i ditt område. Vi rekommenderar att du kontaktar kompetenta tjänsteleverantörer (t.ex. företag för avfallsåtervinning) angående detta eller ber de lokala myndigheterna om hjälp. Gå till [www.sharp.eu](http://www.sharp.eu) om du vill ha mer information om Sharps samlings- och återvinningsprogram som finns i flera länder.

### **Blue Angel**

För Sharps multifunktionssystem/skrivare som är certifierade med den tyska miljömärkningen Blue Angel finns detaljerad information på webbplatserna hos våra respektive nationella försäljningsföretag:

<http://www.sharp.eu>

## Meddelande om statisk elektricitet



Den här symbolen identifierar delar som är känsliga för statiska laddningar. Rör aldrig områden kring denna symbol utan att först beröra en metallyta vid någon yta i ett område på avstånd från symbolen.

Berör en synlig metallram på skrivaren innan du berör eller kommer åt skrivarens invändiga ytor för att förhindra skador som kan uppstå genom elektrostatisk urladdning när du utför underhåll, som att rensa papperstopp eller byta ut förbrukningsmaterial.

## ENERGY STAR-

Alla produkter som bär ENERGY STAR-® emblemet på produkten eller huvudmenyn är certifierade för och överensstämmer med kraven i EPA ENERGY STAR från och med tillverkningsdatum.



## Temperaturinformation

Driftstemperatur och relativ luftfuktighet	10 till 32,2 °C och 15 till 80 % relativ luftfuktighet 15,6 till 32,2 °C och 8 till 80 % relativ luftfuktighet Maximal våttemperatur <sup>2</sup> : 22,8 °C Icke-kondenserande miljö
Långvarig förvaring av skrivare/kassett/bildhanteringsenhet <sup>1</sup>	15,6 till 32,2 °C och 8 till 80 % relativ luftfuktighet Maximal våttemperatur <sup>2</sup> : 22,8 °C
Kortvarig transport av skrivare/kassett/bildhanteringsenhet	-40 till 40 °C
<sup>1</sup> Förbrukningsmaterialet har en hållbarhetstid på ca 2 år. Detta baseras på förvaring i en vanlig kontorsmiljö vid 22 °C och 45 % luftfuktighet. <sup>2</sup> Våttemperaturen avgörs av lufttemperaturen och den relativa luftfuktigheten.	

## Meddelande om laser

Skrivaren är certifierad i USA i enlighet med kraven i DHHS 21 CFR kapitel I, underkapitel J för klass I (1)-laserprodukter, och på andra platser certifierad som en klass I-laserprodukt för konsumenter i enlighet med kraven i IEC 60825-1:2014, EN 60825-1:2014+A11:2021, och EN 50689:2021.

Laserprodukter av klass I anses inte vara skadliga. Lasersystemet och skrivaren är utformade så att människor aldrig utsätts för laserstrålning över klass I-nivå under normala förhållanden vid användning, underhåll eller service. Skrivaren har en icke-servicebar skrivarhuvudenhet som innehåller en laser med följande specifikationer:

Klass: IIIb (3b) AlGaInP

Nominell uteffekt (milliwatt): 15

Våglängd (nanometer): 650–670

## Strömförbrukning

### Produktens strömförbrukning

I följande tabell dokumenteras produktens olika lägen för strömförbrukning.

Läge	Beskrivning	Strömförbrukning (Watt)
Skriva ut	Produkten skapar en papperskopia av elektroniska indata.	Enkelsidigt: 644 Dubbelsidigt: 397
Klar	Produkten väntar på ett utskriftsjobb.	6,8
Vänteläge	Produkten är i energisparläge (hög nivå).	0,9
Standbyläge	Produkten är i energisparläge (låg nivå).	0,1
Av	Produkten är ansluten till ett eluttag, men strömbrytaren är avstängd.	0,1

Strömförbrukningsnivåerna som listades i föregående tabell representerar genomsnittsmätningar. Momentaneffekten kan vara betydligt högre än genomsnittet.

### Vänteläge

Den här produkten är utrustad med ett energisparläge som kallas *Vänteläge*. Vänteläget sparar ström genom att minska strömförbrukningen under längre inaktiva perioder. Vänteläget aktiveras automatiskt när produkten inte har använts under en viss tidsperiod, vilket kallas *Väntelägestimeout*.

Fabriksstandard för väntelägestimeouten för den här produkten (i minuter):	15
--	----

Genom att använda konfigurationsmenyerna kan väntelägestimeouten ändras mellan 1 minut och 120 minuter eller mellan 1 minut och 114 minuter beroende på skrivarmodellen. Om skrivarhastigheten är mindre eller lika med 30 sidor per minut kan timeouten endast ställas in till upp till 60 minuter eller 54 minuter beroende på skrivarmodellen. Om du ställer in väntelägestimeouten på ett lågt värde minskar strömförbrukningen, men produktens svarstid kan då öka. Om du ställer in väntelägestimeouten på ett högt värde bibehålls en snabb svarstid, men mer ström förbrukas.

Vissa modeller har stöd för *Djupt viloläge*, vilket minskar strömförbrukningen ytterligare efter längre perioder av inaktivitet.

## Standbyläge

Den här produkten är utrustad med ett driftläge som drar mycket lite ström och som kallas *Standbyläge*. När skrivaren är i standbyläge stängs alla andra system och enheter av på ett säkert sätt.

Skrivaren kan gå in i standbyläget med följande metoder:

- Använda standbylägestimeouten
- Använda schemalagda energilägen

Standardtimeout för standbyläget för den här produkten i alla länder och regioner	3 dagar
---	---------

Hur lång tid skrivaren ska vänta efter att ett jobb har skrivits ut innan den går in i standbyläget kan ändras mellan en timme och en månad.

### Information om EPEAT-registrerad bildhanteringsutrustning:

- Strömnivån för Standby-läget anges i Viloläge eller avstängt läge.
- Produkten ska automatiskt sänka strömnivån till Standby-läget på  $\leq 1$  W. Den automatiska standbyfunktionen (Viloläge eller Av) ska aktiveras vid produktleverans.

## Avstängt läge

Om den här produkten har ett avstängt läge som ändå drar en mindre mängd ström måste du koppla bort nätsladden från eluttaget för att stoppa strömförbrukningen helt.

## Total energiförbrukning

Ibland kan det vara användbart att kunna uppskatta produktens totala energiförbrukning. Eftersom uppgifter om energiförbrukningen står i Watt ska energiförbrukningen multipliceras med den tid produkten befinner sig i varje enskilt läge om du vill beräkna den totala förbrukningen. Produktens totala energiförbrukning är summan av förbrukningen i varje läge.

## Miljöinformation

**Läs den här delen noggrant. Det hjälper dig att minska din miljöpåverkan samt minska dina kostnader.**

### Spara papper

- 1 Den automatiska funktionen för dubbelsidig utskrift är till för automatisk utskrift av båda sidorna av papperet utan att papperet behöver vändas manuellt. Om enheten är utrustad med funktionen för automatisk dubbelsidig utskrift ställer du in utskriftsinställningarna på datorn för att automatiskt skriva ut dubbelsidigt. Använd om möjligt den här enhetens funktion för automatisk dubbelsidig utskrift.
- 2 Genom att skriva ut på returpapper och tunt papper på 64 g/m<sup>2</sup> som uppfyller standarden EN12281:2002 och liknande kvalitetsstandarder kan du minska miljöpåverkan.

### Spara energi

ENERGY STAR ®-programmet är ett frivilligt program som främjar utveckling och inköp av energieffektiva modeller, vilket bidrar till att minimera miljöpåverkan. Produkter som uppfyller de stränga kraven i ENERGY STAR-programmet för både miljöfördelar och energiförbrukning kan bära ENERGY STAR-logotypen om de har registrerats genom ett ENERGY STAR-program.

## Information om regler för trådlösa produkter

Det här avsnittet innehåller information om regler som endast gäller för trådlösa modeller.

## Information om modulära komponenter

Trådlösa modeller innehåller följande modulära komponent:

AzureWave AW-CM467-SUR; FCC ID:TLZ-CM467; IC:6100A-CM467

Om du vill kontrollera vilka modulära komponenter som är installerade i produkten läser du på märkningen på produkten.

## Exponering för RF-strålning

Strålningen från den här enheten ligger långt under FCC:s och andra reglerande myndigheters gränser för exponering av RF-strålning. Enligt FCC:s och andra reglerande myndigheters krav gällande RF-strålning måste ett avstånd på minst 20 cm hållas mellan antennen och människor.

## EU-regler

Den här produkten överensstämmer med skyddskraven i rådets direktiv 2014/53/EU om anpassning och harmonisering av medlemsstaternas lagstiftning som rör radioutrustning.

Uppfyllandet av kravet visas med CE-märkning:



## Begränsningar

Den här radioutrustningen får endast användas inomhus. Användning utomhus är förbjuden. Den här begränsningen gäller för alla länder som är angivna i tabellen nedan:

AT	BE	BG	CH	CY	CZ	DE	DK	EE
EL	ES	FI	FR	HR	HU	IE	IS	IT
LI	LT	LU	LV	MT	NL	NO	PL	PT
RO	SE	SI	SK	TR	STORBRIANNIEN (NI)			



## **Uttalande från EU och andra länder om radiosändares operationella frekvensband och maximala RF-effekt**

Denna radioprodukt överför antingen inom band 2,4 GHz (2 412–2 472 GHz inom EU) eller 5 GHz (5,15–5,35, 5,47–5,725 inom EU). Sändarens maximala EIRP-ut effekt, inklusive antennförstärkning, är  $\leq 20$  dBm för båda banden.

## **EU-regler**

Denna produkt överensstämmer med skyddskraven i EG:s direktiv 2014/30/EU, 2014/35/EU, 2009/125/EC och 2011/65/EU, ändrad av (EU) 2015/863, om anpassning och harmonisering av medlemsstaternas lagstiftning som rör elektromagnetisk kompatibilitet, säkerhet hos elektrisk utrustning som konstruerats för användning inom vissa spänningsgränser, ekodesign av energirelaterade produkter och begränsningar för användning av vissa farliga ämnen i elektrisk och elektronisk utrustning.

Produkten uppfyller begränsningarna för klass B i EN 55032 och säkerhetskraven i EN 62368-1.

# Index

## A

Adressbok  
  använda 19  
AirPrint  
  använda 43  
aktivera USB-porten 128  
aktivera Wi-Fi Direct 39  
ansluta en dator till skrivaren 40  
ansluta kablar 17  
ansluta mobil enhet  
  till skrivare 39  
ansluta skrivaren  
  till ett trådlöst nätverk 38  
ansluta till ett trådlöst nätverk  
  använda PIN-metoden 38  
  använda  
    tryckknappsmetoden 38  
använda kontrollpanelen 9  
användningsräknare för  
förbrukningsmaterial  
  återställa 97  
avbryta utskriftsjobb 47

## B

bekräfta utskriftsjobb 45  
beställa förbrukningsmaterial  
  bildhanteringsenhet 89  
  tonerkassett 89  
beständigt minne 42  
  rensa 41  
Betrodd plattformsmodul  
  installera 33  
bilder som skärs av på  
utskrift 115  
bildhanteringsenhet  
  beställa 89  
  byta ut 92  
bokmärken  
  skapa 17  
  skapa mappar för 18  
brevpapper  
  välja 11  
bullernivåer 146  
Byt kassetten, fel  
skrivarområde 142  
byta ut delar  
  inmatningshjul 94

byta ut förbrukningsmaterial  
  bildhanteringsenhet 92  
  tonerkassett 90

## D

dator  
  ansluta till skrivaren 40  
Defekt flashtillval har  
upptäckts 141  
det går inte att läsa flashenheten  
  felsökning, skriva ut 127  
dokument, skriva ut  
  från en dator 43

## E

e-postaviseringar  
  konfigurera 88  
energispärlagen  
  konfigurera 99  
Ethernet-port 17  
exportera en konfigurationsfil  
  använda Embedded Web  
  Server 24

## F

fabriksinställningar  
  återställa 42  
FCC-meddelanden 152  
fel marginaler 108  
felsökning  
  kan inte ansluta skrivaren till Wi-  
  Fi 140  
  kan inte öppna den inbyggda  
  webbservern 138  
  problem med  
  utskriftskvalitet 101  
  skrivaren svarar inte 126  
felsökning för skrivaralternativ  
  kan inte identifiera internt  
  tillval 141  
felsökning, skriva ut  
  det går inte att länka  
  magasin 143  
  jobbet skrivs ut från fel  
  magasin 124  
  jobbet skrivs ut på fel  
  papper 124

konfidentiella och övriga  
  stoppade dokument skrivs inte  
  ut 123  
kuverten klistras igen vid  
utskrift 142  
papper fastnar ofta 144  
sidor som fastnat skrivs inte ut  
igen 145  
sortering av utskrift fungerar  
inte 143  
felsökning, skrivaralternativ  
  kan inte identifiera internt  
  tillval 141  
felsökning, utskriftskvalitet  
  vertikala mörka streck eller  
  ränder 120  
filtyper som stöds 45  
flashenhet  
  skriva ut från 44  
flashenheter som stöds 45  
flerfunktionsmatare  
  fylla på 21  
flyktighetsredogörelse 42  
flyktigt minne 42  
  rensa 41  
flytta skrivaren 16, 99  
fläckig utskrift 111  
fylla på brevpapper 19  
  i flerfunktionsmataren 21  
fylla på i magasin 19  
fylla på kuvert  
  i flerfunktionsmataren 21  
fylla på papper 19  
förbrukningsmaterial  
  spara 99  
förtryckta formulär  
  välja 11  
förvara papper 11

## G

grå bakgrund på utskrifter 107

## H

helsvarta sidor 114  
hitta papper som har fastnat 130  
horisontella ljusa band 116

- I**
- importera en konfigurationsfil använda Embedded Web Server 24
  - inaktivera Wi-Fi-nätverket 40
  - inbyggd programvara, uppdatera 24
  - indikatorlampa förstå statusen 9
  - inmatningshjul byta ut 94
  - installera interna tillval Betrodd plattformsmodul 33 intelligent lagringsenhet 27 ISP (Internal Solutions Port) 29
  - installera magasin 26
  - installera skrivardrivrutinen 23
  - installera skrivarprogrammet 23
  - Installera trådlös skrivarserver 36
  - inställning för universell pappersstorlek 19
  - Inte tillräckligt med ledigt utrymme i flashminnet för resurser 141
  - intelligent lagringsenhet 25, 42 installera 27 rensa 41
  - interna tillval 25
  - interna tillval, lägga till skrivardrivrutin 25
  - ISP (Internal Solutions Port) installera 29
- J**
- jobbet skrivs ut från fel magasin 124
  - jobbet skrivs ut på fel papper 124
  - justera ljusstyrka på displayen 99
  - justera tonersvärtan 47
- K**
- kan inte ansluta skrivaren till Wi-Fi 140
  - kan inte identifiera internt tillval 141
  - kan inte öppna den inbyggda webbservern 138
  - konfidentiella dokument skrivs inte ut 123
  - konfidentiella utskriftsjobb konfigurera 45 skriva ut 46
  - konfigurera meddelanden om förbrukningsmaterial 88
  - konfigurera Wi-Fi Direct 39
  - kontakta din återförsäljare 145
  - kontrollera status för delar och förbrukningsmaterial 88
  - kontrollpanel använda 9
  - kort för fast programvara 25
  - kuverten klistras igen vid utskrift 142
- L**
- ljus utskrift 109
  - lokalisera säkerhetsplats 41
  - luftfuktigheten runt skrivaren 149
  - långsam utskrift 125
  - lägg in skiljeblad 47
  - lägga till interna tillval skrivardrivrutin 25
  - lägga till kontakter 19
  - lägga till kontaktgrupper 19
  - lägga till maskinvarualternativ skrivardrivrutin 25
  - lägga till skrivare till en dator 23
  - länka magasin 22
- M**
- magasin installera 26 länka 22 ta bort länk 22
  - MarkNet N8450 trådlös skrivarserver 36
  - maskinvarutillval magasin 26
  - maskinvarutillval, lägga till skrivardrivrutin 25
  - meddelanden 146, 150, 151, 152
  - meddelanden om förbrukningsmaterial konfigurera 88
  - meny 802.1x 77 AirPrint 71
  - Begränsa extern nätverksåtkomst 80
  - Bild 65
  - Diverse 84
  - Egenskaper 49
  - Ekoläge 50
  - Energihantering 54
  - Enhet 85
  - Ethernet 72
  - Felsökning 86
  - Fjärrstyrd funktionspanel 50
  - Formsmerge 86
  - HTTP-/FTP-inställningar 78
  - Inloggningsbegränsningar 82
  - Installation 59
  - IPSec 76
  - Konfidentiell skrivarinställning 83
  - Konfigurationsmeny 55
  - Kvalitet 60
  - Layout 58
  - LPD-konfiguration 78
  - Lösningar för LDAP-inställningar 84
  - Magasinkonfiguration 65
  - Meddelanden 51
  - Medietyper 66
  - Menyinställningssida 85
  - Mobiltjänsthantering 72
  - Nätverk 86
  - Nätverksöversikt 68
  - Om den här skrivaren 58
  - PCL 63
  - PDF 62
  - PostScript 62
  - Radera tillfälliga datafiler 84
  - Radering ur funktion 57
  - Skriv ut 85
  - Skriv ut från flash-enhet 67
  - SNMP 75
  - Synliga ikoner på startskärmen 57
  - Säkerhetsgranskningsslogg 80
  - TCP/IP 73
  - ThinPrint 79
  - Trådlöst 69
  - Universell inställning 66
  - Uppdatera firmware 58
  - USB 79
  - Utskriftsinformation 61
  - Wi-Fi Direct 71

Återställa  
fabriksinställningar 54  
Menyinställningssida  
skriva ut 87  
miljöinställningar 99  
mobil enhet  
ansluta till skrivare 39  
skriva ut från 43, 44  
mörk utskrift 103

## N

nätkabelkontakt 17

## P

papper  
brevpapper 11  
förtryckta formulär 11  
Inställning för universell  
storlek 19  
som inte kan användas 11  
välja 10  
papper fastnar ofta 144  
pappersböjning 112  
pappersegenskaper 10  
pappersstopp  
identifiera 130  
lokalisera 130  
undvika 128  
pappersstopp i enheten för  
dubbelsidig utskrift 136  
pappersstopp i  
flerfunktionsmataren 138  
pappersstopp i lucka A 132  
pappersstopp i lucka B 134  
pappersstopp i magasin 137  
pappersstorlekar som kan  
användas 12  
pappersstorlekar, som stöds 12  
pappersstorleken Universal  
inställning 19  
papperstrassel  
undvika 128  
papperstyper som kan  
användas 14  
papperstyper, som stöds 14  
pappersvikter som kan  
användas 15  
pappersvikter, som stöds 15  
pekskärm  
rengöra 98  
PIN-metod 38

problem med utskriftskvalitet 101  
fel marginaler 108  
fläckig utskrift 111  
grå bakgrund på utskrifter 107  
helsvarta sidor 114  
horisontella ljusa band 116  
ljus utskrift 109  
mörk utskrift 103  
pappersböjning 112  
punkter på utskrifter 111  
skev utskrift 113  
skrynkligt papper 106  
sned utskrift 113  
text eller bild som skärs av 115  
tomma sidor 102  
tonern suddas lätt bort 116  
tunna linjer skrivs inte ut  
korrekt 105  
vertikala ljusa band 117  
vertikala mörka band 119  
vertikala mörka band och bilder  
saknas på utskrifterna 121  
vertikala vita streck 118  
vikt papper 106  
vita sidor 102  
återkommande defekter 121  
punkter på utskrifter 111

## R

radera den intelligenta  
lagringsenheten 41  
radera skrivarminnet 42  
rapporter  
skrivaranvändning 89  
skrivarstatus 89  
redigera kontakter 19  
rengöra  
skrivarens exteriör 98  
skrivarens insida 98  
rengöra pekskärmen 98  
rengöra skrivaren 98  
rensa  
skrivarminne 41  
riktlinjer för papper 10

## S

saknad utskrift 121  
sida för nätverksinställningar  
skriva ut 40  
sidor som fastnat skrivs inte ut  
igen 145

skapa bokmärken 17  
skapa mappar  
för bokmärken 18  
skev utskrift 113  
skicka skrivaren 100  
skiljeblad  
placera 47  
skriva ut  
från en dator 43  
från en flashenhet 44  
från en mobil enhet 43, 44  
konfidentiella utskriftsjobb 46  
med Wi-Fi Direct 44  
Menyinställningssida 87  
sida för  
nätverksinställningar 40  
stoppade jobb 46  
teckensnittslista 47  
skriva ut en sida för  
nätverksinställningar 40  
skriva ut en teckensnittslista 47  
skriva ut från en dator 43  
skriva ut, felsökning  
det går inte att länka  
magasin 143  
det går inte att läsa  
flashenheten 127  
jobbet skrivs ut från fel  
magasin 124  
jobbet skrivs ut på fel  
papper 124  
konfidentiella och övriga  
stoppade dokument skrivs inte  
ut 123  
kuverten klistras igen vid  
utskrift 142  
papper fastnar ofta 144  
problem med  
utskriftskvalitet 101  
sortering av utskrift fungerar  
inte 143  
skrivardrivrutin  
installera 23  
maskinvarutillval, lägga till 25  
skrivare  
fryta minimum 16  
skicka 100  
välja en plats för 16  
skrivaren svarar inte 126  
skrivarens delar 8  
skrivarinställningar  
återställa fabriksinställningar 42

skrivarkonfigurationer 8  
skrivarmeddelanden  
  Byt kassetten, fel skrivarområde 142  
  Defekt flashtillval har upptäckts 141  
  Inte tillräckligt med ledigt utrymme i flashminnet för resurser 141  
skrivarmenyer 48, 87  
skrivarminne  
  rensa 41  
skrivarprogram  
  installera 23  
skrivarstatus 9  
skrivaråterförsäljare 145  
skrynkligt papper 106  
skärmens ljusstyrka  
  justera 99  
sned utskrift 113  
sortering av utskrift fungerar inte 143  
spara förbrukningsmaterial 99  
spara utskriftsjobb 45  
status för delar  
  kontrollera 88  
status för förbrukningsmaterial  
  kontrollera 88  
stoppade dokument skrivs inte ut 123  
stoppade jobb  
  skriva ut 46  
  ställa in tid 45  
strålningsinformation 146, 152  
ställa in e-postaviseringar 88  
ställa in pappersstorleken 19  
ställa in papperstypen 19  
svarta sidor 114  
säkerhetsinformation 5, 6, 7  
säkerhetsplats  
  lokalisera 41  
säkra skrivarinformation 42

## T

ta bort kontakter 19  
ta bort kontaktgrupper 19  
ta bort länkar till magasin 22  
ta bort pappersstopp  
  i enheten för dubbelsidig utskrift 136  
  i flerk Funktionsmataren 138  
  i lucka A 132

  i lucka B 134  
  i magasin 137  
teckensnittslista  
  skriva ut 47  
temperatur runt skrivaren 149  
Testsidor för utskriftskvalitet 86  
text som skärs av på utskrift 115  
tillvalskort 25  
tomma sidor 102  
tonerkassett  
  beställa 89  
  byta ut 90  
tonern suddas lätt bort 116  
tonersvärta  
  justera 47  
Tryckknappsmetod 38  
trådlös nätverkshantering 38  
trådlös skrivarserver  
  installera 36  
trådlöst nätverk  
  ansluta skrivaren till 38  
  Wi-Fi Protected Setup 38  
tunna linjer skrivs inte ut korrekt 105

## U

undvika pappersstopp 128  
uppdatera fast programvara 24  
upprepa utskriftsjobb 45  
USB-port 17  
  aktivera 128  
utskriftsjobb  
  avbryta 47  
utskriftsjobb ej utskrivna 122  
utskriftskvalitet, felsökning  
  vertikala mörka streck eller ränder 120  
utskriftsproblem  
  långsam utskrift 125  
  utskriftsjobb skrivs inte ut 122

## V

vertikala ljusa band 117  
vertikala mörka band på utskriften 119  
vertikala mörka ränder 121  
vertikala mörka streck på utskriften 120  
vertikala ränder på utskriften 120  
vertikala vita streck 118  
vikt papper 106

Viloläge  
  konfigurera 99  
visa rapporter 89  
vita sidor 102  
välja plats  
  för skrivaren 16  
Vänteläge  
  konfigurera 99

## W

Wi-Fi Protected Setup  
  trådlöst nätverk 38  
Wi-Fi Direct  
  aktivera 39  
  konfigurera 39  
  skriva ut från en mobil enhet 44  
Wi-Fi-nätverk  
  inaktivera 40

## Å

återkommande defekter på utskrift 121  
återställa användningsräknare för förbrukningsmaterial 97  
åtgärda pappersstopp  
  i enheten för dubbelsidig utskrift 136  
  i flerk Funktionsmataren 138  
  i lucka A 132  
  i lucka B 134  
  i magasin 137

## Ä

äka delar och förbrukningsmaterial 89