

Hurtigreferanse

utskrift

Skrive ut fra en datamaskin

Merk: For etiketter, kartong og konvolutter angir du papirstørrelsen og -typen på skriveren før du skriver ut dokumentet.

- 1 Gå til dokumentet du prøver å skrive ut, og åpne dialogboksen Skriv ut.
- 2 Endre innstillingene ved behov.
- 3 Skriv ut dokumentet.

Skrive ut fra en mobilenhet

Utskrift fra en mobil enhet med AirPrint



Programvarefunksjonen AirPrint er en mobil utskriftsløsning som gjør det mulig å skrive ut direkte fra Apple-enheter til en AirPrint-sertifisert skriver.



Merknader:

- Kontroller at Apple-enheten og skriveren er koblet til samme nettverk. Hvis nettverket har flere trådløse hubber, må du kontrollere at begge enhetene er koblet til samme subnett.
 - Dette programmet støttes bare på enkelte Apple-enheter.
- 1 Fra den mobile enheten din velger du et dokument fra filbehandlingsverktøyet eller starter et kompatibelt program.
 - 2 Trykk på delingsikonet, og trykk deretter på **Skriv ut**.
 - 3 Velge en skriver.
Endre innstillingene ved behov.
 - 4 Skriv ut dokumentet.

Utskrift fra en mobilenhet ved hjelp av Wi-Fi Direct®

Wi-Fi Direct® er en utskriftstjeneste som gjør det mulig å skrive ut til enhver Wi-Fi Direct-klar skriver.

Merk: Kontroller at mobilenheten er koblet til skriverens trådløse nettverk. Se [Koble en mobilenhet til skriveren på side 8](#) hvis du vil ha mer informasjon.

- 1 Start et kompatibelt program fra mobilenheten din, eller velg et dokument fra filbehandlingsverktøyet.
- 2 Gjør ett av følgende, avhengig av mobilenheten:
 - Trykk på  > **Skriv ut**.
 - Trykk på  > **Skriv ut**.
 - Trykk på  > **Skriv ut**.
- 3 Velg en skriver, og juster innstillingene om nødvendig.
- 4 Skriv ut dokumentet.

Skrive ut konfidensielle og andre holdte jobber

For Windows-brukere

- 1 Åpne et dokument, og klikk på **Fil** > **Skriv ut**.
- 2 Velg en skriver, og klikk på **Egenskaper**, **Innstillinger**, **Valg** eller **Oppsett**.
- 3 Klikk på **Skriv ut og hold**.
- 4 Velg **Bruk utskrift og hold**, og tilordne deretter et brukernavn.
- 5 Velg type utskriftsjobb (Konfidensiell, Gjenta, Reserver eller Bekreft).
Hvis du velger **Konfidensiell**, må du sikre utskriftsjobben med et personlig identifikasjonsnummer (PIN).
- 6 Klikk på **OK** eller **Skriv ut**.
- 7 Frigjør utskriftsjobben fra skriverens kontrollpanel.
 - Velg følgende for konfidensielle utskriftsjobber:
Holdte jobber > velg brukernavn > **Konfidensiell** > angi PIN-kode > velg utskriftsjobb > konfigurere innstillingene > **Skriv ut**
 - Velg følgende for andre utskriftsjobber:
Holdte jobber > velg brukernavn > velg utskriftsjobb > konfigurere innstillingene > **Skriv ut**

Merk: For skrivermodeller uten berøringsskjerm trykker du på  for å bla gjennom innstillingene.

For Macintosh-brukere:

Ved bruk av AirPrint

- 1 Velg **Arkiv** > **Skriv ut** med et dokument åpent.
- 2 Velg en skriver, og deretter går du til Retning-menyen og velger **PIN-utskrift** fra rullegardinmenyen.
- 3 Aktiver **Skriv ut med PIN-kode**, og angi deretter en firesifret-PIN-kode.
- 4 Klikk på **Skriv ut**.
- 5 Frigjør utskriftsjobben fra skriverens kontrollpanel. Gå til: **Holdte jobber** > velg navnet på datamaskinen din > **Konfidensiell** > angi PIN-koden > velg utskriftsjobben > **Skriv ut**

For skrivermodeller uten berøringsskjerm trykker du på  for å bla gjennom innstillingene.

Bruke skriverdriveren

- 1 Velg **Arkiv** > **Skriv ut** med et dokument åpent.
- 2 Velg en skriver, og deretter går du til Retning-menyen og velger **Skriv ut og hold** fra rullegardinmenyen.
- 3 Velg **Konfidensiell utskrift**, og angi deretter en firesifret PIN-kode.
- 4 Klikk på **Skriv ut**.
- 5 Frigjør utskriftsjobben fra skriverens kontrollpanel. Gå til: **Holdte jobber** > velg navnet på datamaskinen din > **Konfidensiell** > velg utskriftsjobben > angi PIN-koden > **Skriv ut**

For skrivermodeller uten berøringsskjerm trykker du på  for å bla gjennom innstillingene.

Avbryte en utskriftsjobb

Fra skriverens kontrollpanel

For skrivermodeller med berøringsskjerm gjør du følgende:

- 1 Trykk på **Avbryt jobber** på startbildet.
- 2 Velg jobben du vil avbryte.

For skrivermodeller uten berøringsskjerm kan du trykke



på .

Fra datamaskinen

- 1 Velg en av følgende fremgangsmåter avhengig av operativsystemet:
 - Åpne skrivermappen og velg skriver.
 - Gå til skriveren via systemvalgene i Apple-menyen.
- 2 Velg jobben du vil avbryte.

Vedlikeholde skriveren

Koble til kabler



FORSIKTIG – FARE FOR STØT: Ikke installer dette produktet eller utfør noe elektrisk arbeid med tilkoblinger, for eksempel strømledningen, faksfunksjonen eller telefonen, i tordenvær, da dette medfører fare for elektrisk støt.



FORSIKTIG – POTENSIELLE SKADER: Unngå risiko for brann eller elektrisk støt. Koble strømledningen til en riktig vurdert og ordentlig jordet stikkontakt som er i nærheten av produktet og lett tilgjengelig.



FORSIKTIG – POTENSIELLE SKADER: Bruk bare strømledningen som følger med dette produktet, eller en strømledning som er godkjent av produsenten, for å unngå risiko for brann eller elektrisk støt.

Advarsel – mulig skade: For å unngå skriverfeil eller tap av data må du ikke ta på USB-kabelen, eventuelle trådløse nettverkshort eller de viste områdene på skriveren under utskrift.



	Bruk	Til
1	Kontakt for strømledning	Koble skriveren til en stikkontakt.
2	USB-port	Koble skriveren til en datamaskin.
3	Ethernet-port	Koble skriveren til et nettverk.
4	USB-port	Koble til et tastatur eller noe annet som er kompatibelt. Merk: Denne porten er bare tilgjengelig på enkelte skrivermodeller.

Bytte tonerkassetten

- 1 Åpne deksel A.

Advarsel – mulig skade: For å unngå skade på grunn av elektrostatisk utladning, må du berøre den eksponerte metallrammen på skriveren før du åpner eller berører innvendige deler av skriveren.



- 2 Ta ut den brukte tonerkassetten.



- 3 Pakk ut den nye tonerkassetten, og rist den for å fordele toneren.

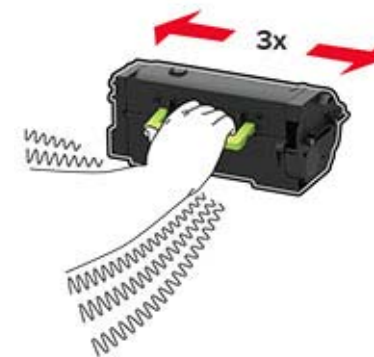

4 Sett inn den nye tonerkassetten.



5 Lukk dekselet.

Legge i 250 arks eller 550 arks skuffen

⚠ FORSIKTIG – POTENSIELLE SKADER: Fyll papir i hver papirskuff separat for å redusere risikoen for at utstyret kan velte. La de andre skuffene være lukket til de må åpnes.

1 Ta ut skuffen.

Merk: For å unngå papirstopp må du ikke ta ut skuffene mens skriveren er i bruk.



2 Juster skinnene slik at de samsvarer med størrelsen på papiret du legger i.

Merk: Bruk indikatorene nederst i skuffen til å plassere førerne riktig.

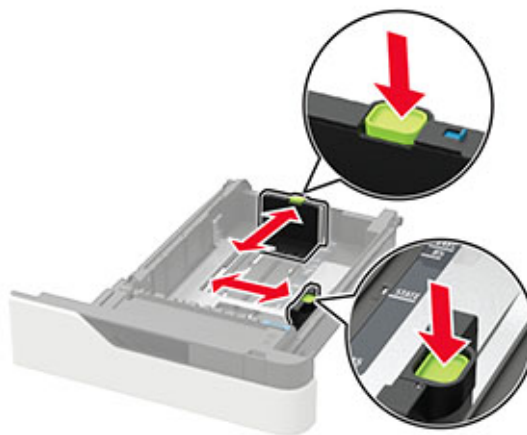
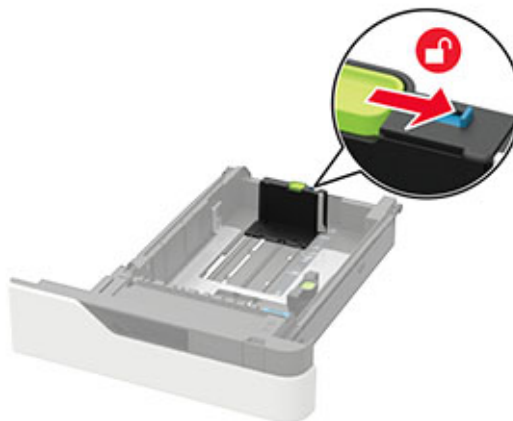

3 Bøy, luft og juster papirkantene før du legger det i.



4 Legg i papirbunken med utskriftssiden ned, og kontroller at sideskinnene ligger tett inntil papiret.



- Ikke skyv papir inn i skuffen.
- Kontroller at papirbunken ikke er høyere enn kapasitetsmerket for å unngå at papir setter seg fast.



- Legg i brevpapir basert på om en stifteenheten er installert som tilleggsutstyr eller ikke.

Uten ferdiggjørere for stifting som ekstrautstyr	Med ferdiggjørere for stifting som ekstrautstyr
 Ensidig utskrift	 Ensidig utskrift

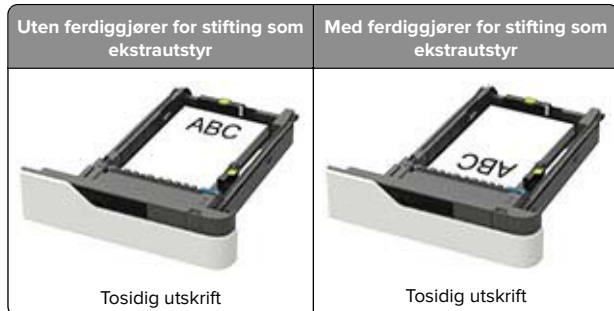

- Når du legger i ferdighullet papir, sørg for at hullene på langsiden av papiret ligger inntil høyre side av skuffen.



- Legg i konvolutter med klaffsiden opp og mot venstre side av skuffen.



Advarsel – mulig skade: Ikke bruk konvolutter med frimerker, klips, klemmer, vinduer, foring eller selvklebende lim.

- Sett inn skuffen.
- Angi papirstørrelse og papirtype i henhold til papiret som er lagt i skuffen, på skriverens kontrollpanel.

Legge i 2100 arks skuffen

⚠ FORSIKTIG – FARE FOR VELTING: Fyll papir i hver papirskuff separat for å redusere risikoen for at utstyret kan velte. La de andre skuffene være lukket til de må åpnes.

- Dra ut skuffen.
- Juster førerne.

Legge i papir med A5-størrelse

- Trekk opp og skyv breddeføreren til riktig posisjon for A5-papir.



- Klem og skyv lengdeføreren til posisjonen for A5-papir til den *klikker* på plass.

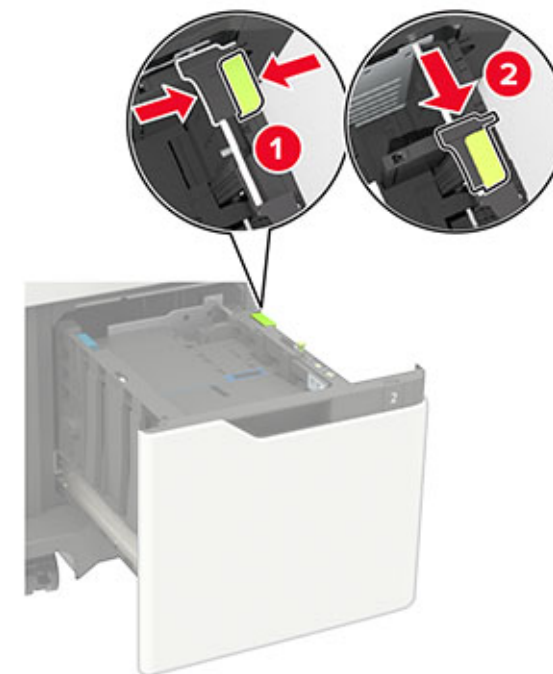

- Ta ut lengdeføreren for A5-papir fra holderen.



- d Sett føreren inn i det angitte sporet, og trykk til den *klikker* på plass.

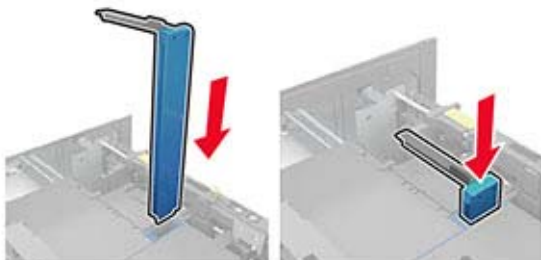

Legge i papir i A4-, Letter-, Legal-, Oficio- og Folio-format

- a Trekk breddeføreren opp, og skyv den til riktig posisjon for papirstørrelsen som du skal legge i.



- b Hvis lengdeføreren for A5-papir fortsatt sitter på plass, må du fjerne den. Hvis lengdeføreren ikke sitter på plass, går du videre til [trinn d på side 5](#).

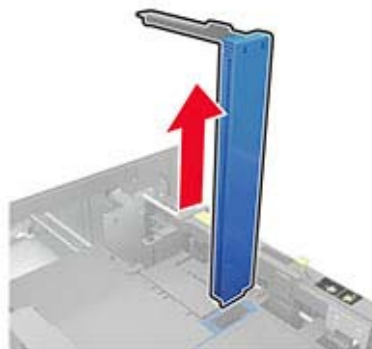

- c Sett lengdeføreren for A5-papir i holderen.

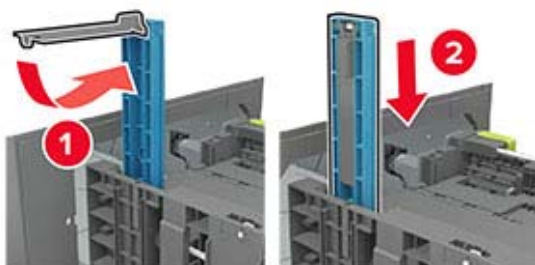

- d Klem sammen, og skyv lengdeføreren til riktig posisjon for papirstørrelsen du legger i.



- 3 Bøy, luft og juster papirkantene før du legger det i.



- 4 Legg i papirbunken med utskriftssiden ned.
- Legg i brevpapir basert på om en stifteenheten er installert som tilleggsutstyr eller ikke.



- Når du legger i ferdighullet papir, sørg for at hullene på langsiden av papiret ligger inntil høyre side av skuffen.



5 Sett inn skuffen.

Merk: Trykk papirbunken ned når du setter inn skuffen.



6 Angi papirstørrelse og papirtype i henhold til papiret som er lagt i skuffen, på skriverens kontrollpanel.

Legge papir i flerbruksmateren

1 Åpne flerbruksmateren.



2 Juster skinnen slik at de samsvarer med størrelsen på papiret du legger i.



3 Bøy, luft og juster papirkantene før du legger det i.

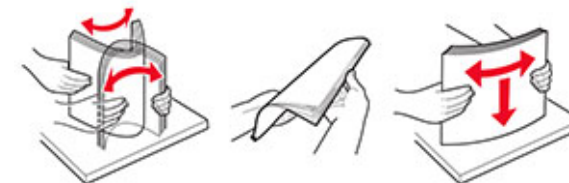

4 Legg i papir med utskriftssiden opp.

- Legg i brevpapir basert på om en stifteenhet er installert som tilleggsutstyr eller ikke.

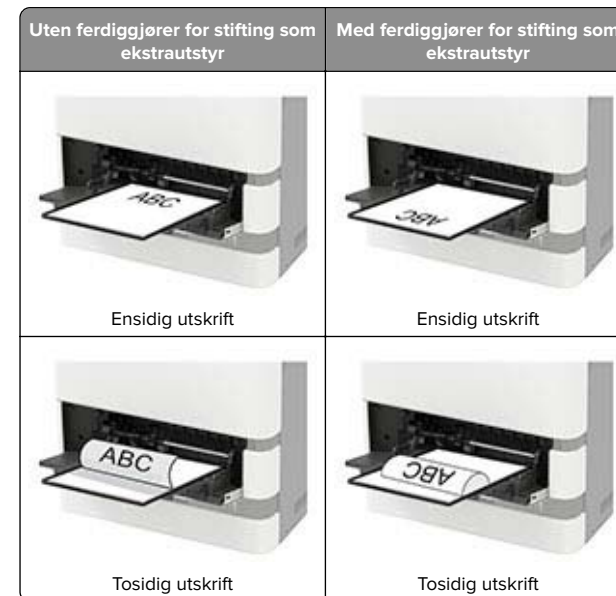

- Når du legger i ferdighullet papir, må du sørge for at hullene på langsiden av papiret ligger inntil høyre side av papirskinnen.

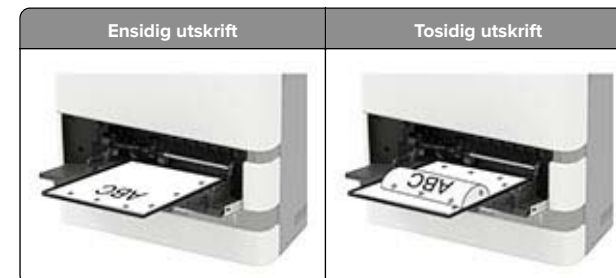

- Legg i konvolutter med klaffsiden ned og mot venstre side av papirskinnen.

Advarsel – mulig skade: Ikke bruk konvolutter med frimerker, klips, klemmer, vinduer, foring eller selvklebende lim.

- 5 Angi papirstørrelse og papirtype i henhold til papiret som er lagt i skuffen, på skriverens kontrollpanel.

Angi størrelse og type spesialpapir

Skuffene registrerer automatisk størrelsen til vanlig papir. Gjør følgende for spesialpapir, som etiketter, kartong eller konvolutter:

- 1 Velg følgende på startsidene:

Innstillinger > Papir > Skuffkonfigurasjon > Papirstørrelse/-type > velg en papirkilde

- 2 Angi størrelse og type spesialpapir.

Installere skriverprogramvaren

Merknader:

- Skriverdriveren er inkludert i installeringsprogrammet for programvaren.
- For Macintosh-maskiner med macOS versjon 10.7 eller nyere trenger du ikke å installere driveren for å skrive ut på en AirPrint-sertifisert skriver. Hvis du vil ha egendefinerte utskriftsfunksjoner, laster du ned skriverdriveren.

- 1 Skaff en kopi av installeringspakken for programvaren.
 - Fra CD-en med programvare som ble levert med skriveren.
 - Fra hjemmesiden vår eller stedet der skriveren ble kjøpt
- 2 Kjør installasjonsprogrammet, og følg instruksjonene på skjermen.

Oppdatere fastvare

Hvis du vil forbedre skriveytelsen og løse problemer, må du oppdatere fastvaren til skriveren regelmessig.

Kontakt en salgsrepresentant hvis du vil ha mer informasjon om hvordan du oppdaterer fastvaren.

- 1 Åpne en nettleser, og skriv inn IP-adressen til skriveren i adressefeltet.

Merknader:

- Vis IP-adressen til skriveren på startsidene til skriveren. IP-adressen vises som fire sett med tall atskilt med punktum, for eksempel 123.123.123.123.
- Hvis du bruker en proxyserver, må den deaktiveres midlertidig, slik at nettsiden kan lastes inn på riktig måte.

- 2 Klikk på **Innstillinger > Enhet > Oppdater fastvare.**

- 3 Gjør ett av følgende:

- Klikk på **Se etter oppdateringer > Jeg godtar, start oppdateringen.**
- Last opp flash-filen.
 - a Bla deg frem til flash-filen.
 - b Klikk på **Last opp > Start.**

Legge skrivere til en datamaskin

Gjør ett av følgende før du begynner:

- Koble skriveren og datamaskinen til det samme nettverket. For mer informasjon om tilkobling av skriveren til et nettverk, kan du se [Koble skriveren til et Wi-Fi-nettverk på side 8](#).
- Koble datamaskinen til skriveren. Se [Koble en datamaskin til skriveren på side 8](#) hvis du vil ha mer informasjon.
- Koble skriveren til datamaskinen med en USB-kabel. Se [Koble til kabler på side 2](#) hvis du vil ha mer informasjon.

Merk: USB-kabelen selges separat.

For Windows-brukere

- 1 Installer skriverdriveren fra en datamaskin.

Merk: Se [Installere skriverprogramvaren på side 7](#) hvis du vil ha mer informasjon.

- 2 Åpne **Skrivere og skannere**, og klikk deretter på **Legg til en skriver eller skanner**.

- 3 Gjør ett av følgende, avhengig av skrivertilkoblingen din:

- Velg en skriver fra listen, og klikk deretter på **Legg til**.
- Klikk på **Vis Wi-Fi Direct-skrivere**, velg en skriver, og klikk deretter på **Legg til enhet**.
- Klikk på **Skriveren jeg vil ha er ikke listet**, og deretter, fra Legg til skriver-vinduet, gjør du følgende:
 - a Velg **Legg til en skriver ved å bruke en TCP/IP-adresse eller et vertsnavn**, og klikk deretter på **Neste**.
 - b Skriv inn IP-adressen til skriveren i feltet Vertsnavn eller IP-adresse, og klikk deretter på **Neste**.

Merknader:

- Vis IP-adressen til skriveren på startbildet til skriveren. IP-adressen vises som fire sett med tall atskilt med punktum, for eksempel 123.123.123.123.
- Hvis du bruker en proxyserver, må den deaktiveres midlertidig, slik at nettsiden kan lastes inn på riktig måte.

- c Velg en skriverdriver, og klikk deretter på **Neste**.

- d Velg **Bruk skriverdriveren som er installert (anbefales)**, og klikk deretter på **Neste**.

- e Skriv inn et skrivernavn, og klikk deretter på **Neste**.

- f Velg et skriverdelingsvalg, og klikk på **Neste**.

- g Klikk på **Fullfør**.

For Macintosh-brukere:

- 1 Åpne **Skrivere og skannere** på en datamaskin.

- 2 Klikk på **+**, og velg deretter en skriver.

- 3 Velg en skriverdriver fra Bruk-menyen.

Merknader:

- Hvis du vil bruke skriverdriveren for Macintosh, velger du enten **AirPrint** eller **Secure AirPrint**.
- Hvis du vil ha egendefinerte utskriftsfunksjoner, velger du produsentens skriverdriver. For informasjon om å installere driveren kan du se [Installere skriverprogramvaren på side 7](#).

- 4 Legg til skriveren.

Konfigurere Wi-Fi Direct

Wi-Fi Direct er en Wi-Fi-basert node-til-node-teknologi som gjør at trådløse enheter kan kobles direkte til en Wi-Fi Direct-kompatibel skriver uten å måtte bruke et tilgangspunkt (trådløse ruter).

- 1 Gå til følgende på kontrollpanelet:

Innstillinger > Nettverk/Porter > Wi-Fi Direct

På skrivermodeller uten berøringsskjerm trykker du på  for å bla gjennom innstillingene.

- 2 Konfigurer innstillingene.

- **Aktiver Wi-Fi Direct** – Gjør at skriveren kan kringkaste sitt eget Wi-Fi Direct-nettverk.

- **Wi-Fi Direct-navn** – Tilordner et navn til Wi-Fi Direct-nettverket.
- **Wi-Fi Direct-passord** – Tilordner passordet for å forhandle frem trådløs sikkerhet ved bruk av node-til-node-tilkoblingen.
- **Vis passord på oppsettsiden** – Viser passordet på Nettverksoppsettside.
- **Godta trykknappforespørsler automatisk** – Skriveren kan godta tilkoblingsforespørsler automatisk.

Merk: Godta trykknappforespørsler automatisk er ikke sikkert.

Merk: Hvis du vil vite passordet for Wi-Fi Direct-nettverket, går du til **Innstillinger > Rapport** > **Nettverk > Nettverksoppsettside** på kontrollpanelet.

Koble en mobilenhet til skriveren

Før du kobler til mobilenheten, må du kontrollere at Wi-Fi Direct er konfigurert. Se [Konfigurere Wi-Fi Direct på side 7](#) hvis du vil ha mer informasjon.

Koble til med Wi-Fi Direct

Merk: Disse instruksjonene gjelder bare for Android-mobilenheter.

- 1 Gå til menyen for innstillinger på mobilenheten.
- 2 Aktiver **Wi-Fi**, og trykk deretter på **Wi-Fi Direct**.
- 3 Velg skriverens Wi-Fi Direct-navn.
- 4 Bekreft tilkoblingen på skriverkontrollpanelet

Koble til med Wi-Fi

- 1 Gå til menyen for innstillinger på mobilenheten.
- 2 Klikk på **Wi-Fi**, og velg deretter skriverens Wi-Fi Direct-navn.

Merk: Strengen DIRECT-xy (der x og y er to tilfeldige tegn) legges til foran Wi-Fi Direct-navnet.
- 3 Tast inn Wi-Fi Direct-passordet.

Koble skriveren til et Wi-Fi-nettverk

Kontroller at Aktiv adapter er satt til Auto. Gå til følgende på kontrollpanelet:

Innstillinger > Nettverk/porter > Nettverksoversikt > Aktiv adapter

For skrivermodeller uten berøringsskjerm trykker du på  for å bla gjennom innstillingene.

- 1 Gå til følgende på kontrollpanelet:

Innstillinger > Nettverk/porter > Trådløs > Oppsett på skriverkontrollpanelet

For skrivermodeller uten berøringsskjerm trykker du på  for å bla gjennom innstillingene.

- 2 Velg et Wi-Fi-nettverk, og skriv deretter inn nettverkspassordet.

Merk: Det vises en melding om oppsett av Wi-Fi-nettverk ved første oppsett av Wi-Fi-nettverksklare skrivermodeller.

Koble en datamaskin til skriveren

Før du kobler til datamaskinen, må du gjøre følgende:

- Aktiver Wi-Fi Direct i skriveren. Gå til følgende på kontrollpanelet:

Innstillinger > Nettverk/porter > Wi-Fi Direct > Aktiver Wi-Fi Direct > På

- Merk deg Wi-Fi Direct-navnet. Gå til følgende på kontrollpanelet:

Innstillinger > Nettverk/porter > Wi-Fi Direct > Wi-Fi Direct-navn

- Merk deg Wi-Fi Direct-passordet. Gå til følgende på kontrollpanelet:

Innstillinger > Nettverk/porter > Wi-Fi Direct > Wi-Fi Direct-passord

Merk: Du kan også konfigurere Wi-Fi Direct-navnet og -passordet.

For skrivermodeller uten berøringsskjerm trykker du på  for å bla gjennom innstillingene.

For Windows-brukere

- 1 Åpne **Skrivere og skannere**, og klikk deretter på **Legg til en skriver eller skanner**.
- 2 Klikk på **Vis Wi-Fi Direct-skrivere**, og velg deretter skriverens Wi-Fi Direct-navn.
- 3 På skriverveskjermen ser du en åttesifret PIN-kode for skriveren.
- 4 Angi PIN-koden på datamaskinen.

Merk: Hvis skriverdriveren ikke allerede er installert, laster Windows ned den riktige driveren.

For Macintosh-brukere:

- 1 Klikk på trådløskonet, og velg deretter skriverens Wi-Fi Direct-navn.

Merk: Strengen DIRECT-xy (der x og y er to tilfeldige tegn) legges til foran Wi-Fi Direct-navnet.

- 2 Tast inn Wi-Fi Direct-passordet.

Merk: Bytt tilbake til det forrige nettverket på datamaskinen, når du har koblet den fra Wi-Fi Direct-tilkoblingen.

Fjerne fastkjørt papir

Unngå papirstopp

Legg papiret riktig i

- Kontroller at papiret ligger rett i skuffen.

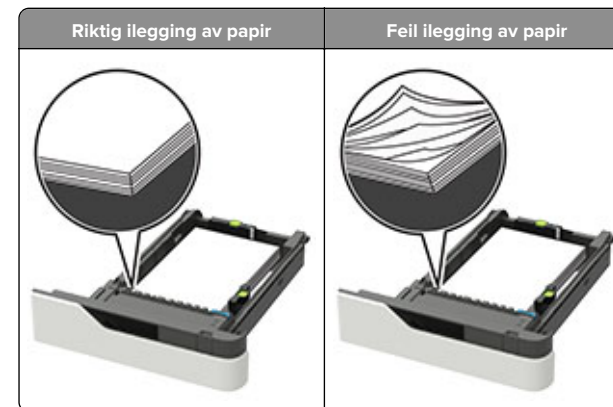

- Ikke ta ut skuffer mens skriveren skriver ut.
- Ikke sett inn skuffer mens skriveren skriver ut. Legg papir i skuffen før utskriften startes, eller vent til du får beskjed om å legge i papir.
- Ikke legg i for mye papir. Kontroller at papiret ikke er høyere enn kapasitetsmerket.

- Ikke skyv papiret inn i skuffen. Legg i papir slik det vises i illustrasjonen.

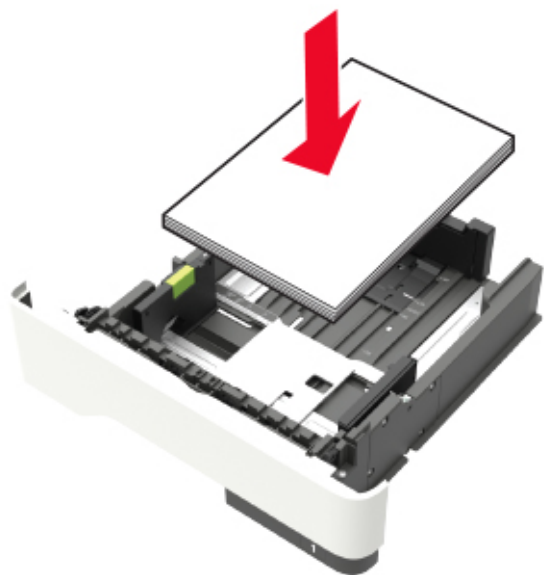

- Kontroller at papirførerne i skuffen eller flerbruksmateren er riktig plassert, og at de ikke presses hardt mot papiret eller konvoluttene.
- Skyv skuffen helt inn i skriveren når du har lagt i papir.
- Hvis du legger i ferdighullet papir i ferdiggjøreren for stifter, må du kontrollere at hullene på langsiden av papiret peker mot høyre side i skuffen. Du finner mer informasjon i delen Legge i papir og spesialpapir i *brugerhåndboken*.

Kontroller at papiret kommer inn i postboks-skuffene (tilleggsutstyr) på riktig måte.

- Juster skufforlengeren slik at papirstørrelsesindikatorene stemmer overens med papirstørrelsen som brukes.

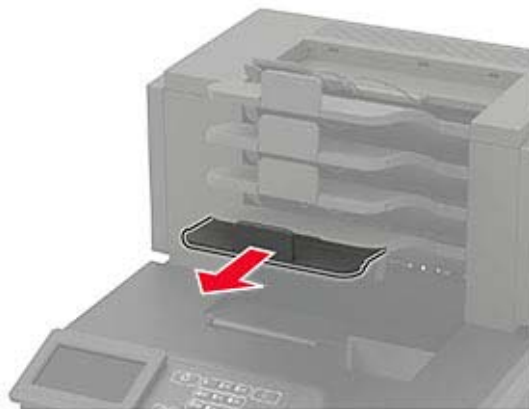

Merknader:

- Hvis skufforlengeren er kortere enn papiret som skrives ut, kan det oppstå papirstopp i postboks-skuffen. Hvis du for eksempel skriver ut på papir i Legal-format, og skufforlengeren er angitt til Letter-størrelse, oppstår det papirstopp.
- Hvis skufforlengeren er lengre enn papiret som skrives ut, blir kantene ujevne og fører til at papiret ikke stables riktig. Hvis du for eksempel skriver ut på papir i Letter-format, og skufforlengeren er angitt til Legal-format, stables ikke papiret riktig.
- Hvis papiret må sendes tilbake til postboks-skuffen, fører du papiret inn under skuffarmen og trykker papiret helt inn.

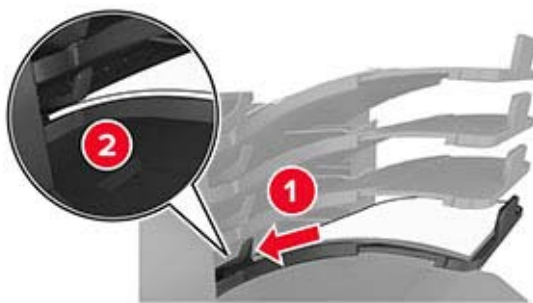

Merk: Hvis papiret ikke er under skuffarmen, oppstår det papirstopp fordi skuffen overfylles.

Bruk anbefalt papir

- Bruk bare anbefalt papir eller spesialpapir.
- Ikke legg i krøllet, brettet eller fuktig papir.
- Bøy, spre og rett ut papir eller spesialpapir før du legger det i skriveren.

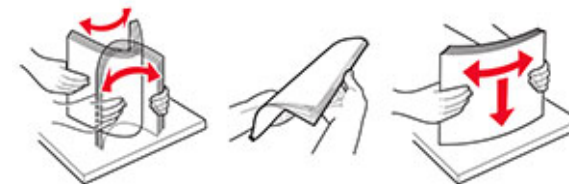

- Ikke bruk papir som er klippet eller beskåret for hånd.
- Ikke bland ulike papirstørrelser, -tykkelser eller -typer i samme skuff.
- Kontroller at papirstørrelse og -type er riktig angitt på datamaskinens eller skriverens kontrollpanel.
- Oppbevar papiret i henhold til produsentens anbefalinger.

Identifisere hvor papiret har kjørt seg fast

Merknader:

- Når Papirstoppassistent er satt til På, kjører skriveren automatisk tomme sider eller sider med delvis utskrift etter at en fastkjørt side har blitt fjernet. Kontroller om utskriften har blanke sider.
- Når Gjenopprett v/stopp er angitt som På eller Auto, skriver skriveren ut fastkjørt papir på nytt.

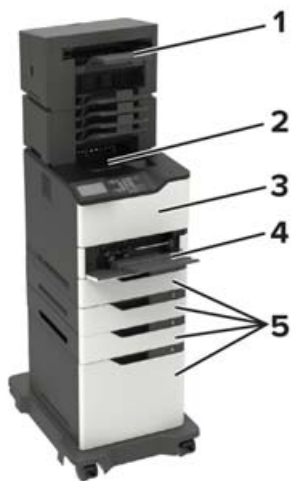

	Sted for papirstopp
1	Etterbehandler eller ekstra utskuff
2	Standard utskuff
3	deksel A
4	Flerbruksmater
5	Skuffer

	Sted for papirstopp
6	Deksel for etterbehandler eller ekstra utskuff <ul style="list-style-type: none"> • Deksel H • Deksel K • Deksel L • Deksel N • Deksel P
7	Deksel C
8	Deksel for stifteenhet <ul style="list-style-type: none"> • Deksel F • Deksel G

Papirstopp i skuffer

1 Ta ut skuffen.



2 Ta ut det fastkjørte papiret.

Merk: Kontroller at alle papirrester er fjernet.



3 Sett inn skuffen.

Papirstopp i deksel A

1 Åpne deksel A.

Advarsel – mulig skade: For å unngå skade på grunn av elektrostatisk utladning, må du berøre den eksponerte metallrammen på skriveren før du åpner eller berører innvendige deler av skriveren.



2 Ta ut tonerkassetten.



3 Ta ut bildeenheten.



Advarsel – mulig skade: Ikke utsett bildeenheten for direkte lys i mer enn ti minutter. Lengre eksponering for lys kan føre til problemer med utskriftskvaliteten.

Advarsel – mulig skade: Du må aldri berøre fotoledertrommelen. Gjør du det kan utskriftskvaliteten bli dårlig i fremtiden.



4 Trekk ut tosidigenheten.



5 Ta ut det fastkjørte papiret.

Merk: Kontroller at alle papirrester er fjernet.



6 Sett inn tosidigenheten.

7 Sett inn bildeenheten.

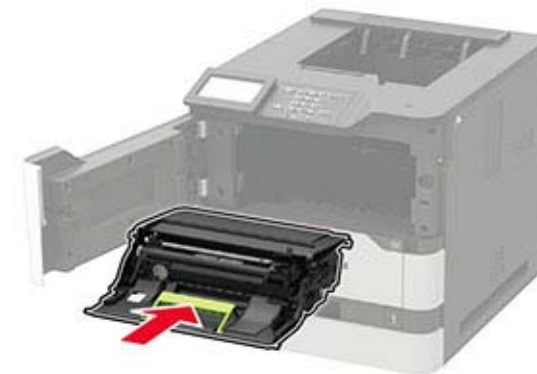

8 Sett inn tonerkassetten.



9 Lukk dekslet.

Papirstopp i deksel C

1 Åpne deksel C.

 **FORSIKTIG – VARM OVERFLATE:** Skriveren kan være varm innvendig. Hvis du vil redusere risikoen for skader, må du la overflaten kjøles ned før du berører den.

Advarsel – mulig skade: For å unngå skade som følge av elektrostatisk utladning må du berøre metallrammen på skriveren før du åpner eller berører innvendige områder på skriveren.



2 Fjern eventuelt fastkjørt papir fra følgende steder:

Merk: Kontroller at alle papirrester er fjernet.

- Varmeelementområde



- Nedenfor varmeelementområdet



- I tosidigheten



3 Lukk dekkelet.

Papirstopp i standardskuffen

Ta ut det fastkjørte papiret.

Merk: Kontroller at alle papirrester er fjernet.



Papirstopp i flerbruksmateren

1 Fjern papir fra flerbruksmateren.



2 Ta ut det fastkjørte papiret.

Merk: Kontroller at alle papirrester er fjernet.

3 Bøy, luft og juster papirkantene før du legger det i.



4 Legg i papir på nytt.



Papirstopp i ekstra utenhet

1 Åpne deksel K.

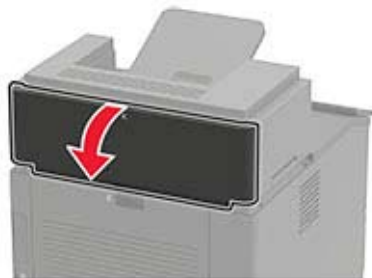

2 Ta ut det fastkjørte papiret.

Merk: Kontroller at alle papirrester er fjernet.



3 Lukk dekselet.

Papirstopp i utenheten med høy kapasitet

1 Åpne deksel L.

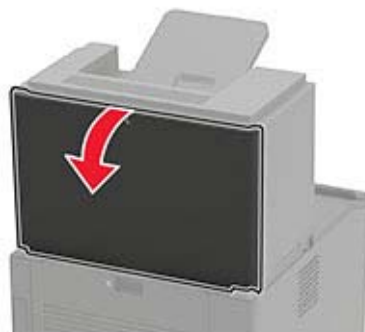

2 Ta ut det fastkjørte papiret.

Merk: Kontroller at alle papirrester er fjernet.



3 Lukk dekselet.

Papirstopp i postboksen med fire skuffer

Papirstopp i deksel N

1 Åpne deksel N.

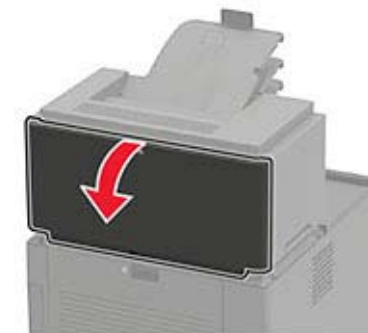

2 Ta ut det fastkjørte papiret.

Merk: Kontroller at alle papirrester er fjernet.



3 Lukk dekselet.

Papirstopp i postboksen

Ta ut det fastkjørte papiret.

Merk: Kontroller at alle papirrester er fjernet.

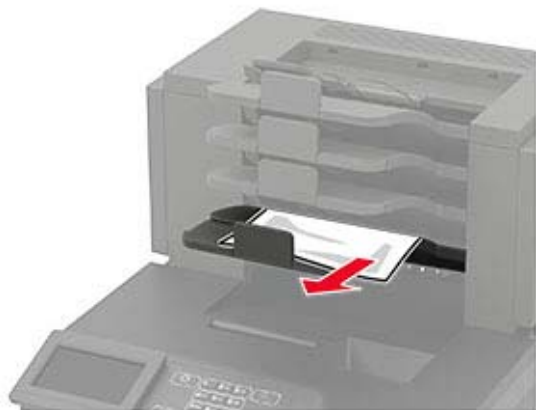

Papirstopp i ferdiggjøreren for stifting

Papirstopp i deksel H

- 1 Åpne deksel H.

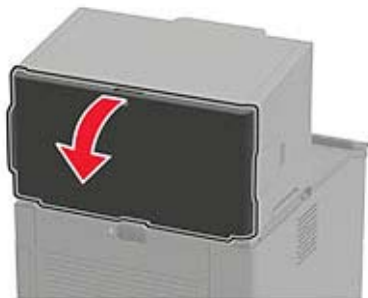

- 2 Ta ut det fastkjørte papiret.

Merk: Kontroller at alle papirrester er fjernet.



- 3 Lukk dekselet.

Papirstopp i skuffen til ferdiggjøreren for stifting

Ta ut det fastkjørte papiret.

Merk: Kontroller at alle papirrester er fjernet.



Papirstopp i stifte- og hulleenheten

Papirstopp i deksel P

- 1 Åpne deksel P.

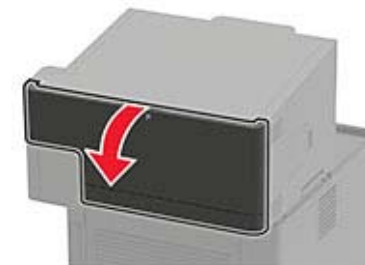

- 2 Ta ut det fastkjørte papiret.

Merk: Kontroller at alle papirrester er fjernet.



- 3 Lukk dekselet.

Papirstopp i utskuffen til stifte- og hulleenheten

Ta ut det fastkjørte papiret.

Merk: Kontroller at alle papirrester er fjernet.



Stiftestopp i stifteenheten

1 Åpne deksel F



2 Fjern stiftekassettholderen.

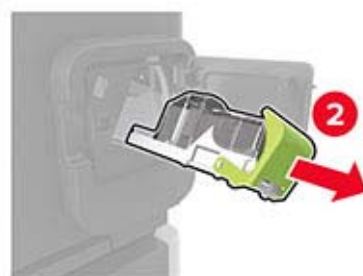
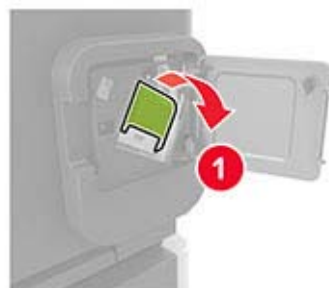

3 Fjern løse stifter.

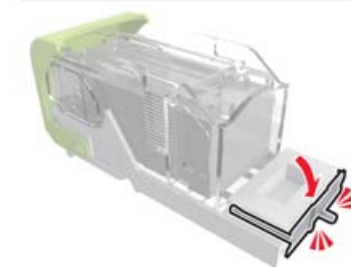
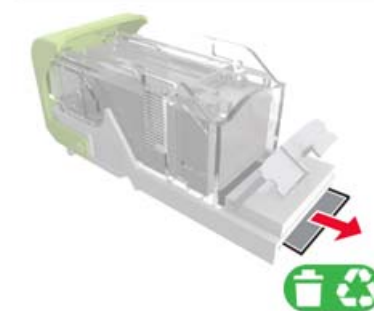
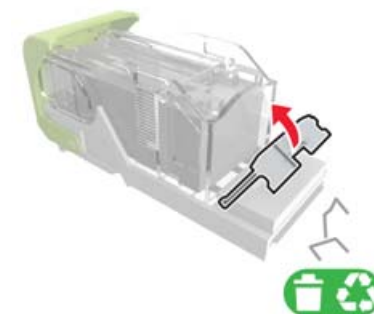

4 Trykk stiftene mot metallbraketten.



Merk: Hvis stiftene er bakerst i kassetten, rister du kassetten nedover for å føre stiftene nærmere metallbraketten.

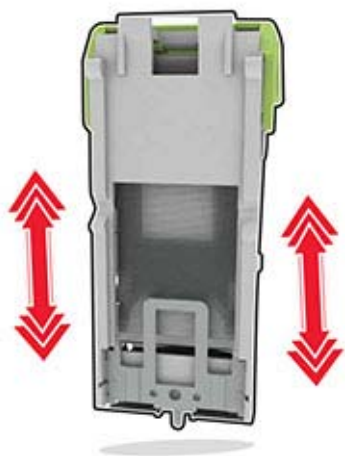

5 Sett inn stiftkassettholderen til den *klikker* på plass.



6 Lukk dekselet.

Stiftestopp i stifte- og hulleenheten

1 Avhengig av de fastkjørte stiftenes plassering, åpne deksel F eller deksel G.



2 Fjern stiftekassettholderen.

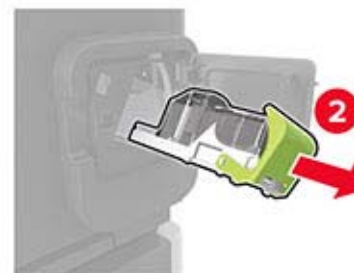
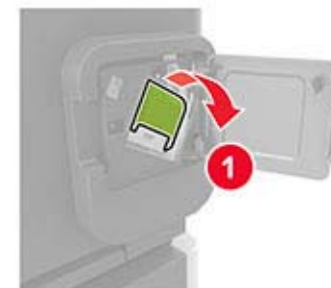

3 Fjern løse stifter.

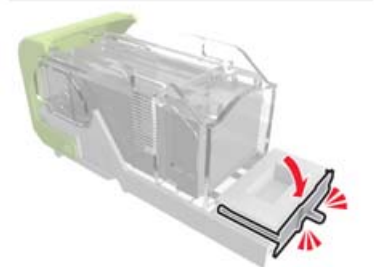
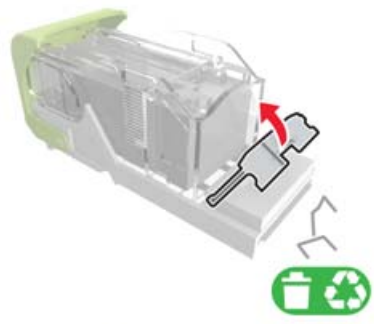

4 Trykk stiftene mot metallbraketten.



Merk: Hvis stiftene er bakerst i kassetten, rister du kassetten nedover for å føre stiftene nærmere metallbraketten.

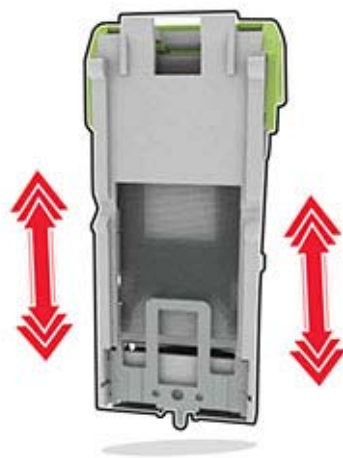

5 Sett inn stiftkassettholderen til den *klikker* på plass.



6 Lukk dekkelet.