

DIGITALT MULTIFUNKTIONSSYSTEM I FULD FARVE MX-C528F/MX-C428F

Brugervejledning

Januar 2023

Maskintype:

7530

Modeller:

67H, 23H

Indhold

| | |
|--|-----------|
| Sikkerhedsoplysninger..... | 6 |
| Konventioner..... | 6 |
| Produkterklæringer..... | 6 |
| Få oplysninger om printeren..... | 9 |
| Sådan finder du printerens serienummer..... | 9 |
| Printerkonfigurationer..... | 9 |
| Brug af kontrolpanelet..... | 10 |
| Beskrivelse af indikatorens status..... | 10 |
| Valg af papir..... | 11 |
| Opsætning, installation og konfiguration..... | 19 |
| Valg af en placering til printeren..... | 19 |
| Tilslutning af kabler..... | 20 |
| Opsætning og brug af startskærmsprogrammer..... | 21 |
| Konfiguration og brug af tilgængelighedsfunktioner..... | 26 |
| Opsætning af printeren til faxning..... | 29 |
| Konfiguration af e-mail SMTP-indstillinger..... | 35 |
| Ilægning af papir og specialmedier..... | 42 |
| Installation og opdatering af software, drivere og firmware..... | 48 |
| Installation af hardwareoptioner..... | 51 |
| Netværkstilslutning..... | 76 |
| Sikring af printeren..... | 80 |
| Lokalisering af sikkerhedsåbningen..... | 80 |
| Sletning af printerhukommelse..... | 80 |
| Sletning af printerens lagerdrev..... | 80 |
| Gendannelse af fabriksindstillinger..... | 81 |
| Erklæring om flygtighed..... | 81 |
| Udskrive..... | 82 |
| Udskrivning fra en computer..... | 82 |
| Udskrive fra en mobil enhed..... | 82 |
| Udskrivning fra et flashdrev..... | 83 |
| Understøttede flashdrev og filtyper..... | 84 |

| | |
|---|-----------|
| Konfiguration af fortrolige job..... | 84 |
| Udskrive fortrolige og andre tilbageholdte job..... | 85 |
| Udskrivning af skrifttypeeksempler..... | 86 |
| Udskrive en biblioteksliste..... | 86 |
| Placering af skillesider mellem kopier..... | 86 |
| Annullering af et udskriftsjob..... | 86 |
| justere tonersværningsgrad..... | 86 |
| Kopiering..... | 87 |
| Ved hjælp af den automatiske dokumentindføring og scannerens glasplade..... | 87 |
| Kopiering..... | 87 |
| Kopiering af fotos..... | 87 |
| Kopiering på brevpapir..... | 88 |
| Kopiering på begge sider af papiret..... | 88 |
| Reducerer eller forstørrelser størrelsen af kopier..... | 88 |
| Sortering af kopier..... | 88 |
| Placering af skillesider mellem kopier..... | 88 |
| Kopiering af flere sider til et enkelt ark..... | 89 |
| Kopiere kort..... | 89 |
| Oprettelse af en kopigenevej..... | 89 |
| E-mail..... | 90 |
| Ved hjælp af den automatiske dokumentindføring og scannerens glasplade..... | 90 |
| Sender en e-mail..... | 90 |
| Opret en e-mail genevej..... | 90 |
| Fax..... | 91 |
| Ved hjælp af den automatiske dokumentindføring og scannerens glasplade..... | 91 |
| Afsendelse af en fax..... | 91 |
| Planlægning af en fax..... | 92 |
| Oprettelse af en faxdestinationsgenevej..... | 92 |
| Ændring af faxopløsning..... | 92 |
| Justering af faxens mørkhed..... | 93 |
| Udskriv en faxlog..... | 93 |
| Blokering af junkfaxer..... | 93 |
| Tilbageholdelse af faxer..... | 93 |
| Videresendelse af en fax..... | 93 |

| | |
|---|------------|
| Scanning..... | 95 |
| Ved hjælp af den automatiske dokumentindføring og scannerens glasplade..... | 95 |
| Scanning til en computer..... | 95 |
| Scanning til en FTP-server..... | 96 |
| Oprettelse af en FTP-genvej..... | 96 |
| Scanning til en netværksmappe..... | 96 |
| Opret genvej til en netværksmappe..... | 96 |
| Scanning til et flashdrev..... | 97 |
| | |
| Brug af printermenuer..... | 99 |
| Menuoversigt..... | 99 |
| Enhed..... | 100 |
| Udskrive..... | 114 |
| Papir..... | 123 |
| Kopiering..... | 125 |
| Fax..... | 129 |
| E-mail..... | 143 |
| FTP..... | 150 |
| USB-drev..... | 154 |
| Netværk/porte..... | 159 |
| Sikkerhed..... | 171 |
| Rapporter..... | 178 |
| Fejlfinding..... | 180 |
| Udskrivning af siden med menuindstillinger..... | 180 |
| | |
| Vedligeholdelse af printeren..... | 181 |
| Kontrol af status for dele og forbrugsstoffer..... | 181 |
| Konfiguration af meddelelser om forbrugsstoffer..... | 181 |
| Indstilling af e-mail-advarsler..... | 181 |
| Visning af rapporter..... | 182 |
| Bestilling af dele og forbrugsstoffer..... | 182 |
| Udskiftning af dele og forbrugsvarer..... | 183 |
| Rengøring af printerens dele..... | 223 |
| Spare energi og papir..... | 235 |
| Flytning af printeren til et andet sted..... | 235 |
| Transport af printeren..... | 236 |

| | |
|--|------------|
| Fejlfinding af et problem..... | 237 |
| Problemer med udskriftskvalitet..... | 237 |
| Udskrivningsproblemer..... | 238 |
| Printeren reagerer ikke..... | 262 |
| Det var ikke muligt at læse flashdrevet..... | 263 |
| Aktivering af USB-porten..... | 263 |
| Fjerne papirstop..... | 264 |
| Problemer med netværksforbindelsen..... | 275 |
| Problemer med hardwareoptioner..... | 277 |
| Problemer med forbrugsstoffer..... | 278 |
| Problemer med papirindføring..... | 279 |
| Problemer med e-mail..... | 281 |
| Faxproblemer..... | 282 |
| Scanningsproblemer..... | 286 |
| Problemer med farvekvaliteten..... | 293 |
| Kontakt din forhandler..... | 295 |
| Beskeder..... | 296 |
| Indeks..... | 303 |

Sikkerhedsoplysninger





Konventioner

Bemærk: *Bemærkning* henviser til oplysninger, der kan hjælpe dig.







Advarsel: *Advarsel* henviser til noget, der kan skade produkthardwaren eller -softwaren.









FORSIGTIG: *Forsigtig* indikerer en potentiel farlig situation, hvor du kan komme til skade.





Forskellige typer meddelelser om at være forsigtig omfatter:

-  **FORSIGTIG - RISIKO FOR SKADE:** Indikerer en risiko for personskade.
-  **FORSIGTIG - ELEKTRISK STØD:** Indikerer en risiko for elektrisk stød.
-  **FORSIGTIG - VARM OVERFLADE:** Indikerer en risiko for forbrænding ved berøring.
-  **FORSIGTIG - VÆLTEFARE:** Indikerer en knusningsfare.
-  **FORSIGTIG - KLEMNINGSFARE:** Indikerer en risiko for at blive fanget mellem bevægelige dele.

Produkterklæringer

-  **FORSIGTIG - RISIKO FOR SKADE:** Tilslut netledningen til en passende vurderet og passende jordet stikkontakt, der er lettilgængelig og i nærheden af produktet for at undgå risikoen for brand eller elektrisk stød.
-  **FORSIGTIG - RISIKO FOR SKADE:** For at undgå risiko for brand eller elektrisk stød, skal du kun bruge den netledning, der leveres sammen med dette produkt, eller en erstatningsnetledning, som er godkendt af producenten.
-  **FORSIGTIG - RISIKO FOR SKADE:** Anvend ikke dette produkt sammen med forlængerledninger, strømskinner med flere udgange, forlængere med flere udgange eller UPS-enheder. Den nominelle effektkapacitet af disse typer tilbehør kan let overbelastes af en laserprinter og kan medføre dårlig ydeevne af printeren, tingskade eller potentiel brandfare.
-  **FORSIGTIG - RISIKO FOR SKADE:** Brug ikke dette produkt med en integreret overspændingsbeskytter. Brug af overspændingsbeskyttelsesenheder kan medføre potentiel brandfare, tingskade eller dårlig ydeevne for printeren.
-  **FORSIGTIG - RISIKO FOR SKADE:** Brug kun et telekabel (RJ-11) på 26 AWG eller mere, når du slutter dette produkt til telefonnetværket, for at reducere risikoen for brand. For brugere i Australien, skal ledningen være godkendt af tilsynsmyndigheden for kommunikation og medier i Australien.
-  **FORSIGTIG - ELEKTRISK STØD:** Placer eller brug ikke dette produkt i nærheden af vand eller i våde omgivelser for at undgå risikoen for elektrisk stød.
-  **FORSIGTIG - ELEKTRISK STØD:** Undlad at installere dette produkt eller foretage tilslutninger af kabler eller af elektriske tilslutninger af nogen art, f.eks. af netledningen, faxfunktionen eller telefonen, når det lynrer for at undgå risikoen for elektrisk stød.

-  **FORSIGTIG - RISIKO FOR SKADE:** Du må ikke skære i netledningen, sno den, binde den sammen, mase den eller sætte tunge genstande på den. Der må ikke fjernes noget fra netledningen, og den må ikke udsættes for tryk. Netledningen må ikke sidde i klemme mellem genstande, f.eks. møbler og vægge. Hvis en af disse ting sker, er der risiko for fare eller elektriske stød. Kontroller jævnligt, om der er tegn på disse problemer med netledningen. Fjern netledningen fra stikkontakten, før du undersøger den.
-  **FORSIGTIG - ELEKTRISK STØD:** Kontroller, at alle eksterne tilslutninger, f.eks. Ethernet-tilslutninger og tilslutninger til telefonsystemer, er sat korrekt i de markerede plug-in-porte for at undgå risikoen for elektrisk stød.
-  **FORSIGTIG - ELEKTRISK STØD:** Hvis du skal have adgang til systemkortet eller installere hardware- eller hukommelsesenhedsoptioner, efter du har installeret printeren, skal du slukke printeren og tage netledningen ud af stikkontakten, før du fortsætter for at undgå risikoen for elektrisk stød. Hvis du har andre enheder tilsluttet printeren, skal du også slukke for dem og tage alle kabler til printeren ud.
-  **FORSIGTIG - ELEKTRISK STØD:** Undlad at benytte fax-funktionen, når det lyner for at undgå risikoen for elektrisk stød.
-  **FORSIGTIG - ELEKTRISK STØD:** Tag netledningen ud af stikkontakten, og fjern alle kabler fra printeren, før du går videre, for at reducere risikoen for elektrisk stød, når du skal rengøre printerens ydre.
-  **FORSIGTIG - RISIKO FOR SKADE:** Hvis printeren vejer mere end 20kg (44lb), skal der to eller flere personer til at løfte den på forsvarlig vis.
-  **FORSIGTIG - RISIKO FOR SKADE:** Når du flytter printeren, skal du følge disse retningslinjer for at forebygge personskader eller skader på printeren:
- Undersøg, om alle paneler og bakker er lukket.
 - Sluk printeren, og tag derefter netledningen ud af stikkontakten.
 - Frakobl alle ledninger og kabler fra printeren.
 - Hvis printeren har særskilte, gulvbaserede ekstrabakker, eller outputoptioner er fastgjort til den, skal du frakoble dem, før printeren flyttes.
 - Hvis printeren har en base med hjul, så rul den forsigtigt til det nye sted. Vær forsigtig, når du passerer dørtrin og brud i gulvbelægningen.
 - Hvis printeren ikke har en base med hjul, men er konfigureret med valgfrie bakker eller outputoptioner, skal du fjerne outputoptionerne og løfte printeren af bakkerne. Forsøg ikke at løfte printeren og andre optioner på én gang.
 - Brug altid grebene på printeren til at løfte den.
 - Hvis der bruges en vogn til at transportere printeren, skal den kunne støtte hele printerens underside.
 - Hvis der bruges en vogn til at transportere hardware-optionerne, skal den kunne støtte optionernes dimensioner.
 - Sørg for, at printeren står oprejst.
 - Undgå voldsomme rystelser.
 - Undgå at holde fingrene under printeren, når du sætter den ned.
 - Sørg for, at der er tilstrækkelig luft omkring printeren.
-  **FORSIGTIG - VÆLTEFARE:** Installation af en eller flere optioner på din printer eller MFP kan påkræve en base med hjul, et møbel eller lignende for at undgå skader som følge af manglende stabilitet. Kontakt det sted, hvor du købte printeren, for at få yderligere oplysninger om understøttede konfigurationer.
-  **FORSIGTIG - VÆLTEFARE:** Isæt hver enkelt bakke separat for at reducere risikoen for, at udstyret bliver ustabil. Sørg for, at alle andre bakker er lukkede, indtil du skal bruge dem.

-  **FORSIGTIG - VARM OVERFLADE:** Printeren kan være varm indvendig. For at formindske risikoen for skader pga. en varm komponent skal overfladen køle ned, før du rører den.
-  **FORSIGTIG - KLEMNINGSFARE:** For at undgå risikoen for en klemningsskade, skal du være forsigtig i områder markeret med denne mærkat. Klemningsskader kan opstå omkring bevægelige dele, f.eks. mekanismer, døre, bakker og dæksler.
-  **FORSIGTIG - RISIKO FOR SKADE:** Dette produkt indeholder en laserenhed. Brug af kontroller eller justeringer eller udførelse af andre procedurer end dem, der er anført i *Brugervejledningen* kan medføre udsættelse for farlig stråling.
-  **FORSIGTIG - RISIKO FOR SKADE:** Litiumbatteriet i dette produkt er ikke beregnet til at blive udskiftet. Der er fare for eksplosion, hvis et litiumbatteri udskiftes forkert. Forsøg ikke at genoplade, destruere eller skille et litiumbatteri ad. Brugte litiumbatterier skal bortskaffes i overensstemmelse med producentens instruktioner og lokale retningslinjer.

Dette udstyr er ikke velegnet til brug på steder, hvor børn vil være til stede.

Dette produkt er udviklet, testet og godkendt til at opfylde strenge, globale sikkerhedsstandarder under brug af bestemte producenters komponenter. Nogle af delenes sikkerhedsfunktioner er ikke altid tydelige. Producenten er ikke ansvarlig for brugen af andre erstatningsdele.

Service og reparationer, som ikke er beskrevet i brugerdokumentationen, skal udføres af en servicemedarbejder.

GEM DISSE INSTRUKTIONER.

Få oplysninger om printeren

Sådan finder du printerens serienummer

- 1 Åbn panel A.
- 2 Find serienummeret.

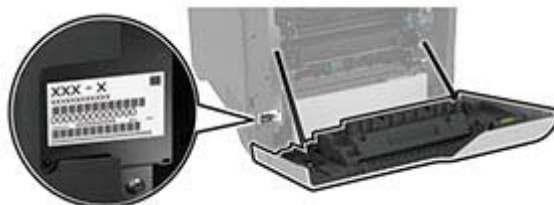

Printerkonfigurationer

⚠ FORSIGTIG - VÆLTEFARE: Isæt hver enkelt papirmagasin separat for at reducere risikoen for, at udstyret bliver ustabil. Sørg for, at alle andre papirmagasiner er lukkede.

Du kan konfigurere din printer ved at tilføje fire valgfri papirmagasiner til 550 ark.



| | |
|---|------------------|
| 1 | ADF-papirmagasin |
| 2 | ADF-bakke |

| | |
|----------|--|
| 3 | Kontrolpanel |
| 4 | Dobbeltbakke til 650 ark Bemærk! Papirmagasinet består af et papirmagasin til 550 ark og en flerformålsarkføder til 100 ark. |
| 5 | Valgfri bakke til 550 ark |
| 6 | Standardbakke |
| 7 | ADF (automatisk dokumentføder) |

Brug af kontrolpanelet



| | Kontrolpaneldel | Funktion |
|----------|-----------------|--|
| 1 | Tænd/sluk-knap | <ul style="list-style-type: none"> Tænde og slukke for printeren. Bemærk! Sluk for printeren ved at trykke på tænd/sluk-knappen og holde den nede i fem sekunder. Indstil printeren til slumringstilstand. Vække printeren fra slumre- eller dvaletilstand. |
| 2 | Vis | <ul style="list-style-type: none"> Få vist printerens meddelelser og status for forbrugsvarer. Opsætning og betjening af printeren. |
| 3 | Indikatorlampe | Kontrollere status for printeren. |

Beskrivelse af indikatorens status

| Indikatorlampe | Printerstatus |
|--------------------|---|
| Fra | Printeren er slukket. |
| Lyser konstant blå | Printeren er klar. |
| Blinker blå | Printeren udskriver eller behandler data. |
| Blinker rødt | Printeren kræver handling fra brugeren. |
| Konstant gul | Printeren er i slumretilstand. |
| Blinker gult | Printeren er i dyb dvaletilstand eller dvaletilstand. |

Valg af papir

Retningslinjer for papir

Brug den rigtige slags papir for at forhindre papirstop og sikre problemfri udskrivning.

- Brug altid nyt, ubeskadiget papir.
- Før du lægger papir i, skal du kende den anbefalede udskriftsside på papiret. Denne oplysning findes som regel på pakken med udskriftsmateriale.
- Anvend ikke papir, der er klippet eller beskåret manuelt.
- Bland ikke papirstørrelser, -typer eller -vægte i samme papirmagasin, da det kan medføre papirstop.
- Anvend ikke papir af typen coated, medmindre det er specielt udviklet til elektrofotografisk udskrivning.

Papirkendetegn

Følgende papirkendetegn har indflydelse på udskriftskvaliteten og -pålideligheden. Overvej disse faktorer, inden de bruges til udskrivning.

Vægt

Papirmagasiner kan indføre papir med varierende vægt. Papir, der vejer mindre end 60 g/m² (16 lb), er muligvis ikke stift nok til, at det kan indføres korrekt, og kan medføre papirstop. Du kan finde yderligere oplysninger i afsnittet "Understøttede papirvægte".

Rulning

Rulning er papirets tendens til at rulle i hjørnerne. For meget rulning kan give problemer med indføringen af papiret. Rulning optræder som regel, når papiret har været igennem printeren, hvor det udsættes for høje temperaturer. Hvis papir opbevares uindpakket under varme, fugtige, kolde eller tørre forhold, kan det få papiret til at rulle inden udskrivningen og forårsage problemer under indføringen.

Glathed

Papirets glathed påvirker direkte udskriftskvaliteten. Hvis papiret er for groft, brændes toneren ikke ordentligt fast på det. Hvis papiret er for glat, kan der opstå problemer med papirindføringen eller udskriftskvaliteten. Vi anbefaler brug af papir med 50 Sheffield-punkter.

Fugtindhold

Mængden af fugt i papiret har både indflydelse på udskriftskvaliteten og printerens evne til at indføre papiret korrekt. Opbevar papiret i den originale indpakning, indtil det skal bruges. Hvis papiret udsættes for fugtændringer, kan det nedsætte dets ydeevne.

Før udskrivning skal papiret opbevares i den originale indpakning i 24 til 48 timer. Det miljø, hvor papiret opbevares, skal være det samme som printeren. Udvid tiden med flere dage, hvis lagrings- eller transportomgivelserne er meget forskellige fra printeromgivelserne. Tykt papir kan også kræve længere tid.

Baneretning

Baneretningen er papirfibreneres retning i et ark papir. Baneretningen kan være enten *langbanet*, som løber på langs af papiret, eller *kortbanet*, som løber på tværs af papiret. Se afsnittet "Understøttede papirvægte" for at få oplysninger om den anbefalede baneretning.

Fiberindhold

Det meste kopipapir af god kvalitet er fremstillet af 100% kemisk behandlet pulptræ. Dette indhold giver papir med en høj grad af stabilitet, hvilket giver færre problemer med indføring og bedre udskriftskvalitet. Papir med f.eks. bomuldsfibre har egenskaber, der kan resultere i en forringet papirhåndtering.

Ikke brugbart papir

Følgende papirtyper må ikke bruges i printeren:

- Kemisk behandlet papir, der bruges til kopiering uden karbonpapir. De kaldes også karbonfrit papir, CCP-papir (carbonless copy paper) eller NCR-papir (no carbon required).
- Fortrykt papir med kemikalier, der kan kontaminere printeren.
- Fortrykt papir, der kan påvirkes af temperaturen i printerens fuserenhed.
- Fortrykt papir, der kræver en registrering (den præcise udskriftsplacering på siden), som er større end $\pm 2,3$ mm ($\pm 0,09$ tommer). F.eks. OCR-formularer (optical character recognition).

I nogle tilfælde kan du justere registreringen ved hjælp af en software-app, så der kan udskrives på sådanne formularer.

- Belagt papir (raderbart tykt papir), syntetisk papir, termisk papir.
- Papir med grove kanter, grov eller meget ru overflade eller krøllet papir.
- Genbrugspapir, der ikke overholder kravene i EN12281:2002 (europæisk).
- Papir, der vejer mindre end 60 g/m^2 (16 lb).
- Formularer eller dokumenter, der består af flere dele.

Opbevaring af papir

Brug denne vejledning til opbevaring af papir for at undgå papirstop og uens udskriftskvalitet:

- Opbevar papiret i den originale indpakning i de samme omgivelser som printeren i 24-48 timer inden udskrivningen.
- Udvid tiden med flere dage, hvis lagrings- eller transportomgivelserne er meget forskellige fra printeromgivelserne. Tykt papir kan også kræve længere tid.
- Papir opbevares bedst et sted, hvor temperaturen er $21 \text{ }^\circ\text{C}$ ($70 \text{ }^\circ\text{F}$), og luftfugtigheden er 40 %.
- De fleste producenter af etiketter anbefaler udskrivning ved $18\text{--}24 \text{ }^\circ\text{C}$ ($65\text{--}75 \text{ }^\circ\text{F}$) med en luftfugtighed mellem 40-60 %.
- Papir bør opbevares i kasser på en palle eller hylde, ikke på gulvet.
- Opbevar de enkelte pakker på en plan overflade.
- Opbevar ikke noget oven på pakkerne med papir.
- Tag først papiret ud af æsken eller emballagen, når det skal lægges i printeren. Æsken og emballagen er med til at holde papiret rent, tørt og fladt.

Valg af fortrykte formularer og brevpapir

- Brug langbanet papir.
- Brug kun formularer og brevpapir, der er trykt vha. offsetlitografi eller gravingstrykningsproces.
- Brug ikke papir med en ru eller meget struktureret overflade.

- Brug blæk, der ikke påvirkes af harpiksen i toneren. Blæk, der er oliebaseret, skal opfylde disse krav. Latexblæk behøver ikke at overholde disse.
- Udskriv eksempler på de fortrykte formularer og brevhoveder, du overvejer at bruge, inden du køber større mængder af det. Dette afgør, om blækket på den fortrykte formular eller på brevhovedet påvirker udskriftskvaliteten.
- Kontakt din papirleverandør, hvis du er i tvivl.
- Ved udskrivning på brevhovedet skal du lægge papir i den rigtige retning i printeren.

Understøttede papirstørrelser

| Papirstørrelse | Dobbeltpapirmagasin til 650 ark | | Valgfrit papirmagasin til 550 ark | Tosidet udskrivning | Scanner | Automatisk dokumentføder (ADF) |
|--|---------------------------------|--|-----------------------------------|---------------------|---------|--------------------------------|
| | Papirmagasin til 550 ark | Flerformålsarkføder til 100 ark ⁵ | | | | |
| A4 210 x 297 mm (8,27 x 11,7 tommer) | ✓ | ✓ | ✓ | ✓ | ✓ | ✓ |
| A5 liggende¹ 210 x 148 mm (8,27 x 5,83 tommer) | ✓ | ✓ | ✓ | ✓ | ✓ | ✓ |
| A5 stående¹ 148 x 210 mm (5,83 x 8,27 tommer) | ✓ | ✓ | ✓ | ✓ | ✓ | ✓ |
| A6 105 x 148 mm (4,13 x 5,83 tommer) | ✓ | ✓ | ✓ | ✓ | ✓ | ✓ |
| Banner 215,9 x 1320,8 mm (8,5 x 52 tommer) | X | ✓ | X | X | X | X |
| Executive 184,2 x 266,7 mm (7,25 x 10,5 tommer) | ✓ | ✓ | ✓ | ✓ | ✓ | ✓ |
| Folio 215,9 x 330,2 mm (8,5 x 13 tommer) | ✓ | ✓ | ✓ | ✓ | ✓ | ✓ |

¹ Understøttes i både stående og liggende retning. Når A5 indføres i stående retning, behandles det som smalt papir. Når papiret indføres i liggende retning, behandles det som almindeligt papir.

² Når Universal er valgt, formateres siden til 215,9 x 355,6 mm (8,5 x 14 tommer), medmindre størrelsen er angivet af softwareprogrammet.

³ Ilæg smalt papir i stående retning.

⁴ Når Anden konvolut er valgt, formateres siden til 215,9 x 355,6 mm (8,5 x 14 tommer), medmindre en størrelse er angivet af softwareprogrammet.

⁵ Denne papirkilde understøtter ikke automatisk størrelsesregistrering.

| Papirstørrelse | Dobbeltpapirmagasin til 650 ark | | Valgfrit papirmagasin til 550 ark | Tosidet udskrivning | Scanner | Automatisk dokumentføder (ADF) |
|---|---------------------------------|--|-----------------------------------|---------------------|---------|--------------------------------|
| | Papirmagasin til 550 ark | Flerformålsarkføder til 100 ark ⁵ | | | | |
| Hagaki 100 x 148 mm (3,94 x 5,83 tommer) | X | ✓ | X | X | ✓ | X |
| JIS B5 182 x 257 mm (7,17 x 10,1 tommer) | ✓ | ✓ | ✓ | ✓ | ✓ | ✓ |
| Legal 215,9 x 355,6 mm (8,5 x 14 tommer) | ✓ | ✓ | ✓ | ✓ | ✓ | ✓ |
| Letter 215,9 x 279,4 mm (8,5 x 11 tommer) | ✓ | ✓ | ✓ | ✓ | ✓ | ✓ |
| Oficio (Mexico) 216 x 340 mm (8,5 x 13,4 tommer) | ✓ | ✓ | ✓ | ✓ | ✓ | ✓ |
| Statement 139,7 x 215,9 mm (5,5 x 8,5 tommer) | ✓ | ✓ | ✓ | ✓ | ✓ | ✓ |
| Universal^{2,3} 76,2 x 127 mm til 215,9 x 355,6 mm (3 x 5 tommer til 8,5 x 14 tommer) | X | ✓ | X | X | ✓ | X |
| Universal^{2,3} 105 x 148 mm til 215,9 x 355,6 mm (4,13 x 5,83 tommer til 8,5 x 14 tommer) | ✓ | ✓ | ✓ | ✓ | ✓ | X |
| 7 3/4 konvolut 98,4 x 190,5 mm (3,875 x 7,5 tommer) | X | ✓ | X | X | ✓ | X |

¹ Understøttes i både stående og liggende retning. Når A5 indføres i stående retning, behandles det som smalt papir. Når papiret indføres i liggende retning, behandles det som almindeligt papir.

² Når Universal er valgt, formateres siden til 215,9 x 355,6 mm (8,5 x 14 tommer), medmindre størrelsen er angivet af softwareprogrammet.

³ Ilæg smalt papir i stående retning.

⁴ Når Anden konvolut er valgt, formateres siden til 215,9 x 355,6 mm (8,5 x 14 tommer), medmindre en størrelse er angivet af softwareprogrammet.

⁵ Denne papirkilde understøtter ikke automatisk størrelsesregistrering.

| Papirstørrelse | Dobbeltpapirmagasin til 650 ark | | Valgfrit papirmagasin til 550 ark | Tosidet udskrivning | Scanner | Automatisk dokumentføder (ADF) |
|---|---------------------------------|--|-----------------------------------|---------------------|---------|--------------------------------|
| | Papirmagasin til 550 ark | Flerformålsarkføder til 100 ark ⁵ | | | | |
| 9-konvolut 98,4 x 225,4 mm (3,875 x 8,9 tommer) | X | ✓ | X | X | ✓ | X |
| 10-konvolut 104,8 x 241,3 mm (4,12 x 9,5 tommer) | ✓ | ✓ | ✓ | X | ✓ | X |
| 11-konvolut 114,3 x 263,525 mm (4,5 x 10,375 tommer) | ✓ | ✓ | ✓ | X | ✓ | X |
| 12-konvolut 120,65 x 279,4 mm (4,75 x 11 tommer) | ✓ | ✓ | ✓ | X | ✓ | X |
| B5-konvolut 176 x 250 mm (6,93 x 9,84 tommer) | ✓ | ✓ | ✓ | X | ✓ | X |
| B6-konvolut 125 x 176 mm (4,92 x 6,92 tommer) | ✓ | ✓ | ✓ | X | ✓ | X |
| C5-konvolut 162 x 229 mm (6,38 x 9,01 tommer) | ✓ | ✓ | ✓ | X | ✓ | X |
| C6-konvolut 114 x 162 mm (4,48 x 6,37 tommer) | ✓ | ✓ | ✓ | X | ✓ | X |
| DL-konvolut 110 x 220 mm (4,33 x 8,66 tommer) | ✓ | ✓ | ✓ | X | ✓ | X |
| Monarch 98,4 x 190,5 mm (3,875 x 7,5 tommer) | X | ✓ | X | X | ✓ | X |

¹ Understøttes i både stående og liggende retning. Når A5 indføres i stående retning, behandles det som smalt papir. Når papiret indføres i liggende retning, behandles det som almindeligt papir.

² Når Universal er valgt, formateres siden til 215,9 x 355,6 mm (8,5 x 14 tommer), medmindre størrelsen er angivet af softwareprogrammet.

³ Ilæg smalt papir i stående retning.

⁴ Når Anden konvolut er valgt, formateres siden til 215,9 x 355,6 mm (8,5 x 14 tommer), medmindre en størrelse er angivet af softwareprogrammet.

⁵ Denne papirkilde understøtter ikke automatisk størrelsesregistrering.

| Papirstørrelse | Dobbeltpapirmagasin til 650 ark | | Valgfrit papirmagasin til 550 ark | Tosidet udskrivning | Scanner | Automatisk dokumentføder (ADF) |
|---|---------------------------------|--|-----------------------------------|---------------------|---------|--------------------------------|
| | Papirmagasin til 550 ark | Flerformålsarkføder til 100 ark ⁵ | | | | |
| Anden konvolut⁴ 98,4 x 162 mm til 176 x 250 mm (3,87 x 6,38 tommer til 6,93 x 9,84 tommer) | X | ✓ | X | X | ✓ | X |
| <p>¹ Understøttes i både stående og liggende retning. Når A5 indføres i stående retning, behandles det som smalt papir. Når papiret indføres i liggende retning, behandles det som almindeligt papir.</p> <p>² Når Universal er valgt, formateres siden til 215,9 x 355,6 mm (8,5 x 14 tommer), medmindre størrelsen er angivet af softwareprogrammet.</p> <p>³ Ilæg smalt papir i stående retning.</p> <p>⁴ Når Anden konvolut er valgt, formateres siden til 215,9 x 355,6 mm (8,5 x 14 tommer), medmindre en størrelse er angivet af softwareprogrammet.</p> <p>⁵ Denne papirkilde understøtter ikke automatisk størrelsesregistrering.</p> | | | | | | |

Understøttede papirtyper

| Papirtype | Dobbeltpapirmagasin til 650 ark | | Valgfrit papirmagasin til 550 ark | Tosidet udskrivning | Scanner | Automatisk dokumentføder (ADF) |
|-------------------|---------------------------------|---------------------------------|-----------------------------------|---------------------|---------|--------------------------------|
| | Papirmagasin til 550 ark | Flerformålsarkføder til 100 ark | | | | |
| Almindeligt papir | ✓ | ✓ | ✓ | ✓ | ✓ | ✓ |
| Karton | ✓ | ✓ | ✓ | ✓ | ✓ | X |
| Genbrug | ✓ | ✓ | ✓ | ✓ | ✓ | ✓ |
| Glattet | ✓ | ✓ | ✓ | ✓ | ✓ | X |
| Etiketter | ✓ | ✓ | ✓ | ✓ | ✓ | X |
| Vinyletiketter | ✓ | ✓ | ✓ | X | ✓ | X |
| Bankpost | ✓ | ✓ | ✓ | ✓ | ✓ | ✓ |
| Konvolut | ✓ | ✓ | ✓ | X | ✓ | X |
| Brevpapir | ✓ | ✓ | ✓ | ✓ | ✓ | ✓ |
| Forudskrevet | ✓ | ✓ | ✓ | ✓ | ✓ | ✓ |
| Farvet papir | ✓ | ✓ | ✓ | ✓ | ✓ | ✓ |
| Lyst | ✓ | ✓ | ✓ | ✓ | ✓ | ✓ |

| Papirtype | Dobbeltpapirmagasin til 650 ark | | Valgfrit papirmagasin til 550 ark | Tosidet udskrivning | Scanner | Automatisk dokumentføder (ADF) |
|------------------------|---------------------------------|----------------------------------|-----------------------------------|---------------------|---------|--------------------------------|
| | Papirmagasin til 550 ark | Flerformålsark føder til 100 ark | | | | |
| Tungt | ✓ | ✓ | ✓ | ✓ | ✓ | ✓ |
| Ru/bomuld | ✓ | ✓ | ✓ | ✓ | ✓ | ✓ |
| Transparent | X | X | X | X | X | X |
| Specialtype [x] | ✓ | ✓ | ✓ | ✓ | ✓ | ✓ |

Bemærkninger:

- Etiketter, konvolutter og karton udskrives altid ved nedsat hastighed.
- Karton understøttes kun i tosidet udskrivning op til 163 g/m² (90 lb index). Alt tungere understøttes kun i enkelt-sidede udskrivning.
- Vinyletiketter understøttes kun til lejlighedsvis brug og skal testes for accept. Nogle vinyletiketter kan indføres mere pålideligt fra flerformålsarkføderen.

Understøttede papirvægte

| Dobbeltpapirmagasin til 650 ark | | Valgfrit papirmagasin til 550 ark | Tosidet udskrivning | Automatisk dokumentføder (ADF) |
|--|--|--|--|--|
| Papirmagasin til 550 ark | Flerformålsarkføder til 100 ark | | | |
| 60–218 g/m ² (16–58 lb tykt) | 60–218 g/m ² (16–58 lb tykt) | 60–218 g/m ² (16–58 lb tykt) | 60–162 g/m ² (16–43 lb tykt) | 52–120 g/m ² (14–32-lb tykt) |

| Papirtype | Papirvægt |
|--------------------------|--|
| Almindeligt papir | 75–90,3 g/m ² (20–24 lb tykt) |
| Glattet | 88–176 g/m ² (60–120 lb bog) |
| | 162–176 g/m ² langfibret (60–65 lb omslag) |
| Tungt papir | 90,3–105 g/m ² langfibret (24,1–28 lb tykt) |
| Karton | Op til 199 g/m ² langfibret (110 lb index) |
| | Op til 218 g/m ² kortfibret (80 lb omslag) |
| Etiketter | Op til 218 g/m ² (58 lb tykt) |
| Konvolutter | 60–105 g/m ² (16–28 lb tykt) |

Bemærkninger:

- For 60 til 176 g/m² (16–47-lb tykt) papir anbefales langbanede fibre.
- Papir på mindre end 75 g/m² (20-lb tykt) skal udskrives med Papirtype indstillet til Let papir. Undladelse heraf kan forårsage, at papiret krøller meget, hvilket kan føre til fremføringsfejl, især i mere fugtige miljøer.

- Tosidet udskrivning understøtter papirvægt fra 60-162 g/m² (16–43-lb tykt) papir.
- Den maksimale vægt for 100 procent bomuld er 90 g/m² (24-lb tykt).

Opsætning, installation og konfiguration

Valg af en placering til printeren

- Sørg for, at der er nok plads til at åbne bakker, låger og paneler, og til at installere hardwareoptioner.
- Sæt printeren i nærheden af en stikkontakt.

⚠ FORSIGTIG - RISIKO FOR SKADE: Tilslut netledningen til en passende normeret og passende jordet stikkontakt, der er lettilgængelig og i nærheden af produktet, for at undgå risikoen for brand eller elektrisk stød.

⚡ FORSIGTIG - ELEKTRISK STØD: Placer ikke eller brug ikke dette produkt i nærheden af vand eller i våde omgivelser for at undgå risikoen for elektrisk stød.

- Luftcirkulationen i rummet opfylder de seneste ASHRAE 62-standarder eller CEN Technical Committee 156-standarder.
- Overfladen er flad, solid og stabil.
- Hold printeren:
 - Ren, tør og støvfri.
 - Væk fra løse hæfteklammer og papirclips.
 - Væk fra direkte luftstrøm fra klimaanlæg, varmeapparater og ventilatorer.
 - Væk fra direkte sollys og ekstrem fugtighed.
- Hold øje med de anbefalede temperaturer og undgå udsving:

| | |
|-----------------------|---------------------------------|
| Omgivelsestemperatur | 10 til 32,2° C (50 til 90° F) |
| Opbevaringstemperatur | 15,6 til 32,2° C (60 til 90° F) |

- Af hensyn til passende ventilation anbefales følgende plads omkring printeren:



| | | |
|---|--------------|---------------|
| 1 | Top | 229 mm (9") |
| 2 | Bagside | 101,6 mm (4") |
| 3 | Højre side | 178 mm (7") |
| 4 | Forside | 508 mm (20") |
| 5 | Venstre side | 127 mm (5") |

Tilslutning af kabler

⚠ FORSIGTIG - ELEKTRISK STØD: Undlad at installere dette produkt eller foretage tilslutninger af kabler eller af elektriske tilslutninger af nogen art, f.eks. af netledningen, faxfunktionen eller telefonen, når det lyner, for at undgå risikoen for elektrisk stød.

⚠ FORSIGTIG - RISIKO FOR SKADE: Tilslut netledningen til en passende normeret og passende jordet stikkontakt, der er lettilgængelig og i nærheden af produktet, for at undgå risikoen for brand eller elektrisk stød.

⚠ FORSIGTIG - RISIKO FOR SKADE: For at undgå risiko for brand eller elektrisk stød må du kun bruge den netledning, der leveres sammen med dette produkt, eller en erstatningsnetledning, som er godkendt af producenten.

⚠ FORSIGTIG - RISIKO FOR SKADE: Brug kun et telekabel (RJ-11) på 26 AWG eller mere, når du slutter dette produkt til telefonnetværket, for at reducere risikoen for brand. For brugere i Australien skal ledningen være godkendt af tilsynsmyndigheden for kommunikation og medier i Australien.

Advarsel - Potentielt skade: For at undgå tab af data eller printerfejl, skal du undlade at berøre USB-kablet, nogen netværksadapter eller printeren i de viste områder under selve udskrivningsprocessen.

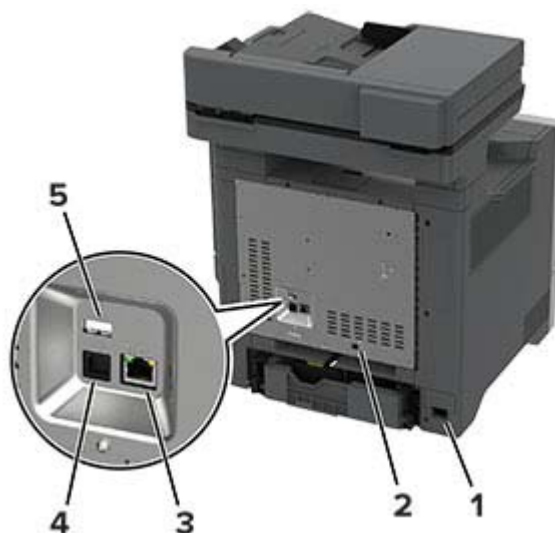

| | Printerport | Funktion |
|---|---|--|
| 1 | Strømskik | Tilslut printeren til en korrekt jordforbundet stikkontakt. |
| 2 | LINE-port Bemærk! Kun tilgængelig på visse printermodeller. | Tilslutte printeren til en aktiv telefonlinje via en normal stikkontakt (RJ-11), et DSL-filter, en VoIP-adapter eller en anden form for adapter, der giver adgang til telefonlinjen for at sende og modtage faxer. |

| | Printerport | Funktion |
|---|-----------------|---|
| 3 | Ethernet port | Slut printeren til et netværk. |
| 4 | USB-printerport | Slut printeren til computeren. |
| 5 | USB-port | Tilslut et tastatur eller en anden kompatibel option. |

Opsætning og brug af startskærmsprogrammer

Brug af startskærmen

Bemærk! Startskærmens udseende afhænger af de brugerdefinerede startskærmsindstillinger, administrative opsætning samt aktive integrerede løsninger.



| # | Ikon | Funktion |
|---|-----------------------------|---|
| 1 | knappen Stop eller Annuller | Stop det aktuelle job. |
| 2 | Kopiering | Opret kopier. |
| 3 | Skift sprog | Skift sproget på printerens display. |
| 4 | E-mail (E-mail) | Send e-mails. |
| 5 | Indstillinger | Adgang til printermenuer. |
| 6 | Fax | Send fax. |
| 7 | Adressebog | Åbn, opret, og arranger kontakter. |
| 8 | Status/forbrugsstoffer | <ul style="list-style-type: none"> • Vis en printeradvarsel eller fejlmeddelelse, hver gang printeren kræver indgriben for at fortsætte behandlingen. • Se flere oplysninger om printeradvarslen eller meddelelsen, og om, hvordan de fjernes igen. <p>Bemærk! Du kan også få adgang til denne indstilling ved at trykke på den øverste del af startskærmen.</p> |

| # | Ikon | Funktion |
|----|---------------------|---|
| 9 | Tilbageholdte job | Vis alle de aktuelt tilbageholdte jobs |
| 10 | Jobkø | Vis alle aktuelle udskriftsjob. Bemærk! Du kan også få adgang til denne indstilling ved at trykke på den øverste del af startskærmen. |
| 11 | USB-drev | Få vist, vælg eller udskriv fotos og dokumenter fra et flashdrev. |
| 12 | Scanningsprofiler | Scan og gem dokumenter direkte i computeren. |
| 13 | FTP | Scan og gem dokumenter direkte til en FTP-server. |
| 14 | Bogmærker | Arranger alle bogmærker. |
| 15 | Harddisk | Få vist, vælg og administrer dokumenter fra et harddrev eller et intelligent lagringsdrev. |
| 16 | Netværksmappe | Scan til en netværksmappe eller netværksplacering. |
| 17 | Knappen Start | Start et job, afhængigt af den valgte tilstand. |
| 18 | Tastatur på skærmen | Indtaste tal eller symboler i et indtastningsfelt. |

Tilpasning af startskærmen

1 Åbn en webbrowser, og angiv derefter printerens IP-adresse i adressefeltet.

Bemærkninger:

- Vis printerens IP-adresse på printerens startskærbillede. IP-adressen vises som fire sæt tal, adskilt af punktummer, f.eks. 123.123.123.123.
- Hvis du bruger en proxy, skal du deaktivere den midlertidigt for at indlæse websiden korrekt.

2 Klik på **Indstillinger > Enhed > Tilpasning af startskærm**.

3 Gør et eller flere af følgende:

- Hvis du vil tilføje et ikon på startskærmen, skal du klikke på **+**, vælge app-navnet og derefter klikke på **Tilføj**.
- Hvis du vil fjerne et ikon fra startskærmen, skal du vælge app-navnet og derefter klikke på **Fjern**.
- Hvis du vil tilpasse et app-navn, skal du vælge app-navnet, klikke på **Rediger** og derefter tildele et navn.
- Hvis du vil gendanne navnet på en app, skal du vælge app-navnet, klikke på **Rediger** og derefter vælge **Gendan app-etiket**.
- Hvis du vil tilføje et mellemrum mellem apps, skal du klikke på **+**, vælge **TOMT OMRÅDE** og derefter klikke på **Tilføj**.
- Hvis du vil arrangere apps, skal du trække app-navnene i den rækkefølge, du ønsker.
- Klik på **Gendan startskærm** for at gendanne standardstartskærmen.

4 Anvend ændringerne.

Opsætning af Scan Center

1 Tryk på **Scan** på startsidens.

2 Vælg og opret en destination, og konfigurer derefter indstillingerne.

Bemærkninger:

- Når du opretter en netværksdestination, skal du sørge for at validere og justere indstillingerne, så der ikke opstår fejl.
- Kun destinationer, der er oprettet fra den integrerede webserver, gemmes. Du kan finde flere oplysninger i den dokumentation, der leveres sammen med løsningen.

3 Anvend ændringerne.

Oprettelse af en genvej

1 Tryk på **Genvejscenter** på startskærmen.

Bemærk! Ikonet og navnet kan være ændret. Kontakt din administrator for at få yderligere oplysninger.

2 Vælg en printerfunktion, og tryk derefter på **Opret genvej**.

Bemærk! Den sikre e-mailfunktion understøttes ikke.

3 Konfigurer indstillingerne, og tryk på **Gem**.

4 Indtast et entydigt genvejsnavn.

Bemærk! For at undgå beskårne navne på startskærmen, må du kun indtaste op til 25 tegn.

5 Tryk på **OK**.

Programmet genererer automatisk et entydigt genvejsnummer.

Bemærk! For at starte genvejen skal du trykke på , trykke på # og derefter indtaste genvejsnummeret.

Opsætning af kortkopi

1 Åbn en webbrowser, og angiv derefter printerens IP-adresse i adressefeltet.

Bemærkninger:

- Vis printerens IP-adresse på printerens startskærbillede. IP-adressen vises som fire sæt tal, adskilt af punktummer, f.eks. 123.123.123.123.
- Hvis du bruger en proxy, skal du deaktivere den midlertidigt for at indlæse websiden korrekt.

2 Klik på **Apps > Card Copy > Konfigurer**.

Bemærkninger:

- Sørg for, at Skærmikon er aktiveret.
- Sørg for, at E-mailindstillinger og Indstillinger for netværksdeling er konfigureret.
- Når du scanner et kort, skal du sørge for, at scanningsopløsningen ikke er mere end 200dpi for farve og 400dpi for sort og hvid.
- Når du scanner flere kort, skal du sørge for, at scanningsopløsningen ikke er mere end 150dpi for farve og 300dpi for sort og hvid.

3 Anvend ændringerne.

Bemærk! Du skal have en printerharddisk eller et intelligent lagerdrev for at scanne flere kort.

Brug af Display Customization

Før du bruger programmet, skal du sørge for at gøre følgende:

- Fra Embedded Web Server skal du klikke på **Apps > Display Customization > Konfigurer**.
- Aktiver og konfigurer pauseskærmen, diasshowet og indstillinger for startskærm.

Administration af billeder til pauseskærm og diasshow

1 Fra afsnittet Billeder til pauseskærm og diasshow kan du tilføje, redigere eller slette et billede.

Bemærkninger:

- Du kan tilføje op til ti billeder.
- Når aktiveret, vises statusikoner kun på pauseskærmen, når der er fejl, advarsler eller cloud-baserede meddelelser.

2 Anvend ændringerne.

Ændring af baggrundsbillede

1 Fra startskærmen skal du trykke på **Skift baggrund**.

2 Vælg det billede, der skal bruges.

3 Anvend ændringerne.

Visning af et diasshow fra et flashdrev

1 Sæt et flashdrev i USB-porten.

2 Tryk på **Diasshow** på startskærmen.

Billeder vises i alfabetisk rækkefølge.

Bemærk! Du kan fjerne flashdrevet, efter diasshowet starter, men billederne bliver ikke gemt i printeren. Hvis diasshowet stopper, skal du indsætte flashdrevet igen for at se billederne.

Håndtering af bogmærker

Oprette bogmærker

Brug bogmærker til at udskrive hyppigt benyttede dokumenter, der er gemt på servere eller på internettet.

1 Åbn en webbrowser, og angiv derefter printerens IP-adresse i adressefeltet.

Bemærkninger:

- Vis printerens IP-adresse på printerens startskærm-billede. IP-adressen vises som fire sæt tal, adskilt af punktummer, f.eks. 123.123.123.123.
- Hvis du bruger en proxy, skal du deaktivere den midlertidigt for at indlæse websiden korrekt.

2 Klik på **Bogmærker > Tilføj bogmærke**, og angiv derefter et bogmærkenavn.

3 Vælg en Adresse-protokoltype, og gør derefter ét af følgende:

- Til HTTP og HTTPS, skal du angive den URL, du vil bogmærke.
- Til HTTPS, skal du sørge for at bruge værtsnavnet i stedet for IP-adressen. Skriv for eksempel **myWebsite.com/sample.pdf** i stedet for at indtaste **123.123.123.123/sample.pdf**. Sørg for, at værtsnavnet samtidig stemmer overens med værdien for Common Name (CN) i servercertifikatet. Du kan få flere oplysninger om, hvordan du henter CN-værdien i servercertifikatet ved at gå til din webbrowsers hjælpeoplysninger.
- Til FTP, skal du angive FTP-adressen. For eksempel **myServer/myDirectory**. Indtast FTP-portnummeret. Port 21 er standardporten til afsendelse af kommandoer.
- Til SMB skal du angive netværksmappens adresse. For eksempel **myServer/myShare/myFile.pdf**. Skriv navnet på netværksdomænet.
- Hvis det er nødvendigt, kan du vælge en type af Godkendelse til FTP og SMB.

Indtast en PIN-kode for at begrænse adgangen til bogmærket.

Bemærk! Programmet understøtter følgende filtyper: PDF, JPEG og TIFF. Andre filtyper som for eksempel DOCX og XLSX understøttes i nogle printermodeller.

4 Klik på **Gem**.

Opretter mapper

1 Åbn en webbrowser, og angiv derefter printerens IP-adresse i adressefeltet.

Bemærkninger:

- Vis printerens IP-adresse på printerens startskærbillede. IP-adressen vises som fire sæt tal, adskilt af punktummer, f.eks. 123.123.123.123.
- Hvis du bruger en proxyserver, skal du deaktivere den midlertidigt for at indlæse websiden korrekt.

2 Klik på **Bogmærker > Tilføj mappe**, og indtast derefter et mappenavn.

Bemærk! Indtast en PIN-kode for at begrænse adgangen til mappen.



3 Klik på **Gem**.



Bemærk! Du kan oprette mapper eller bogmærker i en mappe. For at oprette et bogmærke, skal du se [“Oprette bogmærker” på side 24](#).

Håndtering af kontakter

1 På startskærmen skal du trykke på **Adressebog**.

2 Gør et eller flere af følgende:

- Hvis du vil tilføje en kontakt, skal du trykke på  øverst på skærmen og derefter trykke på **Opret kontakt**. Hvis det er nødvendigt, kan du angive en loginmetode for at tillade adgang til programmet.
- Hvis du vil slette en kontakt, skal du trykke på  øverst på skærmen, trykke på **Slet kontakter** og derefter vælge kontakten.
- Hvis du vil redigere kontaktoplysninger, skal du trykke på kontaktens navn.
- Hvis du vil oprette en gruppe, skal du trykke på  øverst på skærmen og derefter trykke på **Opret gruppe**. Hvis det er nødvendigt, kan du angive en loginmetode for at tillade adgang til programmet.

- Hvis du vil slette en gruppe, skal du trykke på  øverst på skærmen, trykke på **Slet grupper** og derefter vælge gruppen.
- Hvis du vil redigere en kontaktgruppe, skal du trykke på **GRUPPER** > og vælge et gruppenavn >  > og vælge den handling, du vil foretage.

3 Anvend ændringerne.

Konfiguration og brug af tilgængelighedsfunktioner

Aktivering af stemmevejledning

Fra startskærmen

1 I én bevægelse og med én finger skal du langsomt stryge til venstre og derefter op på displayet, indtil du hører en talebesked.

Bemærk! På printermodeller uden indbyggede højttalere skal du bruge hovedtelefoner til at høre meddelelsen.

2 Tryk på **OK** med to fingre.

Bemærk! Hvis bevægelsen ikke fungerer, skal du trykke hårdere.

Fra tastaturet

1 Tryk på og hold tasten **5** nede, indtil du hører en talemeddelelse.

Bemærk! På printermodeller uden indbyggede højttalere skal du bruge hovedtelefoner til at høre meddelelsen.

2 Tryk på **Tab** for at navigere fokusmarkøren til knappen OK, og tryk derefter på **Enter**.

Bemærkninger:

- Når stemmevejledning er aktiveret, skal du altid bruge to fingre til at vælge et punkt på displayet.
- Stemmevejledning har begrænset sprogunderstøttelse.

Deaktivering af stemmevejledning

1 I én bevægelse og med én finger skal du langsomt stryge til venstre og derefter op på displayet, indtil du hører en talebesked.

Bemærk! På printermodeller uden indbyggede højttalere skal du bruge hovedtelefoner til at høre meddelelsen.

2 Brug to fingre til at gøre et af følgende:

- Tryk på **Stemmevejledning**, og tryk derefter på **OK**.
- Tryk på **Annuler**.

Bemærk! Hvis bevægelsen ikke fungerer, skal du trykke hårdere.

Du kan også deaktivere stemmevejledning ved at gøre et af følgende:

- Dobbelttryk på startskærmen med to fingre.
- Tryk på tænd/sluk-knappen for at sætte printeren i slumringstilstand eller dvaletilstand.

Navigering på skærmen med håndbevægelser

Bemærkninger:

- De fleste håndbevægelser er kun relevante, hvis Stemmevejledning er aktiveret.
- Aktiver Forstørrelse for at bruge zoom og panorere håndbevægelser.
- Brug et fysisk tastatur til at indtaste tegn og justere visse indstillinger.

| Håndbevægelse | Funktion |
|---|---|
| Stryg til venstre og derefter op med én finger | Start Tilgængelighedstilstand. Brug den samme bevægelse til at afslutte Tilgængelighedstilstand. Bemærk! Denne bevægelse kan også anvendes, når printeren er i normal tilstand. |
| Dobbelttryk med én finger | Vælg en option eller et element på skærmen. |
| Dobbelttryk på startikonet med to fingre | Deaktiver Tilgængelighedstilstand. |
| Tryk tre gange med én finger | Zoom tekst og billeder ind eller ud. |
| Stryg til højre, eller stryg ned med én finger | Gå til næste element på skærmen. |
| Stryg til venstre, eller stryg opad med én finger | Gå til forrige element på skærmen. |
| Stryg op og ned med én finger | Gå til det første element på skærmen. |
| Panorering | Få adgang til dele af det zoomede billede, der ligger uden for skærmens område. Bemærk! Brug to fingre til at trække et zoomet billede. |
| Stryg op og derefter til højre med én finger | Øg lydstyrken. Bemærk! Denne bevægelse kan også anvendes, når printeren er i normal tilstand. |
| Stryg ned og derefter til højre med én finger | Skru ned for lydstyrken. Bemærk! Denne bevægelse kan også anvendes, når printeren er i normal tilstand. |
| Stryg op og derefter til venstre med én finger | Afslut et program, og vend tilbage til startskærmen. |
| Stryg ned og derefter til venstre med én finger | Gå tilbage til den forrige indstilling. |

Ved hjælp af tastaturet på skærmen

Gør ét eller flere af følgende, når tastaturet på skærmen vises:

- Tryk på en tast for at annoncere og indtaste tegnet i feltet.
- Træk en finger hen over forskellige tegn for at annoncere og indtaste tegnet i feltet.

- Tryk på et tekstfelt med to fingre for at annoncere tegnene i feltet.
- Tryk på **Tilbage**tasten for at slette tegn.

Aktivering af forstørrelsestilstand

- 1 I én bevægelse og med én finger skal du langsomt stryge til venstre og derefter op på displayet, indtil du hører en talebesked.

Bemærk! På printermodeller uden indbyggede højttalere skal du bruge hovedtelefoner til at høre meddelelsen.

- 2 Gør følgende med to fingre:
 - a Tryk på **Forstørrelsestilstand**.
 - b Tryk på **OK**.

Bemærk! Hvis bevægelsen ikke fungerer, skal du trykke hårdere.

Du kan finde flere oplysninger om navigering på et forstørret skærbillede ved at gå til "[Navigering på skærmen med håndbevægelser](#)" på side 27.

Justering af stemmevejledningens talehastighed

- 1 På startskærmen skal du trykke på **Indstillinger > Enhed > Tilgængelighed > Talehastighed**.
- 2 Vælg talehastighed.

Justering af hovedtelefonens standardlydstyrke

- 1 På startskærmen skal du trykke på **Indstillinger > Enhed > Tilgængelighed**.
- 2 Juster hovedtelefonens lydstyrke.

Bemærk! Lydstyrken nulstilles til standardværdien, efter brugeren afslutter Tilgængelighed-tilstand, eller når printeren vågner op fra slumre- eller dvaletilstand.

Justering af standardlydstyrken i den indbyggede højttaler

- 1 På startskærmen skal du trykke på .
- 2 Juster lydstyrken.

Bemærkninger:

- Hvis Lydløs tilstand er aktiveret, er hørbare meddelelsesalarmer slået fra. Denne indstilling forringer også printerens ydeevne.
- Lydstyrken nulstilles til standardværdien, efter brugeren afslutter Tilgængelighed-tilstand, eller når printeren vågner op fra slumre- eller dvaletilstand.

Aktivering af talte adgangskoder eller personlige identifikationsnumre

- 1 På startskærmen skal du trykke på **Indstillinger > Enhed > Tilgængelighed > Indtal adgangs-/PIN-koder**.
- 2 Aktiver indstillingen.

Opsætning af printeren til faxning

Indstilling af faxfunktionen via analog fax

Bemærkninger:

- Visse tilslutningsmetoder gælder kun i nogle lande eller områder.
- Hvis faxfunktionen er aktiveret, men ikke fuldt konfigureret, kan indikatorlyset blinke rødt.
- Hvis du ikke har et TCP/IP-miljø, skal du bruge kontrolpanelet til at konfigurere faxen.

Advarsel - Potentiel skade: Undgå tab af data eller printerfejl, og rør ikke ved kabler eller printeren i det viste område, mens du aktivt sender eller modtager en fax.



Ved hjælp af menuen Indstillinger i printeren

- 1 Fra startskærmen skal du trykke på **Indstillinger > Fax > Opsætning af fax > Generelle faxindstillinger**.
- 2 Konfiguration af indstillinger.

Brug af Embeded Web Server

- 1 Åbn en webbrowser, og angiv derefter printerens IP-adresse i adressefeltet.

Bemærkninger:

- Vis printerens IP-adresse på startskærbillede. IP-adressen vises som fire sæt tal, adskilt af punktummer, f.eks. 123.123.123.123.

- Hvis du bruger en proxy, skal du deaktivere den midlertidigt for at indlæse websiden korrekt.

2 Klik på **Indstillinger > Fax > Opsætning af fax > Generelle faxindstillinger**.

3 Konfiguration af indstillinger.

4 Anvend ændringerne.

Indstilling af faxfunktionen via faxserveren

Bemærkninger:

- Med denne funktion kan du sende faxmeddelelser til en faxtjenesteudbyder, der understøtter modtagelse af e-mail.
- Denne funktion understøtter kun udgående faxmeddelelser. For at understøtte faxmodtagelse skal du sørge for, at du har en enhedsbaseret fax konfigureret i printeren, f.eks. analog fax, etherFAX eller Fax Over IP (FoIP).

1 Åbn en webbrowser, og angiv derefter printerens IP-adresse i adressefeltet.

Bemærkninger:

- Vis printerens IP-adresse på startskærbillede. IP-adressen vises som fire sæt tal, adskilt af punktummer, f.eks. 123.123.123.123.
- Hvis du bruger en proxyserver, skal du deaktivere den midlertidigt for at indlæse websiden korrekt.

2 Klik på **Indstillinger > Fax**.

3 I menuen Faxtilstand skal du vælge **Faxserver** og derefter klikke på **Gem**.

4 Klik på **Indstilling af Faxserver**.

5 I feltet Til format skal du skrive **[#]@myfax.com**, hvor **[#]** er faxnummeret, og **myfax.com** er faxudbyderens domæne.

Bemærkninger:

- Konfigurer om nødvendigt felterne Svaradresse, Emne eller Meddelelse.
- Hvis du vil lade printeren modtage faxmeddelelser, skal du aktivere den enhedsbaserede indstilling for faxmodtagelse. Kontroller, at du har konfigureret en enhedsbaseret fax.

6 Klik på **Gem**.

7 Klik på **Faxserverens e-mailindstillinger**, og gør derefter et af følgende:



- Aktiver **Brug e-mail SMTP-server**.

Bemærk! Hvis e-mail SMTP-indstillingerne ikke er konfigureret, skal du se "[Konfiguration af e-mail SMTP-indstillinger](#)" på side 35.

- Konfigurer SMTP-indstillingerne. Kontakt din e-mailtjenesteudbyder for at få yderligere oplysninger.

8 Anvend ændringerne.

Opsætning af fax via en standardtelefonlinje

-  **FORSIGTIG - ELEKTRISK STØD:** Undlad at installere dette produkt eller foretage tilslutninger af kabler eller af elektriske tilslutninger af nogen art, f.eks. af netledningen, faxfunktionen eller telefonen, når det lynrer, for at undgå risikoen for elektrisk stød.
-  **FORSIGTIG - ELEKTRISK STØD:** Undlad at benytte fax-funktionen, når det lynrer for at undgå risikoen for elektrisk stød.
-  **FORSIGTIG - RISIKO FOR SKADE:** Brug kun et telekabel (RJ-11) på 26 AWG eller mere, når du slutter dette produkt til telefonnetværket, for at reducere risikoen for brand. For brugere i Australien skal ledningen være godkendt af tilsynsmyndigheden for kommunikation og medier i Australien.

1. opsætning: Printeren er sluttet til en dedikeret faxlinje

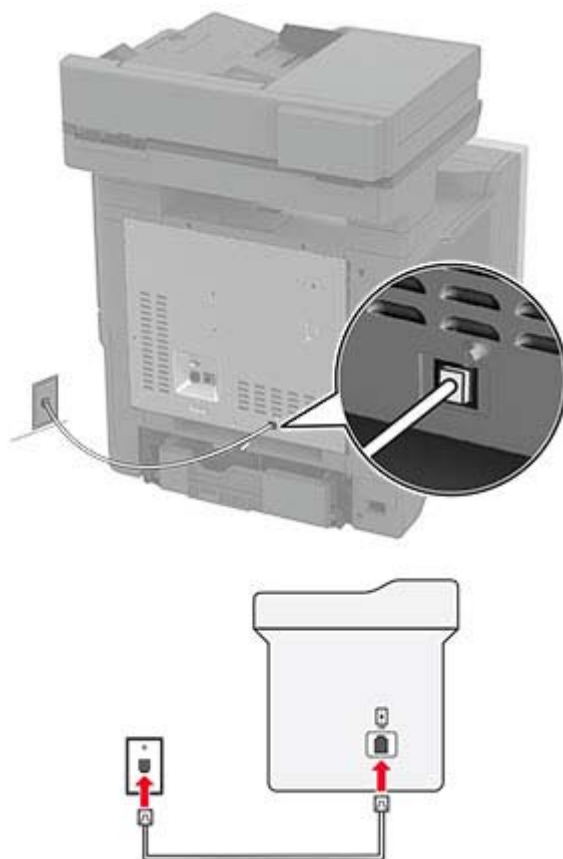

- 1 Slut den ene ende af telefonkablet til printerens LINE-port.
- 2 Tilslut den anden ende af kablet til et aktivt analogt vægstik.

Bemærkninger:

- Du kan indstille printeren til at modtage faxer automatisk (indstil Autosvar til **Til**) eller manuelt (indstil Autosvar til **Fra**).
- Hvis du vil modtage faxer automatisk, skal du indstille printeren til at svare efter et angivet antal ringesignaler.

2. opsætning: Printeren deler linjen med en telefonsvarer

Bemærk! Hvis du abonnerer på en markant ringetjeneste, skal du sørge for at indstille det korrekte ringemønster for printeren. Ellers modtager printeren ikke faxer, selvom du har indstillet den til at modtage faxer automatisk.

Tilsluttet til forskellige vægstik

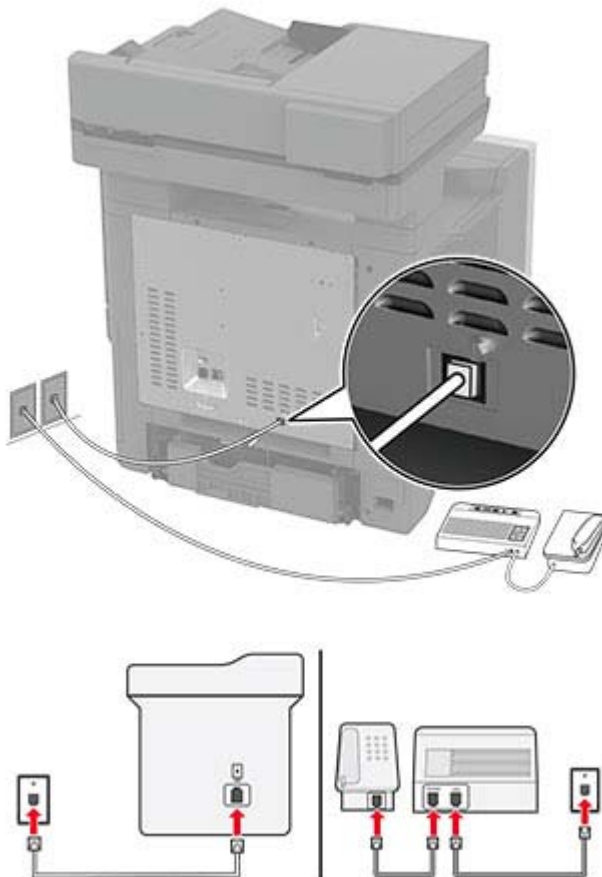

- 1 Slut den ene ende af telefonkablet til printerens LINE-port.
- 2 Tilslut den anden ende af kablet til et aktivt analogt vægstik.

Bemærkninger:

- Hvis du kun har ét telefonnummer på linjen, skal du indstille printeren til at modtage faxer automatisk.
- Indstil printeren til at besvare opkald to ringesignaler efter telefonsvareren. Hvis telefonsvareren f.eks. besvarer opkald efter fire ringesignaler, skal du angive printerens indstilling Ringer for at besvare til **6** ringesignaler.

Opsætning af fax i lande eller regioner med anderledes telefonstik og stikkontakt i væggen

⚡ FORSIGTIG - ELEKTRISK STØD: Undlad at installere dette produkt eller foretage tilslutninger af kabler eller af elektriske tilslutninger af nogen art, f.eks. af netledningen, faxfunktionen eller telefonen, når det lyner, for at undgå risikoen for elektrisk stød.

⚠ FORSIGTIG - ELEKTRISK STØD: Undlad at benytte fax-funktionen, når det lynrer for at undgå risikoen for elektrisk stød.

⚠ FORSIGTIG - RISIKO FOR SKADE: Brug kun et telekabel (RJ-11) på 26 AWG eller mere, når du slutter dette produkt til telefonnetværket, for at reducere risikoen for brand. For brugere i Australien skal ledningen være godkendt af tilsynsmyndigheden for kommunikation og medier i Australien.

Standardvægstikket i de fleste lande og områder er RJ-11. Hvis vægstikket eller udstyret i din enhed ikke er kompatibel med denne type forbindelse, skal du bruge en telefonadapter. Der følger muligvis ikke en adapter, der passer til dit land eller område, med printeren, og du skal muligvis købe en separat.

Der kan være en adapter installeret i telefonporten på printeren. Fjern ikke adapterstikket fra telefonporten på printeren, hvis du slutter til et serieforbundet eller delt telefonsystem.

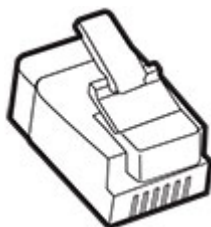

Tilslutning af printeren til et vægstik, der ikke er RJ-11

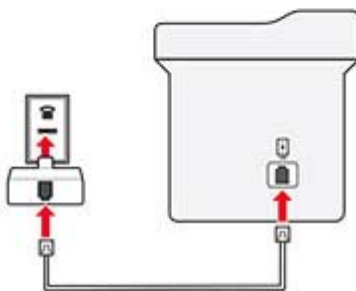
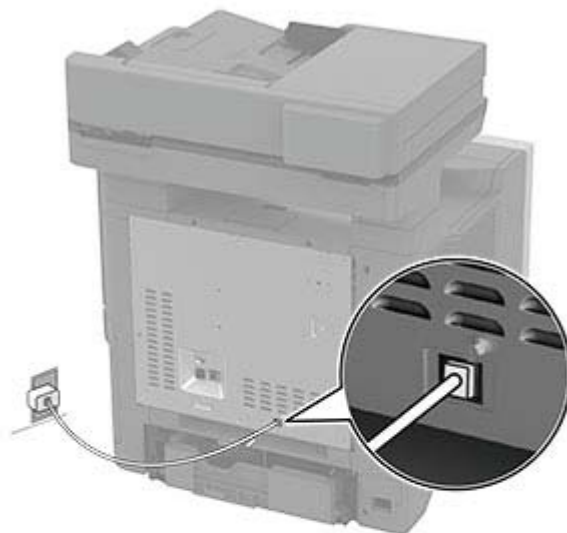

- 1 Slut den ene ende af telefonkablet til printerens LINE-port.
- 2 Indsæt den anden ende af kablet i RJ-11-adapteren, og indsæt derefter adapteren i vægstikket.

- 3 Hvis du vil tilslutte en anden enhed med et ikke-RJ-11-stik til samme vægstik, skal du tilslutte den direkte til telefonadapteren.

Tilslutning til en tjeneste for bestemte ringemønstre

En bestemt ringetjeneste giver dig mulighed for at have flere telefonnumre på én telefonlinje. Hvert telefonnummer tildeles sin egen ringetone.

- 1 Fra startskærmen skal du trykke på **Indstillinger > Fax > Opsætning af fax > Indstillinger for faxmodtagelse > Admin-kontrol > Besvar ved.**
- 2 Vælg et ringemønster.

Indstille dato og klokkeslæt for fax

Bemærk! Kontroller, at fax er konfigureret. Se afsnittet [Opsætning af printeren til faxning](#) for at få yderligere oplysninger.

- 1 Fra startskærmen skal du trykke på **Indstillinger > Enhed > Præferencer > dato og klokkeslæt > Konfigurer.**
- 2 Konfiguration af indstillinger.

Konfigurere sommertid

Bemærk! Kontroller, at fax er konfigureret. Se afsnittet [Opsætning af printeren til faxning](#) for at få yderligere oplysninger.

- 1 Fra startskærmen skal du trykke på **Indstillinger > Enhed > Præferencer > dato og klokkeslæt > Konfigurer.**
- 2 Fra menuen Tidszone skal du vælge **(UTC+bruger) Brugerdefineret.**
- 3 Tryk på **UTC (GMT) forskydning**, og konfigurer derefter indstillingerne.

Konfiguration af højttalerindstillinger for fax

Bemærk! Kontroller, at fax er konfigureret. Se afsnittet [Opsætning af printeren til faxning](#) for at få yderligere oplysninger.

- 1 Fra startskærmen skal du trykke på **Indstillinger > Fax > Opsætning af fax > Indstillinger for højttaler.**
- 2 Gør følgende:
 - Angiv Højttalertilstand til **Altid til.**
 - Angiv Højttalerlydstyrke til **Høj.**
 - Aktiver Ringelydstyrke.

Konfiguration af e-mail SMTP-indstillinger

Konfigurer SMTP-indstillingerne (Simple mail Transfer Protocol) til at sende et scannet dokument via e-mail. Indstillingerne afhænger af hver e-mailserviceudbyder.

Før du begynder, skal du kontrollere, at printeren er tilsluttet et netværk, og at netværket har forbindelse til internettet.

Brug af Embedded Web Server

1 Åbn en webbrowser, og angiv derefter printerens IP-adresse i adressefeltet.

Bemærkninger:

- Vis printerens IP-adresse på printerens startskærbillede. IP-adressen vises som fire sæt tal, adskilt af punktummer, f.eks. 123.123.123.123.
- Hvis du bruger en proxy, skal du deaktivere den midlertidigt for at indlæse websiden korrekt.

2 Klik på **Indstillinger > E-mail**.

3 Konfigurer indstillingerne i afsnittet E-mailopsætning.

Bemærkninger:

- Du kan finde flere oplysninger om adgangskoden på listen over [e-mailserviceudbydere](#).
- Hvis du har en e-mailserviceudbyder, der ikke er på listen, skal du kontakte din udbyder og bede om indstillingerne.

4 Klik på **Gem**.

Ved hjælp af menuen Indstillinger i printeren

1 Fra startskærmen skal du trykke på **Indstillinger > E-mail > Opsætning af E-mail**.

2 Konfiguration af indstillinger.

Bemærkninger:

- Du kan finde flere oplysninger om adgangskoden på listen over [e-mailserviceudbydere](#).
- Hvis du har en e-mailserviceudbyder, der ikke er på listen, skal du kontakte din udbyder og bede om indstillingerne.

E-mailserviceudbydere

- [AOL-mail](#)
- [Comcast-mail](#)
- [Gmail](#)
- [iCloud-mail](#)
- [Mail.com](#)
- [NetEase-mail \(mail.126.com\)](#)
- [NetEase-mail \(mail.163.com\)](#)
- [NetEase-mail \(mail.yeah.net\)](#)
- [Outlook Live eller Microsoft 365](#)
- [QQ-mail](#)

- [Sina-mail](#)
- [Sohu-mail](#)
- [Yahoo! Mail](#)
- [Zoho-mail](#)

Bemærkninger:

- Hvis du støder på fejl, når du bruger de angivne indstillinger, skal du kontakte din e-mailserviceudbyder.
- Kontakt din udbyder vedrørende e-mailserviceudbydere, der ikke er på listen.

AOL-mail

| Indstilling | Værdi |
|-----------------------------|---|
| Primær SMTP-gateway | smtp.aol.com |
| Primær SMTP gatewayport | 587 |
| Use SSL/TLS | Påkrævet |
| Kræver Betroet certifikat | Deaktiveret |
| Reply Address (Svaradresse) | Din e-mailadresse |
| SMTP servergodkendelse | Logon/almindelig |
| Enhedsinitieret E-mail | Brug enhed SMTP kreditering |
| Enhedens bruger-id | Din e-mailadresse |
| Enhedsadgangskode | Adgangskode til app Bemærk! Hvis du vil oprette en adgangskode til en app, skal du gå til siden AOL-kontosikkerhed og derefter klikke på Generer adgangskode til app . |

Comcast-mail

| Indstilling | Værdi |
|-----------------------------|-----------------------------|
| Primær SMTP-gateway | smtp.comcast.net |
| Primær SMTP gatewayport | 587 |
| Use SSL/TLS | Påkrævet |
| Kræver Betroet certifikat | Deaktiveret |
| Reply Address (Svaradresse) | Din e-mailadresse |
| SMTP servergodkendelse | Logon/almindelig |
| Enhedsinitieret E-mail | Brug enhed SMTP kreditering |
| Enhedens bruger-id | Din e-mailadresse |
| Enhedsadgangskode | Kontoadgangskode |

Bemærk! Sørg for, at indstillingen Third Party Access Security er aktiveret på din konto. Du kan finde flere oplysninger på [hjælpesiden til Comcast Xfinity Connect](#).

Gmail™

Bemærk! Kontroller, at tottrinsbekræftelse er aktiveret på din Google-konto. Hvis du vil aktivere tottrinsbekræftelse, skal du gå til siden [Google-kontosikkerhed](#), logge på din konto og derefter klikke på **Tottrinsbekræftelse** i afsnittet "Log på Google".

| Indstilling | Værdi |
|-----------------------------|--|
| Primær SMTP-gateway | smtp.gmail.com |
| Primær SMTP gatewayport | 587 |
| Use SSL/TLS | Påkrævet |
| Kræver Betroet certifikat | Deaktiveret |
| Reply Address (Svaradresse) | Din e-mailadresse |
| SMTP servergodkendelse | Logon/almindelig |
| Enhedsinitieret E-mail | Brug enhed SMTP kreditering |
| Enhedens bruger-id | Din e-mailadresse |
| Enhedsadgangskode | Adgangskode til app Bemærkninger: <ul style="list-style-type: none"> Hvis du vil oprette en adgangskode til en app, skal du gå til siden Google-kontosikkerhed, logge på din konto og derefter klikke på Adgangskoder til app i afsnittet "Log på Google". "Adgangskoder til app" vises kun, hvis tottrinsbekræftelse er aktiveret. |

iCloud-mail

Bemærk! Kontroller, at tottrinsbekræftelse er aktiveret på din konto.

| Indstilling | Værdi |
|-----------------------------|---|
| Primær SMTP-gateway | smtp.mail.me.com |
| Primær SMTP gatewayport | 587 |
| Use SSL/TLS | Påkrævet |
| Kræver Betroet certifikat | Deaktiveret |
| Reply Address (Svaradresse) | Din e-mailadresse |
| SMTP servergodkendelse | Logon/almindelig |
| Enhedsinitieret E-mail | Brug enhed SMTP kreditering |
| Enhedens bruger-id | Din e-mailadresse |
| Enhedsadgangskode | Adgangskode til app Bemærk! Hvis du vil oprette en adgangskode til en app, skal du gå til siden iCloud-kontohåndtering , logge på din konto og derefter klikke på Generer adgangskode i afsnittet Sikkerhed. |

Mail.com

| Indstilling | Værdi |
|-----------------------------|-----------------------------|
| Primær SMTP-gateway | smtp.mail.com |
| Primær SMTP gatewayport | 587 |
| Use SSL/TLS | Påkrævet |
| Kræver Betroet certifikat | Deaktiveret |
| Reply Address (Svaradresse) | Din e-mailadresse |
| SMTP servergodkendelse | Logon/almindelig |
| Enhedsinitieret E-mail | Brug enhed SMTP kreditering |
| Enhedens bruger-id | Din e-mailadresse |
| Enhedsadgangskode | Kontoadgangskode |

NetEase-mail (mail.126.com)

Bemærk! Sørg for, at SMTP-tjenesten er aktiveret på din konto. Hvis du vil aktivere tjenesten, skal du klikke på **Indstillinger > POP3/SMTP/IMAP** på startsiden for NetEase mail og derefter aktivere enten **IMAP/SMTP-tjenesten** eller **POP3/SMTP-tjenesten**.

| Indstilling | Værdi |
|-----------------------------|---|
| Primær SMTP-gateway | smtp.126.com |
| Primær SMTP gatewayport | 465 |
| Use SSL/TLS | Påkrævet |
| Kræver Betroet certifikat | Deaktiveret |
| Reply Address (Svaradresse) | Din e-mailadresse |
| SMTP servergodkendelse | Logon/almindelig |
| Enhedsinitieret E-mail | Brug enhed SMTP kreditering |
| Enhedens bruger-id | Din e-mailadresse |
| Enhedsadgangskode | Adgangskode til godkendelse Bemærk! Adgangskoden til godkendelse angives, når IMAP-/SMTP-tjenesten eller POP3-/SMTP-tjenesten er aktiveret. |

NetEase-mail (mail.163.com)

Bemærk! Sørg for, at SMTP-tjenesten er aktiveret på din konto. Hvis du vil aktivere tjenesten, skal du klikke på **Indstillinger > POP3/SMTP/IMAP** på startsiden for NetEase mail og derefter aktivere enten **IMAP/SMTP-tjenesten** eller **POP3/SMTP-tjenesten**.

| Indstilling | Værdi |
|---------------------------|--------------|
| Primær SMTP-gateway | smtp.163.com |
| Primær SMTP gatewayport | 465 |
| Use SSL/TLS | Påkrævet |
| Kræver Betroet certifikat | Deaktiveret |

| Indstilling | Værdi |
|------------------------------------|---|
| Reply Address (Svaradresse) | Din e-mailadresse |
| SMTP servergodkendelse | Logon/almindelig |
| Enhedsinitieret E-mail | Brug enhed SMTP kreditering |
| Enhedens bruger-id | Din e-mailadresse |
| Enhedsadgangskode | Adgangskode til godkendelse Bemærk! Adgangskoden til godkendelse angives, når IMAP-/SMTP-tjenesten eller POP3-/SMTP-tjenesten er aktiveret. |

NetEase-mail (mail.yeah.net)

Bemærk! Sørg for, at SMTP-tjenesten er aktiveret på din konto. Hvis du vil aktivere tjenesten, skal du klikke på **Indstillinger > POP3/SMTP/IMAP** på startside for NetEase mail og derefter aktivere enten **IMAP/SMTP-tjenesten** eller **POP3/SMTP-tjenesten**.

| Indstilling | Værdi |
|------------------------------------|---|
| Primær SMTP-gateway | smtp.yeah.net |
| Primær SMTP gatewayport | 465 |
| Use SSL/TLS | Påkrævet |
| Kræver Betroet certifikat | Deaktiveret |
| Reply Address (Svaradresse) | Din e-mailadresse |
| SMTP servergodkendelse | Logon/almindelig |
| Enhedsinitieret E-mail | Brug enhed SMTP kreditering |
| Enhedens bruger-id | Din e-mailadresse |
| Enhedsadgangskode | Adgangskode til godkendelse Bemærk! Adgangskoden til godkendelse angives, når IMAP-/SMTP-tjenesten eller POP3-/SMTP-tjenesten er aktiveret. |

Outlook Live eller Microsoft 365

Disse indstillinger gælder for e-maildomænerne outlook.com og hotmail.com samt for Microsoft 365-konti.

| Indstilling | Værdi |
|------------------------------------|-----------------------------|
| Primær SMTP-gateway | smtp.office365.com |
| Primær SMTP gatewayport | 587 |
| Use SSL/TLS | Påkrævet |
| Kræver Betroet certifikat | Deaktiveret |
| Reply Address (Svaradresse) | Din e-mailadresse |
| SMTP servergodkendelse | Logon/almindelig |
| Enhedsinitieret E-mail | Brug enhed SMTP kreditering |
| Enhedens bruger-id | Din e-mailadresse |

| Indstilling | Værdi |
|--------------------------|--|
| Enhedsadgangskode | Adgangskode til konto eller app Bemærkninger: <ul style="list-style-type: none"> • For konti, hvor tottrinsbekræftelse er deaktiveret skal du bruge din kontoadgangskode. • For outlook.com- eller hotmail.com-konti, hvor tottrinsbekræftelse er aktiveret, skal du bruge en adgangskode til app. Hvis du vil oprette en adgangskode til app, skal du gå til siden Outlook Live-kontohåndtering og derefter logge på din konto. |

Bemærk! Hvis du vil have flere opsætningsmuligheder til virksomheder, der bruger Microsoft 365, skal du gå til [Microsoft 365-hjælpesiden](#).

QQ-mail

Bemærk! Sørg for, at SMTP-tjenesten er aktiveret på din konto. Hvis du vil aktivere tjenesten, skal du klikke på **Indstillinger > Konto** på startsiden for QQ-mail. I afsnittet POP3/IMAP/SMTP/Exchange/CardDAV/CalDAV-tjeneste skal du aktivere enten **POP3-/SMTP-tjeneste** eller **IMAP-/SMTP-tjeneste**.

| Indstilling | Værdi |
|------------------------------------|---|
| Primær SMTP-gateway | smtp.qq.com |
| Primær SMTP gatewayport | 587 |
| Use SSL/TLS | Påkrævet |
| Kræver Betroet certifikat | Deaktiveret |
| Reply Address (Svaradresse) | Din e-mailadresse |
| SMTP servergodkendelse | Logon/almindelig |
| Enhedsinitieret E-mail | Brug enhed SMTP kreditering |
| Enhedens bruger-id | Din e-mailadresse |
| Enhedsadgangskode | Godkendelseskode Bemærk! Hvis du vil generere en godkendelseskode, skal du klikke på Indstillinger > Konto på startsiden for QQ-mail og derefter klikke på Generer godkendelseskode i afsnittet POP3/IMAP/SMTP/Exchange/CardDAV/CalDAV-tjeneste. |

Sina-mail

Bemærk! Sørg for, at POP3-/SMTP-tjenesten er aktiveret på din konto. Hvis du vil aktivere tjenesten, skal du klikke på **Indstillinger > Flere indstillinger > User-end POP/IMAP/SMTP** på startsiden for Sina-mail og derefter aktivere **POP3-/SMTP-tjenesten**.

| Indstilling | Værdi |
|------------------------------------|-------------------|
| Primær SMTP-gateway | smtp.sina.com |
| Primær SMTP gatewayport | 587 |
| Use SSL/TLS | Påkrævet |
| Kræver Betroet certifikat | Deaktiveret |
| Reply Address (Svaradresse) | Din e-mailadresse |

| Indstilling | Værdi |
|-------------------------------|--|
| SMTP servergodkendelse | Logon/almindelig |
| Enhedsinitieret E-mail | Brug enhed SMTP kreditering |
| Enhedens bruger-id | Din e-mailadresse |
| Enhedsadgangskode | Godkendelseskode Bemærk! Hvis du vil oprette en godkendelseskode, skal du klikke på Indstillinger > Flere indstillinger > User-end POP/IMAP/SMTP på e-mailstartsiden og derefter aktivere godkendelseskodestatus . |

Sohu-mail

Bemærk! Sørg for, at SMTP-tjenesten er aktiveret på din konto. Hvis du vil aktivere tjenesten, skal du klikke på **Indstillinger > Indstillinger > POP3/SMTP/IMAP** på startsiden for Sohu-mail og derefter aktivere enten **IMAP-/SMTP-tjenesten** eller **POP3-/SMTP-tjenesten**.

| Indstilling | Værdi |
|------------------------------------|---|
| Primær SMTP-gateway | smtp.sohu.com |
| Primær SMTP gatewayport | 465 |
| Use SSL/TLS | Påkrævet |
| Kræver Betroet certifikat | Deaktiveret |
| Reply Address (Svaradresse) | Din e-mailadresse |
| SMTP servergodkendelse | Logon/almindelig |
| Enhedsinitieret E-mail | Brug enhed SMTP kreditering |
| Enhedens bruger-id | Din e-mailadresse |
| Enhedsadgangskode | Uafhængig adgangskode Bemærk! Den uafhængige adgangskode angives, når IMAP-/SMTP-tjenesten eller POP3-/SMTP-tjenesten er aktiveret. |

Yahoo! Mail

| Indstilling | Værdi |
|------------------------------------|---|
| Primær SMTP-gateway | smtp.mail.yahoo.com |
| Primær SMTP gatewayport | 587 |
| Use SSL/TLS | Påkrævet |
| Kræver Betroet certifikat | Deaktiveret |
| Reply Address (Svaradresse) | Din e-mailadresse |
| SMTP servergodkendelse | Logon/almindelig |
| Enhedsinitieret E-mail | Brug enhed SMTP kreditering |
| Enhedens bruger-id | Din e-mailadresse |
| Enhedsadgangskode | Adgangskode til app Bemærk! Hvis du vil oprette en adgangskode til app, skal du gå til siden Yahoo-kontosikkerhed , logge ind på din konto og derefter klikke på Opret adgangskode til app . |

Zoho-mail

| Indstilling | Værdi |
|-----------------------------|---|
| Primær SMTP-gateway | smtp.zoho.com |
| Primær SMTP gatewayport | 587 |
| Use SSL/TLS | Påkrævet |
| Kræver Betroet certifikat | Deaktiveret |
| Reply Address (Svaradresse) | Din e-mailadresse |
| SMTP servergodkendelse | Logon/almindelig |
| Enhedsinitieret E-mail | Brug enhed SMTP kreditering |
| Enhedens bruger-id | Din e-mailadresse |
| Enhedsadgangskode | <p>Adgangskode til konto eller app</p> <p>Bemærkninger:</p> <ul style="list-style-type: none"> • For konti, hvor totrinsbekræftelse er deaktiveret skal du bruge din kontoadgangskode. • For konti, hvor totrinsbekræftelse er aktiveret, skal du bruge en adgangskode til app. Hvis du vil oprette en adgangskode til en app, skal du gå til siden Zoho-mail-kontosikkerhed, logge ind på din konto og derefter klikke på Opret en ny adgangskode i afsnittet App-specifikke adgangskoder. |

Ilægning af papir og specialmedier

Indstilling af størrelse og type af specialmediet

Bakkerne registrerer automatisk størrelsen på almindeligt papir. Gør følgende for specialmedier som mærkater, kort eller kuverter:

- 1 Fra startskærmen skal du trykke på **Indstillinger > Papir > Konfiguration af papirmagasin > Papirstørrelse/type > vælg en papirkilde.**
- 2 Konfigurer størrelsen og typen af specialmediet.

Konfiguration af indstillinger til papirstørrelsen Universal

- 1 Fra startskærmen skal du trykke på **Indstillinger > Papir > Mediekonfiguration > Generel opsætning.**
- 2 Konfigurer indstillingerne.

Aktivering af indstillingen Flere universalstørrelser

- 1 Fra startskærmen skal du trykke på **Indstillinger > Enhed > Vedligeholdelse > Konfigurationsmenu > Konfiguration af papirmagasin.**
- 2 Aktiver indstillingen Flere universalstørrelser.

Ilægning i skuffer

⚠ FORSIGTIG - VÆLTEFARE: Isæt hver enkelt papirmagasin separat for at reducere risikoen for, at udstyret bliver ustabilt. Sørg for, at alle andre papirmagasiner er lukkede.

1 Fjern papirmagasinet.

Bemærk! For at undgå papirstop, må du ikke fjerne bakkerne, mens printeren udskriver.

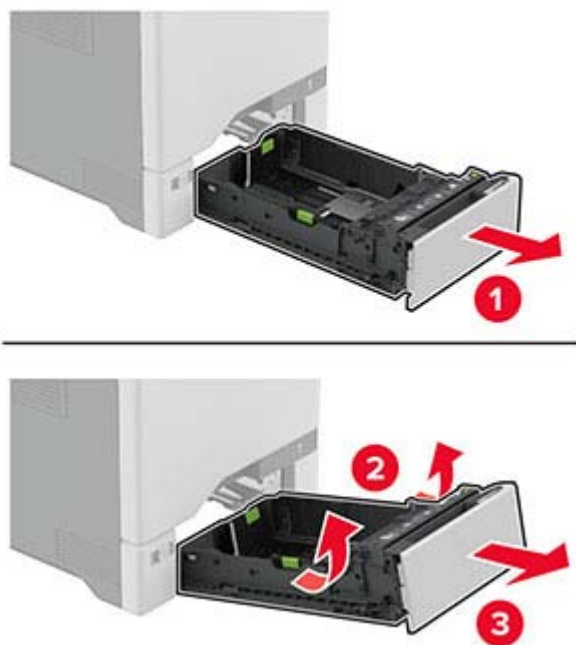

2 Juster styrene, så de passer til størrelsen på det papir, du lægger i.

Bemærk! Brug indikatorerne i bunden af bakken til at placere styrene.

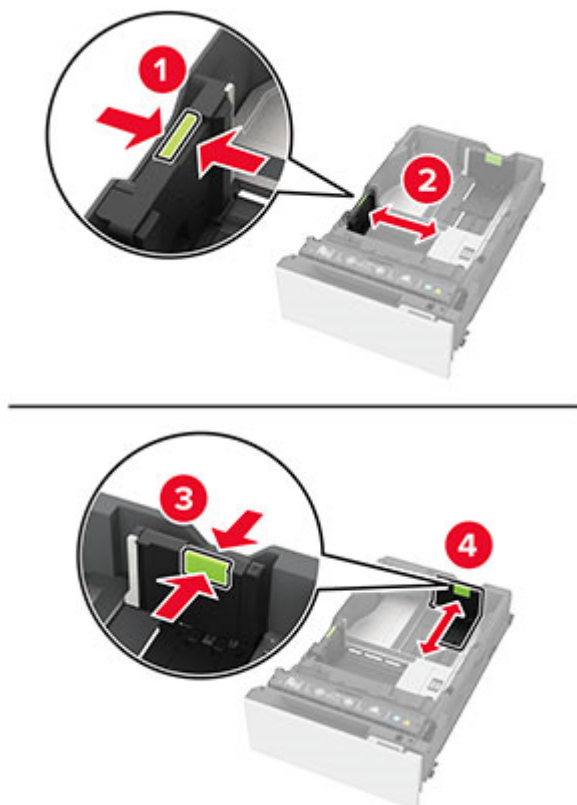

3 Bøj, luft og juster papirkanterne inden ilægning.

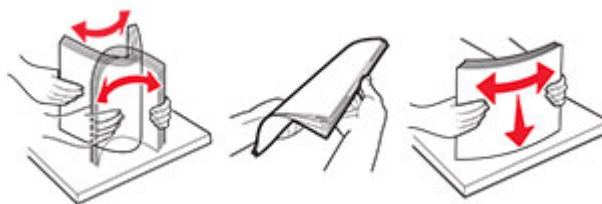

4 Læg papirstakken med den side, der skal udskrives, opad.

- Til enkeltsideudskrivning, lægges brevpapiret med forsiden opad med sidehovedet mod fronten af bakken.
- Til tosidet udskrivning, lægges brevpapiret med forsiden nedad med sidehovedet mod bagsiden af bakken.
- Skub ikke papiret ind i bakken.

- Ved almindeligt papir skal du sørge for, at stakkens højde ikke når op til indikatoren for maksimal papiropfyldning. Hvis bakken overfyldes, kan der opstå papirstop.

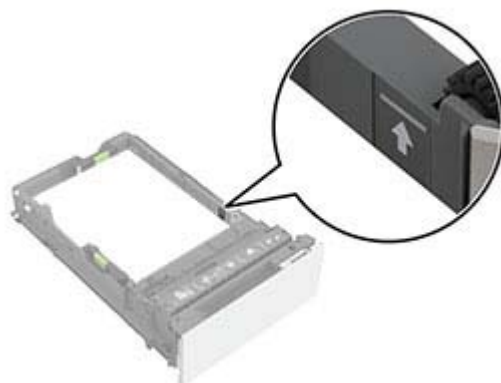

- Ved kuverter og andre specialmedier skal du sørge for, at stakkens højde er under den stiplede linje. Hvis bakken overfyldes, kan der opstå papirstop.

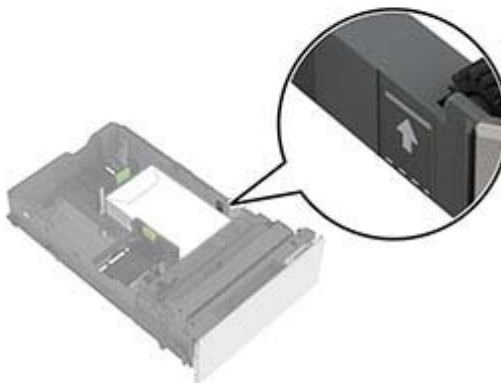
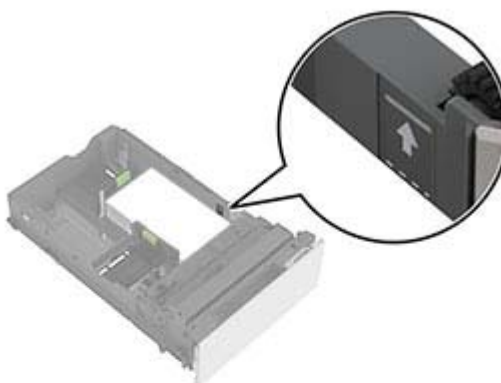

5 Isæt papirmagasinet.

Hvis nødvendigt, skal du indstille papirstørrelsen og papirtypen, så de passer til det papir, der er lagt i bakken.

Ilægning af papir i flerformålsarkføderen

1 Åbn flerformålsarkføderen.



2 Juster styret, så det passer til størrelsen på det papir, du lægger i.



3 Bøj, luft og juster papirkanterne inden ilægning.



4 Ilæg papiret.

- Læg papir og karton med udskriftssiden nedad og således, at den øverste kant indføres i printerens først.



- Ilæg konvolut med flappen vendende opad og mod papirstyrets højre side. Læg europæiske konvolutter med flappen således, at den indføres i printerens først.

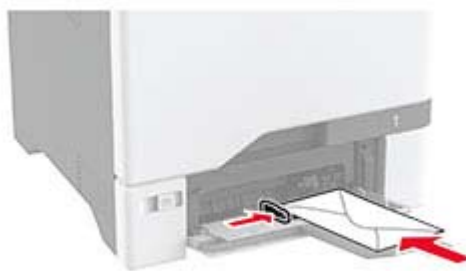

Advarsel - Potentiel skade: Brug aldrig konvolutter med frimærker, clips, snaplukning, ruder, indvendig belægning eller selvklæbende lim.

Bemærk! For at undgå problemer med papiropsamlingen skal du sørge for, at papirets eller specialmediets forkant flugter korrekt med skillepladen.



- 5 Indstil papirstørrelse og -type, så det svarer til det papir, der er lagt i flerformålsarkføderen, i Papirmenuen på kontrolpanelet.

Sammenkædning af papirmagasiner

- 1 Fra startskærmen skal du trykke på **Indstillinger > Papir > Konfiguration af papirmagasin** > vælg en papirstørrelse.
- 2 Indstil den samme papirstørrelse og papirtype for de papirmagasiner, du sammenkæder.
- 3 Fra startskærmen skal du trykke på **Indstillinger > Enhed > Vedligeholdelse > Konfigurationsmenu > Konfiguration af papirmagasin > Kædning til papirmagasin**.
- 4 Tryk på **Automatisk**.

Hvis du vil fjerne sammenkædningen af papirmagasiner, skal du sikre, at ingen bakker har samme indstillinger for papirstørrelse eller -type.

Advarsel - Potentiel skade: Temperaturen på fuseren varierer i forhold til den angivne papirtype. For at undgå problemer med udskrivning skal du matche papirtypeindstillinger i printeren med den papirtype, der er lagt i bakken.

Installation og opdatering af software, drivere og firmware

Installation af printersoftwaren

Bemærkninger:

- Printerdriveren er inkluderet i softwareinstallationspakken.
 - På Macintosh-computere med macOS-version 10.7 eller nyere er det ikke nødvendigt at installere driveren for at udskrive på en AirPrint-certificeret printer. Hvis du vil have brugerdefinerede udskrivningsfunktioner, skal du downloade printerdriveren.
- 1 Få en kopi af softwareinstallationspakken.
 - Fra cd'en Software, der fulgte med din printer.
 - 2 Kør installationsprogrammet, og følg derefter instruktionerne på computerskærmen.

Installation af faxdriveren

- 1 Gå til vores websted eller til det sted, hvor du købte printeren, og hent derefter installationspakken.
- 2 Kør installationsprogrammet, og følg derefter instruktionerne på computerskærmen.

Tilføjelse af printere til en computer

Før du begynder, skal du gøre et af følgende:

- Slut printeren og computeren til det samme netværk. Du kan finde yderligere oplysninger om tilslutning af printerens til et netværk under ["Tilslutning af printerens til et Wi-Fi-netværk" på side 76](#).
- Tilslut computeren til printerens. Der er flere oplysninger i ["Tilslutning af en computer til printerens" på side 78](#).
- Slut printerens til computeren ved hjælp af et USB-kabel. Der er flere oplysninger i ["Tilslutning af kabler" på side 20](#).

Bemærk! USB-kablet sælges separat.

Til Windows-brugere

- 1 Installer printerdriveren fra en computer.

Bemærk! Der er flere oplysninger i ["Installation af printersoftware" på side 48](#).

- 2 Åbn mappen Printere, og klik derefter på **Tilføj en printer eller scanner**.

- 3 Gør et af følgende, afhængigt af printerforbindelsen:

- Vælg printerens på listen, og klik derefter på **Tilføj enhed**.
- Klik på **Vis Wi-Fi Direct-printere**, vælg en printer, og klik derefter på **Tilføj enhed**.
- Klik på **Den printer, jeg søger efter, findes ikke på listen**, og gør derefter følgende i vinduet Tilføj printer:
 - a Vælg **Tilføj en printer ved hjælp af en TCP/IP-adresse eller et værtsnavn**, og klik derefter på **Næste**.
 - b I feltet "Værtsnavn eller IP-adresse" skal du indtaste printerens IP-adresse og derefter klikke på **Næste**.

Bemærkninger:

- Vis printerens IP-adresse på printerens startskærmbillede. IP-adressen vises som fire sæt tal, adskilt af punktummer, f.eks. 123.123.123.123.
- Hvis du bruger en proxy, skal du deaktivere den midlertidigt for at indlæse websiden korrekt.

- c Vælg en printerdriver, og klik derefter på **Næste**.
- d Vælg **Brug den printerdriver, der aktuelt er installeret (anbefales)**, og klik derefter på **Næste**.
- e Indtast et printernavn, og klik derefter på **Næste**.
- f Vælg en indstilling for printerdeling, og klik derefter på **Næste**.
- g Klik på **Afslut**.

Til Macintosh-brugere

- 1 Åbn **Printere og scannere** fra en computer.
- 2 Tryk på **+**, og vælg derefter en printer.
- 3 Vælg en printerdriver i menuen Brug.

Bemærkninger:

- Hvis du vil bruge Macintosh-printerdriveren, skal du enten vælge **AirPrint** eller **Secure AirPrint**.

4 Tilføj printeren.

Opdatere firmware

Du kan forbedre printerens ydeevne og løse problemer ved regelmæssigt at opdatere printerens firmware.

1 Åbn en webbrowser, og angiv derefter printerens IP-adresse i adressefeltet.

Bemærkninger:

- Vis printerens IP-adresse på printerens startskærbillede. IP-adressen vises som fire sæt tal, adskilt af punktummer, f.eks. 123,123.123,123.
- Hvis du bruger en proxy, skal du deaktivere den midlertidigt for at indlæse websiden korrekt.

2 Klik på **Indstillinger > Enhed > Opdater firmware**.

3 Foretag en af følgende handlinger:

- Klik på **Søg efter opdateringer > Jeg accepterer, start opdatering**.
- Upload flash-filen.
 - a Gennemse flash-filen.
 - b Klik på **Upload > Start**.

Eksportere eller importere en konfigurationsfil

Du kan eksportere konfigurationsindstillingerne for din printer til en tekstfil, og derefter importere filen for at anvende indstillingerne til andre printere.

1 Åbn en webbrowser, og angiv derefter printerens IP-adresse i adressefeltet.

Bemærkninger:

- Vis printerens IP-adresse på printerens startskærbillede. IP-adressen vises som fire sæt tal, adskilt af punktummer, f.eks. 123.123.123.123.
- Hvis du bruger en proxyserver, skal du deaktivere den midlertidigt for at indlæse websiden korrekt.

2 Fra Embedded Web Server skal du klikke på **Eksporter konfiguration** eller **Importer Configuration**.

3 Følg vejledningen på skærmen.

4 Hvis printeren understøtter programmer, skal du gøre følgende:

- a Klik på **Apps > vælg programmet > Konfigurer**.
- b Klik på **Eksporter** og **Importer**.

Tilføjelse af tilgængelige optioner i printerdriveren

Til Windows-brugere

- 1 Åben mappen Printere.
- 2 Vælg den printer, du ønsker at opdatere, og gør derefter et af følgende:
 - I Windows 7 eller senere skal du vælge **Printeregenskaber**.
 - I tidligere versioner skal du vælge **Egenskaber**.
- 3 Naviger til fanen Konfiguration, og vælg derefter **Opdater nu - Spørg printer**.
- 4 Anvend ændringerne.

Til Macintosh-brugere

- 1 Fra Systemindstillinger i Apple-menuen skal du navigere til din printer, og vælg derefter **Indstillinger & forbrugsstoffer**.
- 2 Naviger til listen over hardwareoptioner, og tilføj derefter eventuelle installerede optioner.
- 3 Anvend ændringerne.

Installation af hardwareoptioner

Tilgængelige interne optioner

- Intelligent lagerdrev (ISD)
 - Skrifttyper
 - Forenklet kinesisk
 - Traditionelt kinesisk
 - Japansk
 - Koreansk
 - Arabisk
 - Masselagring
- Printerens harddisk
- Licenserede funktioner
 - IPDS
 - Stregkode
- Trådløst modul
 - MarkNet™ N8370
 - MarkNet N8372
- Trusted Platform Module (TPM)

Bemærkninger:

- Der kræves et ISD eller en harddisk for at aktivere formsmerge og andre funktioner.
- Nogle IPDS-funktioner kræver et ISD eller en harddisk.

Bemærk! Enkelte indstillinger findes kun på visse printermodeller. Kontakt det sted, hvor du købte printeren, for at få yderligere oplysninger.

Installation af valgfrie skuffer

⚠ FORSIGTIG - ELEKTRISK STØD: Hvis du skal have adgang til systemkortet eller installere hardware- eller hukommelsesenhedsoptioner, efter du har installeret printeren, skal du slukke for printeren og tage netledningen ud af stikkontakten, før du fortsætter, for at undgå risikoen for elektrisk stød. Hvis du har andre enheder tilsluttet printeren, skal du også slukke for dem og tage alle kabler til printeren ud.

- 1 Sluk for printeren.
- 2 Fjern netledningen fra stikkontakten og derefter fra printeren.
- 3 Pak det ekstra papirmagasin ud, og fjern alt emballagematerialet.

Bemærk! Hvis de valgfrie papirmagasiner allerede er installeret, skal du frigøre dem fra printeren, før du løfter printeren. Forsøg ikke at løfte printeren og papirmagasinerne på én gang.

- 4 Installer printeren oven på det ekstra papirmagasin, indtil den *klikker* på plads.

⚠ FORSIGTIG - RISIKO FOR SKADE: Hvis printeren vejer mere end 20 kg (44 lb), skal der to eller flere personer til at løfte den på forsvarlig vis.

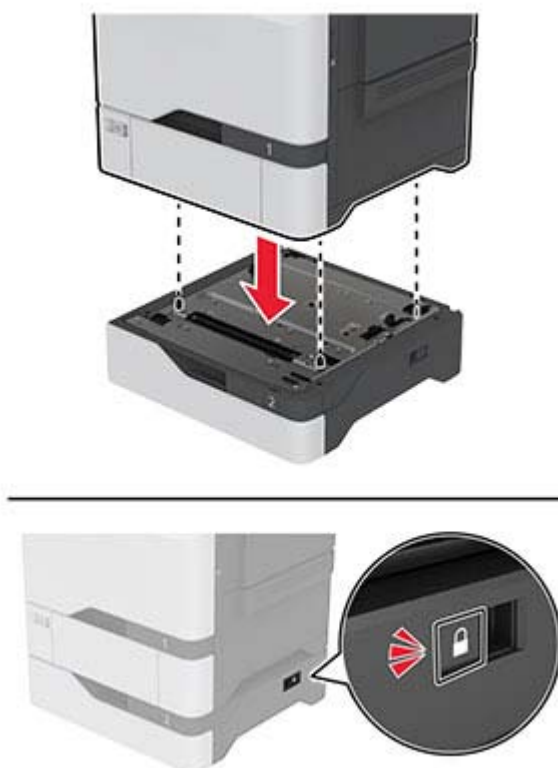

5 Sæt netledningen i printeren og derefter i en stikkontakt.



FORSIGTIG - RISIKO FOR SKADE: Tilslut netledningen til en passende normeret og passende jordet stikkontakt, der er lettilgængelig og i nærheden af produktet, for at undgå risikoen for brand eller elektrisk stød.

6 Tænd printeren.

Føj papirmagasinet til printerdriveren for at gøre det tilgængeligt for udskriftsjob. Der er flere oplysninger i ["Tilføjelse af tilgængelige optioner i printerdriveren" på side 51](#).

Installation af det intelligente lagerdrev



FORSIGTIG - ELEKTRISK STØD: Hvis du skal have adgang til systemkortet eller installere hardware- eller hukommelsesenhedsoptioner, efter du har installeret printeren, skal du slukke for printeren og tage netledningen ud af stikkontakten, før du fortsætter, for at undgå risikoen for elektrisk stød. Hvis du har andre enheder tilsluttet printeren, skal du også slukke for dem og tage alle kabler til printeren ud.

1 Sluk printeren, og tag derefter netledningen ud af stikkontakten.

2 Fjern dækslet over systemkortet ved hjælp af en skruetrækker med fladt hoved.

Advarsel - Potentiel skade: Systemkortets elektroniske komponenter beskadiges let af statisk elektricitet. Rør ved en metaloverflade på printeren, før du rører ved systemkortets elektroniske komponenter eller stik.

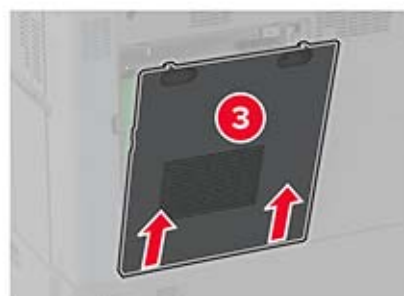
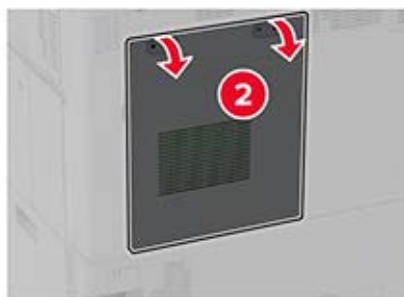

3 Pak det intelligente lagerdrev (ISD) ud.

Advarsel - Potentiel skade: Rør ikke ved tilslutningspunkterne langs kortets kant.

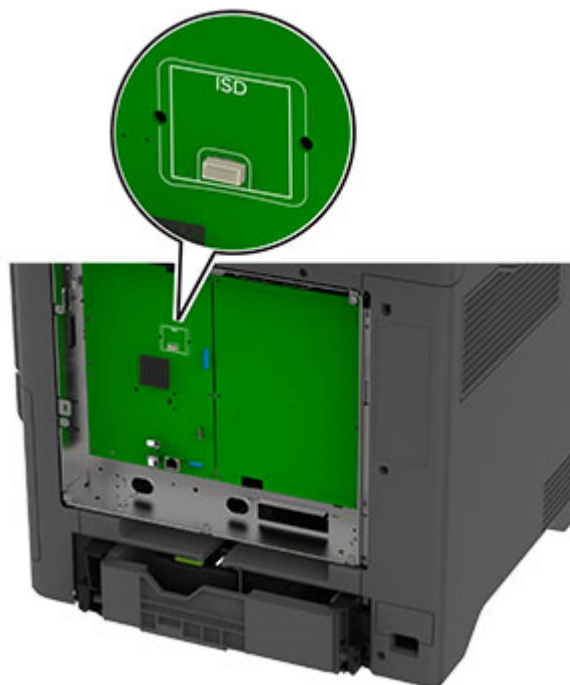
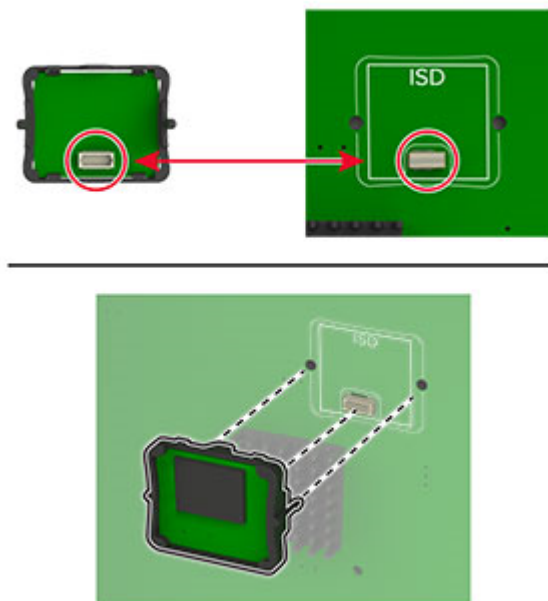
4 Find ISD-stikket.**5** Sæt kortet i ISD-stikket.

6 Fastgør systemkortets dæksel igen.

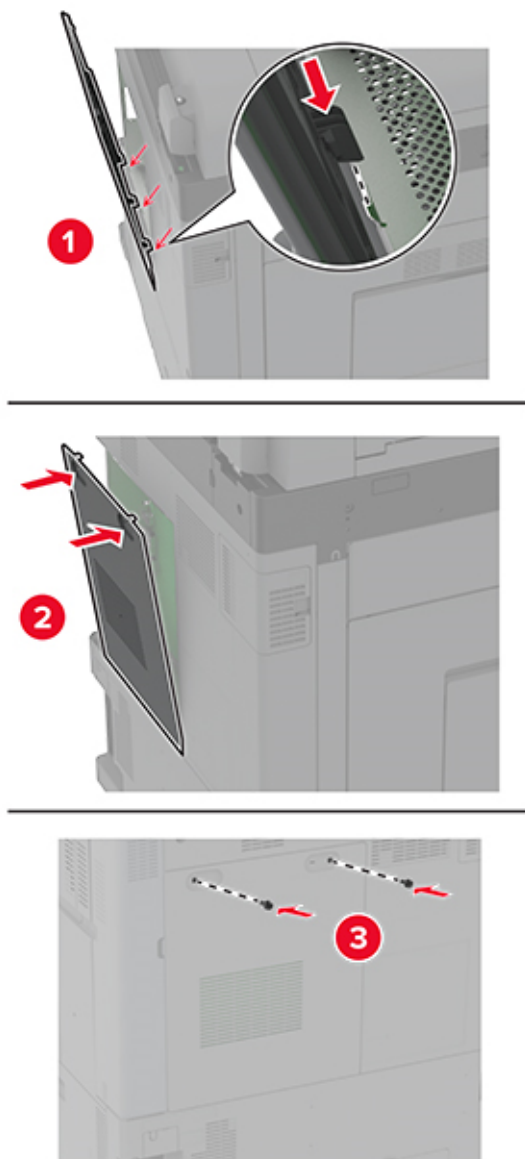

7 Sæt netledningen i stikkontakten, og tænd derefter for printeren.

⚠ FORSIGTIG - RISIKO FOR SKADE: Tilslut netledningen til en passende normeret og korrekt jordet stikkontakt, der er lettilgængelig og i nærheden af produktet, for at undgå risiko for brand eller elektrisk stød.

Installation af Trusted Platform Module

⚠ FORSIGTIG - ELEKTRISK STØD: Hvis du skal have adgang til systemkortet eller installere hardware- eller hukommelsesenhedsoptioner, efter du har installeret printeren, skal du slukke for printeren og tage netledningen ud af stikkontakten, før du fortsætter, for at undgå risikoen for elektrisk stød. Hvis du har andre enheder tilsluttet printeren, skal du også slukke for dem og tage alle kabler til printeren ud.

- 1 Sluk printeren, og tag derefter netledningen ud af stikkontakten.
- 2 Fjern systemkortets afskærmning ved hjælp af en skruetrækker med fladt hoved.

Advarsel - Potentiel skade: Systemkortets elektroniske komponenter beskadiges let af statisk elektricitet. Rør ved en metaloverflade på printeren, før du rører ved systemkortets elektroniske komponenter eller stik.

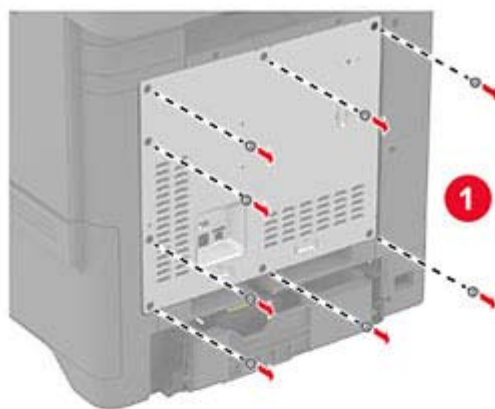

3 Pak Trusted Platform Module ud.

4 Find TPM-stikket.

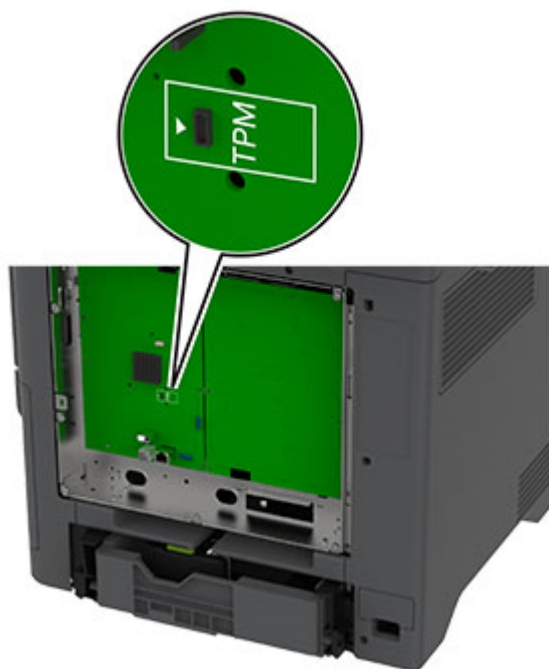

5 Fastgør modulet til TPM-stikket.

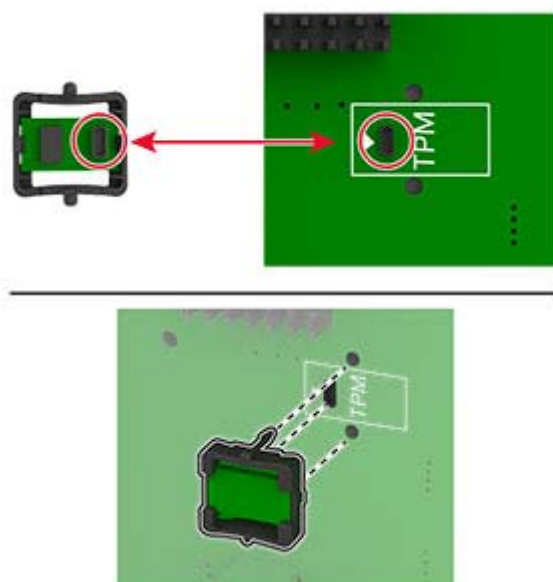

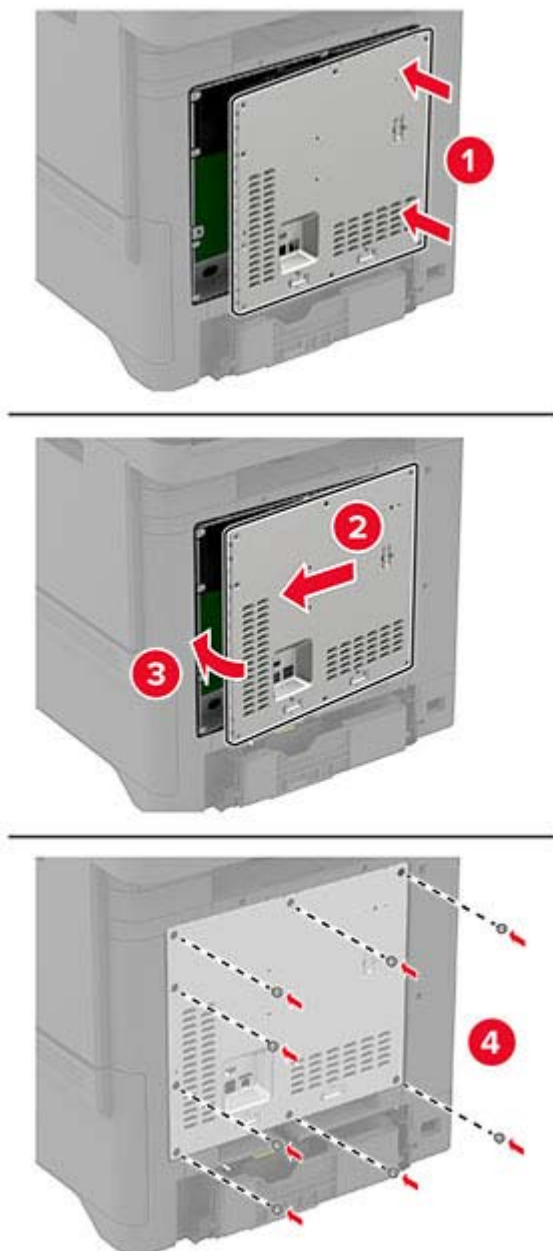
6 Fastgør systemkortets afskærmning.**7** Sæt netledningen i stikkontakten, og tænd derefter for printeren.

⚠ FORSIGTIG - RISIKO FOR SKADE: Tilslut netledningen til en passende normeret og korrekt jordet stikkontakt, der er lettilgængelig og i nærheden af produktet, for at undgå risiko for brand eller elektrisk stød.

Installation af en printerharddisk

⚠ FORSIGTIG - ELEKTRISK STØD: Hvis du skal have adgang til systemkortet eller installere hardware- eller hukommelsesenhedsoptioner, efter du har installeret printeren, skal du slukke for printeren og tage netledningen ud af stikkontakten, før du fortsætter, for at undgå risikoen for elektrisk stød. Hvis du har andre enheder tilsluttet printeren, skal du også slukke for dem og tage alle kabler til printeren ud.

- 1 Sluk printeren, og tag derefter netledningen ud af stikkontakten.
- 2 Fjern systemkortets afskærmning ved hjælp af en skruetrækker med fladt hoved.

Advarsel - Potentiel skade: Systemkortets elektroniske komponenter beskadiges let af statisk elektricitet. Rør ved en metaloverflade på printeren, før du rører ved systemkortets elektroniske komponenter eller stik.

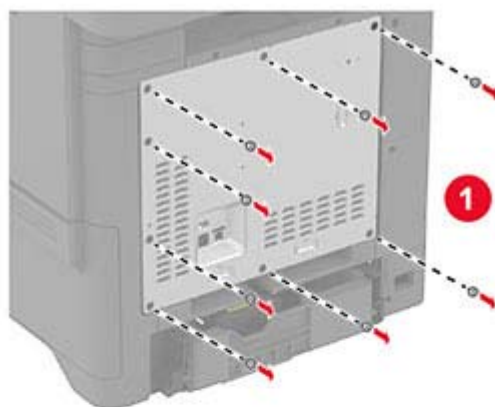

3 Pak harddisken ud.

4 Fastgør harddisken til systemkortet.

Advarsel - Potentiel skade: Undlad at røre ved eller trykke på midten af harddisken.

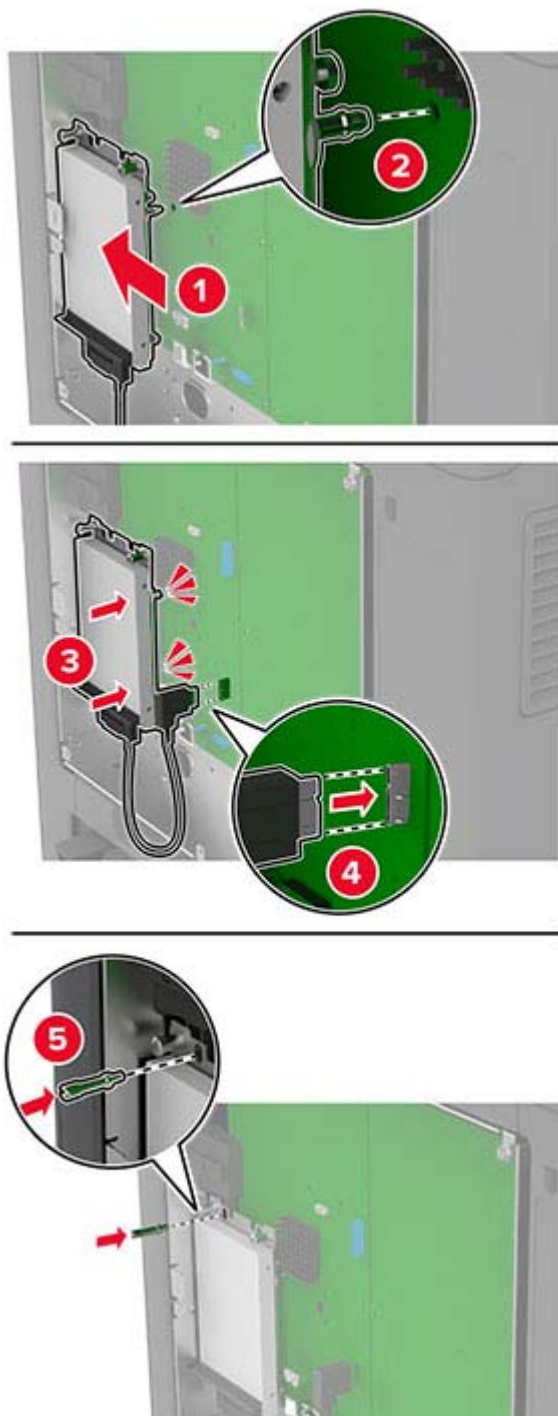

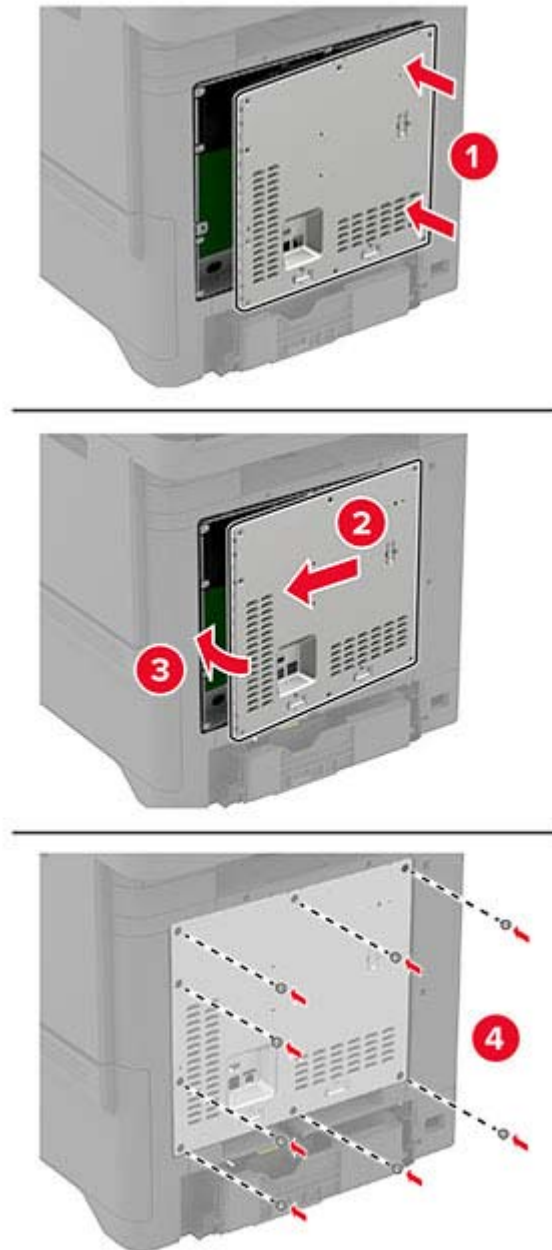
5 Fastgør systemkortets afskærmning.**6** Sæt netledningen i stikkontakten, og tænd derefter for printeren.

⚠ FORSIGTIG - RISIKO FOR SKADE: Tilslut netledningen til en passende normeret og korrekt jordet stikkontakt, der er lettilgængelig og i nærheden af produktet, for at undgå risiko for brand eller elektrisk stød.

Installation af hæfteenheden

- 1** Sluk printeren, og tag derefter netledningen ud af stikkontakten.
- 2** Pak hæfteenheden ud, og fjern alt emballagemateriale.

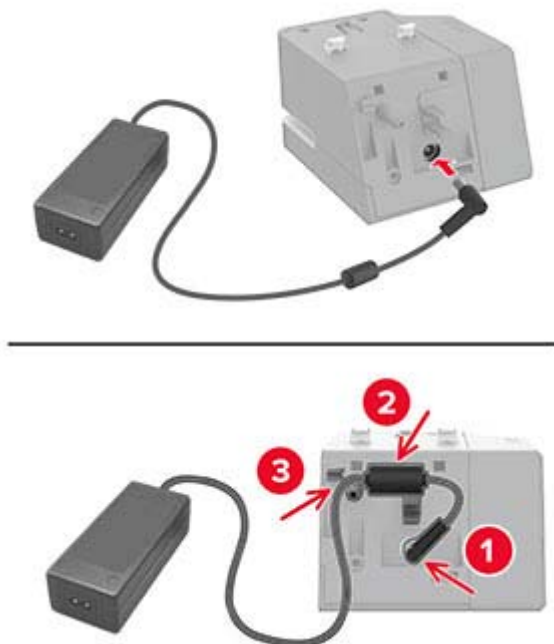
3 Tilslut strømforsyningen til hæfteenheden.

Bemærk! Brug kun den strømforsyning, der fulgte med hæfteenheden. Brug af andre strømforsyninger kan beskadige produktet.

4 Fastgør dækslet til strømforsyningen, indtil det *klikker* på plads.

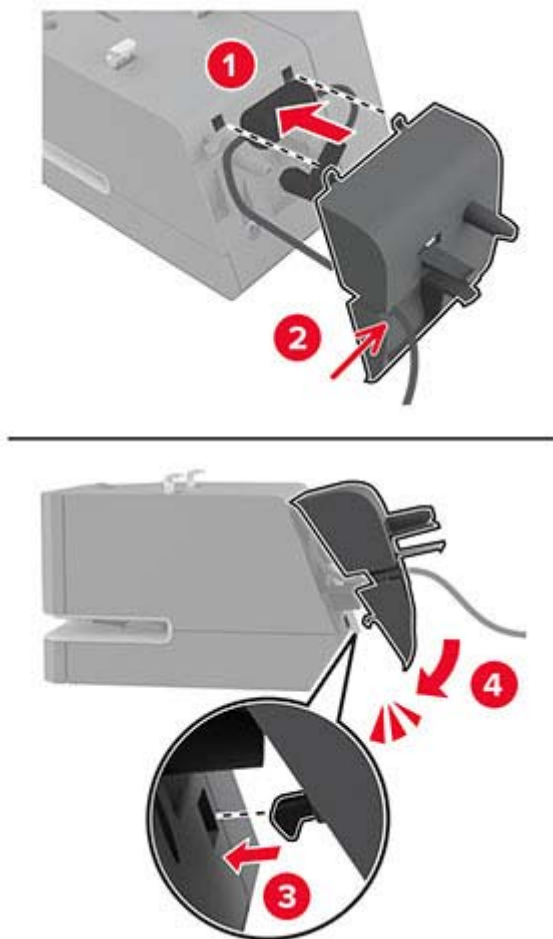

- 5 Sæt fingerskruen i dækslet til strømforsyningen.

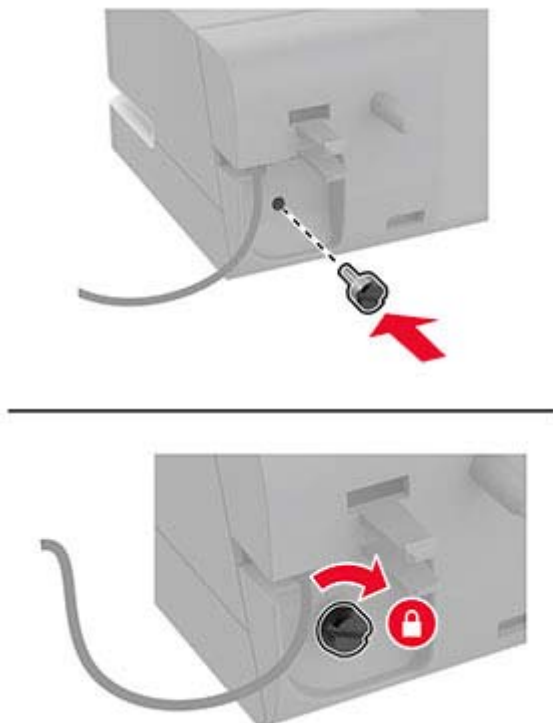

- 6 Fjern kolonnedækslet over standardbakken.

Bemærk! Sørg for, at kolonnedækslet bortskaffes korrekt.

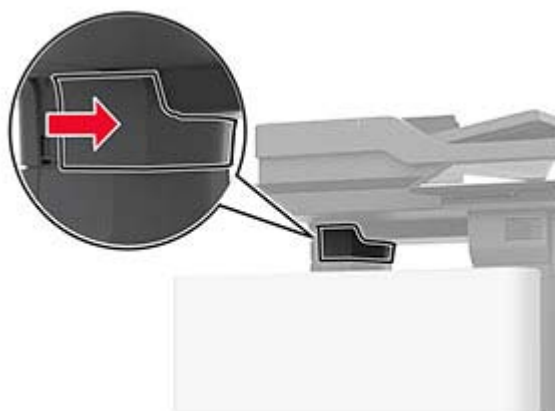

7 Indsæt strømforsyningen gennem printeren.

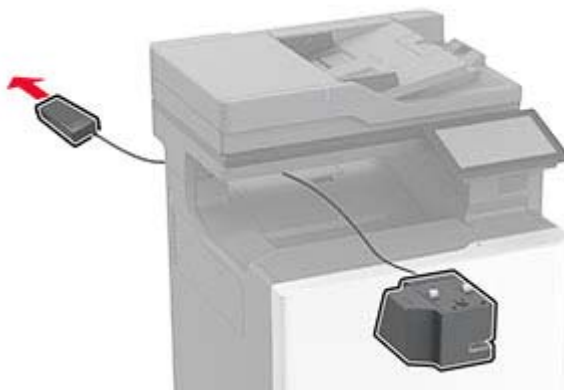

8 Installer hæfteenheden.

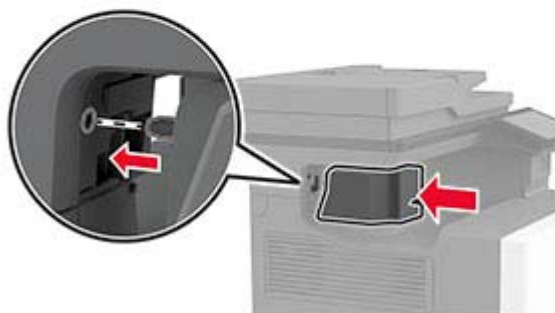
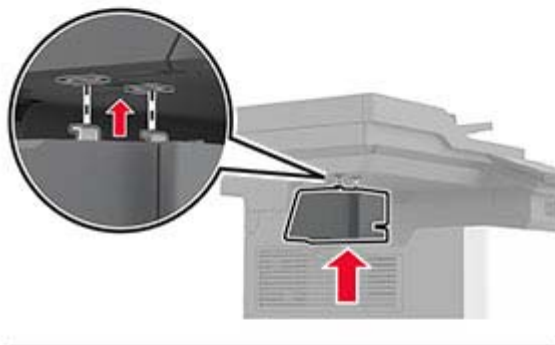

- 9 Placer strømforsyningen korrekt.

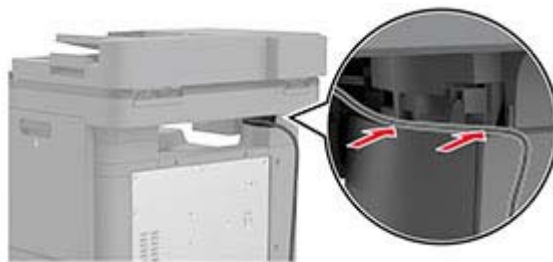

- 10 Fastgør dækslet til hæftemaskinen, indtil det *klikker* på plads.

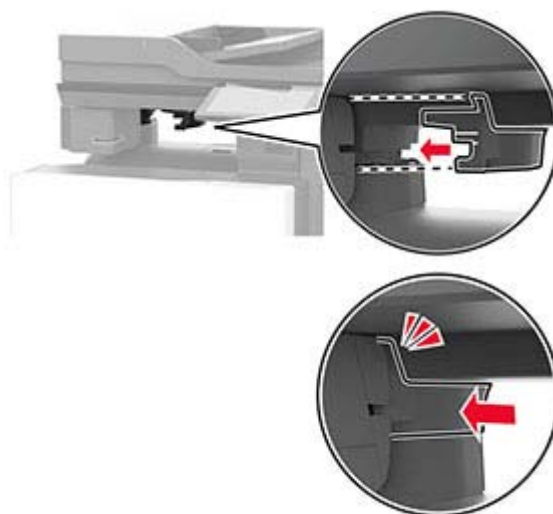

Bemærk! Sørg for at strømforsyningen er fastgjort.

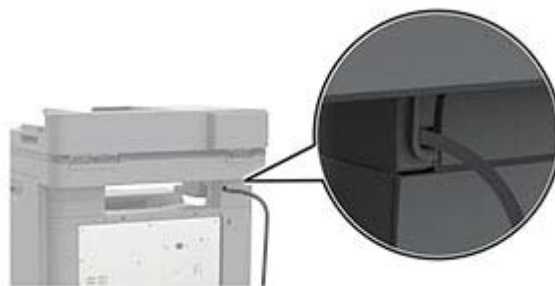

- 11 Tilslut den ene ende af hæftemaskinens netledning til strømforsyningen og derefter den anden ende i stikkontakten.

- 12 Tilslut den ene ende af printerens netledning til printerens og derefter den anden ende i stikkontakten.

⚠ FORSIGTIG - RISIKO FOR SKADE: Tilslut netledningen til en passende normeret og korrekt jordet stikkontakt, der er lettilgængelig og i nærheden af produktet, for at undgå risiko for brand eller elektrisk stød.

- 13 Tænd printerens.

Installation af trådløse moduler

Installation af MarkNet N8370 trådløs printerserver

 **FORSIGTIG - ELEKTRISK STØD:** Hvis du skal have adgang til systemkortet eller installere hardware- eller hukommelsesenhedsoptioner, efter du har installeret printeren, skal du slukke for printeren og tage netledningen ud af stikkontakten, før du fortsætter, for at undgå risikoen for elektrisk stød. Hvis du har andre enheder tilsluttet printeren, skal du også slukke for dem og tage alle kabler til printeren ud.

- 1 Sluk printeren, og tag derefter netledningen ud af stikkontakten.
- 2 Fjern systemkortets afskærmning ved hjælp af en skruetrækker med fladt hoved.

Advarsel - Potentiel skade: Systemkortets elektroniske komponenter beskadiges let af statisk elektricitet. Rør ved en metaloverflade på printeren, før du rører ved systemkortets elektroniske komponenter eller stik.

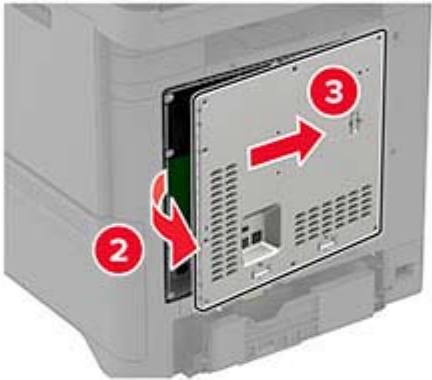
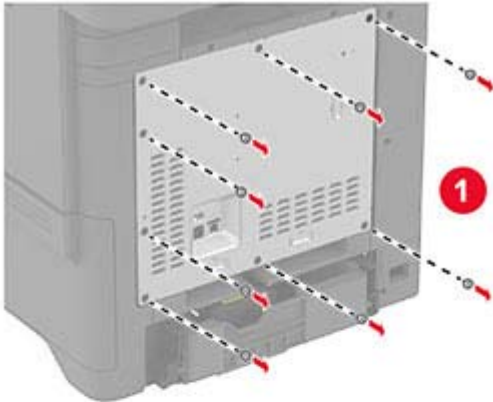

3 Installer det trådløse modul i kabinettet.

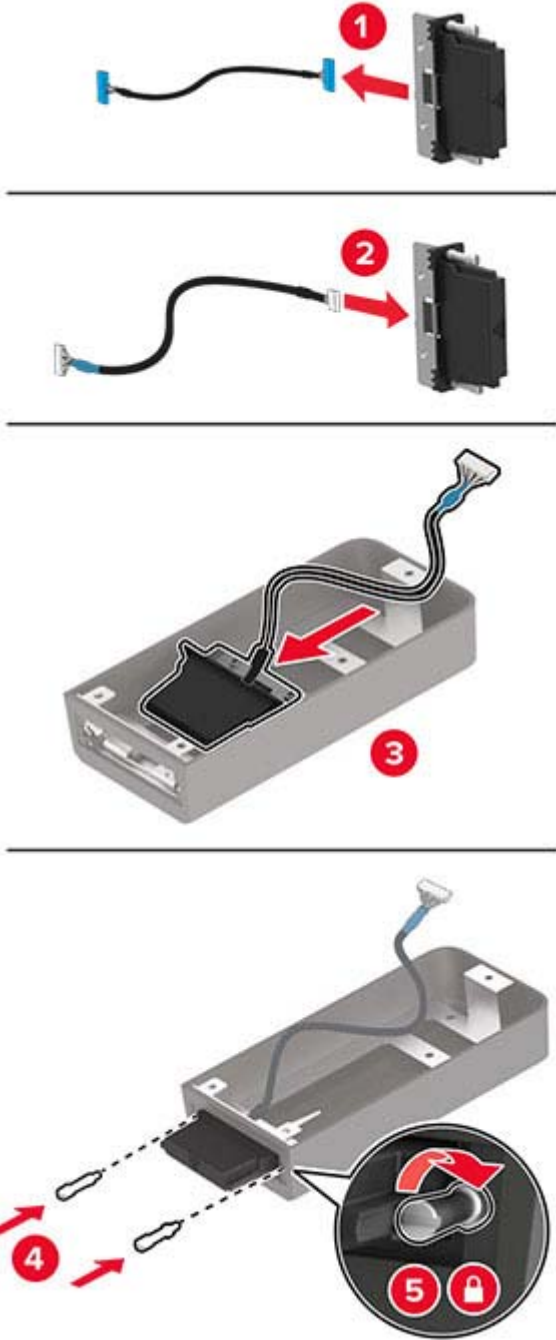

4 Fastgør det trådløse modul til systemkortets afskærmning.

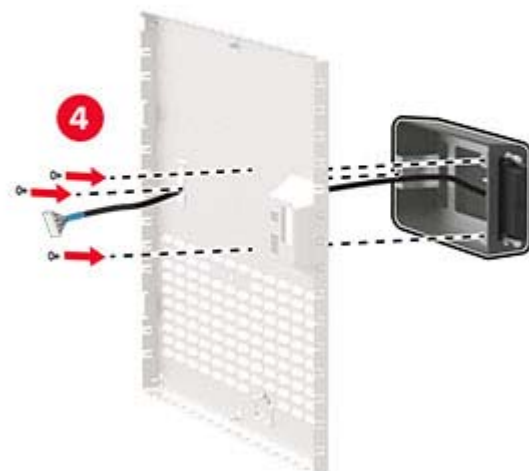
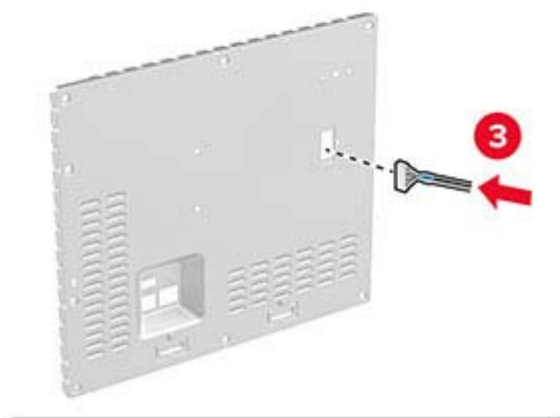
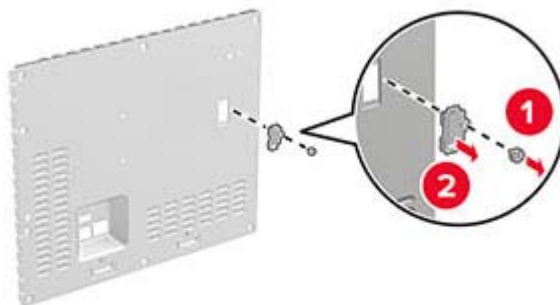

- 5** Slut den trådløse enhed til ISP-stikket i systemkortet.

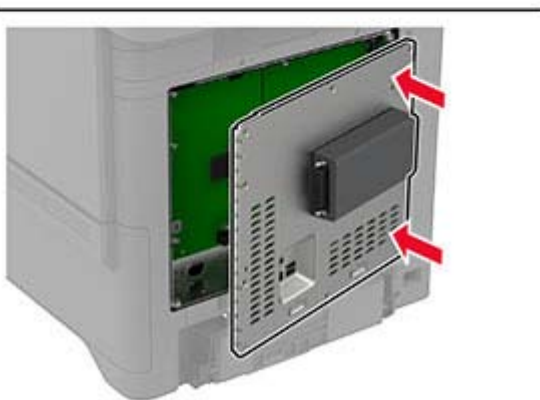
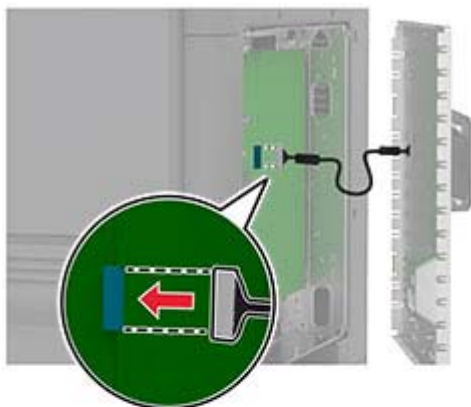

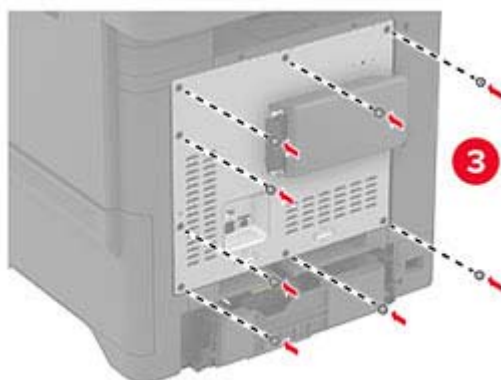
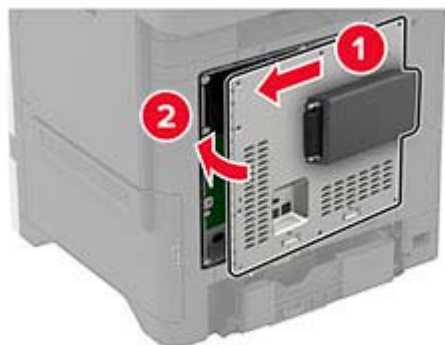
6 Fastgør systemkortets afskærmning.

7 Installer NFC-kortet.**8** Sæt netledningen i stikkontakten, og tænd derefter for printeren.

⚠ FORSIGTIG - RISIKO FOR SKADE: Tilslut netledningen til en passende normeret og korrekt jordet stikkontakt, der er lettilgængelig og i nærheden af produktet, for at undgå risiko for brand eller elektrisk stød.

Installation af MarkNet N8372 trådløs printerserver

- 1** Sluk for printeren.
- 2** Påfør isopropylalkohol på en fugtig, blød, fnugfri klud, og tør derefter overfladen omkring USB-porten.

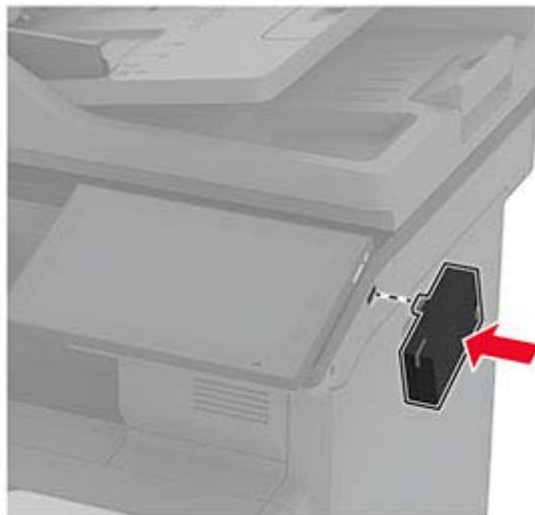
3 Installer det trådløse modul.**Bemærkninger:**

- Tryk hårdt for at sikre, at tappen sidder fast på printerens overflade.
- Sørg for, at printerens overflade er tør og fri for kondenseret fugt.
- Modulet er bedst fastgjort til printerens efter 72 timer.

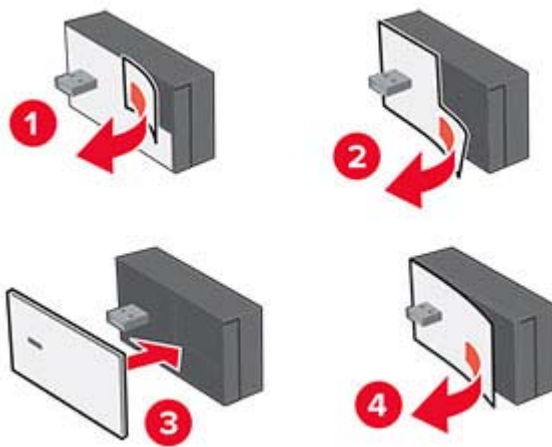
4 Kontroller, om der er et mellemrum mellem modulet og printerens, og fastgør derefter afstandsmodulet, hvis det er nødvendigt.

5 Installer NFC-kortet.



6 Tænd printeren.

Netværkstilslutning

Tilslutning af printeren til et Wi-Fi-netværk

Inden du begynder, skal du kontrollere at:

- Et trådløst modul er installeret i din printer. Du kan finde flere oplysninger i afsnittet [Installation af trådløse moduler](#).
- Aktiv adapter er indstillet til Automatisk. På startskærmen skal du trykke på **Indstillinger > Netværk/porte > Netværksoversigt > Aktiv adapter**.

1 Fra startskærmen skal du trykke på **Indstillinger > Netværk/porte > Trådløs > Opsætning på printerpanel > Vælg netværk**.

2 Vælg et Wi-Fi-netværk, og indtast derefter adgangskoden til netværket.

Bemærk! For printere, der er Wi-Fi-netværksparate, vises en prompt til opsætning af Wi-Fi-netværk under startkonfigurationen.

Tilslutning af printeren til et trådløst netværk ved brug af Wi-Fi Protected Setup (WPS)

Inden du begynder, skal du kontrollere at:

- Adgangspunktet (trådløs router) er WPS-godkendt eller WPS-kompatibelt. Du kan finde flere oplysninger i den dokumentation, der fulgte med adgangspunktet.
- Et trådløst modul er installeret i din printer. Du kan finde flere oplysninger i afsnittet [Installation af trådløse moduler](#).
- Aktiv adapter er indstillet til Automatisk. På startskærmen skal du trykke på **Indstillinger > Netværk/porte > Netværksoversigt > Aktiv adapter**.

Brug af trykknappmetoden

- 1 Fra startskærmen skal du trykke på **Indstillinger > Netværk/porte > Trådløs > Wi-Fi-beskyttet opsætning > Start-trykknapp-metode**.
- 2 Følg vejledningen i displayet.

Brug metoden personligt identifikationsnummer (PIN)

- 1 Fra startskærmen skal du trykke på **Indstillinger > Netværk/porte > Trådløs > Wi-Fi-beskyttet opsætning > Start PIN-metode**.
- 2 Kopier den ottecifrede WPS PIN.
- 3 Åbn en webbrowser, og skriv derefter det trådløse adgangspunkts IP-adresse i adressefeltet.

Bemærkninger:

- Se dokumentationen, der fulgte med adgangspunktet, for at finde IP-adressen.
 - Hvis du bruger en proxy, skal du deaktivere den midlertidigt for at indlæse websiden korrekt.
- 4 Åbn WPS-indstillingerne. Du kan finde flere oplysninger i den dokumentation, der fulgte med adgangspunktet.
 - 5 Indtast den ottecifrede PIN, og gem ændringerne.

Konfiguration af Wi-Fi Direct

Wi-Fi Direct® gør det muligt for trådløse enheder at oprette direkte forbindelse til en Wi-Fi Direct-aktiveret printer uden at bruge et adgangspunkt (trådløs router).

Inden du begynder, skal du sikre dig, at der er installeret et trådløst modul på din printer. Du kan finde flere oplysninger i afsnittet [Installation af trådløse moduler](#).

- 1 Fra startskærmen skal du trykke på **Indstillinger > Netværk/porte > Wi-Fi Direct**.
- 2 Konfiguration af indstillinger.
 - **Aktiver Wi-Fi Direct** – Gør det muligt for printeren at udsende sit eget Wi-Fi Direct-netværk.
 - **Wi-Fi Direct-navn** – Tildeler et navn til Wi-Fi Direct-netværket.
 - **Wi-Fi Direct-adgangskode** – Tildeler adgangskoden til forhandling om den trådløse sikkerhed, når peer-to-peer-forbindelsen bruges.

- **Vis adgangskode på opsætningssiden** – Viser adgangskoden på siden for opsætning af netværket.
- **Accepter automatisk trykknapanmodninger** – Lader printerens acceptere forbindelsesansøgninger automatisk.

Bemærk! Automatisk accept af trykknapanmodninger er ikke sikret.

Bemærkninger:

- Som standard er adgangskoden til Wi-Fi Direct-netværket ikke synlig på printerens display. Hvis du vil have vist adgangskoden, skal du aktivere ikonet for visning af adgangskode. På startskærmen skal du trykke på **Indstillinger > Sikkerhed > Diverse > Aktiver Vis adgangskode/PIN-kode**.
- Du kan se adgangskoden til Wi-Fi Direct-netværket uden at vise den på printerens display. Fra startskærmen skal du trykke på **Indstillinger > Rapporter > Netværk > Side for opsætning af netværk**.

Tilslutning af en mobil enhed til printerens

Før du tilslutter din mobile enhed, skal du kontrollere, at Wi-Fi Direct er konfigureret. Der er flere oplysninger i ["Konfiguration af Wi-Fi Direct" på side 77](#).

Tilslutning vha. Wi-Fi Direct

Bemærk! Disse instruktioner gælder kun for mobile Android-enheder.

- 1 Gå til indstillingsmenuen fra den mobile enhed.
- 2 Aktiver **Wi-Fi**, og tryk derefter på **Wi-Fi Direct**.
- 3 Vælg printerens Wi-Fi Direct-navn.
- 4 Kontroller forbindelsen på printerens kontrolpanel.

Tilslutning vha. Wi-Fi

- 1 Gå til indstillingsmenuen fra den mobile enhed.
- 2 Klik på **Wi-Fi**, og vælg derefter printerens Wi-Fi Direct-navn.

Bemærk! Strengen DIRECT-xy (hvor x og y er to tilfældige tegn) tilføjes før Wi-Fi Direct-navnet.

- 3 Indtast adgangskoden til Wi-Fi Direct.

Tilslutning af en computer til printerens

Før du tilslutter din computer, skal du kontrollere, at Wi-Fi Direct er konfigureret. Der er flere oplysninger i ["Konfiguration af Wi-Fi Direct" på side 77](#).

Til Windows-brugere

- 1 Åbn mappen Printere, og klik derefter på **Tilføj en printer eller scanner**.
- 2 Klik på **Vis Wi-Fi Direct-printere**, og vælg derefter printerens Wi-Fi Direct-navn.
- 3 På printerens display skal du bemærke printerens ottecifrede PIN-kode.
- 4 Indtast PIN-koden på computeren.

Bemærk! Hvis printerdriveren ikke allerede er installeret, downloader Windows den relevante driver.

Til Macintosh-brugere

- 1 Klik på trådløs-ikonet, og vælg derefter printerens Wi-Fi Direct-navn.

Bemærk! Strengen DIRECT-xy (hvor x og y er to tilfældige tegn) tilføjes før Wi-Fi Direct-navnet.

- 2 Indtast adgangskoden til Wi-Fi Direct.

Bemærk! Skift computeren tilbage til det tidligere netværk, når du afbryder Wi-Fi Direct-netværket.

Deaktivering af Wi-Fi-netværk

- 1 På startskærmen skal du trykke på **Indstillinger > Netværk/porter > Netværksoversigt > Aktiv Adapter > Standard netværk**.
- 2 Følg vejledningen i displayet.

Kontrol af printerens tilslutning

- 1 Fra startskærmen skal du trykke på **Indstillinger > Rapporter > Netværk > Side for opsætning af netværk**.
- 2 Se det første afsnit på siden for opsætning af netværk og bekræft, at status er Tilsluttet.
Hvis status er Ikke tilsluttet, er LAN-drop måske ikke aktivt, eller netværkskablet fungerer måske ikke korrekt. Kontakt systemadministratoren for at få hjælp.

Sikring af printeren

Lokalisering af sikkerhedsåbningen

Printeren er udstyret med en sikkerhedslås. Sæt en sikkerhedslås, der er kompatibel med de fleste bærbare computere, på den viste placering for at holde printeren på plads.

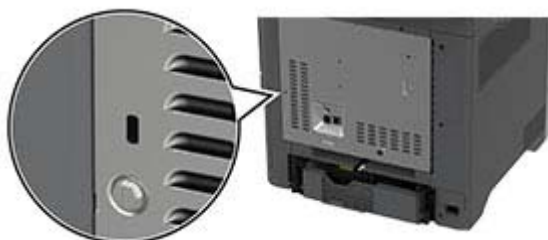

Sletning af printerhukommelse

Sluk for printeren for at slette midlertidig hukommelse eller data i printerens buffer.

Gør følgende for at slette permanent hukommelse, enheds- og netværksindstillinger, sikkerhedsindstillinger og indbyggede løsninger:

- 1 Fra startskærmen skal du trykke på **Indstillinger > Enhed > Vedligeholdelse > Sletning, ude af drift**.
- 2 Tryk på afkrydsningsfeltet **Rens alle oplysninger på ikke-flygtig hukommelse**, og tryk derefter på **SLET**.
- 3 Tryk enten på **Start indl. opsætningsguide** eller **Lad printer være offline**, og tryk derefter på **Næste**.
- 4 Start handlingen.

Bemærk! Denne proces ødelægger også den krypteringsnøgle, der bruges til at beskytte brugerdata. Destruktion af krypteringsnøglen gør, at dataene ikke kan gendannes.

Sletning af printerens lagerdrev

- 1 Fra startskærmen skal du trykke på **Indstillinger > Enhed > Vedligeholdelse > Sletning, ude af drift**.
- 2 Afhængigt af det lagerdrev, der er installeret på printeren, skal du gøre et af følgende:
 - For harddisk skal du trykke på afkrydsningsfeltet **Rens alle oplysninger på harddisken**, tryk på **SLET**, og vælg derefter en metode til sletning af data.
Bemærk! Denne proces til at rense harddisken kan tage fra nogle minutter til mere end en time, og i den periode kan printeren ikke bruges til andre opgaver.
 - For intelligent lagerdrev (ISD) skal du trykke på **Slet det intelligente lagerdrev**, og tryk derefter på **SLET** for at slette alle brugerdata.
- 3 Start handlingen.

Gendannelse af fabriksindstillinger

- 1 Fra startskærmen skal du trykke på **Indstillinger > Enhed > Gendan fabriksindstillinger**.
- 2 Tryk på **Gendan standardindstillinger** > vælg de indstillinger, som du vil gendanne > **GENDAN**.
- 3 Start handlingen.

Erklæring om flygtighed

| Hukommelsestyper | Beskrivelse |
|-----------------------------|---|
| Flygtig hukommelse | Din printer bruger standard-RAM (Random Access Memory) til midlertidigt at bufferlagre brugerdata under enkle udskrifts- og kopijob. |
| Permanent hukommelse | Printeren bruger muligvis to slags ikke-flygtig hukommelse: EEPROM og NAND (flashhukommelse). Begge typer gemmer oplysninger om operativsystem, printerindstillinger og netværk. De gemmer også scanner- og bogmærkeindstillinger samt integrerede løsninger. |
| Harddiskdrev | I visse printere kan der være installeret et harddiskdrev. Printerharddisken er beregnet til printerspecifik funktionalitet. Harddisken giver printeren mulighed for at bevare brugerdata fra komplekse udskriftsjob, formulardata og skrifttyperdata. |
| Intelligent lagerdrev (ISD) | Nogle printere har muligvis et ISD installeret. ISD bruger ikke-flygtig flashhukommelse til at gemme brugerdata fra komplekse udskriftsjob, formulardata og skrifttyperdata. |

Slet indholdet af en installeret printerhukommelse under følgende omstændigheder:

- Printerens harddisk eller ISD er udskiftet.
- Printerens harddisk eller ISD er udskiftet.
- Printerens harddisk eller ISD er udskiftet.
- Printerens harddisk eller ISD er udskiftet.
- Printerens harddisk eller ISD er udskiftet.
- Printerens harddisk eller ISD er udskiftet.
- Printerens harddisk eller ISD er udskiftet.

Bemærk! Hvis du vil bortskaffe et lagerdrev, skal du følge din organisations politikker og procedurer.

Udskrive

Udskrivning fra en computer

Bemærk! Til etiketter, karton og konvolutter skal du indstille papirstørrelsen og -typen i printeren, før du udskriver dokumentet.

- 1 Fra dokumentet, som du forsøger at udskrive, skal du åbne dialogboksen Udskriv.
- 2 Juster om nødvendigt indstillingerne.
- 3 Udskriv dokumentet.

Udskrive fra en mobil enhed

Udskrivning fra en mobil enhed vha. AirPrint



AirPrint-softwarefunktionen er en Mobile Printing-løsning, der giver dig mulighed for at udskrive direkte fra Apple-enheder til en AirPrint-certificeret printer.



Bemærkninger:

- Kontroller, at Apple-enheden og printeren er sluttet til det samme netværk. Hvis netværket har flere trådløse hubs, skal du sørge for, at begge enheder er tilsluttet det samme undernet.
 - Dette program understøttes kun på nogle Apple-modeller.
- 1 Vælg et dokument fra din filhåndtering, eller start et kompatibelt program på din mobilenhed.
 - 2 Tryk på ikonet del, og tryk derefter på **Udskriv**.
 - 3 Vælg en printer.
Juster om nødvendigt indstillingerne.
 - 4 Udskriv dokumentet.

Udskrivning fra en mobil enhed vha. Wi-Fi Direct®

Wi-Fi Direct er en udskrivningstjeneste, der gør det muligt for dig at udskrive til enhver Wi-Fi Direct-kompatibel printer.

Bemærk! Sørg for, at den mobile enhed er sluttet til printerens trådløse netværk. Der er flere oplysninger i ["Tilslutning af en mobil enhed til printeren" på side 78](#).

- 1 Åbn en kompatibel app fra den mobile enhed, eller vælg et dokument fra filhåndteringen.
- 2 Gør et af følgende, afhængigt af den mobile enhed:
 - Tryk på  > **Udskriv**.
 - Tryk på  > **Udskriv**.
 - Tryk på **...** > **Udskriv**.
- 3 Vælg en printer, og juster derefter indstillingerne, hvis det er nødvendigt.
- 4 Udskriv dokumentet.

Udskrivning fra et flashdrev

- 1 Indsæt flashdrevet.

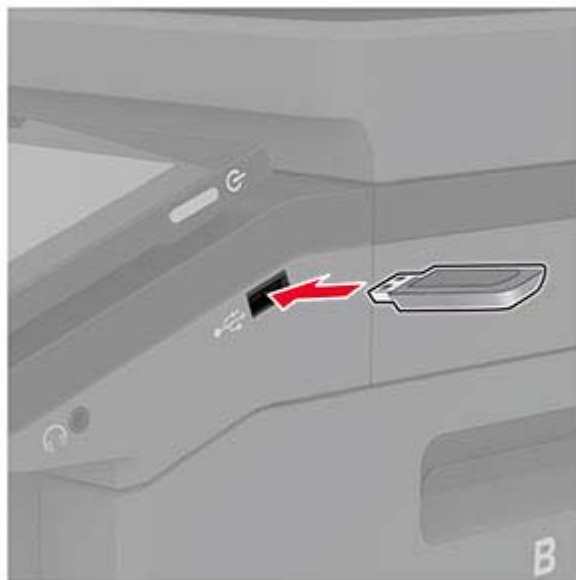

Bemærkninger:

- Hvis du indsætter flashdrevet, når der vises en fejlmeddelelse, vil printeren ignorere flashdrevet.
 - Hvis du indsætter flashdrevet, mens printeren behandler andre job, vises meddelelsen **I brug** på displayet.
- 2 Tryk på det dokument, du vil udskrive, på displayet.
Indstil om nødvendigt udskriftsindstillingerne.
 - 3 Udskriv dokumentet.
Tryk på **USB-drev** for at udskrive et andet job.

Advarsel - Potentiell skade: For at undgå tab af data eller printerfejl må du ikke berøre flashdrevet eller printeren i viste område, mens der aktivt udskrives, læses eller skrives fra hukommelsesenheden.



Understøttede flashdrev og filtyper

Flashdrev

Bemærkninger:

- Printeren understøtter højhastigheds-flashdrev af full-speed-standard.
- Flashdrev skal understøtte FAT-filsystemet (File Allocation Tables).

Filtyper

| Dokumenter | Billeder |
|--|---|
| <ul style="list-style-type: none"> • PDF (version 1.7 eller tidligere) • Microsoft-filformater (DOC, DOCX, XLS, XLSX, PPT, PPTX) | <ul style="list-style-type: none"> • JPEG eller JPG • TIFF eller TIF • GIF • BMP • PNG • PCX • DCX |

Konfiguration af fortrolige job

- 1 Fra startskærmen skal du trykke på **Indstillinger > Sikkerhed > Opsætning af fortrolig udskrivning**.
- 2 Konfiguration af indstillinger.

| Indstilling | Beskrivelse |
|--------------------------------------|---|
| Maks. ugyldige PIN-koder | Angiv grænsen for indtastning af en ugyldig PIN-kode. Bemærk! Når grænsen nås, slettes udskriftsjobbene for det pågældende brugernavn. |
| Fortroligt jobudløb | Angiv en individuel udløbstid for hvert tilbageholdt job, før det automatisk slettes fra printerens hukommelse, harddisk eller intelligente lagerdrev. Bemærk! Et tilbageholdt job er enten Fortroligt, Gentag, Reserver eller Bekræft. |
| Udløb for gentagne job | Indstil udløbstiden for de udskriftsjob, som du ønsker at gentage. |
| Udløb for job m. godkend. | Indstil udløbstiden for udskrivning af en kopi af et job, så du kan kontrollere kvaliteten, før du udskriver de resterende kopier. |
| Udløb for reserv. job | Indstil udløbstiden for job, som du vil gemme i printerens til senere udskrivning. |
| Kræv, at alle job skal tilbageholdes | Indstil printerens til at tilbageholde alle udskriftsjob. |
| Bevar identiske dokumenter | Indstil printerens til at beholde alle dokumenter med det samme filnavn. |

Udskrive fortrolige og andre tilbageholdte job

Til Windows-brugere

- 1 Med et åbent dokument skal du klikke på **Fil > Udskriv**.
- 2 Vælg en printer, og klik derefter på **Egenskaber, Præferencer, Indstillinger** eller **Opsætning**.
- 3 Klik på **Udskriv og tilbagehold**.
- 4 Vælg **Brug udskriv og tilbagehold**, og tildel derefter et brugernavn.
- 5 Vælg udskriftsjobtypen (Fortrolig, Gentagne, Reserver eller Bekræft).
Hvis du vælger **Fortroligt**, skal du sikre udskriftsjobbet med en PIN-kode (Personal Identification Number).
- 6 Klik på **OK** eller **Udskriv**.
- 7 Frigiv udskriftsjobbet på printerens startskærbillede.
 - Til fortrolige udskriftsjob skal du trykke på **Tilbageholdte job** > vælge dit brugernavn > **Fortrolig** > angive PIN-koden > vælge udskriftsjobbet > konfigurere indstillingerne > **Udskriv**.
 - Til andre udskriftsjob skal du trykke på **Tilbageholdte job** > vælge dit brugernavn > vælge udskriftsjobbet > konfigurere indstillingerne > **Udskriv**.

Til Macintosh-brugere

Brug af AirPrint

- 1 Vælg **Arkiv > Udskriv**, når dokumentet er åbent.
- 2 Vælg en printer, og vælg derefter **PIN-udskrivning** i rullemenuen efter menuen Papirretning.
- 3 Aktiver **Udskriv med PIN-kode**, og indtast derefter en firecifret PIN-kode.
- 4 Klik på **Udskriv**.
- 5 Frigiv udskriftsjobbet på printerens startskærbillede. Tryk på **Tilbageholdte job** > vælg dit computernavn > **Fortrolig** > angiv PIN-koden > vælg udskriftsjobbet > **Udskriv**.

Brug af printerdriveren

- 1 Vælg **Arkiv > Udskriv**, når dokumentet er åbent.
- 2 Vælg en printer, og vælg derefter **Udskrivning og tilbageholdelse** i rullemenuen efter Papirretning-menuen.
- 3 Vælg **Fortrolig udskrivning**, og indtast derefter en firecifret PIN-kode.
- 4 Klik på **Udskriv**.
- 5 Frigiv udskriftsjobbet på printerens startskærm. Tryk på **Tilbageholdte job** > vælg dit computernavn > **Fortroligt** > vælg udskriftsjobbet > indtast PIN-koden > **Udskriv**.

Udskrivning af skrifttypeeksempler

- 1 Fra startskærmen skal du trykke på **Indstillinger > Rapporter > Udskriv > Udskriv skrifttyper**.
- 2 Tryk på **PCL-skrifttyper** eller **PS-skrifttyper**.

Udskrive en biblioteksliste

Fra startskærmen skal du trykke på **Indstillinger > Rapporter > Udskriv > Udskriv bibliotek**.

Placering af skillesider mellem kopier

- 1 Fra startskærmen skal du trykke på **Indstillinger > Udskriv > Layout > Skilleark > Mellem kopier**.
- 2 Udskriv dokumentet.

annullering af et udskriftsjob

- 1 På startskærmen skal du trykke på .
- 2 Vælg det job, du vil annullere.



Bemærk! Du kan også annullere et job ved at trykke på **Jobkø**.

justere tonersværtningsgrad

- 1 Fra startskærmen skal du trykke på **Indstillinger > Udskriv > Kvalitet**.
- 2 Juster indstillingen i menuen Tonersværtning.

Kopiering

Ved hjælp af den automatiske dokumentindføring og scannerens glasplade

| ADF (automatisk dokumentføder) | Scannerens glasplade |
|--|--|
|  <ul style="list-style-type: none"> • Brug den automatiske dokumentføder til flere sider eller tosidede dokumenter. • Ilæg et originaldokument med forsiden opad. Til dokumenter på flere sider skal du sørge for at justere den forreste kant før ilægning. • Sørg for at justere ADF-styrene, så de passer til størrelsen på det papir, du lægger i. |  <ul style="list-style-type: none"> • Brug scannerens glasplade til enkelte sider, bogsider, små emner (f.eks. postkort og fotos), transparenter, fotopapir og tynde medier (f.eks. udklip fra et blad). • Placer dokumentet med forsiden nedad i hjørnet med pilen. |

Kopiering

1 Læg et originaldokument i ADF-bakken eller på scannerens glasplade.

Bemærk! Du undgår et beskåret billede ved at sikre, at originaldokumentet og udskriften har samme papirstørrelse.

2 På startskærmen skal du trykke på **Kopier** og derefter angive antallet af kopier.

Juster om nødvendigt kopieringsindstillingerne.

3 Kopier dokumentet.

Bemærk! For at lave en hurtig kopi skal du fra startskærmen trykke på .

Kopiering af fotos

1 Placer fotoet på scannerens glasplade.

2 Fra startskærmen skal du trykke på **Kopi > Indhold > Indholdstype > Foto**.

3 Tryk på **Indholdskilde**, og vælg derefter den indstilling, der passer bedst til det originale foto.

4 Kopier fotoet.

Kopiering på brevpapir

- 1 Læg et originaldokument i ADF-bakken eller på scannerens glasplade.
- 2 På startskærmen skal du trykke på **Kopier > Kopier fra >** , og derefter vælge størrelsen på originaldokumentet.
- 3 Tryk på **Kopier til**, og vælg derefter den papirtype, der indeholder brevpapiret.
Hvis du har lagt brevpapiret i flerformålsarkføderen, skal du trykke på **Kopier til > Flerformålsarkføder >** vælg en papirstørrelse > **Brevpapir**.
- 4 Kopier dokumentet.

Kopiering på begge sider af papiret

- 1 Læg et originaldokument i ADF-bakken eller på scannerens glasplade.
- 2 Tryk på **Kopier > Sider** på startskærmen.
- 3 Tryk på **1-sidet til 2-sidet** eller **2-sidet til 2-sidet**.
- 4 Kopier dokumentet.

Reducerer eller forstørrel størrelsen af kopier

- 1 Læg et originaldokument i ADF-bakken eller på scannerens glasplade.
- 2 På startskærmen skal du trykke på **Kopier > Skala >** vælg en skalaværdi.
Bemærk! Ændring af størrelse på originaldokumentet eller udskriftet efter indstilling af Skalering gendanner skaleringsværdien til Auto.
- 3 Kopier dokumentet.

Sortering af kopier

- 1 Læg et originaldokument i den automatiske dokumentføder eller på scannerens glasplade.
- 2 Fra startskærmen skal du trykke på **Kopi > Sorter > til [1,2,1,2,1,2]**.
- 3 Kopier dokumentet.

Placering af skillesider mellem kopier

- 1 Læg et originaldokument i den automatiske dokumentføder eller på scannerglaspladen.
- 2 Fra startskærmen skal du trykke på **Kopi > Skillesider**.
- 3 Juster indstillingerne.
- 4 Send kopieringsjobbet.

Kopiering af flere sider til et enkelt ark

- 1 Læg et originaldokument i den automatiske dokumentføder eller på scanner Glaspladen.
- 2 Fra startskærmen skal du trykke på **Kopi > Sider pr. ark**.
- 3 Juster indstillingerne.
- 4 Kopier dokumentet.

Kopiere kort

- 1 Læg et kort på scannerens glasplade.
- 2 Tryk på **Kortkopi** på startskærmen.
Bemærk! Juster om nødvendigt scanningsindstillingerne.
- 3 Tryk på **Scan**.



Bemærk! Hvis du vil have flere kopier af kortet, skal du trykke på **Udskriv en kopi**.

Oprettelse af en kopigenvej

- 1 Tryk på **Kopier** på startskærmen.
- 2 Konfigurer indstillingerne, og tryk på .
- 3 Opret en genvej.

E-mail

Ved hjælp af den automatiske dokumentindføring og scannerens glasplade

| ADF (automatisk dokumentføder) | Scannerens glasplade |
|--|--|
|  <ul style="list-style-type: none"> • Brug den automatiske dokumentføder til flere sider eller tosidede dokumenter. • Ilæg et originaldokument med forsiden opad. Til dokumenter på flere sider skal du sørge for at justere den forreste kant før ilægning. • Sørg for at justere ADF-styrene, så de passer til størrelsen på det papir, du lægger i. |  <ul style="list-style-type: none"> • Brug scannerens glasplade til enkelte sider, bogsider, små emner (f.eks. postkort og fotos), transparenter, fotopapir og tynde medier (f.eks. udklip fra et blad). • Placer dokumentet med forsiden nedad i hjørnet med pilen. |

Sender en e-mail

Før du begynder, skal du kontrollere, at SMTP-indstillingerne er konfigureret. Der er flere oplysninger i ["Konfiguration af e-mail SMTP-indstillinger" på side 35](#).



- 1 Læg et originaldokument i ADF-bakken eller på scannerens glasplade.
- 2 På startskærmen skal du trykke på **E-mail**, og derefter indtaste de nødvendige oplysninger.
- 3 Konfigurer om nødvendigt scanningsindstillingerne.
- 4 Send en e-mail.

Opret en e-mail genvej

- 1 Fra startskærmen skal du trykke på **E-mail**.
- 2 Konfigurer indstillingerne, og tryk på ★.
- 3 Opret en genvej.

Fax

Ved hjælp af den automatiske dokumentindføring og scannerens glasplade

| ADF (automatisk dokumentføder) | Scannerens glasplade |
|--|--|
|  <ul style="list-style-type: none"> • Brug den automatiske dokumentføder til flere sider eller tosidede dokumenter. • Ilæg et originaldokument med forsiden opad. Til dokumenter på flere sider skal du sørge for at justere den forreste kant før ilægning. • Sørg for at justere ADF-styrene, så de passer til størrelsen på det papir, du lægger i. |  <ul style="list-style-type: none"> • Brug scannerens glasplade til enkelte sider, bogsider, små emner (f.eks. postkort og fotos), transparenter, fotopapir og tynde medier (f.eks. udklip fra et blad). • Placer dokumentet med forsiden nedad i hjørnet med pilen. |

Afsendelse af en fax

Bemærk! Kontroller, at fax er konfigureret. Se afsnittet [Opsætning af printeren til faxning](#) for at få yderligere oplysninger.

Brug af kontrolpanelet

- 1 Læg et originaldokument i ADF-bakken eller på scannerens glasplade.
- 2 På startskærmen skal du trykke på **Fax** og derefter indtaste de nødvendige oplysninger.
Juster om nødvendigt indstillingerne.
- 3 Send faxen.

Brug af computeren

Før du begynder, skal du kontrollere, at faxdriveren er installeret. Der er flere oplysninger i ["Installation af faxdriveren" på side 49](#).

Til Windows-brugere

- 1 Åbn dialogboksen Udskriv fra det dokument, som du prøver at faxe.
- 2 Vælg printeren, og klik derefter på **Egenskaber**, **Præferencer**, **Optioner** eller **Opsætning**.

3 Klik på **Fax > Aktiver fax > Vis altid indstillinger før brug af fax**, og indtast derefter modtager nummeret. Konfigurer om nødvendigt andre faxindstillinger.

4 Send faxen.

Til Macintosh-brugere

1 Vælg **Fil > Udskriv**, når dokumentet er åbent.

2 Vælg den printer, der har - **Fax** tilføjet efter navnet.

3 Indtast modtagerens nummer i feltet Til.

Konfigurer om nødvendigt andre faxindstillinger.

4 Send faxen.

Planlægning af en fax

Bemærk! Kontroller, at fax er konfigureret. Se afsnittet [Opsætning af printeren til faxning](#) for at få yderligere oplysninger.

1 Læg et originaldokument i ADF-bakken eller på scannerens glasplade.

2 På startskærmen skal du trykke på **Fax > Til** > indtaste faxnummeret > **Udført**.

3 Tryk på **Afsendelsestid** for at konfigurere dato og klokkeslæt, og vælg derefter **OK**.

4 Send faxen.

Oprettelse af en faxdestinationsgenvej

Bemærk! Kontroller, at fax er konfigureret. Se afsnittet [Opsætning af printeren til faxning](#) for at få yderligere oplysninger.

1 Fra startskærmen skal du trykke på **Fax > Til**.

2 Indtast modtagerens nummer, og tryk derefter på **Udført**.

3 Konfigurer indstillingerne, og tryk på .

4 Opret en genvej.

Ændring af faxopløsning

Bemærk! Kontroller, at fax er konfigureret. Se afsnittet [Opsætning af printeren til faxning](#) for at få yderligere oplysninger.

1 Læg et originaldokument i ADF-bakken eller på scannerens glasplade.

2 På startskærmen skal du trykke på **Fax** og derefter indtaste de nødvendige oplysninger.

3 Tryk på **Opløsning**, og vælg derefter en indstilling.

4 Send faxen.

Justering af faxens mørkhed

Bemærk! Kontroller, at fax er konfigureret. Se afsnittet [Opsætning af printeren til faxning](#) for at få yderligere oplysninger.

- 1 Læg et originaldokument i ADF-bakken eller på scannerens glasplade.
- 2 På startskærmen skal du trykke på **Fax** og derefter indtaste de nødvendige oplysninger.
- 3 Tryk på **Mørkhed**, og juster derefter indstillingen.
- 4 Send faxen.

Udskriv en faxlog

Bemærk! Kontroller, at analog fax eller etherFAX er konfigureret. Se afsnittet [Opsætning af printeren til faxning](#) for at få yderligere oplysninger.

- 1 På startskærmen skal du trykke på **Indstillinger** > **Rapporter** > **Fax**.
- 2 Tryk på **Faxjoblog** eller **Faxopkaldslog**.

Blokering af junkfaxer

Bemærk! Kontroller, at analog fax eller etherFAX er konfigureret. Se afsnittet [Opsætning af printeren til faxning](#) for at få yderligere oplysninger.

- 1 Fra startskærmen skal du trykke på **Indstillinger** > **Fax** > **Opsætning af fax** > **Indstillinger for faxmodtagelse** > **Admin-kontrol**.
- 2 Indstil Bloker fax uden navn til **Til**.

Tilbageholdelse af faxer

Bemærk! Kontroller, at analog fax eller etherFAX er konfigureret. Se afsnittet [Opsætning af printeren til faxning](#) for at få yderligere oplysninger.

- 1 Fra startskærmen skal du trykke på **Indstillinger** > **Fax** > **Opsætning af fax** > **Indstillinger for faxmodtagelse** > **Tilbageholdelse af faxer**.
- 2 Vælg en tilstand.

Videresendelse af en fax

Bemærk! Kontroller, at analog fax eller etherFAX er konfigureret. Se afsnittet [Opsætning af printeren til faxning](#) for at få yderligere oplysninger.

- 1 Opret en destinationsgenvej.
 - a Åbn en webbrowser, og angiv derefter printerens IP-adresse i adressefeltet.

Bemærkninger:

- Vis printerens IP-adresse på startskærbilledet. IP-adressen vises som fire sæt tal, adskilt af punktummer, f.eks. 123.123.123.123.
- Hvis du bruger en proxy, skal du deaktivere den midlertidigt for at indlæse websiden korrekt.

b Klik på **Genveje > Tilføj genvej**.

c Vælg en genvejstype, og konfigurer derefter indstillingerne.

Bemærk! Noter genvejsnummeret.

d Anvend ændringerne.

2 Klik på **Indstillinger > Fax > Opsætning af fax > Indstillinger for faxmodtagelse > Admin-kontrol**.



3 I menuen Videre send fax skal du vælge **Videre send** eller **Udskriv og videre send**.

4 I menuen Videre send til skal du vælge destinationstypen og derefter skrive genvejsnummeret.

5 Anvend ændringerne.

Scanning

Ved hjælp af den automatiske dokumentindføring og scannerens glasplade

| ADF (automatisk dokumentføder) | Scannerens glasplade |
|--|--|
|  <ul style="list-style-type: none"> • Brug den automatiske dokumentføder til flere sider eller tosidede dokumenter. • Ilæg et originaldokument med forsiden opad. Til dokumenter på flere sider skal du sørge for at justere den forreste kant før ilægning. • Sørg for at justere ADF-styrene, så de passer til størrelsen på det papir, du lægger i. |  <ul style="list-style-type: none"> • Brug scannerens glasplade til enkelte sider, bogsider, små emner (f.eks. postkort og fotos), transparenter, fotopapir og tynde medier (f.eks. udklip fra et blad). • Placer dokumentet med forsiden nedad i hjørnet med pilen. |

Scanning til en computer

Før du begynder, skal du kontrollere, at computeren og printeren er sluttet til det samme netværk.

Bemærk! Kontroller, at printeren er føjet til computeren. Der er flere oplysninger i ["Tilføjelse af printere til en computer" på side 49](#).

- 1 Placer et originaldokument i den automatiske dokumentføder eller på scannerens glasplade.
- 2 Åbn **Windows Fax og scanning** på computeren.
- 3 Vælg en scannerkilde i menuen Kilde.
- 4 Hvis det er nødvendigt, kan du ændre udskriftsindstillingerne.
- 5 Scan dokumentet.

Til Macintosh-brugere

Bemærk! Kontroller, at printeren er føjet til computeren. Der er flere oplysninger i ["Tilføjelse af printere til en computer" på side 49](#).

- 1 Placer et originaldokument i den automatiske dokumentføder eller på scannerens glasplade.
- 2 Gør ét af følgende på computeren:
 - Åbn **Billedtagning**.
 - Åbn **Printere og scannere**, og vælg derefter en printer. Klik på **Scan > Åbn scanner**.

3 Gør ét eller flere af følgende fra vinduet Scanner:

- Vælg, hvor det scannede dokument skal gemmes.
- Vælg størrelsen på originaldokumentet.
- Hvis du vil scanne fra den automatiske dokumentføder, skal du vælge **Dokumentføder** i menuen Scanning eller aktivere **Brug dokumentføder**.
- Konfigurer om nødvendigt scanningsindstillingerne.

4 Klik på **Scan**.

Scanning til en FTP-server

- 1** Læg originaldokumentet i den automatiske dokumentføder eller på scannerglaspladen.
- 2** På startskærmen skal du trykke på **FTP**, og derefter indtaste de nødvendige oplysninger.
- 3** Konfigurer om nødvendigt andre FTP-indstillinger.
- 4** Send FTP-jobbet.

Oprettelse af en FTP-genvej

- 1** På startskærmen skal du trykke på **FTP**.
- 2** Indtast FTP-serverens adresse, og tryk derefter på .
- 3** Opret en genvej.

Scanning til en netværksmappe

- 1** Læg dokumentet i den automatiske dokumentføder eller på scannerens glasplade.
- 2** Tryk på **Scan** på startskærmen.
Bemærk! Ikonet og navnet kan være ændret. Kontakt din administrator for at få yderligere oplysninger.
- 3** Gør et af følgende:
 - Vælg en destination.
Bemærk! For SFTP indstilles portnummeret til **22**.
 - Benyt en genvej ved at trykke på , og vælg derefter genvejen på listen.
- 4** Scan dokumentet.

Opret genvej til en netværksmappe

- 1** Åbn en webbrowser, og angiv derefter printerens IP-adresse i adressefeltet.

Bemærkninger:

- Vis printerens IP-adresse på printerens startskærmbillede. IP-adressen vises som fire sæt tal, adskilt af punktummer, f.eks. 123.123.123.123.

- Hvis du bruger en proxyserver, skal du deaktivere den midlertidigt for at indlæse websiden korrekt.

2 Klik på **Genveje > Tilføj genvej**.

3 Vælg **Netværksmappe** i menuen Genvejstype, og konfigurer derefter indstillingerne.

4 Anvend ændringerne.

Scanning til et flashdrev

1 Læg et originaldokument i ADF-bakken eller på scannerens glasplade.

2 Indsæt flashdrevet.

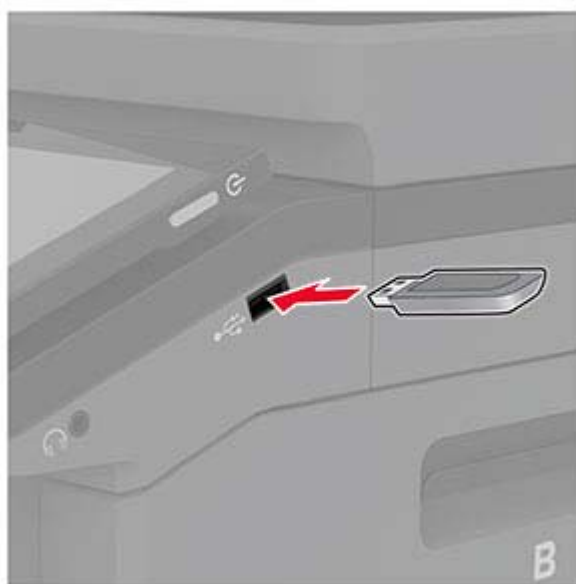

3 Tryk på **Scan til USB**, og juster om nødvendigt indstillingerne.

Bemærkninger:

- Hvis du vil gemme det scannede dokument i en mappe, skal du trykke på **Scan til**, vælge en mappe og derefter trykke på **Scan her**.
- Hvis skærbilledet USB-drev ikke vises, skal du trykke på **USB-drev** på kontrolpanelet.

4 Scan dokumentet.

Advarsel - Potentiel skade: For at undgå tab af data eller printerfejl må du ikke berøre flashdrevet eller printeren i viste område, mens der aktivt udskrives, læses eller skrives fra hukommelsesenheden.



Brug af printermenuer

Menuoversigt

| | | |
|-----------------------------|--|---|
| Enhed | <ul style="list-style-type: none"> • Præferencer • Økotilstand • Fjernkontrolpanel • Meddelelser • Strømstyring • Anonym dataindsamling | <ul style="list-style-type: none"> • Tilgængelighed • Gendan standardindstillinger • Vedligeholdelse • Tilpasning af startskærbilledet • Om denne printer |
| Udskrivning | <ul style="list-style-type: none"> • Layout • Opsætning • Kvalitet • Jobregnskab | <ul style="list-style-type: none"> • PDF • PostScript • PCL • Billede |
| Papir | <ul style="list-style-type: none"> • Konfiguration af papirmagasin | <ul style="list-style-type: none"> • Mediekonfiguration |
| Kopiering | Standardindstillinger for kopiering | |
| Fax | Faxstandarder | |
| E-mail | <ul style="list-style-type: none"> • E-mailopsætning • Standardindstillinger for e-mail | <ul style="list-style-type: none"> • Opsætning af weblink |
| FTP | FTP-standardindstillinger | |
| USB-drev | <ul style="list-style-type: none"> • Scanning til flashdrev | <ul style="list-style-type: none"> • Udskrivning fra flashdrev |
| Netværk/porte | <ul style="list-style-type: none"> • Netværksoversigt • Trådløs • Wi-Fi Direct • Ethernet • TCP/IP • SNMP • IPSec | <ul style="list-style-type: none"> • 802.1x • LPD-konfiguration • HTTP/FTP-indstillinger • ThinPrint • USB • Begræns ekstern netværksadgang |
| Sikkerhed | <ul style="list-style-type: none"> • Loginmetoder • Tidsstyrede USB-enheder • Sikkerhedsovervågningslog • Login-restriktioner • Indstilling af fortrolig udskrift | <ul style="list-style-type: none"> • Diskkryptering • Slet midlertidige datafiler • Løsninger for LDAP-indstillinger • Diverse |
| Rapporter | <ul style="list-style-type: none"> • Side med menuindstillinger • Enhed • Udskrivning | <ul style="list-style-type: none"> • Genveje • Fax • Netværk |
| Fejlfinding | Udskriv kvalitetstestsider | Rengøring af scanneren |

Enhed

Præferencer

| Punkt i menuen | Beskrivelse |
|---|--|
| Displaysprog [Liste over sprog] | Bestemmer, hvilket sprog teksten i displayet skal vises på. |
| Land/område [Liste over lande eller regioner] | Identificer landet eller regionen, som printeren er konfigureret til at fungere i. |
| Kør installation Fra* Til | Kør opsætningsguiden. |
| Tastatur Tastaturtype [Liste over sprog] | Vælg et sprog som en tastaturtype. Bemærk! Alle værdierne for Tastaturtype vises muligvis ikke eller kræver muligvis specialhardware for at blive vist. |
| Viste oplysninger Vis tekst 1 (IP-adresse*) Vis tekst 2 (Dato/klokkeslæt*) Tilpasset tekst 1 Tilpasset tekst 2 | Angiv oplysningerne, der skal vises på startskærmen. |
| Dato og klokkeslæt Konfigurer Aktuel dato og klokkeslæt Indstil dato og klokkeslæt manuelt Datoformat (MM-DD-ÅÅÅÅ*) Klokkeslætsformat (12 timer A.M./P.M.*) Tidszone (UTC-5:00*) Netværkstidsprotokol Aktivér NTP (Til*) NTP-server Aktivér Godkendelse (Ingen*) | Konfigurer printerens dato og klokkeslæt og netværkstidsprotokol. |
| Papirstørrelser USA* Metrisk | Angiv måleenheden til papirstørrelser. Bemærk! Det land eller område, der er valgt i den indledende opsætningsguide bestemmer indstillingen for den indledende papirstørrelse. |
| Skærmens lysstyrke 20–100 % (100*) | Juster displayets lysstyrke. |
| Adgang til flashdrev Deaktiveret Aktiveret* | Aktivér adgang til flashdrev. |
| Tillad fjernelse af baggrund Fra Til* | Angiv, om det er tilladt at fjerne baggrunden. |
| Bemærk! En stjerne (*) ud for en værdi angiver standardindstillingen. | |

| Punkt i menuen | Beskrivelse |
|--|---|
| Tillad brugertilpasning af scanning Fra Til* | Angiv, om indstillingen Scanning af brugertilpasset job vises i forbindelse med kopiering, scanning og fax. Bemærk! Dette menupunkt vises kun, hvis der er installeret en harddisk eller et intelligent lagerdrev. |
| Ensidet flatbedscanning Fra* Til | Indstil printeren til at scanne alle jobtyper, der benytter scannerens glasplade, som en enkelt side. Bemærk! Efter udførelse af en enkelt flatbed-scanning vender printeren tilbage til startskærmen i stedet for at vise meddelelser. |
| Enhedslyde Slå alle lyde fra (Fra*) Knapfeedback (Til*) Lydstyrke (5*) ADF fyldt-bip (Til*) Alarmstyring (Enkelt*) Kasettealarm (enkelt*) Højttalertilstand (Til indtil tilsluttet*) Lydstyrke for ringetone (Til*) | Konfigurer printerens lydindstillinger. |
| Skærmtimeout 5-300 sekunder (60*) | Indstil den inaktive periode i sekunder, der skal gå, før displayet viser startskærmen, eller før printeren automatisk logger ud fra en brugerkonto. |
| Bemærk! En stjerne (*) ud for en værdi angiver standardindstillingen. | |

Økotilstand

| Element i menuen | Beskrivelse |
|---|--|
| Udskrive Sider 1-sidet* 2-sidet | Angiv, om der skal udskrives på én side eller på begge sider af papiret. |
| Udskrive Sider pr. ark Fra* 2 sider pr. ark 3 sider pr. ark 4 sider pr. ark 6 sider pr. ark 9 sider pr. ark 12 sider pr. ark 16 sider pr. ark | Udskriv multisidebilleder på den ene side af et ark papir. |
| Udskrive Tonersværtning 1-5 (4*) | Fastsæt, hvor lyse eller mørke tekstbilleder skal være. |
| Bemærk! En stjerne (*) ud for en værdi angiver standardindstillingen. | |

| Element i menuen | Beskrivelse |
|--|---|
| Udskrive Farvebesparelse Fra* Til | Reducer den mængde toner, der bruges til udskrivning af grafik og billeder. |
| Kopi Sider 1-sidet til 1-sidet* 1-sidet til 2-sidet 2-sidet til 1-sidet 2-sidet til 2-sidet | Angiv den scanningsadfærd, der er baseret på originaldokumentet. |
| Kopi Sider pr. ark Fra* 2 sider i stående retning 4 sider i stående retning 2 sider i liggende retning 4 sider i liggende retning | Angiv den scanningsadfærd, der er baseret på originaldokumentet. |
| Kopi Sværtning 1-9 (5*) | Bestem mørkheden af de scannede tekstbilleder. |
| Bemærk! En stjerne (*) ud for en værdi angiver standardindstillingen. | |

Fjernkontrolpanel

| Element i menuen | Beskrivelse |
|--|---|
| Ekstern VNC-forbindelse Tillad ikke* Tillad | Tilslut en ekstern Virtual Network Computing-klient (VNC) til det eksterne kontrolpanel. |
| Godkendelsestype Ingen* Standardgodkendelse | Indstil godkendelsestypen, når du får adgang til VNC-klientserveren. |
| VNC-adgangskode | Angiv den adgangskode, der skal bruges til at oprette forbindelse til VNC-klientserveren. Bemærk! Dette menupunkt vises kun, hvis Godkendelsestype er indstillet til Standardgodkendelse. |
| Bemærk! En stjerne (*) ud for en værdi angiver standardindstillingen. | |

Meddelelser

| Punkt i menuen | Beskrivelse |
|--|--|
| Bip - Automatisk dokumentføder fyldt Fra Til* | Aktivér en lyd, når der lægges papir i den automatiske dokumentføder (ADF). |
| Alarmkontrol Fra Enkelt* Kontinuerligt | Indstil antallet af gange, alarmen lyder, når printeren kræver handling fra brugeren. |
| Forbrugsstoffer Vis beregninger over forbrugsstoffer Vis beregninger* Vis ikke beregninger | Vis den forventede status for forbrugsstoffer. |
| Forbrugsstoffer Kasettealarm Fra Enkelt* Kontinuerligt | Indstil antallet af gange, alarmen lyder, når patronen er ved at være tom. |
| Forbrugsstoffer Brugerdefinerede meddelelser om forbrugsstoffer | Konfigurer indstillinger for meddelelser, når printeren kræver handling fra brugeren. Bemærk! Dette menupunkt er kun tilgængeligt i Embedded Web Server. |
| Opsætning af e-mailadvarsel E-mailopsætning Primær SMTP gateway | Skriv IP-adressen eller værtsnavnet på den primære SMTP-server til afsendelse af e-mail. |
| Opsætning af e-mailadvarsel E-mailopsætning Primær SMTP gatewayport (25*) | Indtast portnummeret på den primære SMTP-server. |
| Opsætning af e-mailadvarsel E-mailopsætning Sekundær SMTP gateway | Indtast IP-adressen eller værtsnavnet på den sekundære server eller backup-SMTP-serveren. |
| Opsætning af e-mailadvarsel E-mailopsætning Sekundær SMTP gatewayport (25*) | Indtast serverens portnummer på den sekundære server eller backup-SMTP-serveren. |
| Opsætning af e-mailadvarsel E-mailopsætning SMTP Timeout (30*) | Angiv hvor lang tid, der skal gå, inden printeren får timeout, hvis SMTP-serveren ikke svarer. |
| Opsætning af e-mailadvarsel E-mailopsætning Svaradresse | Angiv en svaradresse i e-mailen. |
| Opsætning af e-mailadvarsel E-mailopsætning Brug altid SMTP-standardsvaradresse (Fra*) | Brug SMTP-standardsvaradressen. |
| Bemærk! En stjerne (*) ud for en værdi angiver standardindstillingen. | |

| Punkt i menuen | Beskrivelse |
|--|--|
| Opsætning af e-mailadvarsel E-mailopsætning Brug SSL/TLS (Deaktiveret*) | Send en e-mail ved hjælp af et krypteret link. |
| Opsætning af e-mailadvarsel E-mailopsætning Kræver Betroet certifikat (Til*) | Kræv et betroet certifikat for at få adgang til SMTP-serveren. |
| Opsætning af e-mailadvarsel E-mailopsætning SMTP servergodkendelse (Ingen godkendelse påkrævet*) | Indstil godkendelsestypen for SMTP-serveren. |
| Opsætning af e-mailadvarsel E-mailopsætning Enhedsinitieret e-mail (Ingen*) | Angiv, om legitimationsoplysninger er påkrævet for enhedsinitierede e-mails. |
| Opsætning af e-mailadvarsel E-mailopsætning Brugerinitieret e-mail (Ingen*) | Angiv, om legitimationsoplysninger er påkrævet til brugerinitierede e-mails. |
| Opsætning af e-mailadvarsel E-mailopsætning Brug legit.opl. for Active Directory-enh. (Fra*) | Aktivér brugeroplysninger og gruppebetegnelser for at oprette forbindelse til SMTP-serveren. |
| Opsætning af e-mailadvarsel E-mailopsætning Bruger-id til enheden | Angiv bruger-id'et for at oprette forbindelse til SMTP-serveren. |
| Opsætning af e-mailadvarsel E-mailopsætning Enhedsadgangskode | Angiv den adgangskode, der skal bruges til at oprette forbindelse til SMTP-serveren. |
| Opsætning af e-mailadvarsel E-mailopsætning Kerberos 5-OMRÅDE | Angiv ressourcen for Kerberos 5-godkendelsesprotokollen. |
| Opsætning af e-mailadvarsel E-mailopsætning NTLM-Domæne | Angiv domænenavnet for NTLM-sikkerhedsprotokol. |
| Opsætning af e-mailadvarsel E-mailopsætning Deaktiver fejlen "SMTP-server ikke konfigureret" (Fra*) | Deaktiver en SMTP-konfigurationsfejlmeddelelse, så den vises på displayet. |
| Forebyggelse af fejl Multifeed-sensor til automatisk dokumentføder Fra Til* | Registrer, om den automatiske dokumentføder indfører mere end ét medieark ad gangen. |
| Bemærk! En stjerne (*) ud for en værdi angiver standardindstillingen. | |

| Punkt i menuen | Beskrivelse |
|---|--|
| Forebyggelse af fejl Papirstophjælp Fra Til* | Indstil printeren til automatisk at kontrollere, om der er fastklemt papir. |
| Forebyggelse af fejl Fortsæt automatisk Fra Til* Tid for Fortsæt automatisk (5*) | Lad printeren fortsætte med automatisk at behandle eller udskrive et job, efter visse betingelser for handling er ryddet. |
| Forebyggelse af fejl Automatisk genstart Automatisk genstart Genstart ved inaktivitet Genstart altid* Genstart aldrig | Indstil printeren til at genstarte, hvis der opstår en fejl. |
| Forebyggelse af fejl Automatisk genstart Maks. autom. genstarter (2*) | Indstil det antal automatiske genstarter, som printeren kan udføre. |
| Forebyggelse af fejl Automatisk genstart Automatisk genstart af vindue (720*) | Angiv antallet af sekunder, inden printeren udfører en automatisk genstart. |
| Forebyggelse af fejl Automatisk genstart Automatisk genstart af tæller | Vis skrivebeskyttet information om genstart af tæller. |
| Forebyggelse af fejl Automatisk genstart Nulstil automatisk genstart af tæller Annuller Fortsæt | Nulstil automatisk genstart af tæller. |
| Forebyggelse af fejl Vis fejl på Kort papir Til Automatisk fjernelse* | Indstil printeren, så du får vist en meddelelse, når der opstår en fejl på grund af kort papir. Bemærk! Kort papir refererer til størrelsen på det ilagte papir. |
| Forebyggelse af fejl Beskyt side Fra* Til | Indstil printeren til at behandle hele siden i hukommelsen, inden den udskrives. |
| Gendan indhold ved papirstop Genopret ved stop Fra Til Auto* | Indstil printeren til at genudskrive fastklemte sider. |
| Bemærk! En stjerne (*) ud for en værdi angiver standardindstillingen. | |

| Punkt i menuen | Beskrivelse |
|--|---|
| Gendan indhold ved papirstop Genoprettelse efter scannerstop Jobniveau Sideniveau* | Angiv, hvordan du vil genstarte et scanningsjob efter løsning af papirstop. |
| Bemærk! En stjerne (*) ud for en værdi angiver standardindstillingen. | |

Strømstyring

| Punkt i menuen | Beskrivelse |
|--|--|
| Slumretilstandsprofil Udskriv fra slumretilstand Forbliv vågen efter udskrivning Gå i slumretilstand efter udskrivning* | Indstil printeren til at forblive vågen eller gå til slumringstilstand efter udskrivning. |
| Slumretilstandsprofil Tryk for at vække fra dyb dvaletilstand Fra Til* | Væk printeren fra dyb dvaletilstand ved at trykke på printerens display. |
| Timeout Slumringstilstand 1-114 minutter (15*) | Indstil den inaktive periode, der skal gå, før printeren begynder at køre i slumretilstand. |
| Timeout Dvaletimeout Deaktiveret 1 time 2 timer 3 timer 6 timer 1 dag 2 dage 3 dage* 1 uge 2 uger 1 måned | Indstil den tid, der skal gå, før printeren slukkes. |
| Timeout Dvaletimeout ved forbindelse Dvale Sæt ikke i dvale* | Sæt Dvaletimeout til at slukke for printeren, så længe der findes en aktiv Ethernet-forbindelse. |
| Planlæg strømtilstande Tidsplaner Tilføj ny tidsplan | Indstil printeren til at gå i slumre- eller dvaletilstand. |
| Bemærk! En stjerne (*) ud for en værdi angiver standardindstillingen. | |

Anonym dataindsamling

| Punkt i menuen | Beskrivelse |
|--|--|
| Anonym dataindsamling Opl. om enhedsbrug og ydeevne Ingen* | Bemærk! Tidspunkt for afsendelse af anonyme data vises kun, når du indstiller Anonym dataindsamling til Oplysninger om enhedsbrug og ydeevne. |
| Tidspunkt for afsendelse af anonyme data Starttidspunkt Stoptidspunkt | |
| Bemærk! En stjerne (*) ud for en værdi angiver standardindstillingen. | |

Tilgængelighed

| Menupunkt | Beskrivelse |
|--|---|
| Tidsperiode for ens tastetryk 0-5 (0*) | Angiv det interval, i sekunder, som printeren ignorerer ens tastetryk på et tilsluttet tastatur. |
| Indledende forsinkelse ved tastegentagelse 0,25-5 (1*) | Angiv den første forsinkelsesvarighed, i sekunder, før et gentaget tastetryk begynder gentagelsen. Bemærk! Dette menupunkt vises kun, når der slutes et tastatur til printeren. |
| Hastighed på tastegentagelse 0,5-30 (30*) | Angiv antal tryk pr. sekund for et gentaget tastetryk. Bemærk! Dette menupunkt vises kun, når der slutes et tastatur til printeren. |
| Forlæng skærmtimer Fra* Til | Gør det muligt for brugeren at forblive på samme sted og nulstil Skærmtimer timer, når den udløber i stedet for vende tilbage til startskærmen. |
| Headphone-lydst. 1-10 (5*) | Juster hovedtelefonens lydstyrke. Bemærk! Dette menupunkt vises kun, når der slutes en hovedtelefon til printeren. |
| Aktiver stemmevejledning, når hovedtelefonen er tilsluttet Fra* Til | Aktiver stemmevejledning, når hovedtelefonen er sluttet til printeren. |
| Indtal adgangskoder/PIN-koder Fra* Til | Indstil printeren til at læse adgangskoder eller personlige identifikationsnumre højt. Bemærk! Dette menupunkt vises kun, når der slutes en hovedtelefon eller en højtaler til printeren. |
| Bemærk! En stjerne (*) ud for en værdi angiver standardindstillingen. | |

| Menupunkt | Beskrivelse |
|--|--|
| Talehastighed Meget langsom Langsom Normal* Hurtig Hurtigere Meget hurtig Hastig Meget hastig Hurtigst | Angiv stemmevejledningens talehastighed. Bemærk! Dette menupunkt vises kun, når der sluttes en hovedtelefon eller en højtaler til printeren. |
| Bemærk! En stjerne (*) ud for en værdi angiver standardindstillingen. | |

Gendan standardindstillinger

| Element i menuen | Beskrivelse |
|--|--|
| Gendan indstil. Gendan alle indstillinger Gendan printerindstillinger Gendan netværksindstillinger Gendan faxindstillinger Gendan appindstillinger | Gendan printerens standardindstillinger. |

Vedligeholdelse

Konfigurationsmenu

| Punkt i menuen | Beskrivelse |
|--|--|
| USB-konfiguration USB-PnP 1* 2 | Skift USB-drivertilstand for printeren for at forbedre dens kompatibilitet med en pc. |
| USB-konfiguration USB scan til lokal Til* Fra | Angiv, om USB-enhedens driver opregner som en simpel USB-enhed (enkelt interface) eller som en USB-kompositenhed (flere interfaces). |
| USB-konfiguration USB-hastighed Fuld Auto* | Indstil USB-porten til at køre med fuld hastighed, og deaktivere dens højhastighedsmuligheder. |
| Bemærk! En stjerne (*) ud for en værdi angiver standardindstillingen. | |

| Punkt i menuen | Beskrivelse |
|--|---|
| Konfiguration af papirmagasin Størrelsesregistrering Papirmagasin [x] Registrering Fra Til* | Indstil papirmagasinet til automatisk at registrere størrelsen på det papir, der er lagt i den. |
| Konfiguration af papirmagasin Kædning til papirmagasin Automatisk* Fra | Indstil printeren til at forbinde de papirmagasiner, der har de samme indstillinger for papirtype og -størrelse. |
| Konfiguration af papirmagasin Vis meddelelse om Indsæt papirmagasin Fra Kun i forbindelse med ukendte størrelser* Altid | Vis en meddelelse, der giver brugeren mulighed for at ændre indstillingerne for papirstørrelse og papirtype, når papirmagasinet er indsat. |
| Konfiguration af papirmagasin A5 ilægges Kort kant Lang kant* | Angiv en standardretning for ilægning af papir i A5-størrelse i alle papirkilder. |
| Konfiguration af papirmagasin Papirprompt Auto* Flerformålsarkføder Manuelt papir | Indstil papirkilden, som brugeren fylder i, når der vises en meddelelse om ilægning af papir. Bemærk! For at Flerformålsarkføder skal vises, skal du i menuen Papir indstille Konfigurer MP til Kasette. |
| Konfiguration af papirmagasin Konvolutprompte Auto* Flerformålsarkføder Manuel konvolut | Indstil papirkilden, som brugeren fylder i, når der vises en meddelelse om ilægning af konvolut. Bemærk! For at Flerformålsarkføder skal vises, skal du i menuen Papir indstille Konfigurer MP til Kasette. |
| Konfiguration af papirmagasin Prompthandling Spørg bruger* Fortsæt Brug nuværende | Indstil printeren til at løse papir- eller konvolutrelaterede, når du bliver bedt om det. |
| Rapporter Side med menuindstillinger Hændelseslog Oversigt over hændelseslog | Udskriv rapporter om printerens menuindstillinger, status og hændelseslogs. |
| Brug af forbrugsstoffer og tællere Ryd oversigt over forbrug af forbrugsstoffer | Nulstil historik for brug af forbrugsstoffer, såsom antal sider og resterende dage, til fabriksindstillingerne. |
| Bemærk! En stjerne (*) ud for en værdi angiver standardindstillingen. | |

| Punkt i menuen | Beskrivelse |
|--|--|
| Brug af forbrugsstoffer og tællere ITM-nulstilling Nulstil tæller for sort patron Nulstil tæller til cyan patron Nulstil tæller til magenta patron Nulstil tæller til gul patron Nulstil vedligeholdelsestælleren | Når du har installeret et nyt forbrugsstof eller vedligeholdelsessæt, skal tælleren nulstilles. |
| Brug af forbrugsstoffer og tællere Kategorier for kategoribaseret dækning | Juster mængden af farvedækning for hvert udskrivningsområde. |
| Printeremuleringer PPDS-emulering Fra* Til | Indstil printeren til at genkende og bruge PPDS-datastrømmen. |
| Printeremuleringer PS-emulering Fra Til* | Indstil printeren til at genkende og bruge PS-datastrømmen. |
| Printeremuleringer Aktivér Formsmerge Fra* Til | Aktiver formsmerge for at gemme formularerne på harddisken eller det intelligente lagerdrev (ISD). Bemærk! Printeren skal have en harddisk eller et ISD installeret. |
| Printeremuleringer Aktivér Prescribe Fra* Til | Aktiver Prescribe. Bemærk! Prescribe-licensen skal være installeret. |
| Printeremuleringer Emulatorsikkerhed Timeout for side 0–60 (60*) | Indstil timeout for side ved emulering. |
| Printeremuleringer Emulatorsikkerhed Nulstil emulator efter job Fra* Til | Nulstil emuleringen efter et udskriftsjob. |
| Printeremuleringer Emulatorsikkerhed Deaktiver adgang til printermeddelelser Fra Til* | Deaktiver adgang til printerbesked under emulering. |
| Bemærk! En stjerne (*) ud for en værdi angiver standardindstillingen. | |

| Punkt i menuen | Beskrivelse |
|--|---|
| Faxkonfiguration Support til fax ved lav strøm Deaktiver dvale Tillad dvale Auto* | Indstil faxen til at gå i Slumretilstand, når printeren bestemmer, at den skal. |
| Faxkonfiguration Faxlagerets placering NAND Disk* | Angiv lagringsdestinationen for alle faxer. Bemærk! Dette menupunkt vises kun, hvis der er installeret en harddisk eller et ISD. |
| Udskrivningskonfiguration Kun sort-tilstand Fra* Til | Udskriv ikke-kopijob i gråtoner. |
| Udskrivningskonfiguration Farvediffusering Fra 1 2* 3 4 5 | Du kan forbedre udskriften og kompensere for farveregistrering i printeren. |
| Udskrivningskonfiguration Font-skarphed 0–150 (24*) | Indstil en værdi for tekstens punktstørrelse, under hvilken højfrekvensskærm-billederne bruges ved udskrivning af skrifttypedata. Hvis værdien f.eks. er 24, vil alle skrifttyper med punktstørrelsen 24 eller mindre bruge højfrekvensskærm-billederne. |
| Enhedsdrift Lydløs tilstand Fra* Til | Indstil printeren til at køre i Lydløs tilstand. Bemærk! Aktivering af denne indstilling gør printerens samlede ydeevne langsommere. |
| Enhedsdrift Panelmenuer Fra Til* | Aktivér adgang til printermenuerne fra kontrolpanelet. |
| Enhedsdrift Sikker tilstand Fra* Til | Indstil printeren til at fungere i en særlig tilstand, hvor den fortsat forsøger at tilbyde så meget funktionalitet som muligt på trods af kendte problemer. Når printeren f.eks. er sat på Til, og dupleksmotoren ikke er i drift, foretager printeren enkeltsidet udskrivning af dokumenter, selv om jobbet angiver tosidet udskrivning. |
| Enhedsdrift Minimum hukommelse til kopiering 80 MB* 100 MB | Indstil minimumhukommelsesallokering til opbevaring af kopijob. |

Bemærk! En stjerne (*) ud for en værdi angiver standardindstillingen.

| Punkt i menuen | Beskrivelse |
|---|--|
| Enhedsdrift Ryd brugerdefineret status | Slet brugerdefinerede strenge for standard eller alternative brugerdefinerede meddelelser. |
| Enhedsdrift Fjern alle eksternt installerede meddelelser | Slet meddelelser, der blev installeret eksternt. |
| Enhedsdrift Vis automatisk fejlskærme Fra Til* | Vis eksisterende fejlmeddelelser på displayet, når printeren forbliver inaktiv på startskærm-billedet i et stykke tid. |
| Enhedsdrift Accepter retning på kopi via hurtig sti Fra* Til | Aktiver printeren til at bruge retningsindstillingen under menuen Kopier, når du vil sende hurtige kopijob. |
| Konfiguration af TPS (Toner Patch Sensor) Præferance for kalibreringsfrekvens Deaktiveret Færrest farvejusteringer Færre farvejusteringer Normal* Bedre farvenøjagtighed Bedst farvenøjagtighed | Indstil printeren til at notere den korrekte mængde toner for at opretholde farvekonsistens. |
| Konfiguration af TPS (Toner Patch Sensor) Fuld kalibrering | Kør den fulde farvekalibrering. |
| Konfiguration af TPS (Toner Patch Sensor) Udskriv side med TPS-oplysninger | Udskriv en diagnosticeringsside, der indeholder oplysninger om toner patch-sensorkalibrering. |
| Scannerkonfiguration Scanner manuel registrering Hurtig udskriftsprøv | Udskriv en hurtig udskriftsprøve med mål. Bemærk! Sørg for, at margenafstanden på udskriftssiden er ensartet hele vejen rundt om målet. Hvis det ikke er tilfældet, skal printerens margener nulstilles. |
| Scannerkonfiguration Scanner manuel registrering Registrering af forreste ADF Registrering af bageste ADF Flatbed-registrering | Registrer flatbed og den automatiske dokumentføder efter udskiftning af den automatiske dokumentføder, scannerens glasplade eller systemkort. |
| Scannerkonfiguration Nulstil vedligeholdelsestælleren | Nulstil tælleren, når du har udskiftet ADF-vedligeholdelseskittet. |
| Scannerkonfiguration Kantsletning Slet flatbed-kant (3*) Slet ADF-kant (3*) | Angiv størrelsen, i millimeter, af det ikke-udskrevne område omkring et scanningsjob på den automatiske dokumentføder eller flatbed. |
| Scannerkonfiguration Fjernelse af skævhed i indscannet billede fra ADF Elektronisk fjernelse af skævhed i indscannet billede fra ADF (Til*) | Reducer skævheder i dokumenter, der scannes fra den automatiske dokumentføder (ADF). |
| Bemærk! En stjerne (*) ud for en værdi angiver standardindstillingen. | |

| Punkt i menuen | Beskrivelse |
|--|--|
| Scannerkonfiguration Deaktiver scanner Nej* Ja Kun ADF | Deaktiver scanneren, når den ikke fungerer korrekt. |
| Scannerkonfiguration Tiff-byterækkefølge CPU Endianness* Little Endian Big Endian | Indstil byterækkefølge af et TIFF-formateret scanningsresultatet. |
| Scannerkonfiguration Præcist antal Tiff-rækker pr. stribe Til* Fra | Indstil tag-værdien RowsPerStrip for et TIFF-formateret scanningsresultat. |
| Bemærk! En stjerne (*) ud for en værdi angiver standardindstillingen. | |

Ude af drift – slet

| Punkt i menuen | Beskrivelse |
|---|---|
| Ude af drift – slet Hukommelse sidst rensed Harddisk sidst rensed Sidste sletning af ISD | Vis skrivebeskyttede oplysninger om, hvornår printerhukommelsen eller lagerdrevet sidst blev slettet. Bemærk! Harddisk sidst rensed og ISD sidst slettet vises kun, hvis der er installeret et lagerdrev. |
| Ude af drift – slet Rens alle oplysninger på ikke-flygtig hukommelse Slet alle printer- og netværksindstillinger Slet alle apps og appindstillinger Slet alle genveje og genvejsindstillinger Rens alle oplysninger på harddisken Slet downloads (slet alle makroer, skrifttyper, PFO'er osv.) Slet job, der er placeret i buffer Slet tilbageholde job Slet det intelligente lagerdrev | Slet alle oplysninger i ikke-flygtig hukommelse og på lagerdrevet. Bemærk! Rens alle oplysninger på harddisken og Slet det intelligente lagerdrev vises kun, hvis der er installeret et lagerdrev. |

Tilpasning af startskærm-billedet

Bemærk! Denne menu er kun tilgængelig i Embedded Web Server.

| Menu | Beskrivelse |
|----------------------------|---|
| Kopiering | Angiv, hvilke ikoner der vises på startskærmen. |
| E-mail | |
| Fax | |
| Tilbageholdte faxer | |
| Frigiv tilbageholdte faxer | |
| Status/forbrugsstoffer | |
| Jobkø | |
| Indstillinger | |
| Skift sprog | |
| Adressebog | |
| Bogmærker | |
| Tilbageholdte job | |
| USB-drev | |
| FTP | |
| Scanningsprofiler | |
| Lås enhed | |
| Scan Center | |
| Kortkopi | |
| Genvejscenter | |

Om denne printer

| Punkt i menuen | Beskrivelse |
|---|---|
| Aktivmærke | Angiv printerens identitet. Den maksimale længde er 32 tegn. |
| Printerens placering | Angiv printerplacering. Den maksimale længde er 63 tegn. |
| Kontakt | Angiv kontaktoplysningerne til printerens. Den maksimale længde er 63 tegn. |
| Firmwareversion | Vis den firmwareversion, der er installeret på printerens. |
| Engine | Vis printerens enginenummer. |
| Serienummer | Vis printerens serienummer. |
| Eksporter konfigurationsfil til USB | Eksporter konfigurationsfilen til et flashdrev. |
| Eksporter komprimeret logfil til USB | Eksporter de komprimerede logfiler til et flashdrev. |

Udskrive

Layout

| Element i menuen | Beskrivelse |
|--|--|
| Sider 1-sidet* 2-sidet | Angiv, om der skal udskrives på én side eller på begge sider af papiret. |
| Bemærk! En stjerne (*) ud for en værdi angiver standardindstillingen. | |

| Element i menuen | Beskrivelse |
|---|---|
| Metode anvendt til at blade Lang kant* Kort kant | Bestem, hvilken side af papiret der indbindes ved tosidet udskrivning. |
| Tomme sider Udskrive Udskriv ikke* | Udskriv tomme sider, der medtages i et udskriftsjob. |
| Sætvis Deaktiveret (1,1,1,2,2,2) Til (1,2,1,2,1,2)* | Denne indstilling holder siderne i et udskriftsjob stakket i rækkefølge, især når der udskrives flere kopier af jobbet. |
| Skilleark Ingen* Mellem kopier Mellem job Mellem sider | Indsæt tomme skilleark, når der udskrives. |
| Skillesidekilde Papirmagasin [x] (1*) Flerformålsarkføder | Angiv papirkilden til skillesiden. |
| Sider pr. ark Fra* 2 sider pr. ark 3 sider pr. ark 4 sider pr. ark 6 sider pr. ark 9 sider pr. ark 12 sider pr. ark 16 sider pr. ark | Udskriv multisidebilleder på den ene side af et ark papir. |
| Bestilling af sider pr. ark Vandret* Omvendt, vandret Lodret Omvendt, lodret | Angiv placeringen af flere sidebilleder, når menuen Sider pr. ark bruges. |
| Retning af Sider pr. ark Auto* Liggende Stående | Angiv retningen af flere sidebilleder, når menuen Sider pr. ark bruges. |
| Ramme for Sider pr. ark Ingen* Konstant | Udskriv en ramme omkring hver side, når menuen Sider pr. ark bruges. |
| Kopier 1-9999 (1*) | Angiv antallet af kopier til hvert udskriftsjob. |
| Bemærk! En stjerne (*) ud for en værdi angiver standardindstillingen. | |

| Element i menuen | Beskrivelse |
|--|---|
| Udskriftsområde Normal* Tilpas til side Hele siden | Indstil området, der kan udskrives på et ark papir. |
| Bemærk! En stjerne (*) ud for en værdi angiver standardindstillingen. | |

Opsætning

| Punkt i menuen | Beskrivelse |
|--|---|
| Printersprog PCL-emulering PS-emulering* | Angiv printersproget. Bemærk! Indstilling af et printersprog forhindrer ikke et softwareprogram i at sende udskriftsjob, der bruger andre sprog. |
| Job der venter Fra* Til | Bevar udskriftsjob, der kræver forbrugsstoffer, så job, der ikke kræver disse forbrugsstoffer, kan udskrives. Bemærk! Dette menupunkt vises kun, hvis der er installeret en harddisk eller et intelligent lagerdrev (ISD). |
| Timeout for tilbageholdelse af job 0–255 (30*) | Indstil tidsrummet i sekunder, som printeren venter på brugerindgriben, før den tilbageholder job, der kræver utilgængelige ressourcer. Bemærk! Dette menupunkt vises kun, hvis der er installeret en harddisk eller et ISD. |
| Printerbrug Maks. hastighed Maks. ydelse* | Bestem, hvordan farvebilledsættet fungerer under udskrivning. Bemærkninger: <ul style="list-style-type: none"> Når farvebilledsættet er indstillet til Maks. rækkevidde, taber den fart eller stopper, mens der udskrives grupper af kun sorte sider. Når kameraet er indstillet til Maks. hastighed, kører farvebilledsættet altid under udskrivning, uanset om der udskrives farvede eller sorte sider. |
| Brug af printer med lav hastighed Maks. hastighed Maks. ydelse* | Bestem, hvordan farvebilledsættet fungerer under udskrivning ved lav hastighed. Bemærkninger: <ul style="list-style-type: none"> Når farvebilledsættet er indstillet til Maks. rækkevidde, taber den fart eller stopper, mens der udskrives grupper af kun sorte sider. Når kameraet er indstillet til Maks. hastighed, kører farvebilledsættet altid under udskrivning, uanset om der udskrives farvede eller sorte sider. Denne indstilling ændrer kun printeradfærd, når printermotoren kører med en proceshastighed på 25 sider pr. minut. Det har ingen effekt, når printermotoren kører ved hurtigere proceshastigheder. |
| Indlæs til RAM* Disk | Angiv, hvor du vil gemme alle permanente ressourcer, der er blevet downloadet til printeren. Bemærk! Dette menupunkt vises kun, hvis der er installeret en harddisk eller et ISD. |
| Bemærk! En stjerne (*) ud for en værdi angiver standardindstillingen. | |

| Punkt i menuen | Beskrivelse |
|--|---|
| Spar ressourcer Fra* Til | Bestem, hvad printeren skal gøre med downloadede ressourcer, når den modtager et job, som kræver mere hukommelse, end der er tilgængeligt. Bemærkninger: <ul style="list-style-type: none"> Når den er indstillet til Fra, bevarer printeren kun indlæste ressourcer, indtil der er behov for mere hukommelse. Ressourcer, der er knyttet til det inaktive printersprog, slettes. Når den er indstillet til Til, bevarer printeren alle de permanent downloadede ressourcer på tværs af alle sprogkontakter. Printeren viser om nødvendigt meddelelser om hukommelse fuld i stedet for at slette permanente ressourcer. |
| Rækkefølge for Udskriv alt Alfabetisk* Nyeste først Ældste først | Angiv rækkefølgen, når du vælger at udskrive alle tilbageholdte og fortrolige job. Bemærk! Dette menupunkt vises kun, hvis der er installeret en harddisk eller et ISD. |
| Bemærk! En stjerne (*) ud for en værdi angiver standardindstillingen. | |

Kvalitet

| Punkt i menuen | Beskrivelse |
|--|---|
| Udskriftstilstand Sort og hvid Farve* | Indstil, hvordan printeren genererer farveindhold. |
| Udskriftsopløsning 4800 CQ* 1200 dpi | Angiv opløsningen for udskriften. Bemærk! 4800 CQ giver output i høj kvalitet ved maksimal hastighed. |
| Tonersværtning 1 til 5 (4*) | Fastsæt, hvor lyse eller mørke tekstbilleder skal være. |
| Halvtone Normal* Detaljer | Forbedr udskriften for at få mere jævne linjer med skarpere kanter. |
| Farvebesparelse Fra* Til | Reducer den mængde toner, der bruges til udskrivning af grafik og billeder. Bemærk! Når indstillingen Til er aktiveret, kan denne indstilling tilsidesætte værdien af indstillingen Tonersværtning. |
| RGB-styrke -6 til 6 (0*) | Juster lysstyrken for hvert RGB- og gråt objekt på siden. Bemærk! Denne indstilling påvirker ikke filer, hvor der anvendes CMYK-farvespecifikationer. |
| RGB-kontrast -6 til 6 (0*) | Juster kontrasten for hvert RGB- og gråt objekt på en side. Bemærk! Denne indstilling påvirker ikke filer, hvor der anvendes CMYK-farvespecifikationer. |
| RGB-mætning 0 til 5 (0*) | Bevar de sorte og hvide værdier, mens du justerer farvewærdierne for hvert objekt på siden. Bemærk! Denne indstilling påvirker ikke filer, hvor der anvendes CMYK-farvespecifikationer. |
| Bemærk! En stjerne (*) ud for en værdi angiver standardindstillingen. | |

Avanceret billedbehandling

| Punkt i menuen | Beskrivelse |
|--|---|
| Farvebalance Cyan (0*) Magenta (0*) Gul (0*) Sort (0*) | Juster mængden af toner, der bruges til hver farve. |
| Farvebalance Nulstil standardindstillinger | Nulstil alle farveindstillinger til deres standardværdier. |
| Farvekorrektion Fra Auto* Manuel | Juster farveindstillingen, der bruges til at udskrive dokumenter. Bemærkninger: <ul style="list-style-type: none"> • Fra indstiller printeren til at modtage farvekorrektionen fra softwaren. • Auto indstiller printeren til at anvende forskellige farveprofiler til hvert objekt på den udskrevne side. • Manuel gør det muligt at tilpasse RGB- eller CMYK-farvekonverteringerne til hvert objekt på den udskrevne side. |
| Farveeksempler Udskriv farveeksempler | Udskriv eksempelsider for hver af de RGB- og CMYK-farvekonverteringstabeller, der bruges i printeren. |
| Farvejustering | Kalibrer printeren, så den justerer variationer i farverne på udskriften. |
| Udskiftning af staffagefarver Indstil brugerdefineret CMYK | Tildel specifikke CMYK-værdier til 20 navngivne staffagefarver. |
| Bemærk! En stjerne (*) ud for en værdi angiver standardindstillingen. | |

Jobregnskab

| Punkt i menuen | Beskrivelse |
|---|--|
| Jobregnskab Fra* Til | Indstil printeren til at oprette en logfil for de udskriftsjob, den modtager. Bemærk! Dette menupunkt vises kun, hvis der er installeret en harddisk eller et intelligent lagerdrev (ISD). |
| Frekvens for jobstatistiklog Daily Ugentligt Månedligt* | Angiv, hvor ofte printeren opretter en logfil. |
| Loghandling i slutningen af frekvensen Ingen* E-mail aktuel logfil E-mail og slet aktuel logfil Anbring aktuel logfil Anbring og slet aktuel logfil | Angiv, hvordan printeren reagerer, når frekvenstærsklen udløber. Bemærk! Den værdi, der defineres i Frekvens for jobstatistiklog, bestemmer, hvornår denne handling udløses. |
| Bemærk! En stjerne (*) ud for en værdi angiver standardindstillingen. | |

| Punkt i menuen | Beskrivelse |
|--|--|
| Logfør næsten fuld-niveau Fra Til (5)* | Angiv logfilens maksimale størrelse, før printeren udfører Logfør handling ved Næsten fuld. Bemærk! Dette menupunkt vises kun, hvis der er installeret en harddisk eller et ISD. |
| Logfør handling ved Næsten fuld Ingen* E-mail aktuel logfil E-mail og slet aktuel logfil E-mail og slet ældste logfil Anbring aktuel logfil Anbring og slet aktuel logfil Anbring og slet ældste logfil Slet aktuel logfil Slet ældste logfil Slet alle undtagen den aktuelle Slet alle logfiler | Angiv, hvordan printeren reagerer, når harddisken eller ISD'et næsten er fuld. Bemærk! Den værdi, der defineres i niveauet Logfør næsten fuld-niveau, bestemmer, hvornår denne handling udløses. |
| Logfør handling ved Fuld Ingen* E-mail og slet aktuel logfil E-mail og slet ældste logfil Anbring og slet aktuel logfil Anbring og slet ældste logfil Slet aktuel logfil Slet ældste logfil Slet alle undtagen den aktuelle Slet alle logfiler | Angiv, hvordan printeren reagerer, når harddisk- eller ISD-forbruget når maksimumgrænsen (100 MB). |
| URL til pub.log | Angiv, hvor printeren anbringer logfiler for jobstatistik. |
| E-mail-adresser til afsendelse af logfiler | Angiv den e-mailadresse, som printeren skal sende logfiler for jobstatistik til. |
| Logfilpræfiks | Angiv præfiks for logfilerne. Bemærk! Det aktuelle værtnavn, der er defineret i menuen TCP/IP, bruges som standardpræfiks for logfiler. |
| Bemærk! En stjerne (*) ud for en værdi angiver standardindstillingen. | |

PDF

| Element i menuen | Beskrivelse |
|--|--|
| Skalér til papir Fra* Til | Skaler sideindhold, så det passer til den valgte papirstørrelse. |
| Bemærkninger Udskrive Udskriv ikke* | Angiv, om anmærkninger i PDF'en skal udskrives. |
| Bemærk! En stjerne (*) ud for en værdi angiver standardindstillingen. | |

| Element i menuen | Beskrivelse |
|--|----------------------------------|
| Udskriv PDF-fejl Fra Til* | Aktivér udskrivning af PDF-fejl. |
| Bemærk! En stjerne (*) ud for en værdi angiver standardindstillingen. | |

PostScript

| Punkt i menuen | Beskrivelse |
|--|---|
| Udskriv PS-fejl Fra* Til | Udskriv en side, der beskriver PostScript®-fejlen. Bemærk! Når der opstår en fejl, stopper behandlingen af jobbet, printeren udskriver en fejlmeddelelse, og resten af jobbet ryddes. |
| Minimum linjebredde 1-30 (2*) | Angiv minimumstregbredden. Bemærk! Job, der udskrives i 1200 dpi, bruger værdien direkte. |
| Lås PS-starttilstand Fra Til* | Deaktiver SysStart-filen. |
| Billedudjævning Fra* Til | Forbedr kontrasten og skarpheden på billeder med lav opløsning. Bemærk! Denne indstilling har ingen indflydelse på billeder med en opløsning på 300 dpi eller højere. |
| Skrifttypeprior. Indbygget* Flash/disk | Angiv skrifttypesøgerækkefølgen. Bemærkninger: <ul style="list-style-type: none"> • Indbygget indstiller printeren til at søge efter den ønskede skrifttype i hukommelsen, før den søger på harddisken eller det intelligente lagerdrev (ISD). • Flash/Disk indstiller printeren til at søge på harddisken eller ISD'et efter den anmodede skrifttype, før den søger i printerens hukommelse. • Dette menupunkt vises kun, hvis der er installeret en harddisk eller et ISD. |
| Vent timeout Fra Til* (40 sekunder) | Indstil printeren til at vente på yderligere data, før et udskriftsjob annulleres. |
| Bemærk! En stjerne (*) ud for en værdi angiver standardindstillingen. | |

PCL

| Punkt i menuen | Beskrivelse |
|--|--|
| Fontkilde Indbygget* Disk Hent Blitz Font kort Alle | Vælg den kilde, som indeholder standardskrifttypevalget. Bemærkninger: <ul style="list-style-type: none"> Disk og Flash vises kun, hvis der er installeret en ikke-defekt, ikke-beskyttet harddisk eller et intelligent lagerdrev (ISD). Download vises kun, hvis indlæste skrifttyper findes i printerens hukommelse. Skrifttypekort vises kun, når der er installeret et ISD. |
| Skrifttypenavn [Liste over tilgængelige skrifttyper] (Courier*) | Vælg en skrifttype fra den angivne fontkilde. |
| Symbolsæt [Liste med tilgængelige symbolsæt] (10U PC-8*) | Angiver symbolsættet for hvert skrifttypenavn. Bemærk! Et symbolsæt er et sæt alfabetiske og numeriske tegn, tegnsætningstegn og symboler. Symbolsæt understøtter de forskellige krav for sprog eller bestemte anvendelser, f.eks. matematiske symboler til videnskabelig tekst. |
| Pitch 0,08-100,00 (10,00*) | Angiv tegnbredde for skrifttyper med almindelig eller fast tegnbredde. Bemærk! Tegnbredde refererer til antallet af tegn med faste mellemrum pr. vandrette tomme. |
| Papirretning Stående* Liggende Omvendt stående Omvendt liggende | Angiv tekst- og grafikretning på siden. |
| Linjer pr. side 1-255 | Angiv antallet af linjer med tekst for hver side, der udskrives via PCL®-datastrømmen. Bemærkninger: <ul style="list-style-type: none"> Dette menupunkt aktiverer vertikal afstand mellem typer, der får det valgte antal anmodede linjer til at blive udskrevet mellem standardmargenen på siden. 60 er standardindstilling. 64 er den internationale standardindstilling. |
| PCL5 Minimum linjebredde 1-30 (2*) | Angiv den indledende minimumsbredde på anslag. |
| PCLXL Minimum linjebredde 1-30 (2*) | |
| A4-bredde 198 mm* 203 mm | Indstil bredden af den logiske side på A4-papir. Bemærk! Logisk side er mellemrummet på den fysiske side, hvor data er udskrevet. |
| Auto CR efter LF Til Fra* | Indstil printeren til at udføre en vognretur efter en linjeskiftkommando. Bemærk! Vognretur er en mekanisme, der får printeren til at flytte markøren til den første position på den samme linje. |
| Bemærk! En stjerne (*) ud for en værdi angiver standardindstillingen. | |

| Punkt i menuen | Beskrivelse |
|---|---|
| Auto LF efter CR Til Fra* | Indstil printeren til at udføre et linjeskift efter en vognreturkommando. |
| Nyt skuffenr. Tildel papirmagasin [x] Tildel manuelt papir Tildel manuel konvolut | Konfigurer printeren til at fungere med en anden printerdriver eller et brugerdefineret program, der bruger et andet sæt kildetildelinger til at bede om en given papirkilde. |
| Nyt skuffenr. Vis fabriksindstillinger | Vis standardværdien, der er knyttet til hver papirkilde. |
| Nyt skuffenr. Gendan standard | Gendan værdien til papirmagasinnummeret til standardindstillingerne. |
| Udskriftstimeout Fra Til* (90 sekunder) | Indstil printeren til at afslutte et udskriftsjob, efter den har været inaktiv i en angivet tidsperiode. |
| Bemærk! En stjerne (*) ud for en værdi angiver standardindstillingen. | |

Billede

| Menupunkt | Beskrivelse |
|--|---|
| Autotilpas Til Fra* | Vælg den bedste, tilgængelige papirstørrelse og papirretning til et billede. Bemærk! Når indstillingen er Til, tilsidesætter dette menupunkt den skalering og retning, der er angivet for billedet. |
| Inverter Fra* Til | Inverter bi-tonale monokrombilleder. Bemærk! Dette menupunkt gælder ikke for GIF- eller JPEG-billedformater. |
| Skalering Forankres øverst til v. Bedste tilpasning* Forankres i centrum Tilpas i højden/bredden Tilpas i højden Tilpas i bredden | Juster billedet, så det passer til udskriftsområdet. Bemærk! Når Autotilpas er angivet til Aktiveret, indstilles Skalering automatisk til Tilpas. |
| Papirretning Stående* Liggende Omvendt stående Omvendt liggende | Angiv tekst- og grafikretning på siden. |
| Bemærk! En stjerne (*) ud for en værdi angiver standardindstillingen. | |

Papir

Konfiguration af papirmagasin

| Element i menuen | Beskrivelse |
|---|--|
| Standardkilde Papirmagasin [x] (1*) Flerformålsarkføder Manuelt papir Manuel konvolut | Indstil papirkilden til alle udskriftsjob. |
| Papirstørrelse/type Papirmagasin [x] Flerformålsarkføder Manuelt papir Manuel konvolut | Angiv den papirstørrelse eller papirtype, der er lagt i hver papirkilde. |
| Erstat med størrelse Fra Letter/A4 Alle viste* | Indstil printeren til at erstatte den angivne papirstørrelse, hvis den påkrævede størrelse ikke er lagt i en af papirkilderne. Bemærkninger: <ul style="list-style-type: none"> • Slået fra beder brugeren om at ilægge den påkrævede papirstørrelse. • Alle viste tillader alle tilgængelige erstatninger. |
| Konfigurer MP Kasette* Manuel Først | Fastsætter adfærden for MP-arkføderen. Bemærkninger: <ul style="list-style-type: none"> • Indstillingen Kasette konfigurerer flerformålsarkføderen som den automatiske papirkilde. • Manuel angiver, at flerformålsarkføderen kun bruges til manuelt fremførte udskriftsjob. • Først konfigurerer flerformålsarkføderen som den primære papirkilde. |
| Bemærk! En stjerne (*) ud for en værdi angiver standardindstillingen. | |

Mediekonfiguration

Generel opsætning

| Punkt i menuen | Beskrivelse |
|--|---|
| Måleenheder Tommer Millimeter | Angiv måleenheden til papirstørrelsen Universal. Bemærk! Tommer er den amerikanske standardindstilling. Millimeter er den internationale standardindstilling. |
| Bredde stående 3,5-19 tommer (8,5*) 88,9-482,6 mm (216 mm*) | Indstil stående bredde til papirstørrelsen Universal. |
| Bemærk! En stjerne (*) ud for en værdi angiver standardindstillingen. | |

| Punkt i menuen | Beskrivelse |
|--|---|
| Højde stående 3,5-19 " (14*) 88,9-482,6 mm (356*) | Indstil stående højde til papirstørrelsen Universal. |
| Indføringsretning Kort kant* Lang kant | Indstil printeren til at tage papir fra den korte eller den lange kant. Bemærk! Lang kant vises kun, hvis den længste kant er kortere end den understøttede maksimale bredde. |
| Flere universalstørrelser Skuffe [x] Flerformålsarkføder | Tildel en unik dimension for flere universalstørrelser, der lægges i hver papirkilde. Bemærk! Denne indstilling vises kun, når den er aktiveret i menuen Enhed . Fra startskærmen skal du trykke på Indstillinger > Enhed > Vedligeholdelse > Konfigurationsmenu > Konfiguration af papirmagasin > Flere universalstørrelser . |
| Bemærk! En stjerne (*) ud for en værdi angiver standardindstillingen. | |

Specialscanningsstørrelser

| Element i menuen | Beskrivelse |
|--|---|
| Specialscanningsstørrelse [x] Navn scanningsstørrelse Bredde 1-8,5 " (8,5*) 25,4-215,9 mm (215,9*) Højde 1-25 " (11*) 25,4-635 mm (279,4*) Papirretning Stående* Liggende 2 scanninger pr. side Fra* Til | Tildel et navn på scanningsstørrelse, og konfigurer scanningsindstillingerne. |

Medietyper

| Element i menuen | Beskrivelse |
|--|---|
| Almindeligt papir Karton Genbrug Glittet Etiketter Vinyletiketter Bankpost Konvolut Brevpapir Forudskrevet Farvet papir Lyst Tungt Ru/bomuld Specialtype [X] | Angiv strukturen, vægten og retningen af papiret. |

Kopiering

Standardindstillinger for kopiering

| Punkt i menuen | Beskrivelse |
|---|--|
| Indholdstype Tekst Tekst/foto* Foto Grafik | Forbedr udskrivningsresultatet baseret på indholdet af originaldokumentet. |
| Indholdskilde Sort og hvid laser Farvelaserprinter* Inkjet Foto/Film Blad Avis Tryk på Andet | Forbedr udskrivningsresultat baseret på kilden til originaldokumentet. |
| Sider 1-sidet til 1-sidet* 1-sidet til 2-sidet 2-sidet til 1-sidet 2-sidet til 2-sidet | Angiv den scanningsadfærd, der er baseret på originaldokumentet. |

Bemærk! En stjerne (*) ud for en værdi angiver standardindstillingen.

| Punkt i menuen | Beskrivelse |
|--|---|
| Skillesider Ingen* Mellem kopier Mellem job Mellem sider | Angiv, om der skal indsættes tomme skillesider, når der udskrives. |
| Skillesidekilde Papirmagasin [x] (1*) Flerformålsarkføder | Angiv papirkilden til skillesiden. |
| Farve Fra Til* Automatisk | Indstil printeren til at generere farveudskrifter fra et scanningsjob. |
| Sider pr. ark Fra* 2 sider i stående retning 4 sider i stående retning 2 sider i liggende retning 4 sider i liggende retning | Angiv antallet af sidebilleder, der skal udskrives på samme side af et stykke papir. |
| Udskriv siderammer Fra* Til | Placer en ramme rundt om hvert billede, når du udskriver flere sider på en enkelt side. |
| Sætvis Fra [1,1,1,2,2,2] Til [1,2,1,2,1,2]* | Udskriv flere kopier i rækkefølge. |
| "Kopier fra"-størrelse [Liste over papirstørrelser] | Indstil papirstørrelsen på originaldokumentet. Bemærk! Letter er standardindstilling. A4 er den internationale standardindstilling. |
| "Kopier til"-kilde Papirmagasin [x] (1*) Flerformålsarkføder Automatisk match af størrelse | Angiv en papirkilde for kopijobbet. |
| Temperatur -4 til 4 (0*) | Angiv, om du vil generere en køligere eller varmere udskrift. |
| Sværtning 1 til 9 (5*) | Juster sværtningen i det scannede billede. |
| Antal kopier 1-9999 (1*) | Angiv antallet af kopier. |
| Bemærk! En stjerne (*) ud for en værdi angiver standardindstillingen. | |

| Punkt i menuen | Beskrivelse |
|--|--|
| Sidehoved/sidefod Venstre sidehoved Midt-sidehoved Højre sidehoved Venstre sidefod Midt-sidefod Højre sidefod | Angiv oplysninger om sidehoved og sidefod på det scannede billede. |
| Overlay Fortroligt Kopiering Kladde Vigtigt Brugerdefineret Fra* | Angiv den overlaytekst, der skal udskrives på hver kopi. |
| Brugerdefineret overlay | Indtast teksten til valgmuligheden Brugerdefineret i menuen Overlay. |
| Bemærk! En stjerne (*) ud for en værdi angiver standardindstillingen. | |

Avanceret billedbehandling

| Punkt i menuen | Beskrivelse |
|--|---|
| Farvebalance Cyan (0*) Magenta (0*) Gul (0*) | Juster farveintensiteten for cyan, magenta og gul. |
| Farve dropout Farveudfald (Ingen*) Standard rød grænse (128*) Standard grøn grænse (128*) Standard blå grænse(128*) | Angiv, hvilken farve der skal fades under scanningen, og justerer fading-graden for denne farve. |
| Autom. farveidentifikation Farvefølsomhed (5*) Områdefølsomhed (5*) | Konfigurer automatisk indstilling for farveregistrering. |
| Kontrast Bedst til indhold* 0-5 | Angiv kontrasten for det scannede billede. |
| Fjern baggrund Baggrundsregistrering (Indholdsbaseret*) Niveau (0*) | Fjern baggrundsfarve eller billedstøj fra originaldokumentet. Bemærkninger: <ul style="list-style-type: none"> • Indholdsbaseret fjerner baggrundsfarven fra originaldokumentet. • Fast fjerner billedstøj fra et foto. |
| Autocentrer Fra* Til | Centrer indholdet på siden. |
| Bemærk! En stjerne (*) ud for en værdi angiver standardindstillingen. | |

| Punkt i menuen | Beskrivelse |
|--|--|
| Spejlvend billede Fra* Til | Opret et spejlvendt billede af originaldokumentet. |
| Negativbillede Fra* Til | Opret et negativt billede af originaldokumentet. |
| Skyggedetalje -4 til 4 (0*) | Juster skyggedetaljen i originaldokumentet. |
| Scan kant-til-kant Fra* Til | Scan originaldokumentet fra kant til kant. |
| Skarphed 1-5 (3*) | Juster skarpheden i det scannede billede. |
| Bemærk! En stjerne (*) ud for en værdi angiver standardindstillingen. | |

Admin-kontrol

| Punkt i menuen | Beskrivelse |
|--|---|
| Tillad farvekopier Fra Til* | Udskriv kopier i farver. |
| Tillad prioritetskopier Fra Til* | Afbryd et udskriftsjob for at kopiere. |
| Scanning af brugerdefineret job Fra* Til | Indstil printeren til at scanne det første sæt af originaldokumenter vha. de angivne indstillinger, og scan derefter det næste sæt med de samme eller andre indstillinger. Bemærk! Dette menupunkt vises kun, hvis der er installeret en harddisk eller et intelligent lagerdrev (ISD). |
| Tillad Gem som genvej Fra Til* | Gem kopieringsindstillinger som en genvej. |
| Juster ADF-skævhed Fra Til* | Indstil printeren til at justere skæve billeder fra dokumenter, der scannes fra den automatiske dokumentføder (ADF). |
| Prøve- kopi Fra* Til | Udskriv en prøve kopi for at kontrollere kvaliteten, før du udskriver de resterende kopier. Bemærk! Dette menupunkt vises kun, hvis der er installeret en harddisk eller et ISD. |
| Bemærk! En stjerne (*) ud for en værdi angiver standardindstillingen. | |

Fax

Faxstandarder

Faxtilstand

| Punkt i menuen | Beskrivelse |
|---|--|
| Faxtilstand Fax Faxserver Deaktiveret | Vælg en faxtilstand. Bemærk! Afhængigt af din printermodel kan fabriksindstillingen variere. |

Faxopsætning

Generelle faxindstillinger

| Punkt i menuen | Beskrivelse |
|---|--|
| Faxnavn | Angiv dit fax-id. |
| Faxnummer | Angiv dit faxnummer. |
| Fax-id Faxnavn Faxnummer* | Angiv det fax-id, der skal bruges under faxforhandling. |
| Enable Manual Fax (Aktiver Manual Fax) Fra* Til | Tænd for den manuelle faxfunktion i printeren. Bemærkninger: <ul style="list-style-type: none"> • Dette menupunkt kræver en linjedeler og et håndsæt til telefonen. • Anvend en almindelig telefonlinje til at besvare indkommende faxopgaver og til at ringe til et faxnummer. • For at gå direkte til funktionen manuel fax skal du trykke på # og 0 på tastaturet. |
| Memory Use (Hukommelsesbrug) Alt til modtagelse Mostly receive (Det meste til modtagelse) Lige* Mest sendt Alt til afsendelse | Indstil mængden af intern printerhukommelse allokeret til at sende faxer. Bemærk! Dette menupunkt forhindrer hukommelsesbufferforhold og mislykkede faxer. |
| Cancel Faxes (Annuller faxer) Tillad* Tillad ikke | Annuler udgående eller indgående faxer. |
| Tilsløring af faxnummer Fra* Fra venstre Fra højre | Angiv formatet for tilsløring af et udgående faxnummer. |
| Bemærk! En stjerne (*) ud for en værdi angiver standardindstillingen. | |

| Punkt i menuen | Beskrivelse |
|--|--|
| Cifre, der tilsløres 0–58 (0*) | Angiv antallet af cifre, der tilsløres i et udgående faxnummer. |
| Akt. linjeforbindelsesregistr. Fra Til* | Afgør, om en telefonlinje er tilsluttet printeren. Bemærk! Hændelser registreres med det samme. |
| Akt. linjeregistr. i forkert stik Fra Til* | Afgør, om en telefonlinje er tilsluttet den korrekte port på printeren. Bemærk! Hændelser registreres med det samme. |
| Akt. supportudvidel. under brug Fra Til* | Afgør, om en telefonlinje bruges af en anden enhed, f.eks. en anden telefon på samme linje. Bemærk! Hændelser registreres med det samme. |
| Optimer faxkompatibilitet | Konfigurer printers faxfunktionalitet for at opnå optimal kompatibilitet med andre faxmaskiner. |
| Faxtransport T.38 Analog G.711 etherFAX | Indstil metoden for faxtransport. Bemærk! Dette menupunkt vises kun, hvis der er installeret en etherFAX- eller FoIP-licenspakke på printeren. |
| Bemærk! En stjerne (*) ud for en værdi angiver standardindstillingen. | |

HTTPS-faxindstillinger

Bemærk! Denne menu vises kun, hvis Faxtransport er indstillet til etherFAX.

| Punkt i menuen | Beskrivelse |
|--|---|
| HTTPS-service-URL | Angiv etherFAX-tjeneste-URL. |
| HTTPS-proxy | Angiv en proxyserver-URL. |
| HTTPS-proxybruger | Angiv brugernavnet og adgangskoden til proxyserveren. |
| HTTPS-proxyadgangskode | |
| Faxafsendelse – kryptering Deaktiveret Aktiveret* Påkrævet | Aktiver kryptering for udgående faxmeddelelser. |
| Faxmodtagelse – kryptering Deaktiveret Aktiveret* Påkrævet | Aktiver kryptering for indgående faxmeddelelser. |
| HTTPS-faxstatus | Vis status for etherFAX-kommunikation. |
| Bemærk! En stjerne (*) ud for en værdi angiver standardindstillingen. | |

Indstillinger for faxafsendelse

| Punkt i menuen | Beskrivelse |
|---|--|
| Opløsning Standard* Fin Superfin Ultrafin | Angiv opløsningen for det scannede billede. Bemærk! En højere opløsning øger faxtransmissionstiden og kræver mere hukommelse. |
| Originalstørrelse [Liste over papirstørrelser] (Blandede størrelser*) | Angiv størrelsen på originaldokumentet. |
| Papirretning Stående* Liggende | Angiv retningen på originaldokumentet. |
| Sider Fra* Kort kant Lang kant | Angiv retningen på originaldokumentet, når der scannes på begge sider af dokumentet. |
| Indholdstype Tekst* Tekst/foto Foto Grafik | Forbedr udskrivningsresultatet baseret på indholdet af originaldokumentet. |
| Indholdskilde Sort og hvid laser Farvelaserprinter* Inkjet Foto/Film Blad Avis Tryk på Andet | Forbedr udskrivningsresultat baseret på kilden til originaldokumentet. |
| Sværtning 1-9 (5*) | Juster sværtningen i det scannede billede. |
| Behind a PABX (Bag en PABX) Til Fra* | Sæt printeren i stand til at ringe til et faxnummer uden at vente på at genkende klartonen. Bemærk! Private Automated Branch Exchange (PABX) er et telefonnetværk, der gør det muligt for et enkelt adgangsnummer at kunne tilbyde flere linjer til personer, der ringer udefra. |
| Opkaldstilstand Tone* Impuls | Angiv opkaldstilstand for indgående eller udgående faxer. |
| Bemærk! En stjerne (*) ud for en værdi angiver standardindstillingen. | |

Avanceret billedbehandling

| Punkt i menuen | Beskrivelse |
|---|--|
| Farvebalance Cyan - Rød -4 til 4 (0*) Magenta - Grøn -4 til 4 (0*) Gul - Blå -4 til 4 (0*) | Juster farveintensiteten under scanning. |
| Farve dropout Farveudfald (Ingen*) Standard rød grænse (128*) Standard grøn grænse (128*) Standard blå grænse (128*) | Angiv, hvilken farve der skal fades under scanningen, og justerer fading-graden for denne farve. |
| Kontrast Bedst egnet til indhold* 0 1 2 3 4 5 | Indstil udskriftens kontrast. |
| Fjern baggrund Niveau -4 til 4 (0*) | Juster, hvor meget baggrund der skal være synlig på et scannet billede. |
| Spejlvendt billede Fra* Til | Opret et spejlvendt billede af originaldokumentet. |
| Negativbillede Fra* Til | Opret et negativt billede af originaldokumentet. |
| Skyggedetalje -4 til 4 (0*) | Juster, hvor mange skyggedetaljer der må være synlige på et scannet billede. |
| Scan kant-til-kant Til Fra* | Tillad, at originaldokumentet scannes fra kant til kant. |
| Skarphed 1-5 (3*) | Juster skarpheden i det scannede billede. |
| Temperatur -4 til 4 (0*) | Angiv, om du vil generere en køligere eller varmere udskrift. |
| Bemærk! En stjerne (*) ud for en værdi angiver standardindstillingen. | |

Admin-kontrol

| Punkt i menuen | Beskrivelse |
|---|--|
| Automatic Redial (Automatisk genopkald) 0–9 (5*) | Angiv det antal gange, printeren ringer op igen, før den annullerer afsendelsen af faxen til en bestemt destination. |
| Redial Frequency (Genopkaldsfrekvens) 1-200 minutter (3*) | Øg tiden mellem genopkaldsforsøg for at øge chancen for at sende fax. |
| Aktiver ECM Til* Fra | Aktivér fejlkorrektionstilstand (ECM) for faxopgaver. Bemærk! ECM registrerer og korrigerer fejl i faxtransmissionsprocessen, der forårsages af støj på telefonlinjen og lav signalstyrke. |
| Enable Fax Scans (Aktiver faxscanninger) Til* Fra | Opret faxer ved hjælp af printerscanneren. |
| Driver til fax Til* Fra | Lad printerdriveren sende fax. |
| Tillad Gem som genvej Til* Fra | Gem faxnumre som genvej på printeren. |
| Maks. hastighed 33600* 14400 9600 4800 2400 | Indstil den maksimale hastighed for afsendelse af fax. |
| Scanning af brugerdefineret job Fra* Til | Aktivér scanning af brugerdefinerede job som standard. Bemærk! Dette menupunkt vises kun, hvis der er installeret en harddisk eller et intelligent lagerdrev (ISD). |
| Vis scanning Fra* Til | Vis et scanningseksempel på displayet. Bemærk! Dette menupunkt vises kun, hvis der er installeret en harddisk eller et ISD. |
| Juster ADF-skævhed Fra Til* | Korriger mindre skævheder i det scannede billede. |
| Aktiverer scanning af farvefax Slået fra som standard* Slået til som standard Brug aldrig Brug altid | Aktivér farvescanninger til fax. |
| Bemærk! En stjerne (*) ud for en værdi angiver standardindstillingen. | |

| Punkt i menuen | Beskrivelse |
|--|--|
| Auto konverterer farve faxer til monokrome faxer Til* Fra | Konverterer alle udgående faxer til sort-hvid. |
| Bekræft faxnummer Fra* Til | Bed brugeren om at bekræfte faxnummeret. |
| Opkaldspræfiks | Angiv et områdenummer. |
| Opkaldspræfiksregler | Etabler en opkaldspræfiksregel. |
| Bemærk! En stjerne (*) ud for en værdi angiver standardindstillingen. | |

Indstillinger for faxmodtagelse

| Punkt i menuen | Beskrivelse |
|--|--|
| Faxjob venter Ingen* Toner Toner og forbrugsstoffer | Fjern faxjob, som kræver særlige utilgængelige ressourcer fra udskrivningskøen. |
| Rings to Answer (Opkald at besvare) 1–25 (3*) | Angiv antallet af ringesignaler, der er påkrævet, inden printeren besvarer indgående opkald. |
| Auto Reduction (Automatisk reduktion) Til* Fra | Skaler indgående fax, så den passer på siden. |
| Papirkilde Papirmagasin [X] Auto* | Indstil papirkilden til udskrivning af indgående fax. |
| Sider Til Fra* | Udskriv på begge sider af papiret. |
| Skillesider Ingen* Før job Efter job | Angiv, om der skal indsættes tomme skillesider, når der udskrives. |
| Skillesidekilde Papirmagasin [X] (1*) | Angiv papirkilden til skillesiden. |
| Udskriftsbakke Standardbakke | Angiv en udskriftsbakke til modtagne faxer. |
| Faxsidefod Til Fra* | Udskriv transmissionsoplysninger nederst på hver side fra en modtaget fax. |
| Bemærk! En stjerne (*) ud for en værdi angiver standardindstillingen. | |

| Punkt i menuen | Beskrivelse |
|---|---|
| Tidsstempel på faxsidefod Modtag* Udskrivning | Udskriv tidsstempelt nederst på hver side fra en modtaget fax. |
| Tilbageholdelse af faxer Tilstand for tilbageholdt fax Fra* Altid aktiveret Manuel Planlagt | Undgå, at modtagne faxer bliver udskrevet, før de frigives. |
| Tilbageholdelse af faxer Plan for tilbageholdelse af faxer | Tildel en tidsplan for tilbageholdelse af faxer. Bemærk! Dette menupunkt vises kun, hvis Tilbageholdt faxtilstand er indstillet til Planlagt. |
| Bemærk! En stjerne (*) ud for en værdi angiver standardindstillingen. | |

Admin-kontrol

| Punkt i menuen | Beskrivelse |
|--|--|
| Enable Fax Receive (Aktiver faxmodtagelse) Til* Fra | Indstil printeren til at modtage faxer. |
| Aktiver farvefaxmodtagelse Til* Fra | Aktivér farvefaxmodtagelse på printeren. |
| Akt. opkalds-id Til Fra* | Vis opkalds-id-oplysninger for det indgående opkald på printerens display. |
| Block No Name Fax (Bloker fax uden navn) Til Fra* | Bloker indgående faxer uden fax-id'er. |
| Banned Fax List (Liste over uønskede faxer) Tilføj afviste faxer | Angiv de telefonnumre, som du vil blokere. |
| Besvar ved Alle ringetoner* Kun en ringetone Kun to ringetoner Kun tre ringetoner Kun ved et eller to ring Kun ved et eller tre ring Kun to eller tre ringetoner | Indstil et letgenkendeligt ringemønster for indkommende faxer. |
| Bemærk! En stjerne (*) ud for en værdi angiver standardindstillingen. | |

| Punkt i menuen | Beskrivelse |
|---|--|
| Automatisk svar Til* Fra | Indstil printeren til at modtage faxer automatisk. |
| Kode for manuelt svar 0-9 (9*) | Indtast en kode manuelt på telefonens numeriske tastatur for at starte med at modtage faxer. Bemærkninger: <ul style="list-style-type: none"> • Dette menupunkt vises, når printeren deler en linje med en telefon. • Dette menupunkt vises kun, når du indstiller printeren til at modtage faxer manuelt. |
| Fax Forwarding (Videresend fax) Udskriv* Udskriv og videresend Videresend | Angiv, om modtagne faxer skal videresendes. |
| Videresend til Destination 1 Destination 2 | Angiv, hvor modtagne faxer skal sendes videre til. Bemærk! Dette menupunkt vises kun, når Videresend fax er indstillet til Udskriv og videresend eller Videresend. |
| Maks. hastighed 33600* 14400 9600 4800 2400 | Indstil den maksimale hastighed til at sende faxen. |
| Bemærk! En stjerne (*) ud for en værdi angiver standardindstillingen. | |

Faxforside

| Punkt i menuen | Beskrivelse |
|---|---|
| Faxforside Slået fra som standard* Slået til som standard Brug aldrig Brug altid | Konfigurer indstillingerne for faxforsiden. |
| Medtag Til-felt Fra* Til | |
| Medtag Fra-felt Fra* Til | |
| Fra | |
| Inkluder Meddelelsesfelt Fra* Til | |
| Meddelelse: | |
| Inkluder logo Fra* Til | |
| Inkluder sidefod [x] Fra* Til | |
| Sidefod [x] | |
| Bemærk! En stjerne (*) ud for en værdi angiver standardindstillingen. | |

Indstillinger for fax-log

| Punkt i menuen | Beskrivelse |
|--|--|
| Frekvens for transmissionslogfil Altid* Aldrig Kun ved fejl | Angiv, hvor ofte printeren opretter en transmissionslogfil. |
| Handling for transmissionslogfil Udskrivning Fra Til* E-mail Fra* Til | Udskriv eller e-mail en log for vellykket faxtransmission eller transmissionsfejl. |
| Bemærk! En stjerne (*) ud for en værdi angiver standardindstillingen. | |

| Punkt i menuen | Beskrivelse |
|--|--|
| Receive Error Log (Modtag fejllog) Udskriv aldrig* Udskriv ved fejl | Udskriv en log til faxmodtagelsesfejl. |
| Auto Print Logs (Automatisk udskrivning af logfiler) Til* Fra | Udskriv alle faxaktiviteter. |
| Papirkilde til logfil Papirmagasin [x] (1*) | Angiv papirkilden til udskrivning af logfiler. |
| Logs Display (Skærm med logfiler) Navn på ekstern fax* Kaldt nummer | Identificer afsenderen ved hjælp af navn på ekstern fax eller faxnummer. |
| Enable Job Log (Aktiver Joblog) Til* Fra | Få vist en oversigt over alle faxjob. |
| Enable Call Log (Aktiver opkaldslog) Til* Fra | Få vist en oversigt over faxopkaldshistorikken. |
| Udskriftsbakke til log Standardbakke* Bakke [x] | Angiv udskriftsbakken til udskrevne logfiler. |
| Bemærk! En stjerne (*) ud for en værdi angiver standardindstillingen. | |

Højtalerindstillinger

| Punkt i menuen | Beskrivelse |
|--|----------------------------------|
| Speaker Mode (Højtalertilstand) Altid fra* Altid aktiveret On until Connected (Slået til indtil tilslutning) | Angiv faxhøjtalertilstanden. |
| Højtalerlydstyrke Lav* Høj | Juster faxhøjtalerens lydstyrke. |
| Ringestyrke Fra* Til | Aktivér ringelydstyrke. |
| Bemærk! En stjerne (*) ud for en værdi angiver standardindstillingen. | |

VoIP-Indstillinger

| Punkt i menuen | Beskrivelse |
|--|---|
| VoIP-protokol SIP* H.323 | Indstil VoIP-protokollen (Voice over Internet Protocol). |
| STUN-server | Angiv den STUN-server, der skal krydse en firewall. |
| Gennemtving faxtilstand Fra Til* | Skift VoIP-gateway fra analog til T.38 i begyndelsen af et faxopkald. |
| Tving Faxforsinkelse 0–15 (7*) | Indstil tidsforsinkelsen i sekunder, når du sender en anden invitation til Gennemtving faxtilstand. |
| Bemærk! En stjerne (*) ud for en værdi angiver standardindstillingen. | |

SIP-indstillinger

| Punkt i menuen | Beskrivelse |
|--|--|
| Proxy | Angiv IP-adressen på det system, der konverterer telefonnummeret til en IP-adresse, hvor faxen er sendt til. |
| Registrering | Angiv et navn eller en IP-adresse på det system, der håndterer registreringen af SIP-klienter (Session Initiation Protocol). |
| Bruger | Angiv navnet på brugeren for SIP. |
| Adgangskode | Angiv den adgangskode, der bruges til registrering hos SIP-registratoren. |
| Godkendelses-id | Det brugernavn, der bruges ved registrering. Bemærk! Hvis indstillingen Godkendelses-id ikke er angivet, bruger indstillingen brugernavnet i feltet Bruger i stedet. |
| Transport for registrering UDP* TCP | Angiv SIP-transporttypen til registrering. |
| Transport for indgående opkald UDP* TCP UDP og TCP | Angiv SIP-transporttypen for indgående opkald. |
| Transport for udgående opkald UDP* TCP | Angiv SIP-transporttypen for udgående opkald. |
| Udgående proxy | Angiv en udgående proxy til videresendelse af al SIP-kommunikation. |
| Kontakt | Angiv et kontaktnavn til SIP. |
| Område | Angiv et områdenavn for SIP. Bemærk! Hvis indstillingen Område ikke er angivet, bruger indstillingen navnet på Kontakt i stedet. |
| SIP-registreringsstatus | Vis status for SIP-registreringen. |
| Bemærk! En stjerne (*) ud for en værdi angiver standardindstillingen. | |

H.323-indstillinger

| Punkt i menuen | Beskrivelse |
|--|--|
| Gateway | Angiv IP-adressen for H.323-gatewayen. |
| Gatekeeper | Angiv H.323-gatekeeper. |
| Bruger | Angiv det brugernavn, der bruges sammen med H.323-gatewayen. |
| Adgangskode | Angiv adgangskoden til H.323-gatewayen. |
| Aktiver hurtig start Fra* Til | Aktiver Hurtig start. |
| Deaktiver H.245-tunnelføring Fra* Til | Deaktiver H.323-tunnelføring. |
| Deaktiver registrering af Gatekeeper Fra Til* | Deaktiver registrering af H.323-gatekeeper. |

Bemærk! En stjerne (*) ud for en værdi angiver standardindstillingen.

T.38-indstillinger

| Punkt i menuen | Beskrivelse |
|--|---|
| Indikatorredundans 0-5 (3*) | Angiv det antal gange, en faxindikator gentages i T.38-kommunikationen. |
| Redundans ved lav hastighed 0-5 (3*) | Angiv det antal gange, lavhastighedsdata gentages i T.38-kommunikationen. |
| Redundans ved høj hastighed 0-5 (1*) | Angiv det antal gange, højhastighedsdata gentages i T.38-kommunikationen. |

Bemærk! En stjerne (*) ud for en værdi angiver standardindstillingen.

Opsætning af faxserver

Generelle faxindstillinger

| Punkt i menuen | Beskrivelse |
|------------------------------------|---|
| To Format (Til format) | Angiv en faxmodtager. Bemærk! Hvis du vil bruge faxnummeret, skal du skrive nummertegnet (#) før et nummer. |
| Reply Address (Svaradresse) | Angiv en svaradresse for at sende fax. |
| Subject (Emne) | Angiv faxemne og -meddelelse. |
| Meddelelse | |

Bemærk! En stjerne (*) ud for en værdi angiver standardindstillingen.

| Punkt i menuen | Beskrivelse |
|--|---|
| Aktiver analog modtagelse Fra* Til | Indstil printeren til at modtage analoge faxer. |
| Bemærk! En stjerne (*) ud for en værdi angiver standardindstillingen. | |

Faxserverens e-mailindstillinger

| Punkt i menuen | Beskrivelse |
|--|---|
| Brug e-mail SMTP-server Til Fra* | Brug SMTP-indstillingerne (Simple Mail Transfer Protocol) til e-mail ved modtagelse og afsendelse af faxer. Bemærk! Når indstillingen er slået Til, vises alle andre indstillinger i menuen E-mailindstillinger til faxserver ikke. |
| Primær SMTP-gateway | Skriv IP-adressen eller værtsnavnet på den primære SMTP-server. |
| Primær SMTP gatewayport 1-65535 (25*) | Indtast portnummeret på den primære SMTP-server. |
| Secondary SMTP Gateway (Sekundær SMTP gateway) | Indtast IP-adressen eller værtsnavnet på den sekundære server eller backup-SMTP-serveren. |
| Sekundær SMTP gatewayport 1-65535 (25*) | Indtast serverens portnummer på den sekundære server eller backup-SMTP-serveren. |
| SMTP Timeout 5-30 (30*) | Indstil den tid, der skal gå, inden printeren får timeout, hvis SMTP-serveren ikke svarer. |
| Reply Address (Svaradresse) | Angiv en svaradresse for at sende fax. |
| Use SSL/TLS Deaktiveret* Forhandle Påkrævet | Angiv, om du vil sende en fax via en krypteret forbindelse. |
| Kræver Betroet certifikat Fra Til* | Angiv et betroet certifikat, når du skal have adgang til SMTP-serveren. |
| SMTP servergodkendelse Ingen godkendelse påkrævet* Logon/almindelig NTLM CRAM-MD5 Digest-MD5 Kerberos 5 | Indstil godkendelsestypen for SMTP-serveren. |
| Enhedsinitieret E-mail Ingen* Brug enhed SMTP kreditering | Angiv, om legitimationsoplysninger er påkrævet for enhedsinitierede e-mails. |
| Bemærk! En stjerne (*) ud for en værdi angiver standardindstillingen. | |

| Punkt i menuen | Beskrivelse |
|---|--|
| Brugerinitieret e-mail Ingen* Brug enhed SMTP kreditering Brug sessionens bruger-id og adgangskode Brug e-mailadresse og adgangskode fra session Spørg bruger | Angiv, om legitimationsoplysninger er påkrævet til brugerinitierede e-mails. |
| Brug legit.opl. for Aktiv mappe-enhed Fra* Til | Aktivér brugeroplysninger og gruppedestinationer for at oprette forbindelse til SMTP-serveren. |
| Bruger-id til enheden | Angiv bruger-id og adgangskode for at oprette forbindelse til SMTP-serveren. |
| Enhedsadgangskode | |
| Kerberos 5-OMRÅDE | Angiv ressourcen for Kerberos 5-godkendelsesprotokollen. |
| NTLM-Domæne | Angiv domænenavnet for NTLM-sikkerhedsprotokol. |
| Deaktiver fejlen "SMTP-server ikke konfigureret" Fra* Til | Skjul fejlmeddelelsen "SMTP-server ikke konfigureret". |
| Bemærk! En stjerne (*) ud for en værdi angiver standardindstillingen. | |

Faxserverens scanningsindstillinger

| Punkt i menuen | Beskrivelse |
|--|--|
| Image Format (Billedformat) TIFF (.tif) PDF (.pdf)* XPS (.xps) TXT (.txt) RTF (.rtf) DOCX (.docx) XLSX (.xlsx) CSV (.csv) | Angiv filformatet for det scannede billede. |
| Indholdstype Tekst* Tekst/foto Foto Grafik | Forbedr udskrivningsresultatet baseret på indholdet af originaldokumentet. |
| Bemærk! En stjerne (*) ud for en værdi angiver standardindstillingen. | |

| Punkt i menuen | Beskrivelse |
|---|--|
| Indholdskilde Sort og hvid laser Farvelaserprinter* Inkjet Foto/Film Blad Avis Tryk på Andet | Forbedr udskrivningsresultat baseret på kilden til originaldokumentet. |
| Fax-opløsning Standard* Fin Superfin Ultrafin | Indstil faxopløsningen. |
| Sider Fra* Kort kant Lang kant | Angiv retningen på originaldokumentet, når der scannes på begge sider af dokumentet. |
| Sværtning 1-9 (5*) | Indstil udskriftens sværtning. |
| Papirretning Stående* Liggende | Angiv tekst- og grafikretning på siden. |
| Originalstørrelse [Liste over papirstørrelser] | Indstil papirstørrelsen på originaldokumentet. Bemærkninger: <ul style="list-style-type: none"> • Blandede størrelser er den amerikanske standardindstilling. A4 er den internationale standardindstilling. • Indstillingen kan variere afhængigt af din printermodel. |
| Anvend flersidet TIFF Fra Til* | Vælg mellem enkelt-sidede og flersidede TIFF-filer. |
| Bemærk! En stjerne (*) ud for en værdi angiver standardindstillingen. | |

E-mail

E-mailopsætning

| Punkt i menuen | Beskrivelse |
|--|--|
| Primær SMTP gateway | Skriv IP-adressen eller værtsnavnet på den primære SMTP-server til afsendelse af e-mail. |
| Bemærk! En stjerne (*) ud for en værdi angiver standardindstillingen. | |

| Punkt i menuen | Beskrivelse |
|---|--|
| Primær SMTP gatewayport 1–65535 (25*) | Indtast portnummeret på den primære SMTP-server. |
| Sekundær SMTP gateway | Indtast IP-adressen eller værtsnavnet på den sekundære server eller backup-SMTP-serveren. |
| Sekundær SMTP gatewayport 1–65535 (25*) | Indtast serverens portnummer på den sekundære server eller backup-SMTP-serveren. |
| SMTP Timeout 5–30 sekunder (30*) | Indstil den tid, der skal gå, inden printeren får timeout, hvis SMTP-serveren ikke svarer. |
| Svaradresse | Angiv en svaradresse i e-mailen. |
| Brug altid SMTP-standard svaradresse Til Fra* | Brug altid standard svaradressen i SMTP-serveren. |
| Use SSL/TLS Deaktiveret* Forhandle Påkrævet | Angiv, om du vil sende e-mails ved hjælp af et krypteret link. |
| Kræver Betroet certifikat Fra Til* | Kræver et betroet certifikat for at få adgang til SMTP-serveren. |
| SMTP servergodkendelse Ingen godkendelse påkrævet* Logon/almindelig NTLM CRAM-MD5 Digest-MD5 Kerberos 5 | Indstil godkendelsestypen for SMTP-serveren. |
| Enhedsinitieret E-mail Ingen* Brug enhed SMTP kreditering | Angiv, om legitimationsoplysninger er påkrævet for enhedsinitierede e-mails. |
| Brugerinitieret e-mail Ingen* Brug enhed SMTP kreditering Brug sessionens bruger-id og adgangskode Brug e-mailadresse og adgangskode fra session Spørg bruger | Angiv, om legitimationsoplysninger er påkrævet til brugerinitierede e-mails. |
| Brug legit.opl. for Active Directory-enh Fra* Til | Angiv, om legitimationsoplysninger er påkrævet til brugerinitierede e-mails. |
| Bruger-id til enheden | Angiv bruger-id og adgangskode for at oprette forbindelse til SMTP-serveren. |
| Enhedsadgangskode | |
| Kerberos 5-OMRÅDE | Angiv ressourcen for Kerberos 5-godkendelsesprotokollen. |
| Bemærk! En stjerne (*) ud for en værdi angiver standardindstillingen. | |

| Punkt i menuen | Beskrivelse |
|--|--|
| NTLM-Domæne | Angiv domænenavnet for NTLM-sikkerhedsprotokol. |
| Deaktiver fejlen "SMTP-server ikke konfigureret" Fra* Til | Skjul fejlmeddelelsen "SMTP-server ikke konfigureret". |
| Bemærk! En stjerne (*) ud for en værdi angiver standardindstillingen. | |

Standardindstillinger for e-mail

| Punkt i menuen | Beskrivelse |
|--|---|
| Emne: | Angiv e-mailemnet og meddelelsen. |
| Meddelelse: | |
| Filnavn | Angiv filnavnet for det scannede dokument. |
| Format JPEG (.jpg) PDF (.pdf)* TIFF (.tif) XPS (.xps) TXT (.txt) RTF (.rtf) DOCX (.docx) XLSX (.xlsx) CSV (.csv) | Angiv filformatet for det scannede dokument. |
| Globale indstillinger for OCR Genkendte sprog Automatisk rotering (Fra*) Fjern pletter (Fra*) Automatisk kontrastforbedring (Fra*) | Konfigurer indstillingerne for OCR (Optical Character Recognition). Bemærk! Denne menu vises kun, hvis du har købt og installeret en OCR-løsning. |
| PDF-indstil. PDF-version (1,5*) Arkivversion (A-1a*) Højt komprimeret (Fra*) Sikker (Fra*) Søgbar (Fra*) Arkiv (PDF/A) (Fra*) | Konfigurer PDF-indstillinger for det scannede dokument. Bemærkninger: <ul style="list-style-type: none"> • Arkivversion og Arkiv (PDF/A) understøttes kun, hvis PDF-version er indstillet til 1.4. • Højt komprimeret vises kun, når der er installeret en harddisk eller et intelligent lagerdrev (ISD). |
| Indholdstype Tekst Tekst/foto* Foto Grafik | Forbedr udskrivningsresultatet baseret på indholdstypen af originaldokumentet. |
| Bemærk! En stjerne (*) ud for en værdi angiver standardindstillingen. | |

| Punkt i menuen | Beskrivelse |
|---|--|
| Indholdskilde Sort og hvid laser Farvelaserprinter* Inkjet Foto/Film Blad Avis Tryk på Andet | Forbedr udskrivningsresultatet baseret på originaldokumentes indholdskilde. |
| Farve Sort og hvid Grå Farve* Automatisk | Indstil printeren til at indfange filindhold i farve eller sort/hvid. |
| Opløsning 75 dpi 150 dpi* 200 dpi 300 dpi 400 dpi 600 dpi | Angiv opløsningen for det scannede billede. |
| Sværtning 1-9 (5*) | Juster sværtningen i det scannede billede. |
| Papirretning Stående* Liggende | Angiv retningen på originaldokumentet. |
| Originalstørrelse Blandede størrelser* | Indstil papirstørrelsen på originaldokumentet. |
| Sider Fra* Kort kant Lang kant | Angiv retningen på originaldokumentet, når der scannes på begge sider af dokumentet. |
| Bemærk! En stjerne (*) ud for en værdi angiver standardindstillingen. | |

Avanceret billedbehandling

| Punkt i menuen | Beskrivelse |
|--|--|
| Farvebalance Cyan (0*) Magenta (0*) Gul (0*) | Juster farveintensiteten for cyan, magenta og gul. |
| Bemærk! En stjerne (*) ud for en værdi angiver standardindstillingen. | |

| Punkt i menuen | Beskrivelse |
|---|---|
| Farve dropout Farveudfald (Ingen*) Standard rød grænse (128*) Standard grøn grænse (128*) Standard blå grænse (128*) | Angiv, hvilken farve der skal fades under scanningen, og justerer fading-graden for denne farve. |
| Autom. farveidentifikation Farvefølsomhed (5*) Områdefølsomhed (5*) Bitdybde for e-mail (1 bit*) Minimumsopløsning til scanning (300 dpi*) | Konfigurer automatisk indstilling for farveregistrering. |
| JPEG-kvalitet Bedst til indhold* 5-95 | Indstil JPEG-kvalitet for det scannede billede. |
| Kontrast Bedst til indhold* 0-5 | Angiv kontrasten for det scannede billede. |
| Fjern baggrund Baggrundsregistrering (Indholdsbaseret*) Niveau (0*) | Fjern baggrundsfarve eller billedstøj fra originaldokumentet. Bemærkninger: <ul style="list-style-type: none"> • Indholdsbaseret fjerner baggrundsfarven fra originaldokumentet. • Fast fjerner billedstøj fra et foto. |
| Spejlvend billede Fra* Til | Opret et spejlvendt billede af originaldokumentet. |
| Negativbillede Fra* Til | Opret et negativt billede af originaldokumentet. |
| Skyggedetalje -4 til 4 (0*) | Juster skyggedetaljen i det scannede billede. |
| Scan kant-til-kant Fra* Til | Scan originaldokumentet fra kant til kant. |
| Skarphed 1-5 (3*) | Juster skarpheden i det scannede billede. |
| Temperatur -4 til 4 (0*) | Generer en mere blålig eller mere rødlig udskrift af originaldokumentet. |
| Tomme sider Fjern tom side (Må ikke fjernes*) Følsomhed for tom side (5*) | Indstil følsomheden for scanninger i forbindelse med tomme sider i originaldokumentet. |
| Bemærk! En stjerne (*) ud for en værdi angiver standardindstillingen. | |

Admin-kontrol

| Punkt i menuen | Beskrivelse |
|---|---|
| Maks. e-mailstørrelse 0-65535 (0*) | Angiv den tilladte filstørrelse for hver e-mail. |
| Fejlmeddelelse om størrelse | Angiv en fejlmeddelelse, som printeren sender, når en e-mail overstiger den tilladte filstørrelse. Bemærk! Du kan skrive op til 1024 tegn. |
| Begræns destinationer | Begræns afsendelse af e-mail til kun at sende til den specificerede liste over domænenavn. Bemærk! Brug et komma til at adskille domænerne. |
| Send mig en kopi Vises aldrig* Slået til som standard Slået fra som standard Altid aktiveret | Send en kopi af e-mailen til dig selv. |
| Tillad kun e-mails Fra* Til | Indstil printeren til kun at sende e-mails til dig selv. |
| Brug cc:/bcc: Fra* Til | Aktivér gennemslagskopiering og blind gennemslagskopiering i en e-mail. |
| Anvend flersidet TIFF Fra Til* | Aktivér scanning af flere TIFF-billeder i en TIFF-fil. |
| TIFF-komprimering JPEG LZW* | Angiv komprimeringstypen til TIFF-filer. |
| Tekststandard 5-95 (75*) | Indstil tekstkvaliteten af det indhold, der scannes. |
| Tekst/foto-standard 5-95 (75*) | Indstil tekst- og fotokvaliteten af det indhold, der scannes. |
| Fotostandard 5-95 (50*) | Indstil fotokvaliteten af det indhold, der scannes. |
| Juster ADF-skævhed Fra Til* | Indstil printeren til at justere skæve billeder fra dokumenter, der scannes fra den automatiske dokumentføder (ADF). |
| Transmissionslog Udskriv log* Udskriv ikke log Udskriv kun ved fejl | Udskriv en transmissionslog til e-mailscanninger. |
| Papirkilde til logfil Papirmagasin [x] (1*) Flerformålsarkføder | Angiv papirkilden til udskrivning af logfiler til e-mail. |
| Bemærk! En stjerne (*) ud for en værdi angiver standardindstillingen. | |

| Punkt i menuen | Beskrivelse |
|--|---|
| Scanning af brugerdefineret job Fra* Til | Indstil printeren til at scanne det første sæt af originaldokumenter vha. de angivne indstillinger, og scan derefter det næste sæt med de samme eller andre indstillinger. Bemærk! Dette menupunkt vises kun, hvis der er installeret en harddisk eller et ISD. |
| Vis scanning Fra* Til | Vis en scanningsvisning af originaldokumentet. Bemærk! Dette menupunkt vises kun, hvis der er installeret en harddisk eller et ISD. |
| Tillad Gem som genvej Fra Til* | Gem en e-mailadresse som en genvej. |
| E-mailbilleder sendt som Vedhæftning* Weblink | Angiv, hvordan de billeder, der er inkluderet i e-mailen, skal sendes. |
| Nulstil e-mailoplysninger efter afsendelse Fra Til* | Nulstiller felterne Til, Emne, Besked og Filnavn til deres standardværdier efter afsendelse af en e-mail. |
| Bemærk! En stjerne (*) ud for en værdi angiver standardindstillingen. | |

Opsætning af weblink

| Element i menuen | Beskrivelse |
|--------------------|---|
| Server | Angiv brugeroplysningerne på den server, som er vært for de billeder, der er inkluderet i e-mailen. |
| Login | |
| Adgangskode | |
| Sti | |
| Filnavn | |
| Weblink | |

FTP

FTP-standardindstillinger

| Punkt i menuen | Beskrivelse |
|--|--|
| Format JPEG (.jpg) PDF (.pdf)* TIFF (.tif) XPS (.xps) TXT (.txt) RTF (.rtf) DOCX (.docx) XLSX (.xlsx) CSV (.csv) | Angiv filformatet for det scannede billede. |
| Globale indstillinger for OCR Genkendte sprog Automatisk rotering (Fra*) Fjern pletter (Fra*) Automatisk kontrastforbedring (Fra*) | Konfigurer indstillingerne for OCR (Optical Character Recognition). Bemærk! Denne menu vises kun, hvis du har købt og installeret en OCR-løsning. |
| PDF-indstil. PDF-version (1,5*) Arkivversion (A-1a*) Højt komprimeret (Fra*) Sikker (Fra*) Søgbar (Fra*) Arkiv (PDF/A) (Fra*) | Konfigurer PDF-indstillingerne for det scannede billede. Bemærkninger: <ul style="list-style-type: none"> • Arkivversion og Arkiv (PDF/A) understøttes kun, hvis PDF-version er indstillet til 1.4. • Højt komprimeret vises kun, når der er installeret en harddisk eller et intelligent lagerdrev (ISD). |
| Indholdstype Tekst Tekst/foto* Grafik Foto | Forbedr udskrivningsresultatet baseret på indholdstypen af originaldokumentet. |
| Indholdskilde Sort og hvid laser Farvelaserprinter* Inkjet Foto/Film Blad Avis Tryk på Andet | Forbedr udskrivningsresultatet baseret på originaldokumentets indholdskilde. |
| Bemærk! En stjerne (*) ud for en værdi angiver standardindstillingen. | |

| Punkt i menuen | Beskrivelse |
|--|---|
| Farve Sort og hvid Grå Farve* Automatisk | Indstil printeren til at indfange filindhold i farve eller sort/hvid. |
| Opløsning 75 dpi 150 dpi* 200 dpi 300 dpi 400 dpi 600 dpi | Angiv opløsningen for det scannede billede. |
| Sværtning 1-9 (5*) | Juster sværtningen i det scannede billede. |
| Papirretning Stående* Liggende | Angiv retningen på originaldokumentet. |
| Originalstørrelse Blandede størrelser* | Indstil papirstørrelsen på originaldokumentet. |
| Sider Fra* Lang kant Kort kant | Angiv retningen, når der scannes på begge sider af dokumentet. |
| Filnavn | Angiv filnavnet på det scannede billede. |
| Bemærk! En stjerne (*) ud for en værdi angiver standardindstillingen. | |

Avanceret billedbehandling

| Punkt i menuen | Beskrivelse |
|---|---|
| Farvebalance Cyan (0*) Magenta (0*) Gul (0*) | Juster farveintensiteten for cyan, magenta og gul. |
| Farve dropout Farveudfald (Ingen*) Standard rød grænse (128*) Standard grøn grænse (128*) Standard blå grænse (128*) | Angiv, hvilken farve der skal fades under scanningen, og justerer fadinggraden for denne farve. |
| Autom. farveidentifikation Farvefølsomhed (5*) Områdefølsomhed (5*) FTP-bitdybde (1 bit *) Minimumsopløsning til scanning (300 dpi*) | Konfigurer automatisk indstilling for farveregistrering. |
| Bemærk! En stjerne (*) ud for en værdi angiver standardindstillingen. | |

| Punkt i menuen | Beskrivelse |
|--|---|
| JPEG-kvalitet Bedst til indhold* 5-95 | Indstil JPEG-kvalitet for det scannede billede. |
| Kontrast Bedst til indhold* 0 1 2 3 4 5 | Angiv kontrasten for det scannede billede. |
| Fjern baggrund Baggrundsregistrering (Indholdsbaseret*) Niveau (0*) | Fjern baggrundsfarve eller billedstøj fra originaldokumentet. Bemærkninger: <ul style="list-style-type: none"> • Indholdsbaseret fjerner baggrundsfarven fra originaldokumentet. • Fast fjerner billedstøj fra et foto. |
| Spejlvend billede Fra* Til | Opret et spejlvendt billede af originaldokumentet. |
| Negativbillede Fra* Til | Opret et negativt billede af originaldokumentet. |
| Skyggedetalje -4 til 4 (0*) | Juster skyggedetaljen i det scannede billede. |
| Scan kant-til-kant Fra* Til | Tillad, at originaldokumentet scannes fra kant til kant. |
| Skarphed 1-5 (3*) | Juster skarpheden i det scannede billede. |
| Temperatur -4 til 4 (0*) | Generer en mere blålig eller mere rødlig udskrift af originaldokumentet. |
| Tomme sider Fjern tom side (Må ikke fjernes*) Følsomhed for tom side (5*) | Indstil følsomheden for scanninger i forbindelse med tomme sider i originaldokumentet. |
| Bemærk! En stjerne (*) ud for en værdi angiver standardindstillingen. | |

Admin-kontrol

| Punkt i menuen | Beskrivelse |
|--|--|
| Tekststandard 5-95 (75*) | Indstil tekstkvaliteten på det scannede billede. |
| Tekst/foto-standard 5-95 (75*) | Indstil tekst- og fotokvaliteten for det scannede billede. |
| Bemærk! En stjerne (*) ud for en værdi angiver standardindstillingen. | |

| Punkt i menuen | Beskrivelse |
|---|---|
| Fotostandard 5-95 (50*) | Angiv kvaliteten af et foto på det scannede billede. |
| Anvend flersidet TIFF Til* Fra | Aktiver scanning af flere TIFF-billeder i en TIFF-fil. |
| TIFF-komprimering LZW* JPEG | Angiv komprimeringstypen til TIFF-filer. |
| Transmissionslog Udskriv log* Udskriv ikke log Udskriv kun ved fejl | Udskriv en transmissionslog til FTP-scanninger. |
| Papirkilde til logfil Papirmagasin [x] (1*) Flerformålsarkføder | Angiv papirkilden til udskrivning af FTP-logfiler. |
| Scanning af brugerdefineret job Fra* Til | Indstil printeren til at scanne det første sæt af originaldokumenter vha. de angivne indstillinger, og scan derefter det næste sæt med de samme eller andre indstillinger. Bemærk! Dette menupunkt vises kun, hvis der er installeret en harddisk eller et ISD. |
| Vis scanning Fra* Til | Vis en scanningsvisning af originaldokumentet. Bemærk! Dette menupunkt vises kun, hvis der er installeret en harddisk eller et ISD. |
| Tillad Gem som genvej Fra Til* | Gem en FTP-adresse som en genvej. |
| Juster ADF-skævhed Fra* Til | Indstil printeren til at justere skæve billeder fra dokumenter, der scannes fra den automatiske dokumentføder (ADF). |
| Bemærk! En stjerne (*) ud for en værdi angiver standardindstillingen. | |

USB-drev

Scanning til flashdrev

| Punkt i menuen | Beskrivelse |
|--|--|
| Format JPEG (.jpg) PDF (.pdf)* TIFF (.tif) XPS (.xps) TXT (.txt) RTF (.rtf) DOCX (.docx) XLSX (.xlsx) CSV (.csv) | Angiv filformatet for det scannede billede. |
| Globale indstillinger for OCR Genkendte sprog Automatisk rotering (Fra*) Fjern pletter (Fra*) Automatisk kontrastforbedring (Fra*) | Konfigurer indstillingerne for OCR (Optical Character Recognition). Bemærk! Denne menu vises kun, hvis du har købt og installeret en OCR-løsning. |
| PDF-indstil. PDF-version (1,5*) Arkivversion (A-1a*) Højt komprimeret (Fra*) Sikker (Fra*) Søgbar (Fra*) Arkiv (PDF/A) (Fra*) | Konfigurer PDF-indstillingerne for det scannede billede. Bemærkninger: <ul style="list-style-type: none"> • Arkivversion og Arkiv (PDF/A) understøttes kun, hvis PDF-version er indstillet til 1.4. • Højt komprimeret vises kun, når der er installeret en harddisk eller et intelligent lagerdrev (ISD). |
| Indholdstype Tekst Tekst/foto* Grafik Foto | Forbedr udskrivningsresultatet baseret på indholdstypen af originaldokumentet. |
| Indholdskilde Sort og hvid laser Farvelaserprinter* Inkjet Foto/Film Blad Avis Tryk på Andet | Forbedr udskrivningsresultatet baseret på originaldokumentes indholdskilde. |
| Bemærk! En stjerne (*) ud for en værdi angiver standardindstillingen. | |

| Punkt i menuen | Beskrivelse |
|--|--|
| Farve Sort og hvid Grå Farve* Automatisk | Indstil printeren til at indfange filindhold i farve eller sort/hvid. |
| Opløsning 75 dpi 150 dpi* 200 dpi 300 dpi 400 dpi 600 dpi | Angiv opløsningen for det scannede billede. |
| Sværtning 1-9 (5*) | Juster sværtningen i det scannede billede. |
| Papirretning Stående* Liggende | Angiv retningen på originaldokumentet. |
| Originalstørrelse Blandede størrelser* | Indstil papirstørrelsen på originaldokumentet. |
| Sider Fra* Lang kant Kort kant | Angiv retningen på originaldokumentet, når der scannes på begge sider af dokumentet. |
| Filnavn | Angiv filnavnet på det scannede billede. |
| Bemærk! En stjerne (*) ud for en værdi angiver standardindstillingen. | |

Avanceret billedbehandling

| Punkt i menuen | Beskrivelse |
|--|--|
| Farvebalance Cyan (0*) Magenta (0*) Gul (0*) | Juster farveintensiteten for cyan, magenta og gul. |
| Farve dropout Farveudfald (Ingen*) Standard rød grænse (128*) Standard grøn grænse (128*) Standard blå grænse (128*) | Angiv, hvilken farve der skal fades under scanningen, og justerer fading-graden for denne farve. |
| Autom. farveidentifikation Farvefølsomhed (5*) Områdefølsomhed (5*) Scanners bitdybde (1 bit *) Minimumsopløsning til scanning (300 dpi*) | Konfigurer automatisk indstilling for farveregistrering. |
| Bemærk! En stjerne (*) ud for en værdi angiver standardindstillingen. | |

| Punkt i menuen | Beskrivelse |
|--|--|
| JPEG-kvalitet Bedst til indhold* 5-95 | Indstil JPEG-kvalitet for det scannede billede. |
| Kontrast Bedst til indhold* 0-5 | Angiv kontrasten for det scannede billede. |
| Fjern baggrund Baggrundsregistrering (Indholds-baseret*) Niveau (0*) | Fjern baggrundsfarve eller billedstøj fra originaldokumentet. Bemærkninger: <ul style="list-style-type: none"> • Indholds-baseret fjerner baggrundsfarven fra originaldokumentet. • Fast fjerner billedstøj fra et foto. |
| Spejlvend billede Fra* Til | Opret et spejlvendt billede af originaldokumentet. |
| Negativbillede Fra* Til | Opret et negativt billede af originaldokumentet. |
| Skyggedetalje -4 til 4 (0*) | Juster skyggedetaljen i det scannede billede. |
| Scan kant-til-kant Fra* Til | Scan originaldokumentet fra kant til kant. |
| Skarphed 1-5 (3*) | Juster skarpheden i det scannede billede. |
| Temperatur -4 til 4 (0*) | Generer en mere blålig eller mere rødlig udskrift af originaldokumentet. |
| Tomme sider Fjern tom side (Må ikke fjernes*) Følsomhed for tom side (5*) | Indstil følsomheden for scanninger i forbindelse med tomme sider i originaldokumentet. |
| Bemærk! En stjerne (*) ud for en værdi angiver standardindstillingen. | |

Admin-kontrol

| Punkt i menuen | Beskrivelse |
|--|--|
| Tekststandard 5-95 (75*) | Indstil tekstkvaliteten på det scannede billede. |
| Tekst/foto-standard 5-95 (75*) | Indstil tekst- og fotokvaliteten for det scannede billede. |
| Fotostandard 5-95 (50*) | Angiv kvaliteten af et foto på det scannede billede. |
| Bemærk! En stjerne (*) ud for en værdi angiver standardindstillingen. | |

| Punkt i menuen | Beskrivelse |
|--|---|
| Anvend flersidet TIFF Fra Til* | Aktiver scanning af flere TIFF-billeder i en TIFF-fil. |
| TIFF-komprimering LZW* JPEG | Angiv komprimeringstypen til TIFF-filer. |
| Scanning af brugerdefineret job Fra* Til | Indstil printeren til at scanne det første sæt af originaldokumenter vha. de angivne indstillinger, og scan derefter det næste sæt med de samme eller andre indstillinger. Bemærk! Dette menupunkt vises kun, hvis der er installeret en harddisk eller et ISD. |
| Vis scanning Fra* Til | Vis en scanningsvisning af originaldokumentet. Bemærk! Dette menupunkt vises kun, hvis der er installeret en harddisk eller et ISD. |
| Juster ADF-skævhed Fra* Til | Indstil printeren til at justere skæve billeder fra dokumenter, der scannes fra den automatiske dokumentføder (ADF). |
| Bemærk! En stjerne (*) ud for en værdi angiver standardindstillingen. | |

Udskrivning fra flashdrev

| Element i menuen | Beskrivelse |
|---|---|
| Antal kopier 1-9999 (1*) | Indstil antal kopier. |
| Papirkilde Papirmagasin [x] (1*) Flerformålsarkføder Manuelt papir Manuel konvolut | Indstil papirkilden til udskriftsjobbet. |
| Farve Fra Til* | Udskriv en flashdrevfil i farver. |
| Sætvis (1,1,1) (2,2,2) (1,2,3) (1,2,3)* | Denne indstilling holder siderne i et udskriftsjob stakket i rækkefølge, især når der udskrives flere kopier af jobbet. |
| Sider 1-sidet* 2-sidet | Angiv, om der skal udskrives på én side eller på begge sider af papiret. |
| Metode anvendt til at blade Lang kant* Kort kant | Bestem, hvilken side af papiret der indbindes ved tosidet udskrivning. |
| Bemærk! En stjerne (*) ud for en værdi angiver standardindstillingen. | |

| Element i menuen | Beskrivelse |
|---|---|
| Sider pr. ark Fra* 2 sider pr. ark 3 sider pr. ark 4 sider pr. ark 6 sider pr. ark 9 sider pr. ark 12 sider pr. ark 16 sider pr. ark | Udskriv multisidebilleder på den ene side af et ark papir. |
| Bestilling af sider pr. ark Vandret* Omvendt, vandret Omvendt, lodret Lodret | Angiv placeringen af flere sidebilleder, når menuen Sider pr. ark bruges. |
| Retning af Sider pr. ark Auto* Liggende Stående | Angiv retningen for flere sidebilleder, når menuen Sider pr. ark bruges. |
| Ramme for Sider pr. ark Ingen* Konstant | Udskriv en ramme omkring hver side, når menuen Sider pr. ark bruges. |
| Skilleark Fra* Mellem kopier Mellem job Mellem sider | Indsæt tomme skilleark, når der udskrives. |
| Skillesidekilde Papirmagasin [x] (1*) Flerformålsarkføder | Angiv papirkilden til skillesiden. |
| Tomme sider Udskriv ikke* Udskrive | Udskriv tomme sider i et udskriftsjob. |
| Bemærk! En stjerne (*) ud for en værdi angiver standardindstillingen. | |

Netværk/porte

Netværksoversigt

| Element i menuen | Beskrivelse |
|--|---|
| Aktiv adapter Auto* Standardnetværk Trådløs | Angiv typen af netværksforbindelse. Bemærk! Trådløs er kun tilgængelig i printere, der er tilsluttet et trådløst netværk. |
| Netværksstatus | Vis forbindelsesstatus for printernetværket. |
| Vis Netværksstatus på printeren Fra Til* | Vis netværksstatus på displayet. |
| Hastighed, dupleks | Se hastigheden på det netværksskort, der er aktivt på nuværende tidspunkt. |
| IPv4 | Vis IPv4-adressen. |
| Alle IPv6-adresser | Vis alle IPv6-adresser. |
| Nulstil printserver | Nulstil alle aktive netværksforbindelser til printeren. Bemærk! Denne indstilling fjerner alle netværkskonfigurationsindstillinger. |
| Timeout for netværksjob Fra Til* (90 sekunder) | Indstil tiden før printeren annullerer et netværksudskriftsjob. |
| Bannerside Fra* Til | Udskriv en bannerside. |
| Scan til pc-portinterval | Angiv et gyldigt portinterval for printere bagved en firewall, der blokerer en port. |
| Aktiver netværksforbindelser Fra Til* | Aktiver printeren for at oprette forbindelse til et netværk. |
| Aktiver LLDP Fra* Til | Aktiver LLDP (Link Layer Discovery Protocol) i printeren. |
| Bemærk! En stjerne (*) ud for en værdi angiver standardindstillingen. | |

Trådløs

Bemærk! Denne menu er kun tilgængelig på printere, der er koblet til et Wi-Fi-netværk, og på printere med en trådløs netværksadapter.

| Punkt i menuen | Beskrivelse |
|---|---|
| Opsætning på printerpanelet Vælg netværk Tilføj Wi-Fi-netværk Netværksnavn Netværkstilstand Infrastruktur Trådløs sikkerhedstilstand Deaktiveret* WPA2/WPA - Personal WPA2 - Personal WPA2/WPA3 - Personal WPA3 - Personal 802.1x - RADIUS | Konfigurer Wi-Fi-forbindelsen ved hjælp af kontrolpanelet. Bemærk! Dette menupunkt vises som <i>Opsætning af trådløs forbindelse</i> i Embedded Web Server. |
| Wi-Fi Protected Setup Start-trykknapp-metode Start PIN-metode | Opret et Wi-Fi-netværk, og aktiver netværkssikkerhed. Bemærkninger: <ul style="list-style-type: none"> • Start-trykknapp-metoden slutter printeren til et Wi-Fi-netværk, når der trykkes på knapper på både printeren og adgangspunktet (trådløs router) inden for et givet tidsrum. • Start PIN-metoden slutter printeren til et Wi-Fi-netværk, når en PIN-kode på printeren indtastes i adgangspunktets trådløse indstillinger. |
| Kompatibilitet 802.11b/g/n (2,4GHz)* 802.11a/b/g/n/ac (2,4 GHz/5 GHz) 802.11a/n/ac (5 GHz) | Angiv standarden for Wi-Fi-netværket. Bemærk! 802.11A/b/g/n/ac (2,4 GHz/5 GHz) og 802.11 a/n/ac (5 GHz) vises kun, når en Wi-Fi-option er installeret. |
| Trådløs sikkerhedstilstand Deaktiveret* WPA2/WPA-Personal WPA2-Personal WPA2/WPA3 - Personal WPA3 - Personal 802.1x - RADIUS | Indstil sikkerhedstilstand for tilslutning af printeren til Wi-Fi-enheder. |
| WPA2/WPA Personal AES* | Aktiver Wi-Fi-sikkerhed via Wi-Fi Protected Access (WPA). Bemærk! Dette menupunkt vises kun, når Trådløs sikkerhedstilstand er indstillet til WPA2/WPA-Personal. |
| Angiv PSK | Angiv adgangskoden for sikker Wi-Fi-forbindelse. |
| WPA2-Personal AES* | Aktivér Wi-Fi-sikkerhed via WPA2. Bemærk! Dette menupunkt vises kun, når Trådløs sikkerhedstilstand er indstillet til WPA2-Personal. |
| 802.1x Krypteringstilstand WPA+ WPA2* WPA2 + PMF* | Aktivér Wi-Fi-sikkerhed via 802.1x standard. Bemærk! Dette menupunkt vises kun, når Trådløs sikkerhedstilstand er indstillet til 802.1x - RADIUS. |

| Punkt i menuen | Beskrivelse |
|--|---|
| IPv4 Aktivér DHCP Til* Fra Indstil statisk IP-adresse IP-adresse Netmaske Gateway | Aktiver og konfigurer IPv4-indstillinger i printeren. |
| IPv6 Aktivér IPv6 Til* Fra Aktivér DHCPv6 Til Fra* Automatisk konfiguration af statsløs adresse Til* Fra DNS-serveradresse Manuelt tildelt IPv6-adresse Manuelt tildelt IPv6-router Adressepræfiks Alle IPv6-adresser Alle IPv6-routeradresser | Aktiver og konfigurer IPv6-indstillinger i printeren. |
| Netværksadresse UAA LAA | Se netværksadresseerne. |
| PCL SmartSwitch Til* Fra | Konfigurer printeren, så den automatisk skifter til PCL-emulering, når et udskriftsjob kræver det, uanset standardsproget for printeren. Bemærk! Hvis PCL SmartSwitch er slukket, undersøger printeren ikke indgående data, og den bruger det standardprintersprog, der er angivet i menuen Opsætning. |
| PS SmartSwitch Til* Fra | Konfigurer printeren, så den automatisk skifter til PS-emulering, når et udskriftsjob kræver det, uanset standardsproget for printeren. Bemærk! Hvis PS SmartSwitch er slukket, undersøger printeren ikke indgående data, og den bruger det standardprintersprog, der er angivet i menuen Opsætning. |
| Jobbuffering Til Fra* | Gem udskriftsjob midlertidigt på harddisken eller det intelligente lagerdrev (ISD) før udskrivning. Bemærk! Dette menupunkt vises kun, hvis der er installeret en harddisk eller et ISD. |
| Mac binær PS Auto* Til Fra | Konfigurer printeren, så den kan behandle binære PostScript-udskriftsjob fra Macintosh. Bemærkninger: <ul style="list-style-type: none"> • Indstillingen Til konfigurerer rå binære PostScript-udskriftsjob. • Indstillingen Fra filtrerer udskriftsjob ved brug af standardprotokol. |

Wi-Fi Direct

Bemærk! Denne menu er kun tilgængelig på printere, der er koblet til et Wi-Fi-netværk, og på printere med en trådløs netværksadapter.

| Punkt i menuen | Beskrivelse |
|--|---|
| Aktivér Wi-Fi Direct Til Fra* | Indstil printeren til at oprette direkte forbindelse til Wi-Fi-enheder. |
| Wi-Fi Direct-navn | Angiv navnet på Wi-Fi Direct-netværket. |
| Wi-Fi Direct-adgangskode | Angiv adgangskoden til at godkende og validere brugere på en Wi-Fi-forbindelse. |
| Vis adgangskode på opsætningssiden Fra Til* | Vis Wi-Fi Direct-adgangskoden på siden Netværksopsætning. |
| Foretrukket kanalnummer 1–11 Auto* | Angiv den foretrukne kanal til Wi-Fi-netværket. |
| Gruppeejers IP-adresse | Angiv IP-adressen til gruppeejeren. |
| Acceptér automatisk tryknapanmodninger Fra* Til | Acceptér anmodninger om at oprette forbindelse til netværket automatisk. Bemærk! Automatisk accept af klienter er ikke sikkert. |
| Bemærk! En stjerne (*) ud for en værdi angiver standardindstillingen. | |

Ethernet

| Punkt i menuen | Beskrivelse |
|--|---|
| Netværkshastighed | Vis hastigheden for den aktive netværksadapter. |
| IPv4 Aktiver DHCP (Til*) Indstil statisk IP-adresse | Konfigurer IPv4-indstillingerne. |
| IPv6 Aktiver IPv6 (Til*) Aktiver DHCPv6 (Fra*) Automatisk konfiguration af statsløs adresse (Til*) DNS serveradresse Manuelt tildelt IPv6-adresse Manuelt tildelt IPv6-router Adressepræfiks (64*) Alle IPv6-adresser Alle IPv6-routeradresser | Konfigurer IPv6-indstillingerne. |
| Bemærk! En stjerne (*) ud for en værdi angiver standardindstillingen. | |

| Punkt i menuen | Beskrivelse |
|--|---|
| Netværksadresse UAA LAA | Angiv netværksadressen. |
| PCL SmartSwitch Fra Til* | Konfigurer printeren, så den automatisk skifter til PCL-emulering, når et udskriftsjob kræver det, uanset standardsproget for printeren. Bemærk! Når denne indstilling er deaktiveret, undersøger printeren ikke indgående data, og den bruger det standardprintersprog, der er angivet i menuen Opsætning. |
| PS SmartSwitch Fra Til* | Konfigurer printeren, så den automatisk skifter til PostScript-emulering, når et udskriftsjob kræver det, uanset standardprintersproget. Bemærk! Når denne indstilling er deaktiveret, undersøger printeren ikke indgående data, og den bruger det standardprintersprog, der er angivet i menuen Opsætning. |
| Jobbuffering Fra* Til | Gem udskriftsjob midlertidigt på harddisken eller det intelligente lagerdrev (ISD) før udskrivning. Bemærk! Dette menupunkt vises kun, hvis der er installeret en harddisk eller et ISD. |
| Mac binær PS Auto* Til Fra | Konfigurer printeren, så den kan behandle binære PostScript-udskriftsjob fra Macintosh. Bemærkninger: <ul style="list-style-type: none"> • Auto behandler udskriftsjob fra computere ved hjælp af enten Windows- eller Macintosh-styresystemer. • Indstillingen Fra filtrerer PostScript-udskriftsjob ved brug af standardprotokol. |
| Energieffektivt Ethernet Til Fra Auto* | Reducer strømforbruget, når printeren ikke modtager data fra Ethernet-netværket. |
| Bemærk! En stjerne (*) ud for en værdi angiver standardindstillingen. | |

TCP/IP

Bemærk! Denne menu vises kun for netværksprintere eller printere, som er sluttet til printerservere.

| Punkt i menuen | Beskrivelse |
|--|--|
| Angiv værtsnavn | Angiv det aktuelle TCP/IP-værtsnavn. |
| Domænenavn | Indstil domænenavn. |
| Tillad DHCP/BOOTP at opdatere NTP-server Til* Fra | Tillad DHCP- og BOOTP-klienterne at opdatere printerens NTP-indstillinger. |
| Nulkonfigurationsfejl | Angiv et navn på tjenesten for konfigurationsfrit netværk. |
| Bemærk! En stjerne (*) ud for en værdi angiver standardindstillingen. | |

| Punkt i menuen | Beskrivelse |
|---|--|
| Aktiver Auto IP Fra Til* | Tildel en IP-adresse automatisk. |
| DNS serveradresse | Angiv den aktuelle DNS-serveradresse (Domain Name System). |
| Backup DNS-adresse | Angiv DNS-backupservernes adresser. |
| Backup DNS-adresse 2 | |
| Backup DNS-adresse 3 | |
| Søgerækkefølge i domæne | Angiv en liste over domænenavne for at finde printeren og dens ressourcer, der tilhører forskellige domæner på netværket. |
| Aktiver DDNS Fra* Til | Opdater indstillingerne for dynamisk DNS. |
| DDNS TTL | Angiv de aktuelle DDNS-indstillinger. |
| Standard TTL | |
| DDNS-opdateringstid | |
| Aktiver mDNS Fra Til* | Opdater multicast DNS-indstillingerne. |
| WINS serveradresse | Angiv en serveradresse til WINS (Windows Internet Name Service). |
| Aktiver BOOTP Fra* Til | Tillad BOOTP at tildele printeren en IP-adresse. |
| Begrænset serverliste | Angiv de IP-adresser, der har tilladelse til at kommunikere med printeren via TCP/IP. Bemærkninger: <ul style="list-style-type: none"> • Brug komma til at adskille IP-adresserne. • Du kan tilføje op til 50 IP-adresser. |
| Begrænsede serverlistefunktioner Bloker alle porte* Bloker kun Udskrivning Bloker kun Udskrivning og HTTP | Angiv en adgangsmulighed for de IP-adresser, som ikke er på listen. |
| MTU 256–1500 Ethernet (1500*) | Angiv en parameter for maksimal transmissionsenhed (MTU) for TCP-forbindelserne. |
| Ubehandlet port til udskrivning 1-65535 (9100*) | Angiv et ubehandlet portnummer til printere, der er sluttet til et netværk. |
| Maksimal hastighed for udgående trafik Fra* Til | Angiv den maksimale overførselshastighed for printeren. Bemærk! Når denne funktion er angivet, kan indstillingen angives til 100-1000000 Kilobit pr. sekund. |
| Bemærk! En stjerne (*) ud for en værdi angiver standardindstillingen. | |

| Punkt i menuen | Beskrivelse |
|---|--|
| TLS-understøttelse Aktiver TLSv1.0 (Fra) Aktiver TLSv1.1 (Fra*) Aktiver TLSv1.2(Til*) | Aktiver TLS-protokollen (Transport Layer Security). |
| SSL-cifferliste | Angiv cifferalgoritmen til brug for SSL- eller TLS-forbindelser. |
| Bemærk! En stjerne (*) ud for en værdi angiver standardindstillingen. | |

SNMP

Bemærk! Denne menu vises i netværksprintere eller printere, der er tilsluttet printerservere.

| Element i menuen | Beskrivelse |
|---|--|
| SNMP-version 1 og 2c Aktiveret Fra Til* Tillad SNMP-sæt Fra Til* Aktivér PPM MIB Fra Til* SNMP-community | Konfigurer SNMP (Simple Network Management Protocol) version 1 og 2c for at installere printerdrivere og programmer. |
| Bemærk! En stjerne (*) ud for en værdi angiver standardindstillingen. | |

| Element i menuen | Beskrivelse |
|--|---|
| SNMP version 3 Aktiveret Fra Til* Kontekstnavn Indstil læse/skrive-oplysninger Brugernavn Adgangskode til godkendelse Adgangskode til fortrolighed Indstil Kun læse-oplysninger Brugernavn Adgangskode til godkendelse Adgangskode til fortrolighed Godkendelsesthash MD5 SHA1* Laveste godkendelsesniveau Ingen godkendelse, ingen fortrolighed Godkendelse, ingen fortrolighed Godkendelse, fortrolighed* Privatlivs algoritme DES AES-128* | Konfigurer SNMP version 3 for at installere og opdatere printersikkerhed. |
| Bemærk! En stjerne (*) ud for en værdi angiver standardindstillingen. | |

IPSec

Bemærk! Denne menu vises i netværksprintere eller printere, der er tilsluttet printerservere.

| Element i menuen | Beskrivelse |
|---|---|
| Aktivér IPSec Fra* Til | Aktivér IPsec (Internet Protocol Security). |
| Grundkonfiguration Standard* Kompatibilitet Sikker | Indstil IPsec-grundkonfigurationen. Bemærk! Dette menupunkt vises kun, når Aktivér IPsec er indstillet til Til. |
| DH-gruppeforslag (Diffie-Hellman) modp2048 (14)* modp3072 (15) modp4096 (16) modp6144 (17) | Indstil IPsec-grundkonfigurationen. Bemærk! Dette menupunkt vises kun, når Grundkonfiguration er indstillet til Kompatibilitet. |
| Bemærk! En stjerne (*) ud for en værdi angiver standardindstillingen. | |

| Element i menuen | Beskrivelse |
|--|---|
| Foreslået krypteringsmetode 3DES AES* | Indstil krypteringsmetoden. Bemærk! Dette menupunkt vises kun, når Grundkonfiguration er indstillet til Kompatibilitet. |
| Foreslået godkendelsesmetode SHA1 SHA256* SHA512 | Indstil godkendelsesmetoden. Bemærk! Dette menupunkt vises kun, når Grundkonfiguration er indstillet til Kompatibilitet. |
| IKE SA-levetid (timer) 1 2 4 8 24* | Angiv IKE SA-udløbsperioden. Bemærk! Dette menupunkt vises kun, når Grundkonfiguration er indstillet til Sikker. |
| IPSec SA-levetid (timer) 1 2 4 8* 24 | Angiv IPSec SA-udløbsperioden. Bemærk! Dette menupunkt vises kun, når Grundkonfiguration er indstillet til Sikker. |
| IPSec-enhedscertifikat | Angiv et IPSec-certifikat. Bemærk! Dette menupunkt vises kun, når Aktivér IPSec er indstillet til Til. |
| Forhåndsdelte nølegodkendte forbindelser Vært [x] | Konfigurer de godkendte forbindelser på printerens. Bemærk! Disse menupunkter vises kun, når Aktivér IPSec er indstillet til Til. |
| Certifikatgodkendte forbindelser Værts [x] adresse[/undernet] | |
| Bemærk! En stjerne (*) ud for en værdi angiver standardindstillingen. | |

802.1x

Bemærk! Denne menu vises i netværksprintere eller printere, der er tilsluttet printerservere.

| Punkt i menuen | Beskrivelse |
|--|---|
| Aktiv Fra* Til | Lad printeren slutte sig til netværk, der kræver godkendelse, før der kan opnås adgang. |
| 802.1x-godkendelse Navn for enhedslogon Password for enhedslogon Valider servercertifikat (Til*) Aktiver hændelseslogføring (Fra*) 802.1x-enhedscertifikat | Konfiguration af indstillingerne for godkendelse af 802.1x-forbindelsen. |
| Bemærk! En stjerne (*) ud for en værdi angiver standardindstillingen. | |

| Punkt i menuen | Beskrivelse |
|---|--|
| Tilladte godkendelsesmekanismer EAP - MD5 (Til*) EAP - MSCHAPv2 (Til*) LEAP (Til*) PEAP (Til*) EAP - TLS (Til*) EAP - TTLS (Til*) TTLS-godkendelsesmetode (MSCHAPv2*) | Konfigurer de tilladte godkendelsesmekanismer for 802.1x-forbindelsen. |
| Bemærk! En stjerne (*) ud for en værdi angiver standardindstillingen. | |

LPD-konfiguration

Bemærk! Denne menu vises i netværksprintere eller printere, der er tilsluttet printerservere.

| Menupunkt | Beskrivelse |
|--|---|
| LPD Timeout 0-65535 sekunder (90*) | Indstil timeoutværdien for at stoppe LPD-daemon-serveren (Line Printer Daemon), så den ikke venter på udskriftsjob, der hænger eller er ugyldige, på ubestemt tid. |
| LPD-bannerside Fra* Til | Udskriv en bannerside til alle LPD-udskriftsjob. Bemærk! Et banner er den første side i et udskriftsjob og bruges som separator af udskriftsjob og til identifikation af den afsender, der anmodede om udskriftsjobbet. |
| LPD trailerside Fra* Til | Udskriv en trailerside for alle LPD-udskriftsjob. Bemærk! En trailerside er den sidste side i et udskriftsjob. |
| LPD-konvertering af vognretur Fra* Til | Aktivér konvertering af vognretur Bemærk! Vognretur er en mekanisme, der får printeren til at flytte markøren til den første position på den samme linje. |
| Bemærk! En stjerne (*) ud for en værdi angiver standardindstillingen. | |

HTTP/FTP-indstillinger

| Punkt i menuen | Beskrivelse |
|--|---|
| Proxy IP-adresse på HTTP-proxy HTTP standard-IP-port IP-adresse på FTP-proxy FTP standard-IP-port Godkendelse Brugernavn Adgangskode Lokale domæner | Konfigurer indstillingerne til HTTP- og FTP-serveren. |
| Bemærk! En stjerne (*) ud for en værdi angiver standardindstillingen. | |

| Punkt i menuen | Beskrivelse |
|--|--|
| Andre indstillinger Aktiver HTTP-server (Til*) | Få adgang til Embedded Web Server for at overvåge og styre printeren. |
| Andre indstillinger Aktiver HTTPS (Til*) | Aktiver HTTPS (Hypertext Transfer Protocol Secure) for at kryptere dataoverførelse til og fra printerserveren. |
| Andre indstillinger Gennemtvung HTTPS-forbindelser (Fra*) | Tving printeren til at bruge HTTPS-forbindelser. |
| Andre indstillinger Aktiver FTP/TFTP (Til*) | Send filer via FTP/TFTP. |
| Andre indstillinger HTTPS-enhedscertifikat (standard*) | Se det HTTP-enhedscertifikat, der bruges på printeren. |
| Andre indstillinger Timeout for HTTP/FTP-anmodninger (30*) | Angiv, hvor lang tid der skal gå, inden serverforbindelsen stopper. |
| Andre indstillinger Forsøg for HTTP/FTP-anmodninger (3*) | Indstil antal nye forsøg på at oprette forbindelse til HTTP-/FTP-serveren. |
| Bemærk! En stjerne (*) ud for en værdi angiver standardindstillingen. | |

ThinPrint

| Element i menuen | Beskrivelse |
|--|--|
| Aktivér ThinPrint Fra* Til | Udskriv ved brug af ThinPrint. |
| Portnummer 4000-4999 (4000*) | Angiv portnummeret for ThinPrint-serveren. |
| Båndbredde (bits/sek.) 100-1000000 (0*) | Indstil hastigheden for at overføre data i et ThinPrint-miljø. |
| Pakkestørrelse (kbytes) 0-64000 (0*) | Indstil pakkestørrelsen for dataoverførsel. |
| Bemærk! En stjerne (*) ud for en værdi angiver standardindstillingen. | |

USB

| Punkt i menuen | Beskrivelse |
|--|--|
| PCL SmartSwitch Fra Til* | Indstil printeren, så den skifter til PCL-emulering, når et udskriftsjob, der modtages via en USB-port, kræver det, uanset standardprintersproget. Bemærk! Når denne indstilling er deaktiveret, undersøger printeren ikke indgående data, og den bruger det standardprintersprog, der er angivet i menuen Opsætning. |
| PS SmartSwitch Fra Til* | Indstil printeren, så den skifter til PostScript-emulering, når et udskriftsjob, der modtages via en USB-port, kræver det, uanset standardprintersproget. Bemærk! Når denne indstilling er deaktiveret, undersøger printeren ikke indgående data, og den bruger det standardprintersprog, der er angivet i menuen Opsætning. |
| Bemærk! En stjerne (*) ud for en værdi angiver standardindstillingen. | |

| Punkt i menuen | Beskrivelse |
|--|--|
| Jobbuffering Fra* Til | Gem udskriftsjob midlertidigt på harddisken eller det intelligente lagerdrev (ISD) før udskrivning. Bemærk! Dette menupunkt vises kun, hvis der er installeret en harddisk eller et ISD. |
| Mac binær PS Auto* Til Fra | Konfigurer printerens, så den kan behandle binære PostScript-udskriftsjob fra Macintosh. Bemærkninger: <ul style="list-style-type: none"> • Auto behandler udskriftsjob fra computere ved hjælp af enten Windows- eller Macintosh-styresystemer. • Indstillingen Fra filtrerer PostScript-udskriftsjob ved brug af standardprotokol. |
| Aktivér USB-port Fra Til* | Aktivér drevet i USB-porten på forsiden. |
| Bemærk! En stjerne (*) ud for en værdi angiver standardindstillingen. | |

Begræns ekstern netværksadgang

| Element i menuen | Beskrivelse |
|--|--|
| Begræns ekstern netværksadgang Fra* Til | Begræns adgang til websteder på netværket. |
| Ekstern netværksadresse | Angiv netværksadresser med begrænset adgang. |
| E-mailadresse til meddelelser | Angiv en e-mailadresse, hvortil der skal sendes en meddelelse med loggede hændelser. |
| Ping-frekvens 1-300 (10*) | Angiv netværkets forespørgselsinterval i sekunder. |
| Emne | Angiv emnet og meddelelsen for notifikations-e-mailen. |
| Meddelelse | |
| Bemærk! En stjerne (*) ud for en værdi angiver standardindstillingen. | |

Sikkerhed

Loginmetoder

Administrer tilladelser

| Punkt i menuen | Beskrivelse |
|--|---|
| Funktionsadgang Adgang til adressebogen i apps Rediger adressebog Håndter genveje Opret profiler Håndter bogmærker Udskrivning fra flashdrev Farveudskrivning fra flashdrev Scanning til flashdrev Kopifunktion Farveudskrivning fra kopi Farve dropout E-mailfunktion Faxfunktion FTP-funktion Frigiv tilbageholdte faxer Adgang til tilbageholdte job Brug profiler Annuller job ved enheden Skift sprog Internet Printing Protocol (IPP) Start ekstern scanning Sort-hvid udskrivning Farveudskrift Netværksmappe - Scanning Harddisk - Udskrivning Harddisk - Farveudskrivning Harddisk - Scanning | Kontroller adgangen til printerfunktionerne. Bemærk! Nogle menupunkter vises kun, hvis der er installeret en harddisk eller et intelligent lagerdrev. |
| Administrative menuer Menuen Sikkerhed Menuen Netværk/porte Menuen Papir Menuen Rapporter Menuer til funktionskonfiguration Menuen Forbrugsstoffer Udvidelseskortmenu Menuen SE Enhedsmenu | Kontroller adgangen til printerens menuindstillinger. |

| Punkt i menuen | Beskrivelse |
|---|--|
| Enhedshåndtering Ekstern håndtering Firmwareopdateringer Konfiguration af applikationer Kontrolpanelets lås Adgang til embedded Web Server Importer/eksporter alle indstillinger Ude af drift – slet Registrering til Cloud Services | Kontroladgang til printerens administrationsindstillinger. |
| Apps Nye apps Diasshow Skift baggrund Pauseskærm Kortkopi Scan Center Scan Center Brugerdefineret [x] | Kontrollér adgang til printerprogrammer. |

Lokale konti

| Element i menuen | Beskrivelse |
|---|--|
| Håndter grupper/tilladelser | Vis en liste over alle gemte grupper i printeren. |
| Tilføj bruger Brugernavn/adgangskode Brugernavn Adgangskode PIN-kode | Opret lokale konti, og angiv deres adgang til printerfunktioner, administrative menuer, printeradministrationsindstillinger og programmer. |

Standard login-metoder

Bemærk! Denne menu vises kun, når du konfigurerer indstillingerne i menuen Lokale konti.

| Menupunkt | Beskrivelse |
|--|--|
| Kontrolpanel Brugernavn/adgangskode Brugernavn Adgangskode PIN-kode | Angiv standard login-metode for at få adgang til kontrolpanelet. |
| Browser Brugernavn/adgangskode Brugernavn Adgangskode PIN-kode | Angiv standard login-metode for at få adgang til browseren. |

Tidsstyrede USB-enheder

| Element i menuen | Beskrivelse |
|---|---|
| Tidsplaner Tilføj ny tidsplan | Planlæg adgang til den forreste USB-port. |

Sikkerhedsovervågningslog

| Punkt i menuen | Beskrivelse |
|--|--|
| Aktiver overvågning Fra* Til | Notér hændelser i sikkerhedsovervågningsloggen og den eksterne syslog. |
| Aktiver perifer syslog Fra* Til | Send overvågningslogfilerne til en ekstern server. |
| Perifer syslog-server | Angiv den eksterne syslog-server. |
| Perifer syslog-port 1-65535 (514*) | Angiv den eksterne syslog-port. |
| Perifer syslog-metode Normal UDP* Stunnel | Angiv en syslog-metode til at overføre logførte hændelser til en ekstern server. |
| Bemærk! En stjerne (*) ud for en værdi angiver standardindstillingen. | |

| Punkt i menuen | Beskrivelse |
|---|---|
| Perifer syslog-funktion 0 – Kernel-meddelelser 1 – Brugerniveaumeddelelser 2 – Postsystem 3 – System-daemons 4 – Sikkerheds-/godkendelsesmeddelelser* 5 – Meddelelser genereret internt af syslogs 6 – Subsystem til linjeprinter 7 – Subsystem til netværksnyheder 8 – UUCP-subsystem 9 – Ur-daemon 10 – Sikkerheds-/godkendelsesmeddelelser 11 – FTP-daemon 12 – NTP-undersystem 13 – Overvågningslogfiler 14 – Logadvarsel 15 – Ur-daemon 16 – Lokal brug 0 (lokal0) 17 – Lokal brug 1 (lokal1) 18 – Lokal brug 2 (lokal2) 19 – Lokal brug 3 (lokal3) 20 – Lokal brug 4 (lokal4) 21 – Lokal brug 5 (lokal5) 22 – Lokal brug 6 (lokal6) 23 – Lokal brug 7 (lokal7) | Angiv en enhedskode, som printeren bruger, når den sender logførte hændelser til en ekstern server. |
| Grad af alvor for hændelser, der skal logges 0 – Nødsituation 1 – Alarm 2 – Kritisk 3 – Fejl 4 – Advarsel* 5 – Besked 6 – Oplysning 7 – Fejlfinding | Angiv prioritetsniveauet for beskæring for logningsmeddelelser og hændelser. |
| Ekstern syslog ikke-loggede hændelser Fra* Til | Send alle hændelser, uanset sværhedsgrad, til den eksterne server. |
| Admins e-mailadresse | Send e-mailmeddelelse om logførte hændelser til administratoren. |
| Bemærk! En stjerne (*) ud for en værdi angiver standardindstillingen. | |

| Punkt i menuen | Beskrivelse |
|--|---|
| Advarsel om rydning af e-maillog Fra* Til | Send e-mailmeddelelse til administratoren, når en logindtastning er slettet. |
| Advarsel om overskrivning af e-maillog Fra* Til | Send e-mailmeddelelse til administratoren, når loggen er fuld og begynder at overskrive de ældste poster. |
| Logfør hele adfærden Overskiv ældste poster* Logfør e-mail, derefter slet alle poster | Løs problemer med logopbevaring, når logfilen fylder den tildelte hukommelse. |
| Advarsel om e-mail % fuld Fra* Til | Send e-mailmeddelelse til administratoren, når logfilen fylder den tildelte hukommelse. |
| Advarselsniveau om % fuld 1-99 (90*) | |
| Advarsel om eksporteret e-maillog Fra* Til | Send e-mailmeddelelse til administratoren, når en log er eksporteret. |
| Advarsel om ændrede e-maillogindstillinger Fra* Til | Send e-mailmeddelelse til administratoren, når Aktivér overvågning er indstillet. |
| Loglinjeslutninger LF (\n)* CR (\r) CRLF (\r\n) | Angiv, hvordan logfilen afslutter enden af hver linje. |
| Signer eksporteret digitalt Fra* Til | Føj en digital signatur til hver eksporteret logfil. |
| Ryd log | Slet alle overvågningslogfiler. |
| Eksporter log Syslog (RFC 5424) Syslog (RFC 3164) CSV | Eksporter en konfigurationslog til et flashdrev. |
| Bemærk! En stjerne (*) ud for en værdi angiver standardindstillingen. | |

Login-restriktioner

| Element i menuen | Beskrivelse |
|--|--|
| Login-fejl 1-10 (3*) | Angiv antallet af fejlslagne forsøg på login, før brugere udsættes for logout. |
| Bemærk! En stjerne (*) ud for en værdi angiver standardindstillingen. | |

| Element i menuen | Beskrivelse |
|--|--|
| Tidsramme for fejl 1-60 minutter (5*) | Angiv tidsrammen mellem fejlslagne loginforsøg, før brugeren bliver udsat for lockout. |
| Lockout-tid 1-60 minutter (5*) | Angiv varighed for låsning. |
| Timeout for weblogin 1-120 minutter (10*) | Angiv forsinkelsen for en fjernlogon, før brugeren automatisk logges af. |
| Bemærk! En stjerne (*) ud for en værdi angiver standardindstillingen. | |

Opsætning af fortrolig udskrivning

| Punkt i menuen | Beskrivelse |
|--|--|
| Maks. ugyldige PIN-koder 2 – 10 | Angiv grænsen for indtastning af en ugyldig PIN-kode. Bemærk! Når grænsen nås, slettes udskriftsjobbene for det pågældende brugernavn. |
| Fortroligt jobudløb Fra* 1 time 4 timer 24 timer 1 uge | Angiv en individuel udløbstid for hvert tilbageholdt job, før det automatisk slettes fra harddisken eller det intelligente lagerdrev. Bemærk! Et tilbageholdt job er enten Fortroligt, Gentag, Reserver eller Bekræft. |
| Udløb for gentagne job Fra* 1 time 4 timer 24 timer 1 uge | Indstil udløbstiden for et udskriftsjob, som du ønsker at gentage. |
| Udløb for job m. godkend. Fra* 1 time 4 timer 24 timer 1 uge | Indstil udløbstiden for udskrivning af en kopi af et job, så du kan kontrollere kvaliteten, før du udskriver de resterende kopier. |
| Udløb for reserv. job Fra* 1 time 4 timer 24 timer 1 uge | Indstil udløbstiden for job, som du vil gemme i printeren til senere udskrivning. |
| Kræv, at alle job skal tilbageholdes Fra* Til | Indstil printeren til at tilbageholde alle udskriftsjob. |
| Bemærk! En stjerne (*) ud for en værdi angiver standardindstillingen. | |

| Punkt i menuen | Beskrivelse |
|--|---|
| Bevar identiske dokumenter Fra* Til | Indstil printeren til at beholde alle dokumenter med det samme filnavn. |
| Bemærk! En stjerne (*) ud for en værdi angiver standardindstillingen. | |

Diskkryptering

Bemærk! Denne menu vises kun, hvis der er installeret en harddisk eller et intelligent lagerdrev.

| Punkt i menuen | Beskrivelse |
|----------------------------|---|
| Status Aktiveret | Kryptering sker automatisk, når der installeres et lagerdrev. |

Slet midlertidige datafiler

| Element i menuen | Beskrivelse |
|---|---|
| Lagres i intern hukommelse Fra* Til | Slet alle filer, der er gemt i printerens hukommelse. |
| Gemt på harddisk 1 Overskr. sletning* 3 Overskr. sletning 7 Overskr. sletning | Slet alle filer, der er gemt på printerens harddisk. Bemærk! Dette menupunkt vises kun, hvis der er installeret en printerharddisk. |
| Bemærk! En stjerne (*) ud for en værdi angiver standardindstillingen. | |

Løsninger for LDAP-indstillinger

| Element i menuen | Beskrivelse |
|--|--|
| Følg LDAP-henvisninger Fra* Til | Søg efter forskellige servere i domænet for den brugerkonto, der er logget på. |
| LDAP-certifikatverificering Ja Nej* | Aktiver bekræftelse af LDAP-certifikater. |

Diverse

| Punkt i menuen | Beskrivelse |
|--|---|
| Beskyttede funktioner Vis* Skjul | Viser alle de funktioner, som funktionsadgangskontrollen (FAC) beskytter uanset den sikkerhedstilladelse, som brugeren har. Bemærk! Skjul viser kun FAC-beskyttede funktioner, som brugeren har adgang til. |
| Bemærk! En stjerne (*) ud for en værdi angiver standardindstillingen. | |

| Punkt i menuen | Beskrivelse |
|--|---|
| Udskriv tilladelse Fra* Til | Lader brugeren logge på inden udskrivning. |
| Standardlogin til udskrivningstilladelse Brugernavn/adgangskode* Brugernavn | Angiv standardlogin til udskrivningstilladelse. |
| Sikkerhedsnulstillingsjumper Aktivér "Gæst adgang"* Ingen effekt | Angiv brugeradgang til printeren. Bemærkninger: <ul style="list-style-type: none"> • Aktivér "Gæst adgang" giver alle adgang til alle aspekter af printeren. • Ingen effekt kan forårsage, at der ikke kan opnås adgang til printeren, når den ønskede sikkerhed er utilgængelig. |
| Brug intelligent lagerdrev til brugerdata Fra Til* | Aktiver intelligent lagerdrev for at gemme brugerdata. |
| Mindste længde på adgangskode 0-32 (0*) | Angiv adgangskodens længde. |
| Aktiver Vis adgangskode/PIN-kode Fra* Til | Vis adgangskoden eller det personlige identifikationsnummer. |
| Bemærk! En stjerne (*) ud for en værdi angiver standardindstillingen. | |

Rapporter

Side med menuindstillinger

| Menupunkt | Beskrivelse |
|----------------------------|---|
| Side med menuindstillinger | Udskriv en rapport, der indeholder printermenuerne. |

Enhed

| Punkt i menuen | Beskrivelse |
|--------------------------|---|
| Enhedsoplysninger | Udskriv en rapport med oplysninger om printeren. |
| Enhedsstatistik | Udskriv en rapport om printerbrug og status for forbrugsstoffer. |
| Profiliste | Udskriv en liste med profiler, der er gemt i printeren. |
| Aktivrapport | Udskriv et diagnosticeringsværktøj til udskrivningsproblemer. Bemærk! For at undgå at beskære indholdet skal du udskrive rapporten på Letter- eller A4-papir. |

Udskrivning

| Punkt i menuen | Beskrivelse |
|---|--|
| Udskriv fonte PCL-fonte PS-skrifttyper | Udskriv eksempler og oplysninger om de skrifttyper, der er tilgængelige i hvert printersprog. |
| Print Demo (Demoudskrift) Demoside | Udskriv en side, der viser printerens funktioner og understøttede opløsninger. |
| Udskriv bibliotek | Udskriv de ressourcer, der er gemt på flashdrevet, harddisken eller det intelligente lagerdrev (ISD). Bemærk! Dette menupunkt vises kun, hvis der er installeret et flashdrev og en harddisk eller et ISD. |

Genveje

| Punkt i menuen | Beskrivelse |
|----------------------------------|--|
| Alle genveje | Udskriv en rapport, der viser de genveje, der gemmes i printerens. Bemærk! Faxgenveje vises kun, når fax er installeret. |
| Faxgenveje | |
| Kopi-genveje | |
| E-mail genveje | |
| FTP genveje | |
| Genveje til netværksmappe | |

Fax

Bemærk! Denne menu vises kun, hvis Fax er konfigureret, og Aktivér joblog er indstillet til Til.

| Punkt i menuen | Beskrivelse |
|----------------------|--|
| Faxjoblog | Udskriv en rapport med oplysninger om de seneste 200 gennemførte faxjob. |
| Faxopkaldslog | Udskriv en rapport om de seneste 100 forsøgte, modtagne og blokerede opkald. |

Netværk

| Menupunkt | Beskrivelse |
|--|---|
| Netværksinstallationsside | Udskriv en side, der viser de konfigurerede netværk og trådløse indstillinger på printerens. Bemærk! Dette menupunkt vises kun for netværksprintere eller printere, som er tilsluttet en printerserver. |
| Wi-Fi Direct-tilsluttede klienter | Udskriv en side, der viser en liste over enheder, som er sluttet til printerens via Wi-Fi Direct. Bemærk! Dette menupunkt vises kun, når Aktiver Wi-Fi Direct er indstillet til Til. |

Fejlfinding

| Menupunkt | Beskrivelse |
|--|---|
| Testsider med udskriftskvalitet | Udskriv eksempelsider for at identificere og rette problemer med udskriftskvaliteten. |
| Rengøring af scanneren | Udskriv instruktioner om, hvordan du rengør scanneren. |

Udskrivning af siden med menuindstillinger

Fra startskærmen skal du trykke på **Indstillinger** > **Rapporter** > **Side med menuindstillinger**.

Vedligeholdelse af printeren

Kontrol af status for dele og forbrugsstoffer

- 1 Fra startskærmen skal du trykke på **Status/forbrugsstoffer**.
- 2 Vælg de varer eller forbrugsstoffer, du vil kontrollere.

Bemærk! Du kan også få adgang til denne indstilling ved at trykke på den øverste del af startskærmen.

Konfiguration af meddelelser om forbrugsstoffer

- 1 Åbn en webbrowser, og angiv derefter printerens IP-adresse i adressefeltet.

Bemærkninger:

- Vis printerens IP-adresse på printerens startskærbillede. IP-adressen vises som fire sæt tal, adskilt af punktummer, f.eks. 123.123.123.123.
- Hvis du bruger en proxyserver, skal du deaktivere den midlertidigt for at indlæse websiden korrekt.

- 2 Klik på **Indstillinger > Enhed > Meddelelser**.
- 3 Fra menuen Forbrugsvarer, skal du klikke på **Meddelelser om brugerdefinerede forbrugsstoffer**.
- 4 Vælg en meddelelse for hvert forbrugsstof.
- 5 Anvend ændringerne.

Indstilling af e-mail-advarsler

Konfigurer printeren til at sende e-mail-advarsler, når forbrugsstofferne er ved at være opbrugt, når det er nødvendigt at skifte eller tilføje papir, eller når der er papirstop.

- 1 Åbn en webbrowser, og angiv derefter printerens IP-adresse i adressefeltet.

Bemærkninger:

- Vis printerens IP-adresse på printerens startskærbillede. IP-adressen vises som fire sæt tal, adskilt af punktummer, f.eks. 123.123.123.123.
- Hvis du bruger en proxy, skal du deaktivere den midlertidigt for at indlæse websiden korrekt.

- 2 Klik på **Indstillinger > Enhed > Meddelelser > Opsætning af e-mailadvarsel**, og konfigurer derefter indstillingerne.

Bemærk! Kontakt din e-mailudbyder, hvis du ønsker yderligere oplysninger om SMTP-indstillinger.

- 3 Anvend ændringerne.
- 4 Klik på **Opsætning af e-mailister og -advarsler**, og konfigurer derefter indstillingerne.
- 5 Anvend ændringerne.

Visning af rapporter

- 1 På startskærmen skal du trykke på **Indstillinger > Rapporter**.
- 2 Vælg den rapport, du ønsker at få vist.

Bestilling af dele og forbrugsstoffer

Bemærk! Alle beregninger af forbrug af forbrugsstoffer til printeren forudsætter udskrift på almindeligt Letter eller A4 papir.

Advarsel - Potentiel skade: Hvis du ikke opretholder den optimale ydeevne eller udskifter dele eller forbrugsstoffer når der bedes om det, kan det forårsage skade på printeren.

Bestilling af en sort billedenhed

Hvis du vil bestille en sort billedenhed, kan du kontakte det sted, hvor du har købt printeren.

Bestilling af farvebilledsæt

Hvis du vil bestille et farvebilledsæt, kan du kontakte det sted, hvor du har købt printeren.

Bestilling af et vedligeholdelseskit til fuser

Kontakt det sted, hvor du købte printeren, for at bestille et vedligeholdelsessæt.

Udskiftning af dele og forbrugsvarer

Udskiftning af en tonerkassette

1 Åbn panel B.

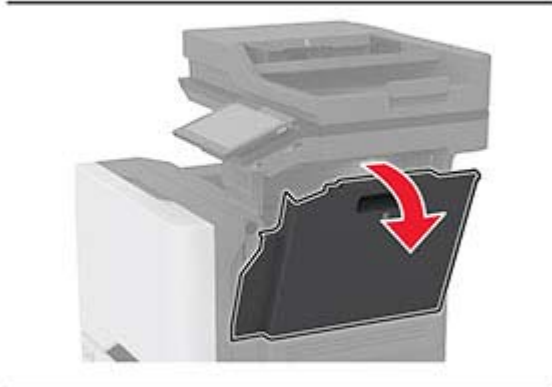
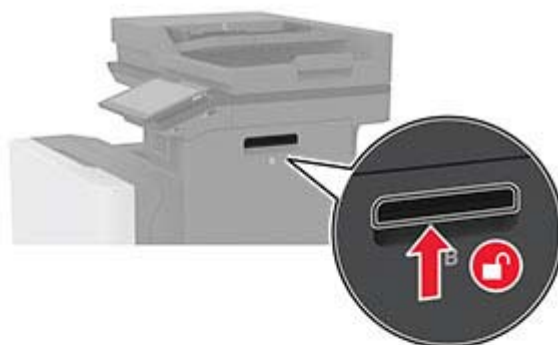

2 Fjern den brugte tonerkassette.

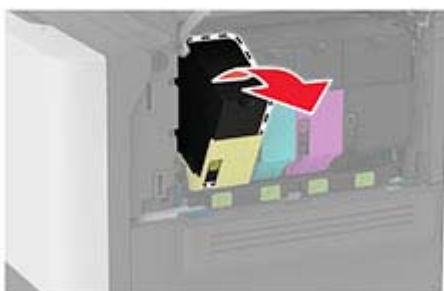
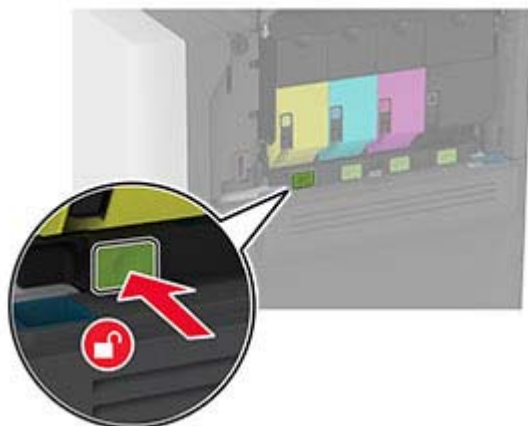

3 Pak den nye tonerkassette ud.

4 Indsæt den nye tonerkassette.

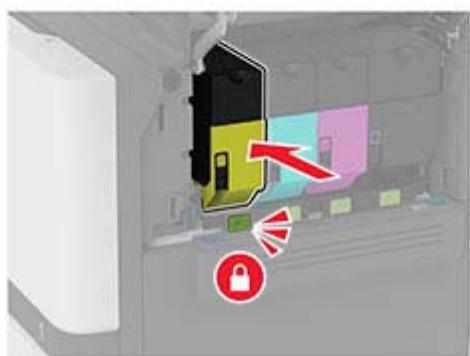

5 Luk panel B.

Udskiftning den sorte billedenhed

1 Åbn panel B.

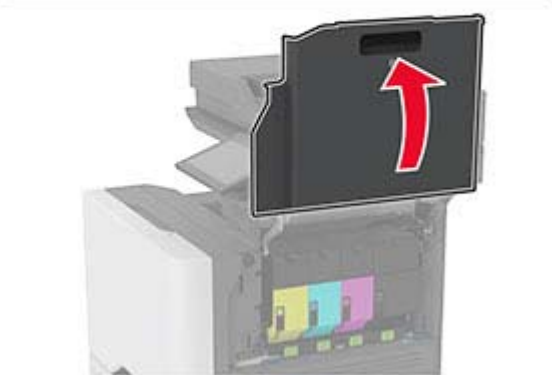
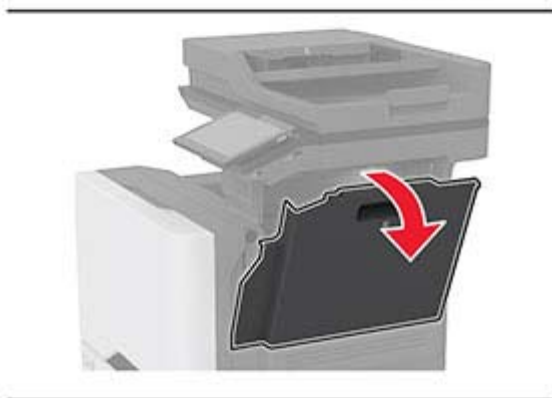
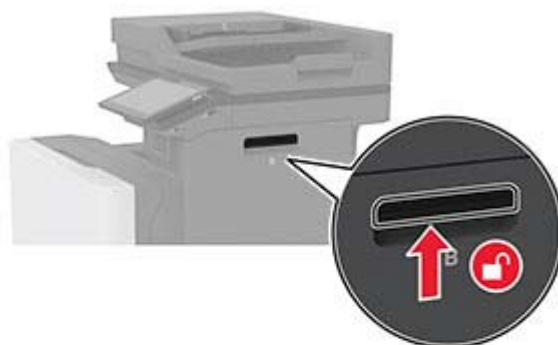

2 Fjern den brugte spildtonerflaske.

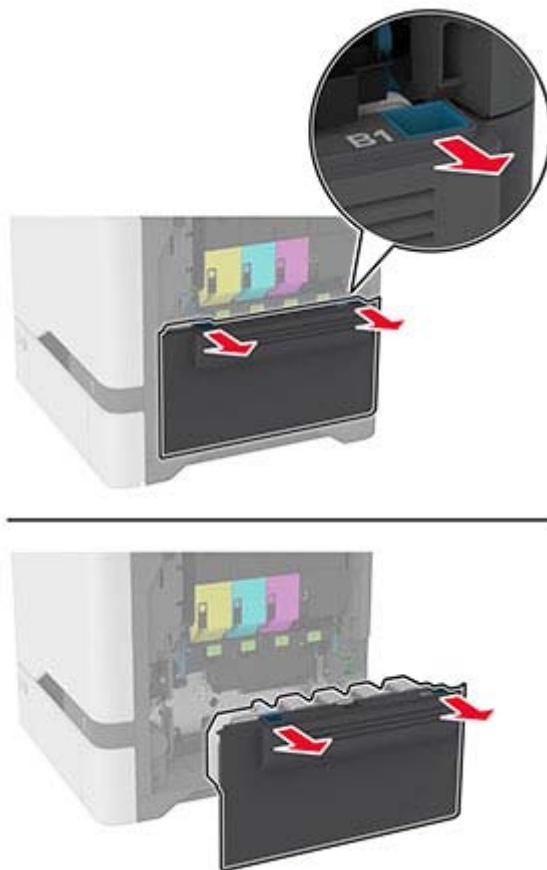

Bemærk! Anbring flasken i oprejst position for at undgå at spilde toneren.

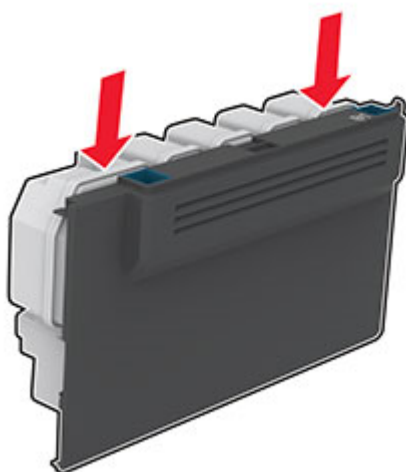

3 Fjern tonerkassetterne.

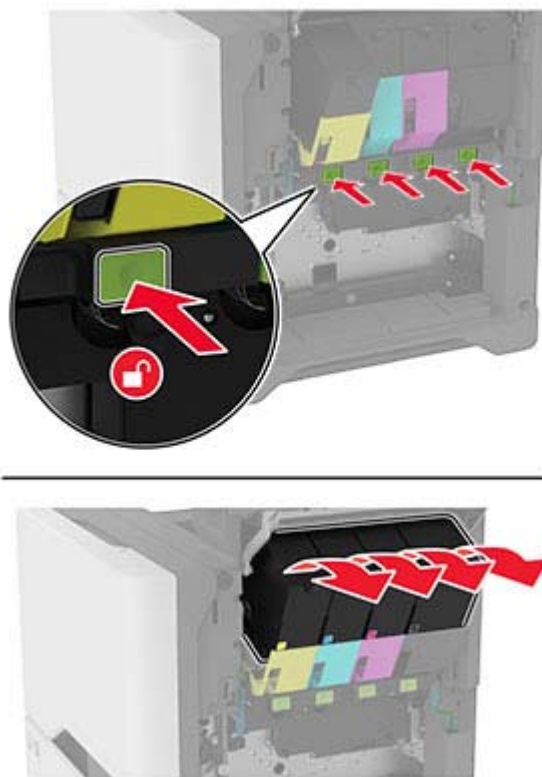

4 Frakobl kablet til billedsættet.

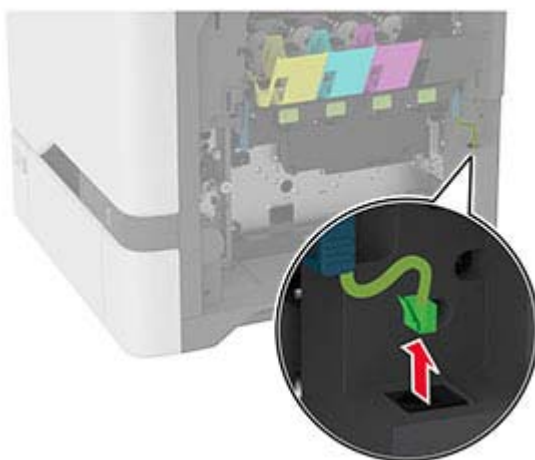
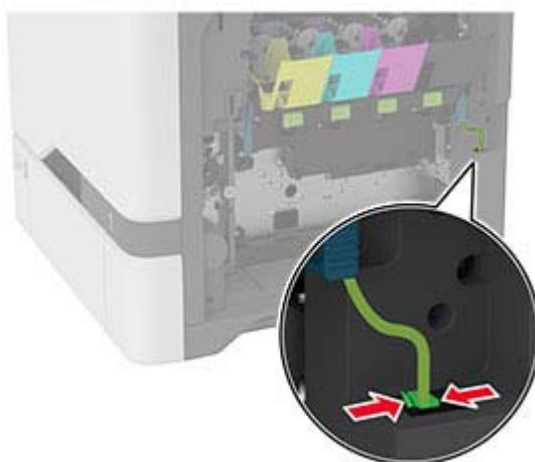

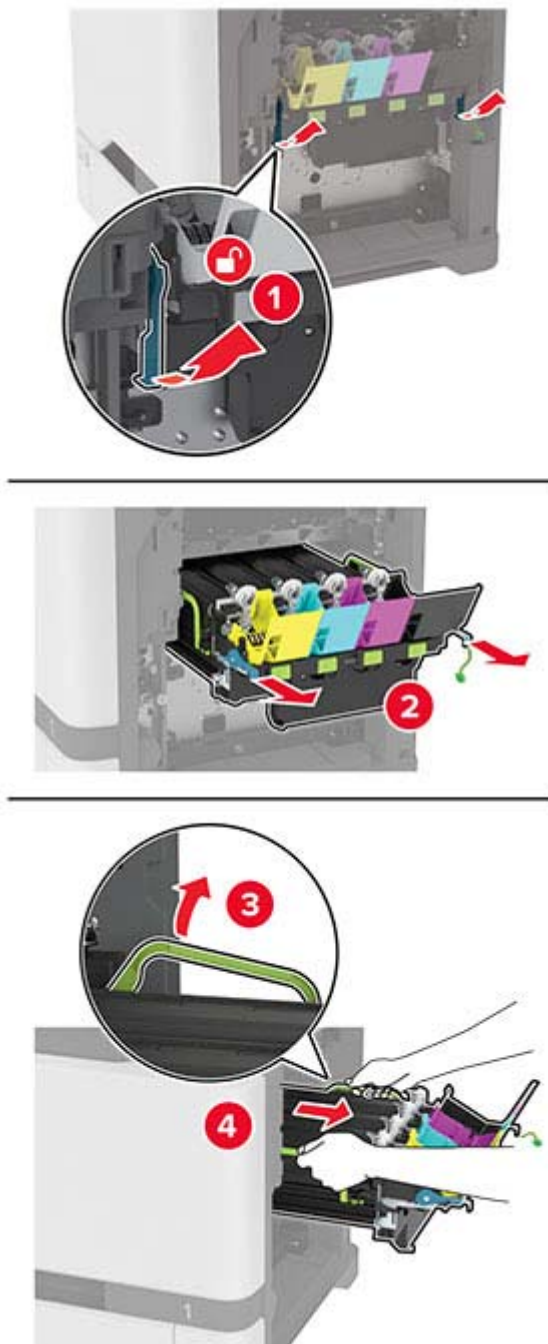
5 Fjern billedsættet.

Bemærk! For at undgå at ridse billedsættet eller beskadige fotokonduktortromlen skal du placere billedsættet i en opløftet position.



6 Fjern den sorte billedenhed.

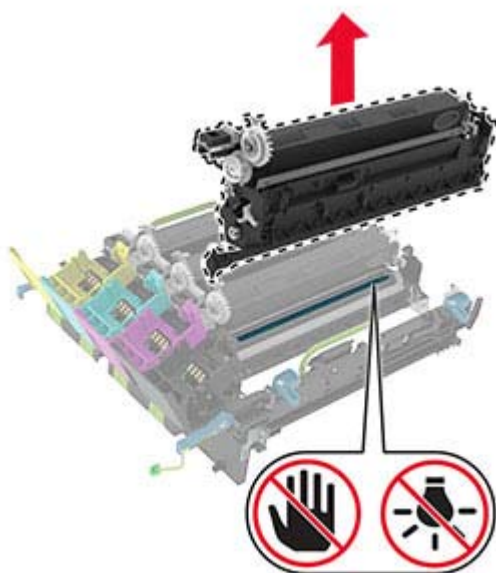
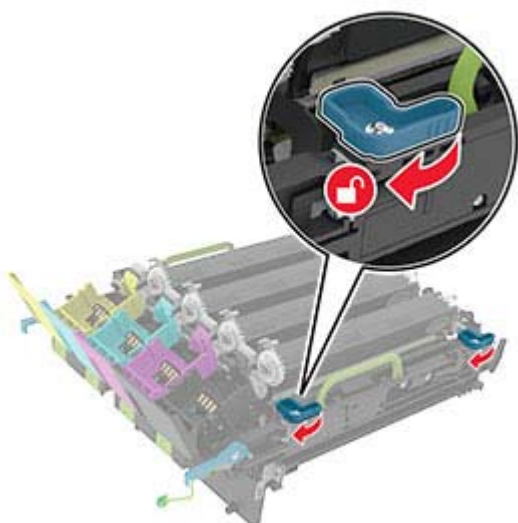

Advarsel - Potentiel skade: Fotokonduktorenheden må ikke udsættes for direkte lys i mere end 10 minutter. Hvis produktet udsættes for lys i længere tid, kan det skabe problemer med udskriftskvaliteten.

Advarsel - Potentiel skade: Undgå at berøre den blanke fotokonduktortromle under billedsættet. Hvis du gør det, kan det påvirke kvaliteten på fremtidige udskriftsjob.

- 7 Pak den nye sorte billedenhed ud.
- 8 Indsæt den nye sorte billedenhed i billedsættet.

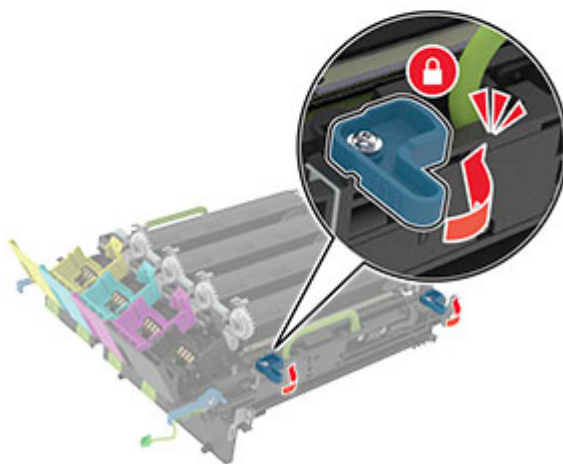
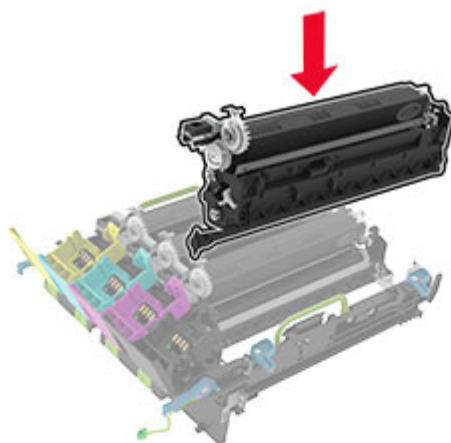

9 Indsæt billedsættet.

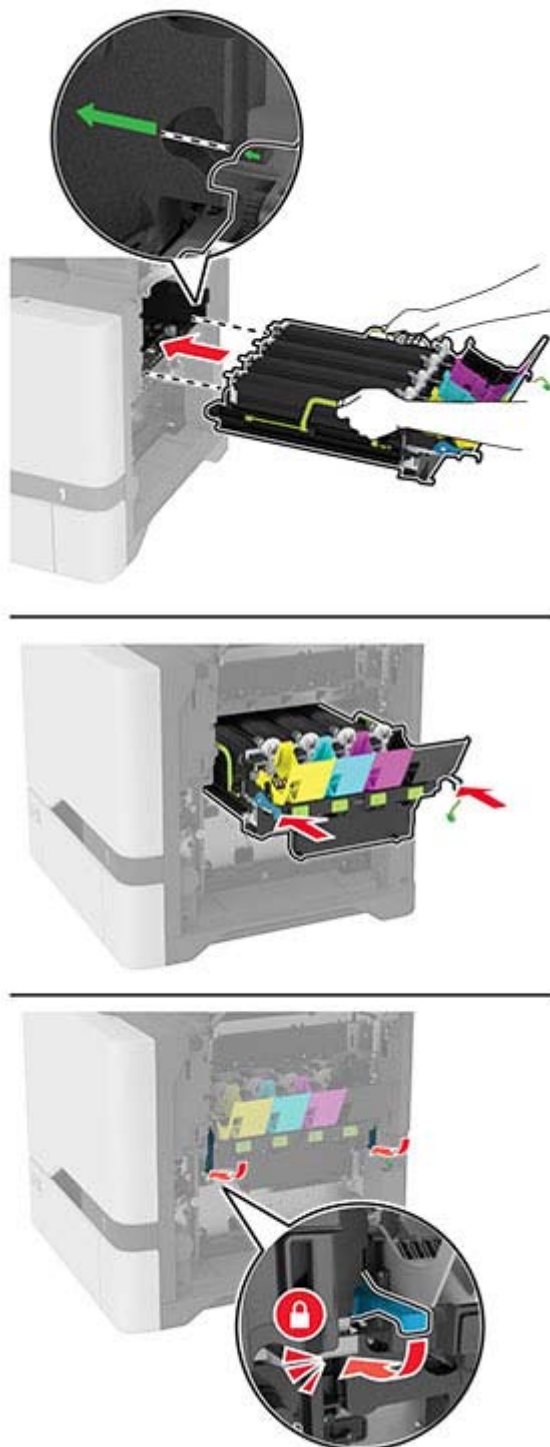

10 Tilslut kablet til billedsættet.

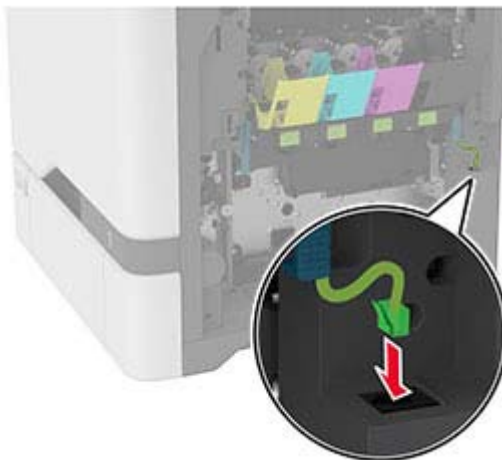

11 Indsæt spildtonerflasken.

12 Indsæt tonerkassetterne.

13 Luk panel B.

Udskiftning af farvebilledsættet

1 Åbn panel B.

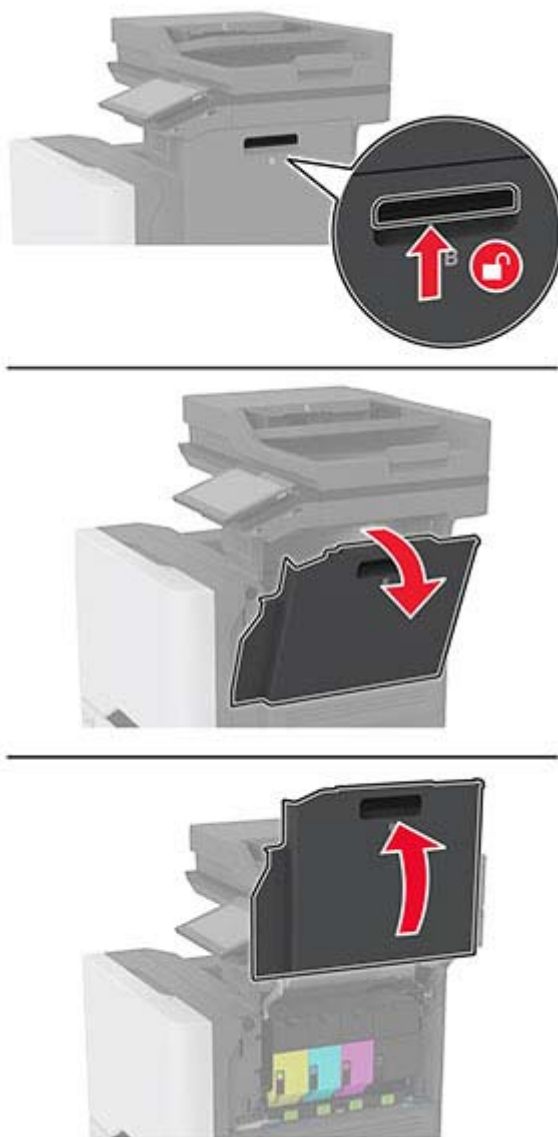

2 Fjern den brugte spildtonerflaske.

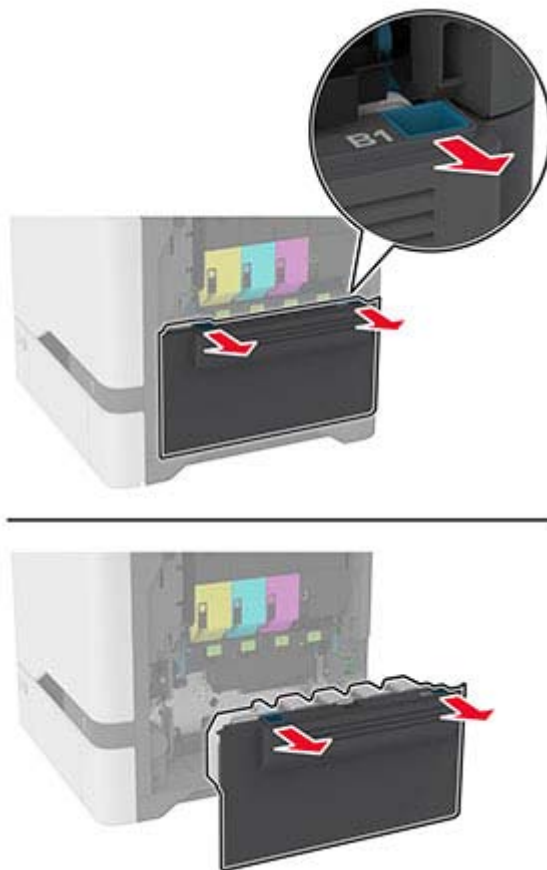

Bemærk! Anbring flasken i oprejst position for at undgå at spilde toneren.

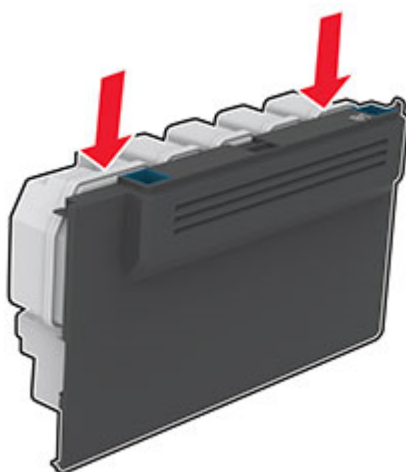

3 Fjern tonerkassetterne.

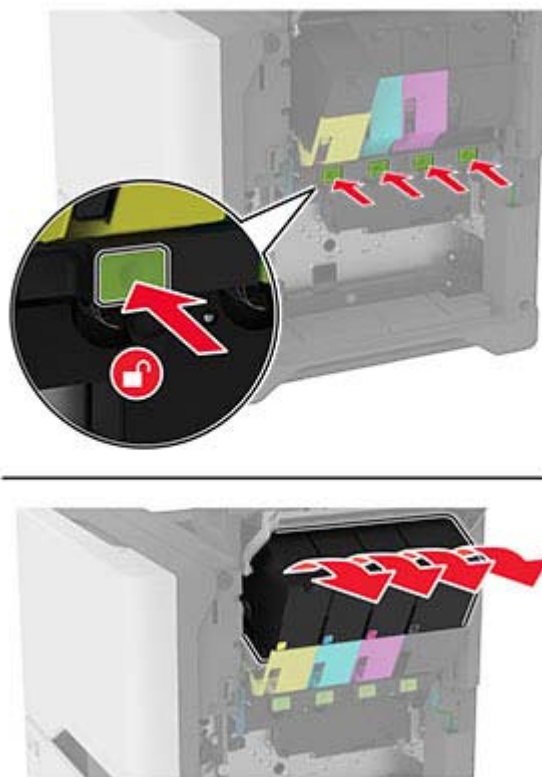

4 Frakobl kablet til billedsættet.

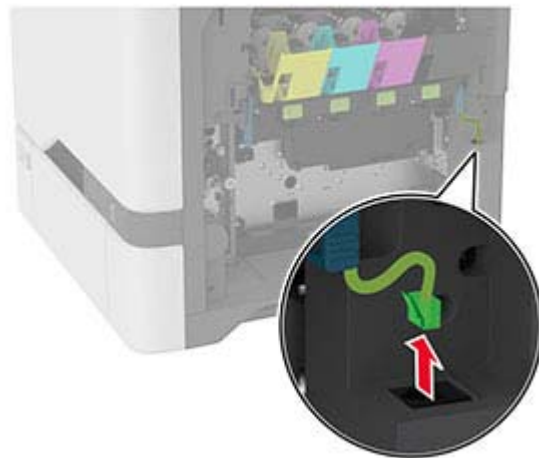
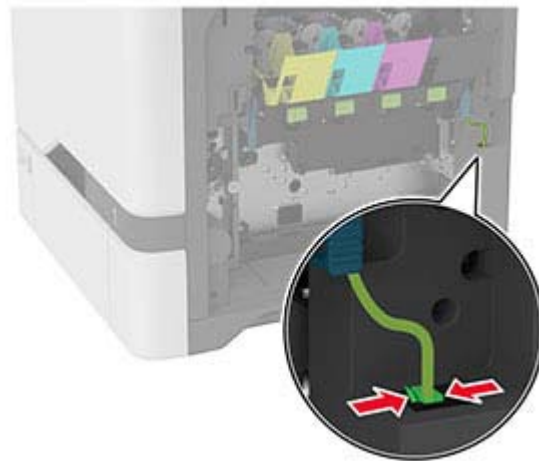

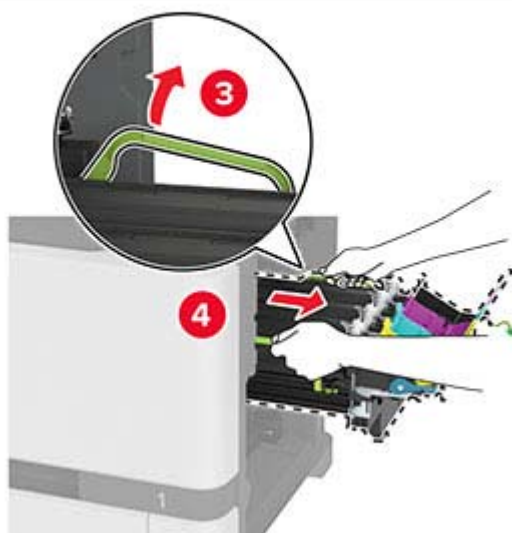
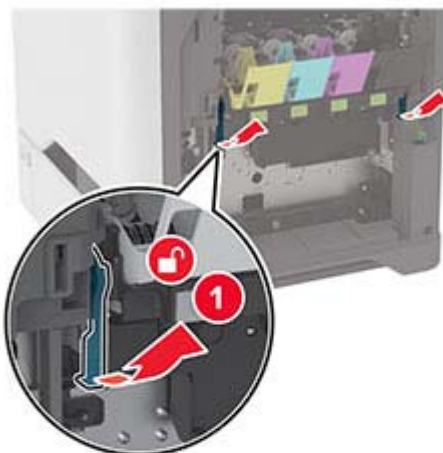
5 Fjern det brugte billedsæt.

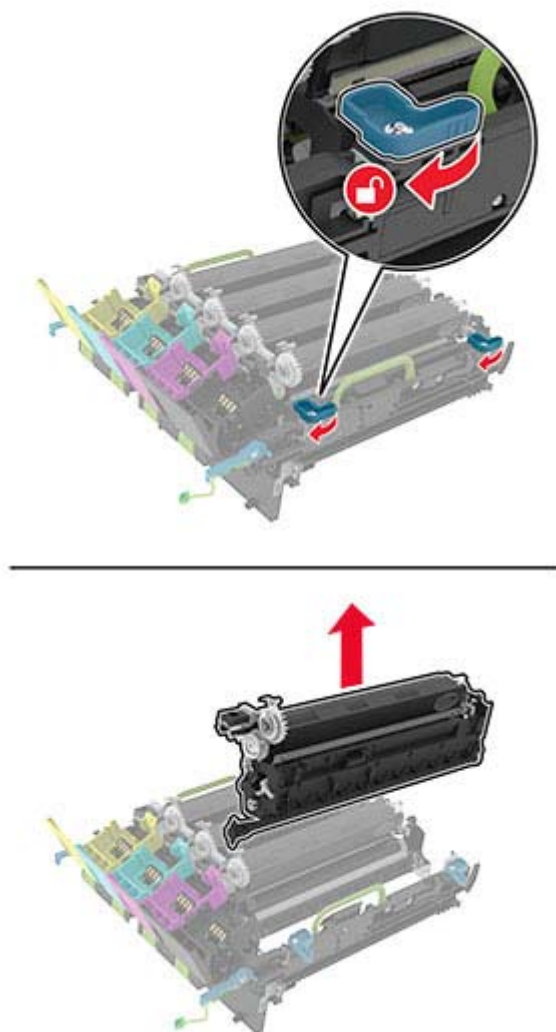
6 Fjern den sorte billedenhed.

Advarsel - Potentiel skade: Fotokonduktorenheden må ikke udsættes for direkte lys i mere end 10 minutter. Hvis produktet udsættes for lys i længere tid, kan det skabe problemer med udskriftskvaliteten.

Advarsel - Potentiel skade: Undgå at berøre den blanke fotokonduktortromle under billedenheden. Hvis du gør det, kan det påvirke kvaliteten på fremtidige udskriftsjob.



7 Pak det nye billedsæt ud.

Bemærk! Billedsættet indeholder billedsættet og fremkalderenheder i cyan, magenta og gul.

8 Indsæt den nye sorte billedenhed i det nye billedsæt.

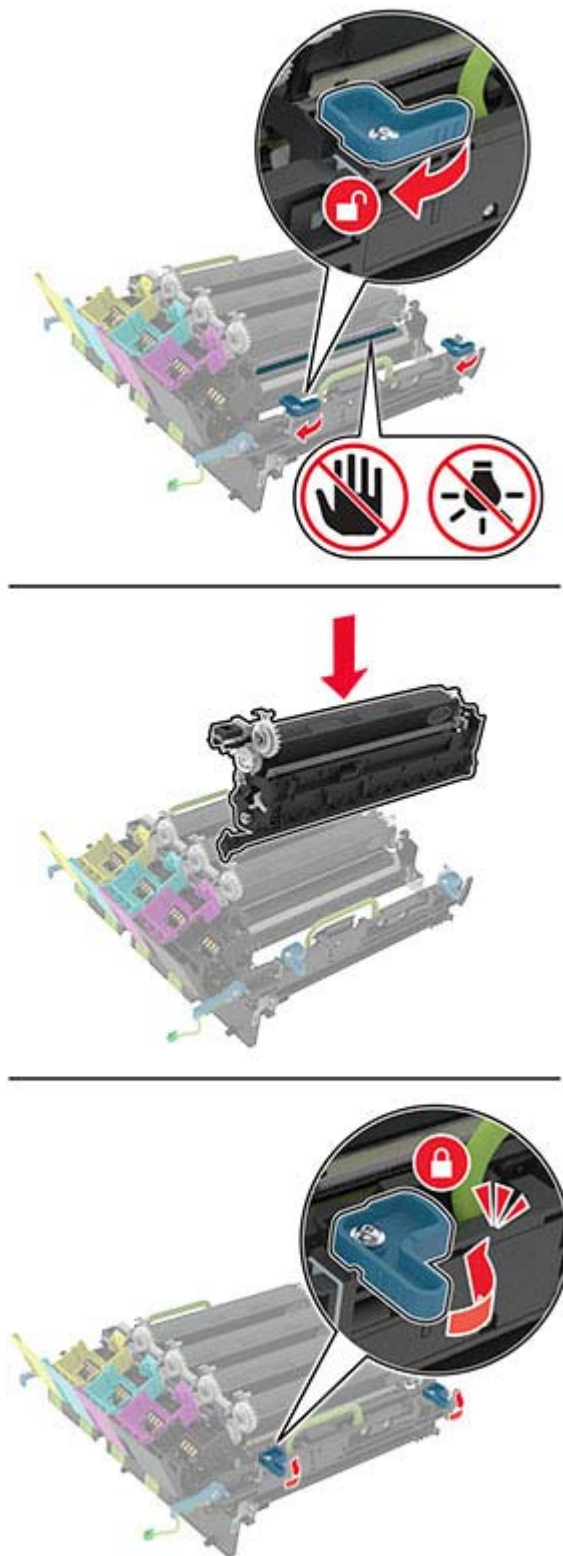

9 Indsæt det nye billedsæt.

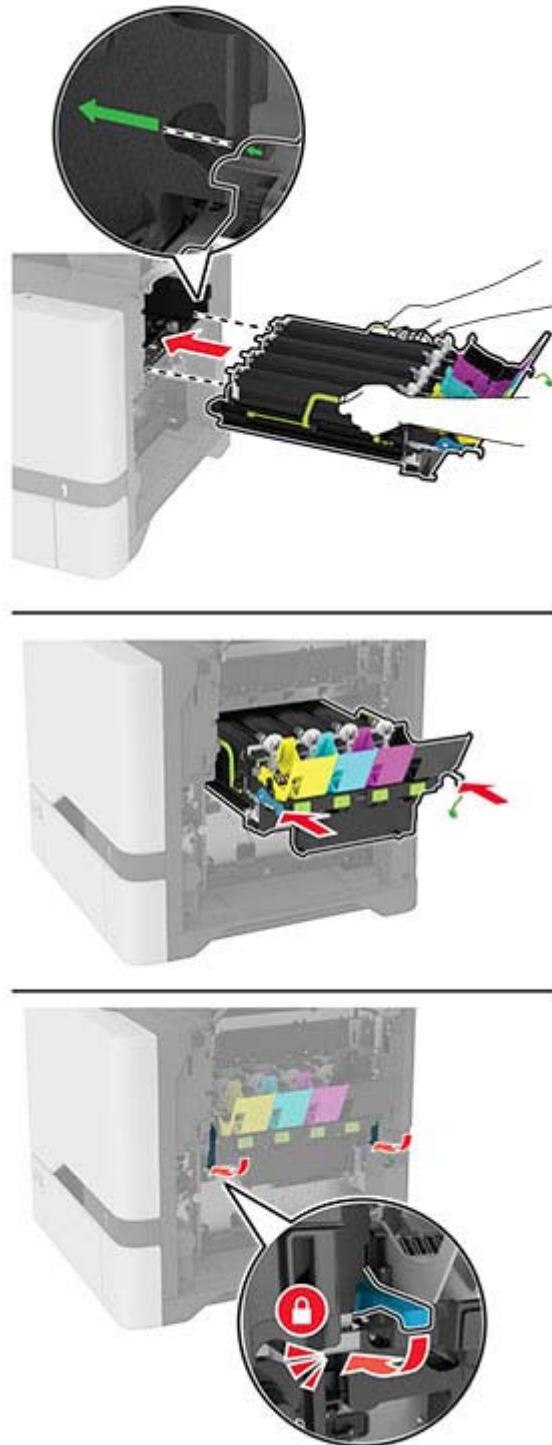

10 Tilslut kablet til billedsættet.

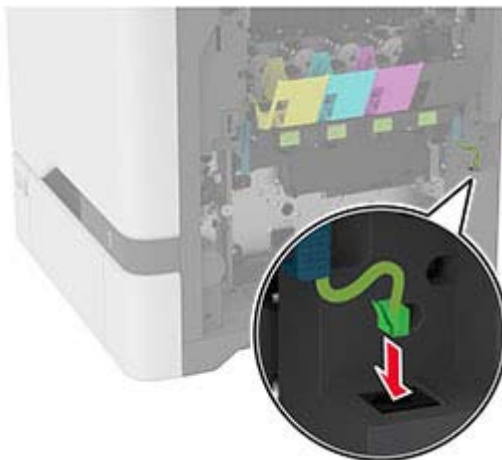

11 Indsæt spildtonerflasken.

12 Indsæt tonerkassetterne.

13 Luk panel B.

Udskiftning af spildtonerflaske

1 Åbn panel B.

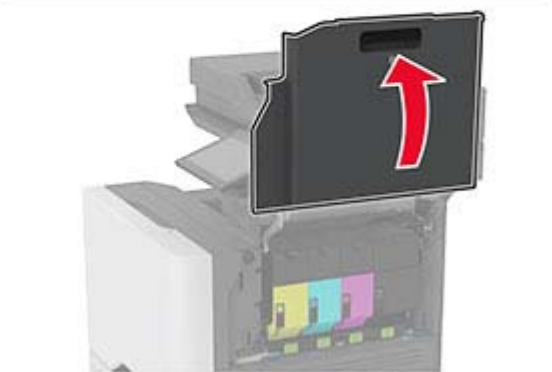
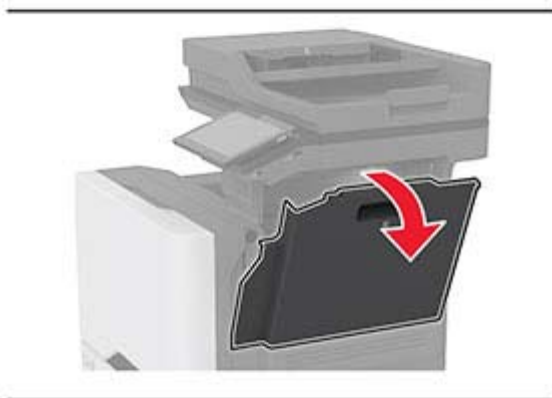
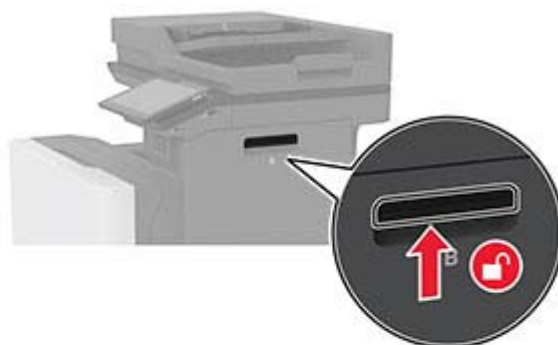

2 Fjern den brugte spildtonerboks.

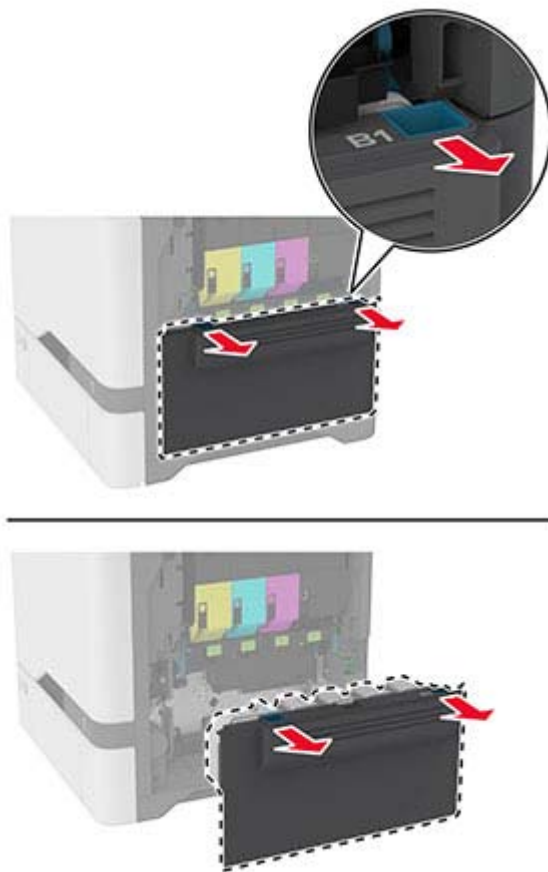

Bemærk! Anbring flasken i oprejst position for at undgå at spilde toneren.

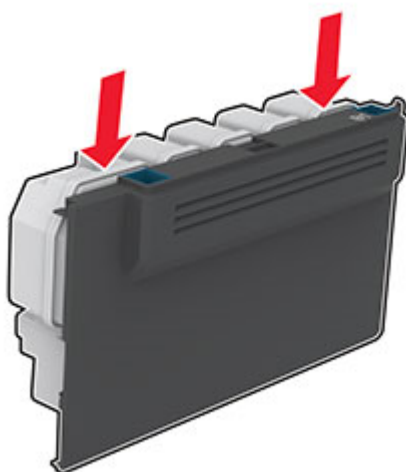

3 Pak den nye spildtonerflaske ud.

4 Indsæt den nye spildtonerflaske.

- 5 Luk panel B.
- 6 Bortskaf den brugte spildtonerflaske korrekt.

Udskiftning af fuseren

- 1 Sluk printeren, og tag derefter netledningen ud af stikkontakten.
- 2 Åbn låge A, og åbn herefter låge A1.

 **FORSIGTIG - VARM OVERFLADE:** Printeren kan være varm indvendig. For at formindske risikoen for skader pga. en varm komponent skal overfladen køle ned, før du rører den.



3 Fjern den brugte fuser.

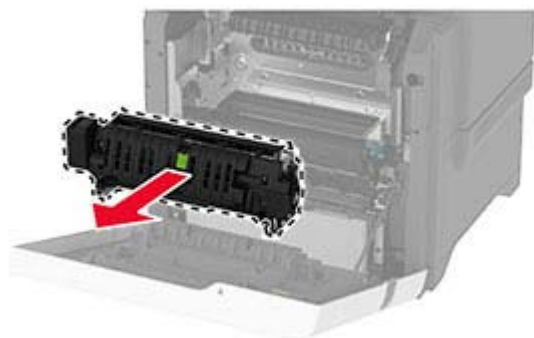
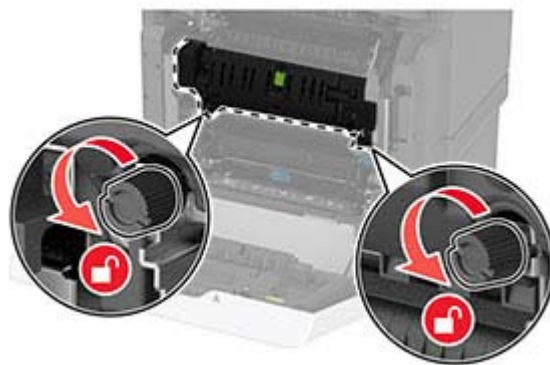

4 Pak den nye fuser ud.

5 Indsæt den nye fuser.

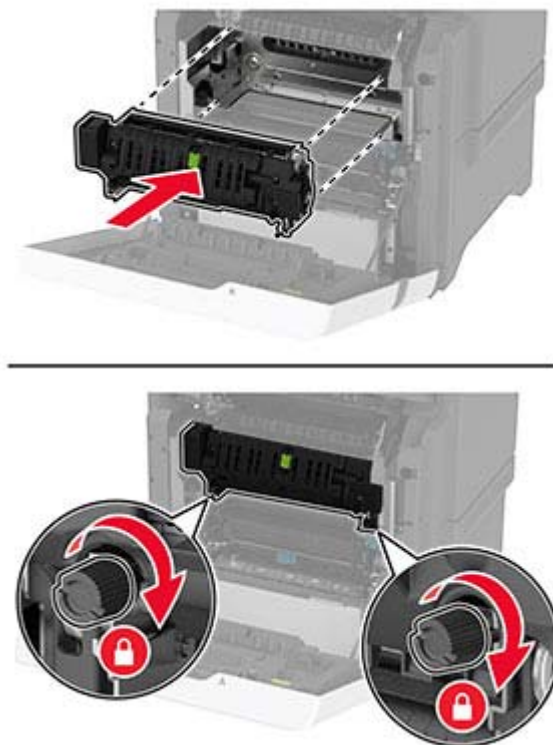

6 Luk panel A1, og luk derefter panel A.

7 Sæt netledningen i stikkontakten, og tænd derefter for printeren.

⚠ FORSIGTIG - RISIKO FOR SKADE: Tilslut netledningen til en passende normeret og korrekt jordet stikkontakt, der er lettilgængelig og i nærheden af produktet, for at undgå risiko for brand eller elektrisk stød.

8 Nulstil fuserens vedligeholdelsestæller.

Der er flere oplysninger i ["Nulstilling af vedligeholdelsestælleren" på side 222.](#)

Udskiftning af opsamlingsrullen

Udskiftning af opsamlingsrullen i bakken til 550 ark

- 1 Sluk printeren, og tag derefter netledningen ud af stikkontakten.
- 2 Fjern papirmagasinet.



3 Fjern den brugte opsamlingsrulle.**4** Pak den nye opsamlingsrulle ud.

Advarsel - Potentiel skade: For at undgå skader og dårlig printerydeevne skal du sørge for, at dine hænder er rene, når du håndterer delene.

5 Indsæt den nye opsamlingsrulle.



6 Isæt papirmagasinet.

7 Sæt netledningen i stikkontakten, og tænd derefter for printeren.

 **FORSIGTIG - RISIKO FOR SKADE:** Tilslut netledningen til en passende normeret og korrekt jordnet stikkontakt, der er lettilgængelig og i nærheden af produktet, for at undgå risiko for brand eller elektrisk stød.

Udskiftning af opsamlingsrullen i flerformålsarkføderen

1 Sluk printeren, og tag derefter netledningen ud af stikkontakten.

2 Åbn flerformålsarkføderen.

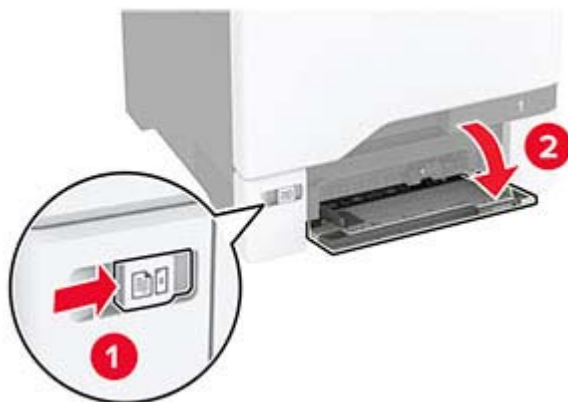

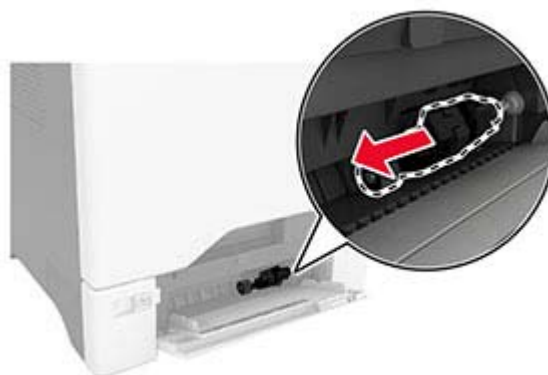
3 Fjern den brugte opsamlingsrulle.**4** Pak den nye opsamlingsrulle ud.

Advarsel - Potentiel skade: For at undgå skader og dårlig printerydeevne skal du sørge for, at dine hænder er rene, når du håndterer delene.

- 5 Indsæt den nye opsamlingsrulle.

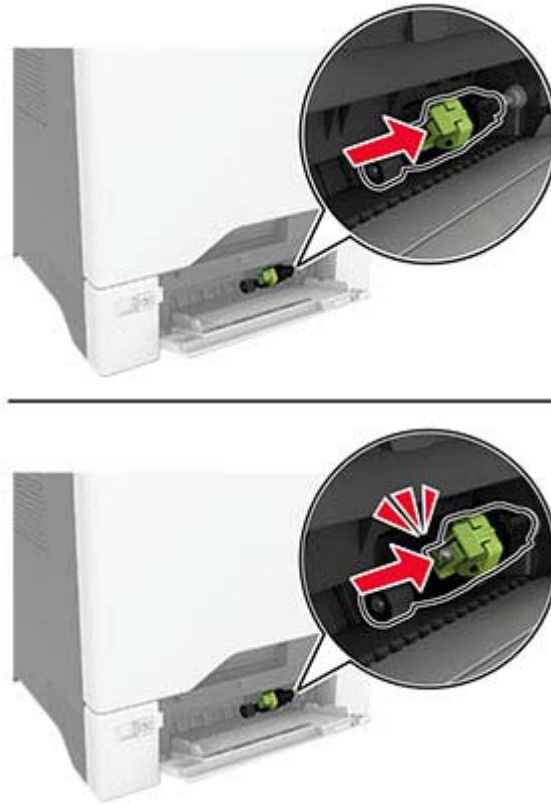

- 6 Luk flerformålsarkføderen.

- 7 Sæt netledningen i stikkontakten, og tænd derefter for printeren.

⚠ FORSIGTIG - RISIKO FOR SKADE: Tilslut netledningen til en passende normeret og korrekt jordet stikkontakt, der er lettilgængelig og i nærheden af produktet, for at undgå risiko for brand eller elektrisk stød.

Udskiftning af separatorbeslaget

- 1 Træk papirmagasinet ud.



2 Fjern det brugte separatorbeslag.

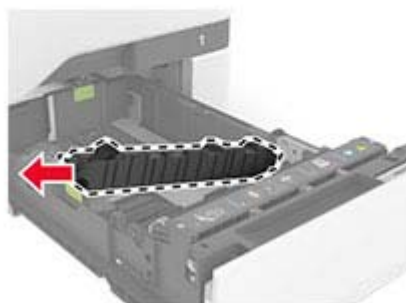

3 Pak den nye separatorbeslag ud.

4 Indsæt det nye separatorbeslag.

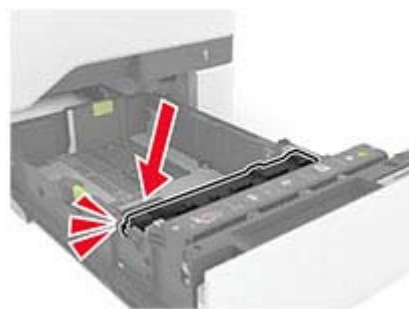
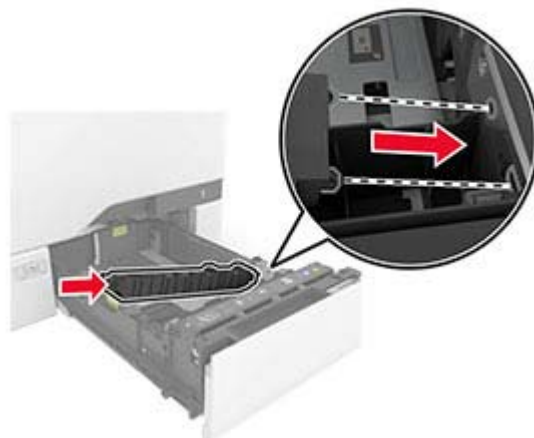

5 Isæt papirmagasinet.

Udskiftning af scannerglaspuden

1 Åbn scannerdækslet.



2 Fjern den brugte scannerglasplade.

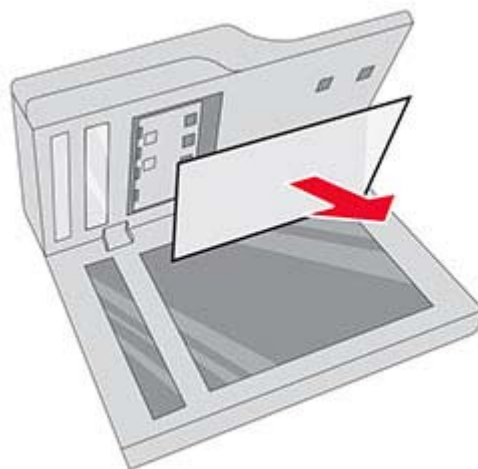

3 Pak den nye scannerglasplade ud.

- 4 Placer det hvide område på den nye scannerglaspudd med forsiden nedad på scannerens glasplade, og fjern derefter bagsiden på tapen.

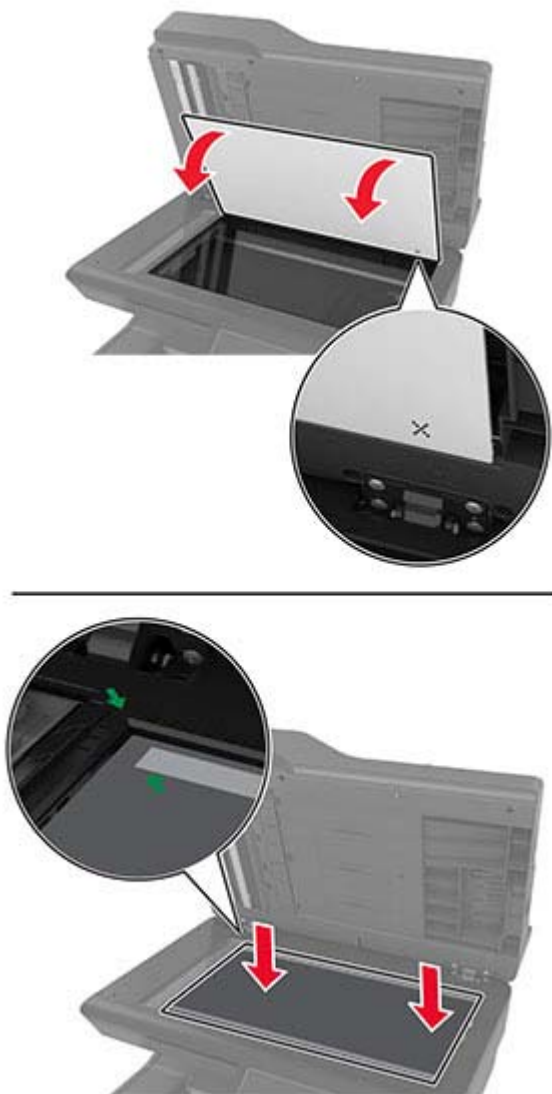

Bemærk! Sørg for, at scannerglaspudden korrekt med kanterne på scannerens glasplade.

- 5 Luk dækslet til scanneren for at få den nye scannerglaspude til at sidde fast til dækslet.



- 6 Åbn scannerdækslet for at kontrollere om den nye scannerglaspude er fastgjort korrekt til dækslet.

- 7 Luk scannerdækslet.

Udskiftning af ADF-rullerne

- 1 Åbn panel C.



2 Fjern den brugte ADF-opsamlingsrulle.

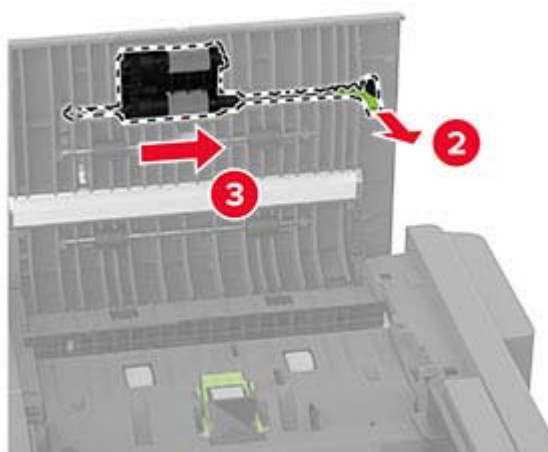
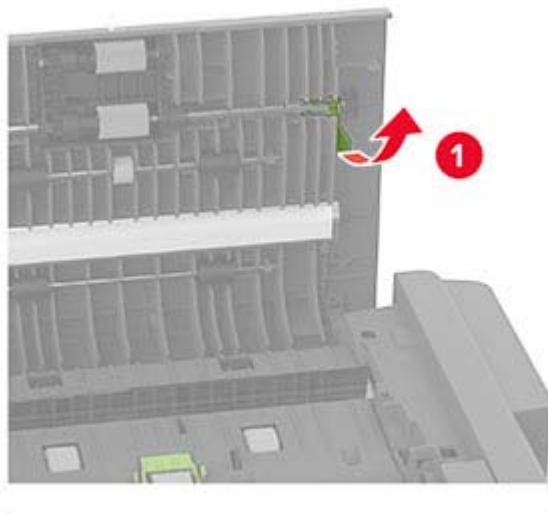

3 Fjern den brugte ADF-skillerulle.

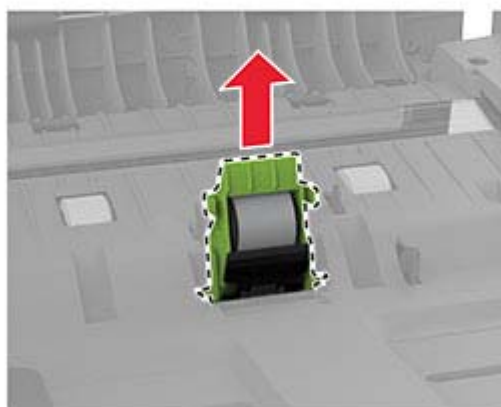
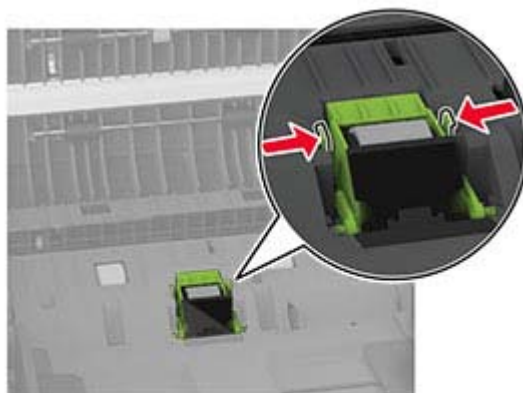

4 Pak den nye ADF-opsamlingsrulle og ADF-skillerulle ud.

5 Indsæt den nye ADF-skillerulle, indtil den *klikker* på plads.



6 Indsæt den nye ADF-opsamlingsrulle, indtil den *klikker* på plads.

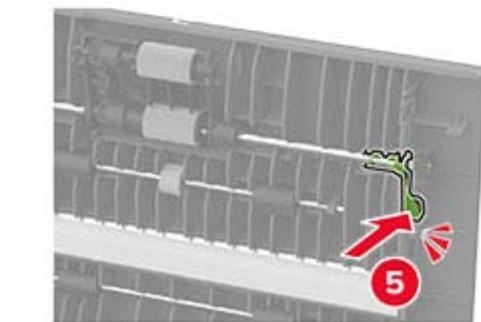
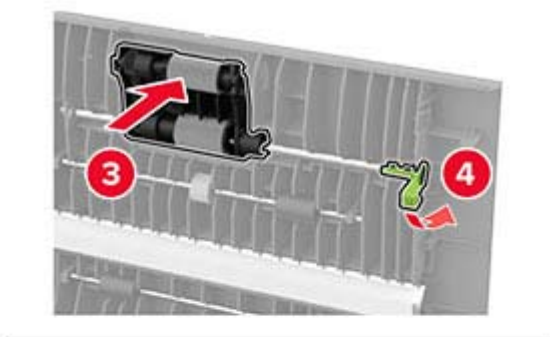
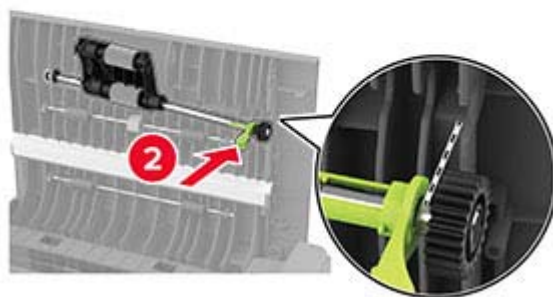
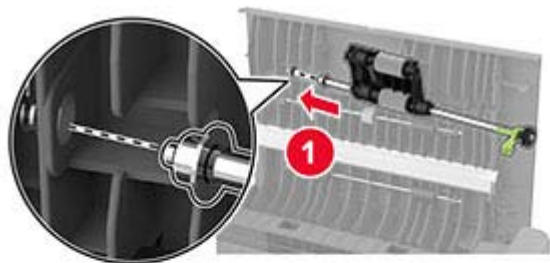

7 Luk panel C.

Nulstilling af vedligeholdelsestælleren

- 1 På startskærmen skal du trykke på **Indstillinger** > **Enhed** > **Vedligeholdelse** > **Konfigurationsmenu** > **Brug af forbrugsstoffer og tællere**.
- 2 Tryk på **Nulstil vedligeholdelsestæller**.

Nulstilling af forbrugsstoffællere

- 1 På startskærmen skal du trykke på **Indstillinger > Enhed > Vedligeholdelse > Konfigurationsmenu > Brug af forbrugsstoffer og tællere**.
- 2 Vælg den tæller, du vil nulstille.

Rengøring af printerens dele

Rengøring af printeren

 **FORSIGTIG - ELEKTRISK STØD:** Tag netledningen ud af stikkontakten, og fjern alle kabler fra printerens, før du går videre, for at reducere risikoen for elektrisk stød, når du skal rengøre printerens ydre.

Bemærkninger:

- Udfør denne opgave med nogle måneders mellemrum.
- Garantien dækker ikke skader på printerens, der er forårsaget af, at printerens håndteres forkert.

- 1 Sluk printeren, og tag derefter netledningen ud af stikkontakten.
- 2 Fjern alt papir fra standardbakken og MP-arkføderen.
- 3 Fjern støv, fnug og papirstumper omkring printerens med en blød børste eller en støvsuger.
- 4 Aftør apparatets yderside med en fugtig, blød, fnugfri klud.

Bemærkninger:

- Brug ikke husholdningsrengøringsmidler, da de kan beskadige printerens finish.
 - Sørg for, at alle områder af printerens er tørre efter rengøringen.
- 5 Sæt netledningen i stikkontakten, og tænd derefter for printerens.

 **FORSIGTIG - RISIKO FOR SKADE:** Tilslut netledningen til en passende vurderet og passende jordet stikkontakt, der er lettilgængelig og i nærheden af produktet, for at undgå risikoen for brand eller elektrisk stød.

Rengøring af berøringsskærmen

 **FORSIGTIG - ELEKTRISK STØD:** Tag netledningen ud af stikkontakten, og fjern alle kabler fra printerens, før du går videre, for at reducere risikoen for elektrisk stød, når du skal rengøre printerens ydre.

- 1 Sluk printeren, og tag derefter netledningen ud af stikkontakten.
- 2 Tør berøringsskærmen med en fugtig, blød og fnugfri klud.

Bemærkninger:

- Brug ikke rengøringsmidler, da de kan beskadige den berøringsfølsomme skærm.
- Sørg for, at berøringsskærmen er tør efter rengøring.

3 Sæt netledningen i stikkontakten, og tænd derefter for printeren.

⚠ FORSIGTIG - RISIKO FOR SKADE: Tilslut netledningen til en passende normeret og korrekt jordet stikkontakt, der er lettilgængelig og i nærheden af produktet, for at undgå risiko for brand eller elektrisk stød.

Rengøring af scanneren

1 Åbn scannerdækslet.



2 Tør følgende områder med en fugtig, blød og fnugfri klud:

- ADF-glaspladen



- Scannerglasplade



- ADF-glasplade



- Scannerens glasplade



3 Luk scannerdækslet.

4 Åbn panel C.

5 Tør følgende områder med en fugtig, blød og frugfri klud:

- ADF-glaspladen i panel C



- ADF-glaspladen i panel C



6 Luk panel C.

Rengøring af opsamlingsdækkene

- 1** Sluk printeren, og tag derefter netledningen ud af stikkontakten.
- 2** Fjern papirmagasinet.



3 Fjern opsamlingsrullen.**4** Påfør isopropylalkohol på en blød, fnugfri klud, og tør derefter opsamlingsdækkene.

5 Indsæt opsamlingsrullen.

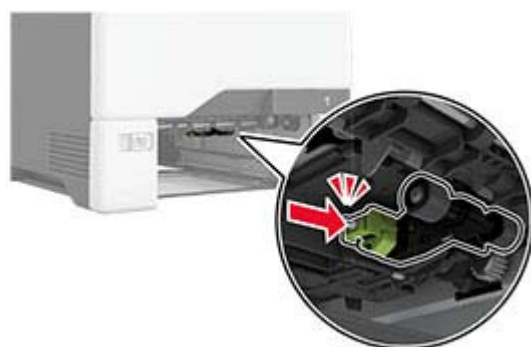

6 Isæt papirmagasinet.

7 Sæt netledningen i stikkontakten, og tænd derefter for printeren.

⚠ FORSIGTIG - RISIKO FOR SKADE: Tilslut netledningen til en passende normeret og korrekt jordet stikkontakt, der er lettilgængelig og i nærheden af produktet, for at undgå risiko for brand eller elektrisk stød.

Rengøring af opsamlingsrullen i flerformålsarkføderen

1 Sluk printeren, og tag derefter netledningen ud af stikkontakten.

2 Åbn flerformålsarkføderen.

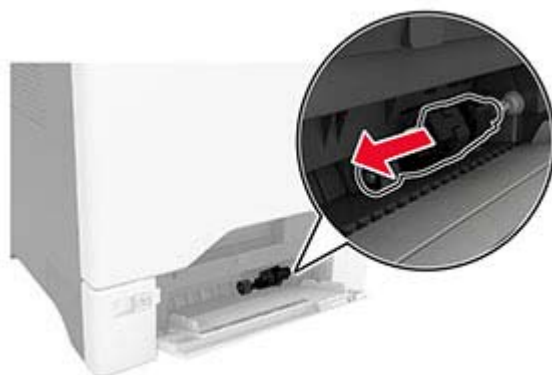

3 Fjern opsamlingsrullen.**4** Påfør isopropylalkohol på en blød, fnugfri klud, og tør opsamlingsrullen af.

5 Indsæt opsamlingsrullen.

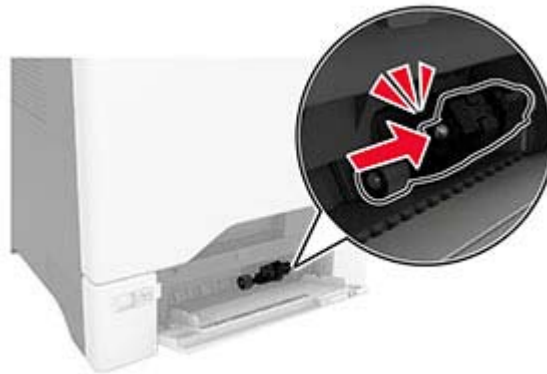
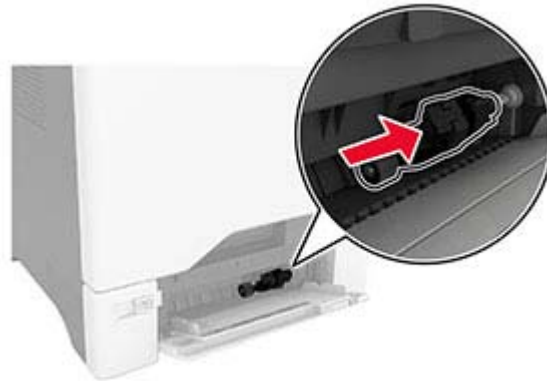

6 Luk flerformålsarkføderen.

7 Sæt netledningen i stikkontakten, og tænd derefter for printeren.

⚠ FORSIGTIG - RISIKO FOR SKADE: Tilslut netledningen til en passende normeret og korrekt jordet stikkontakt, der er lettilgængelig og i nærheden af produktet, for at undgå risiko for brand eller elektrisk stød.

Rengøring af ADF-ruller

1 Åbn panel C.

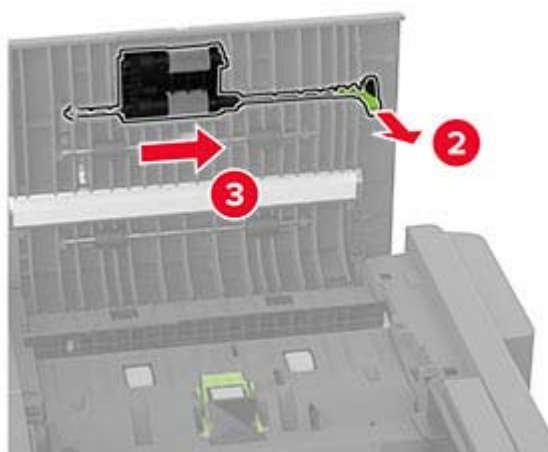
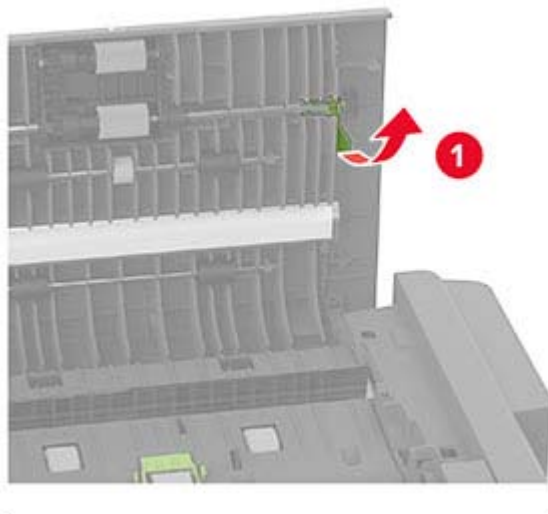

2 Fjern ADF-opsamlingsrullen.

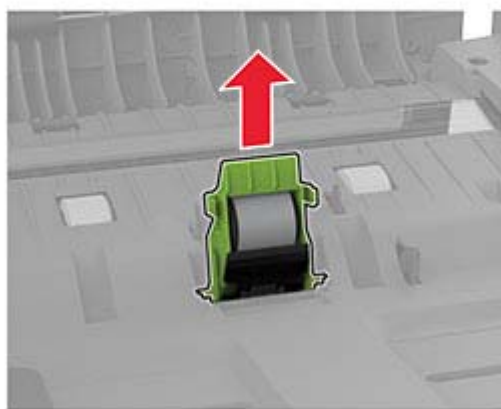
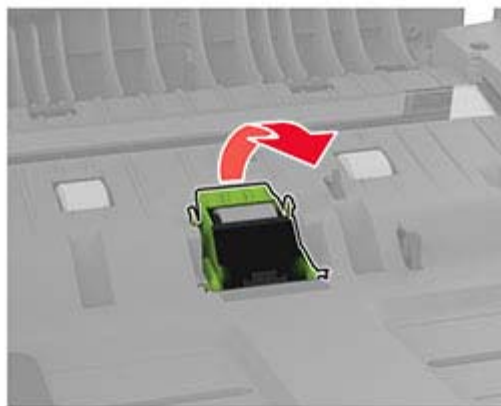
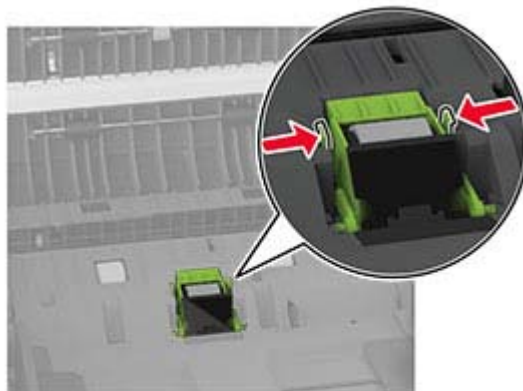
3 Fjern ADF-skillerullen.**4** Påfør isopropylalkohol på en blød, fnugfri klud, og aftør derefter ADF-opsamlingsrullen og ADF-skillerullen.

- 5 Indsæt ADF-skallerullen, indtil den *klikker* på plads.

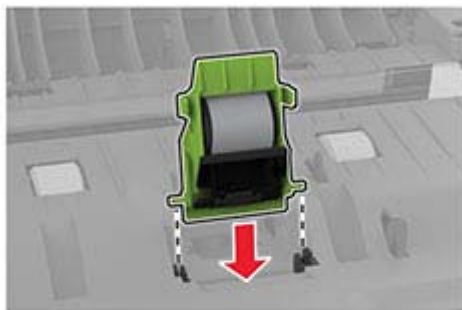

6 Indsæt ADF-opsamlingsrullen, indtil den *klikker* på plads.

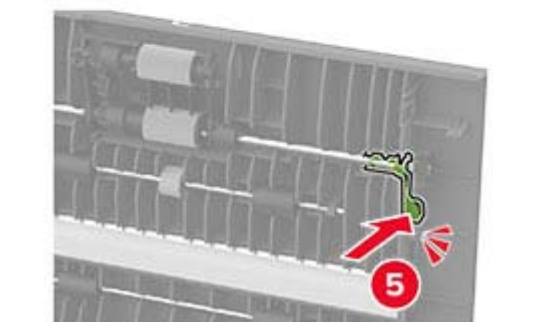
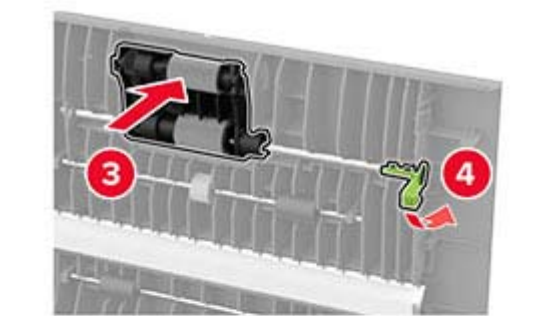
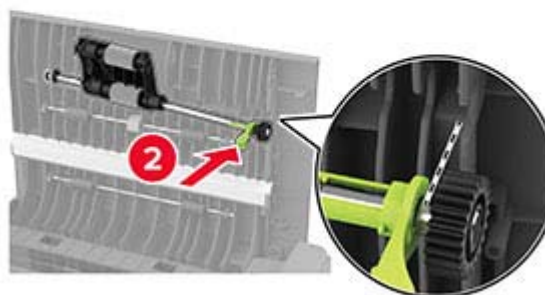
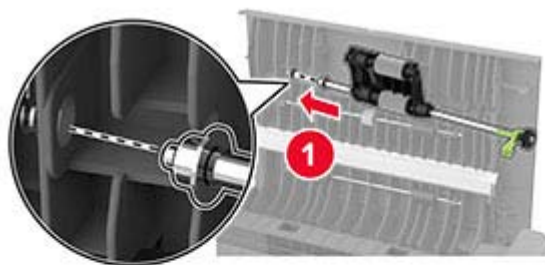

7 Luk panel C.

Spare energi og papir

Konfiguration af indstillinger for strømbesparetilstand

Slumretilstand

- 1 Fra startskærmen skal du trykke på **Indstillinger > Enhed > Strømstyring > Timeouts > Slumretilstand**.
- 2 Angiv den tid, printeren forbliver inaktiv, før den skifter til Slumretilstand.

Dvaletilstand

- 1 Fra startskærmen skal du trykke på **Indstillinger > Enhed > Strømstyring > Timeouts > Dvaletimeout**.
- 2 Vælg den tid, printeren forbliver inaktiv, før den skifter til dvaletilstand.

Bemærkninger:

- For at få Timeout for dvaletilstand til at fungere skal du indstille Timeout for dvaletilstand for Forbindelse til Dvale.
- Den integrerede webserver er deaktiveret, når printeren er i Dvaletilstand.



Justere lysstyrke for displayet

- 1 På startskærmen skal du trykke på **Indstillinger > Enhed > Præferencer**.
- 2 Juster indstillingen i menuen til Skærmens lysstyrke.

Spare på forbrugsvarer

- Udskriv på begge sider af papiret.
Bemærk! Tosidet udskrivning er standardindstillingen i printerdriveren.
- Udskriv flere sider på et enkelt ark papir.
- Brug funktionen Vis udskrift for at se, hvordan dokumentet ser ud, inden du udskriver det.
- Udskriv én kopi af dokumentet for at kontrollere indholdet og formatet for eventuelle fejl.

Flytning af printeren til et andet sted

-  **FORSIGTIG - RISIKO FOR SKADE:** Hvis printeren vejer mere end 20 kg (44 lb), skal der to eller flere personer til at løfte den på forsvarlig vis.
-  **FORSIGTIG - RISIKO FOR SKADE:** For at undgå risiko for brand eller elektrisk stød skal du kun bruge den netledning, der leveres sammen med dette produkt, eller en erstatningsnetledning, som er godkendt af producenten.
-  **FORSIGTIG - RISIKO FOR SKADE:** Når du flytter printeren, skal du følge disse retningslinjer for at forebygge personskader eller skader på printeren:
 - Undersøg, om alle paneler og papirmagasiner er lukket.
 - Sluk printeren, og tag derefter netledningen ud af stikkontakten.

- Frakobl alle ledninger og kabler fra printeren.
- Hvis printeren har særskilte, gulvbaserede valgfrie papirmagasiner, eller outputoptioner er fastgjort til den, skal du frakoble dem, før printeren flyttes.
- Hvis printeren har en base med hjul, så rul den forsigtigt til det nye sted. Vær forsigtig, når du passerer dørtrin og brud i gulvbelægningen.
- Hvis printeren ikke har en base med hjul, men er konfigureret med valgfrie papirmagasiner eller outputoptioner, skal du fjerne outputoptionerne og løfte printeren af papirmagasinerne. Forsøg ikke at løfte printeren og andre optioner på én gang.
- Brug altid grebene på printeren til at løfte den.
- Hvis der bruges en vogn til at transportere printeren, skal den kunne støtte hele printerens underside.
- Hvis der bruges en vogn til at transportere hardware-optionerne, skal den kunne støtte optionernes dimensioner.
- Sørg for, at printeren står oprejst.
- Undgå voldsomme rystelser.
- Undgå at holde fingrene under printeren, når du sætter den ned.
- Sørg for, at der er tilstrækkelig plads omkring printeren.

Bemærk! Skader på printeren, der skyldes forkert håndtering, dækkes ikke af printerens garanti.

Transport af printeren

Ved transport af printeren skal du bruge den originale emballage eller kontakte det sted, hvor du købte printeren.

Fejlfinding af et problem

Problemer med udskriftskvalitet

Find billedet, der minder om dit problem med udskriftskvaliteten, og klik derefter på linket nedenfor for at læse problemløsningstrinene.



[“Tomme eller hvide sider” på side 238](#)



[“Mørk udskrift” på side 239](#)



[“Ekkobilleder” på side 240](#)



[“Grå eller farvet baggrund” på side 241](#)



[“Forkerte margener” på side 242](#)



[“Lys udskrift” på side 243](#)



[“Manglende farver” på side 245](#)



[“Meleret udskrift og pletter” på side 246](#)



[“Papiret krøller” på side 247](#)



[“Udskriv forvrænget eller skævt” på side 248](#)



[“Billeder, der kun indeholder farve eller sorte sider” på side 249](#)



[“Beskåret tekst eller billeder” på side 249](#)



[“Toner smitter nemt af” på side 250](#)



[“Ujævn udskriftstæthed” på side 251](#)



[“Vandrette mørke streger” på side 252](#)



[“Lodrette mørke striber” på side 253](#)



[“Vandrette hvide streger” på side 254](#)



[“Lodrette hvide streger” på side 255](#)



[“Gentagne fejl på udskriftet” på side 256](#)

Udskrivningsproblemer

udskriftskvaliteten er dårlig

Tomme eller hvide sider



Bemærk! Før du løser problemet, skal du udskrive kvalitetstestsiderne. Fra startskærmen skal du trykke på **Indstillinger > Fejlfinding > Udskriv kvalitetstestsider**.

| Handling | Ja | Nej |
|---|----------------|--------------------|
| <p>Trin 1</p> <p>a Kontroller, om der er sat en original og understøttet tonerkassette i printeren.</p> <p>Bemærk! Hvis patronen ikke understøttes, skal du installere en understøttet patron.</p> <p>b Udskriv dokumentet.</p> <p>Udskriver printeren tomme eller hvide sider?</p> | Gå til trin 2. | Problemet er løst. |

| Handling | Ja | Nej |
|--|--|---------------------------|
| <p>Trin 2</p> <p>a Fjern farvebilledsættet, og fjern derefter den sorte billedenhed.</p> <p>Advarsel - Potentiel skade: Farvebilledsættet og den sorte billedenhed må ikke udsættes for direkte lys i mere end 10 minutter. Hvis produktet udsættes for lys i længere tid, kan det skabe problemer med udskriftskvaliteten.</p> <p>Advarsel - Potentiel skade: Undgå at berøre fotokonduktortromlen under farvebilledsættet og den sorte billedenhed. Hvis du gør det, kan det påvirke kvaliteten på fremtidige udskriftsjob.</p> <p>b Indsæt den sorte billedenhed, og indsæt derefter farvebilledsættet.</p> <p>c Udskriv dokumentet.</p> <p>Udskriver printerens tomme eller hvide sider?</p> | <p>Kontakt din forhandler.</p> | <p>Problemet er løst.</p> |

Mørk udskrift



Bemærk! Inden du løser problemet, kan du udskrive kvalitetstestsiderne for at finde frem til den manglende farve. Fra startskærmen skal du trykke på **Indstillinger > Fejlfinding > Udskriv kvalitetstestsider**.

| Handling | Ja | Nej |
|---|-----------------------|---------------------------|
| <p>Trin 1</p> <p>a Foretag Farvejustering.</p> <p>Fra startskærmen skal du trykke på Indstillinger > Udskriv > Kvalitet > Avanceret billedbehandling > Farvejustering.</p> <p>b Udskriv dokumentet.</p> <p>Er udskriften for mørk?</p> | <p>Gå til trin 2.</p> | <p>Problemet er løst.</p> |
| <p>Trin 2</p> <p>a Afhængigt af dit operativsystem skal du reducere tonersvævningsgraden enten under Udskriftsindstillinger eller i dialogboksen Udskriv.</p> <p>Bemærk! Du kan også ændre indstillingerne i kontrolpanelet på printerens. Fra startskærmen skal du trykke på Indstillinger > Udskrift > Kvalitet > Tonersvævnning.</p> <p>b Udskriv dokumentet.</p> <p>Er udskriften for mørk?</p> | <p>Gå til trin 3.</p> | <p>Problemet er løst.</p> |

| Handling | Ja | Nej |
|--|--|--------------------|
| <p>Trin 3</p> <p>a Afhængigt af dit operativsystem skal du angive papirtypen i Udskriftsindstillinger eller i dialogboksen Udskriv.</p> <p>Bemærkninger:</p> <ul style="list-style-type: none"> • Sørg for, at indstillingerne matcher det papir, der er lagt i papirmagasinet. • Du kan også ændre indstillingerne i kontrolpanelet på printeren. Fra startskærmen skal du trykke på Indstillinger > Papir > Bakkekonfiguration > Papirstørrelse/type. <p>b Udskriv dokumentet.</p> <p>Er udskriften for mørk?</p> | Gå til trin 4. | Gå til trin 6. |
| <p>Trin 4</p> <p>Sørg for, at papiret ikke har struktur eller ru finish.</p> <p>Udskriver du på papir med struktur eller ru overflade?</p> | Gå til trin 5. | Gå til trin 6. |
| <p>Trin 5</p> <p>a Udskift papir med struktur eller ru overflade med almindeligt papir.</p> <p>b Udskriv dokumentet.</p> <p>Er udskriften for mørk?</p> | Gå til trin 6. | Problemet er løst. |
| <p>Trin 6</p> <p>a Ilæg papir fra en ny pakke.</p> <p>Bemærk! Papiret bliver fugtigt pga. høj luftfugtighed. Opbevar papiret i den originale indpakning, indtil det skal bruges.</p> <p>b Udskriv dokumentet.</p> <p>Er udskriften for mørk?</p> | Kontakt din forhandler . | Problemet er løst. |

Ekkobilleder



Bemærk! Før du løser problemet, skal du udskrive kvalitetstestsiderne. Fra startskærmen skal du trykke på **Indstillinger** > **Fejlfinding** > **Udskriv kvalitetstestsider**.

| Handling | Ja | Nej |
|---|--|--------------------|
| <p>Trin 1</p> <p>a Læg papir af den korrekte type og vægt i papirmagasinet.</p> <p>b Udskriv dokumentet.</p> <p>Forekommer der skygebilleder på udskrifterne?</p> | Gå til trin 2. | Problemet er løst. |
| <p>Trin 2</p> <p>a Afhængigt af dit operativsystem skal du angive papirtypen i Udskriftsindstillinger eller i dialogboksen Udskriv.</p> <p>Bemærkninger:</p> <ul style="list-style-type: none"> • Sørg for, at indstillingen matcher det papir, der er lagt i papirmagasinet. • Du kan også ændre indstillingen i kontrolpanelet på printeren. Fra startskærmen skal du trykke på Indstillinger > Papir > Bakkekonfiguration > Papirstørrelse/type. <p>b Udskriv dokumentet.</p> <p>Forekommer der skygebilleder på udskrifterne?</p> | Gå til trin 3. | Problemet er løst. |
| <p>Trin 3</p> <p>a Foretag Farvejustering.</p> <p>Fra startskærmen skal du trykke på Indstillinger > Udskriv > Kvalitet > Avanceret billedbehandling > Farvejustering.</p> <p>b Udskriv dokumentet.</p> <p>Forekommer der skygebilleder på udskrifterne?</p> | Kontakt din forhandler . | Problemet er løst. |

Grå eller farvet baggrund



Bemærk! Før du løser problemet, skal du udskrive kvalitetstestsiderne. Fra startskærmen skal du trykke på **Indstillinger > Fejlfinding > Udskriv kvalitetstestsider**.

| Handling | Ja | Nej |
|--|--|--------------------|
| <p>Trin 1</p> <p>a Afhængigt af dit operativsystem skal du øge tonersvævningsgraden enten under Udskriftsindstillinger eller i dialogboksen Udskriv.</p> <p>Bemærk! Du kan også ændre indstillingen i kontrolpanelet på printerens. Fra startskærmen skal du trykke på Indstillinger > Udskrift > Kvalitet > Tonersvævnning.</p> <p>b Udskriv dokumentet.</p> <p>Forekommer der grå eller farvet baggrund på udskrifterne?</p> | Gå til trin 2. | Problemet er løst. |
| <p>Trin 2</p> <p>a Foretag Farvejustering.</p> <p>Fra startskærmen skal du trykke på Indstillinger > Udskriv > Kvalitet > Avanceret billedbehandling > Farvejustering.</p> <p>b Udskriv dokumentet.</p> <p>Forekommer der grå eller farvet baggrund på udskrifterne?</p> | Gå til trin 3. | Problemet er løst. |
| <p>Trin 3</p> <p>a Fjern farvebilledsættet, og fjern derefter den sorte billedenhed.</p> <p>Advarsel - Potentiel skade: Farvebilledsættet og den sorte billedenhed må ikke udsættes for direkte lys i mere end 10 minutter. Hvis produktet udsættes for lys i længere tid, kan det skabe problemer med udskriftskvaliteten.</p> <p>Advarsel - Potentiel skade: Undgå at berøre fotokonduktortromlen under farvebilledsættet og den sorte billedenhed. Hvis du gør det, kan det påvirke kvaliteten på fremtidige udskriftsjob.</p> <p>b Indsæt den sorte billedenhed, og indsæt derefter farvebilledsættet.</p> <p>c Udskriv dokumentet.</p> <p>Forekommer der grå eller farvet baggrund på udskrifterne?</p> | Kontakt din forhandler . | Problemet er løst. |

Forkerte margener



Bemærk! Før du løser problemet, skal du udskrive kvalitetstestsiderne. Fra startskærmen skal du trykke på **Indstillinger > Fejlfinding > Udskriv kvalitetstestsider**.

| Handling | Ja | Nej |
|---|---------------------------|--|
| <p>Trin 1</p> <p>a Juster papirstyrene i papirmagasinet til den korrekte position for det papir, der er lagt i.</p> <p>b Udskriv dokumentet.</p> <p>Er margenerne korrekte?</p> | <p>Problemet er løst.</p> | <p>Gå til trin 2.</p> |
| <p>Trin 2</p> <p>a Afhængigt af dit operativsystem skal du angive papirstørrelsen enten under Udskriftsindstillinger eller i dialogboksen Udskriv.</p> <p>Bemærkninger:</p> <ul style="list-style-type: none"> • Sørg for, at indstillingen matcher det papir, der er lagt i. • Du kan også ændre indstillingen i kontrolpanelet på printeren. Fra startskærmen skal du trykke på Indstillinger > Papir > Bakkekonfiguration > Papirstørrelse/type. <p>Bemærk!</p> <p>b Udskriv dokumentet.</p> <p>Er margenerne korrekte?</p> | <p>Problemet er løst.</p> | <p>Kontakt din forhandler.</p> |

Lys udskrift



Bemærk! Før du løser problemet, skal du udskrive kvalitetstestsiderne. Fra startskærmen skal du trykke på **Indstillinger > Fejlfinding > Udskriv kvalitetstestsider**.

| Handling | Ja | Nej |
|--|-----------------------|---------------------------|
| <p>Trin 1</p> <p>a Foretag Farvejustering. Fra startskærmen skal du trykke på Indstillinger > Udskriv > Kvalitet > Avanceret billedbehandling > Farvejustering.</p> <p>b Udskriv dokumentet.</p> <p>Er udskriften lys?</p> | <p>Gå til trin 2.</p> | <p>Problemet er løst.</p> |

| Handling | Ja | Nej |
|---|----------------|--------------------|
| <p>Trin 2</p> <p>a Afhængigt af dit operativsystem skal du øge tonersværningsgraden enten under Udskriftsindstillinger eller i dialogboksen Udskriv.</p> <p>Bemærk! Du kan også ændre indstillingen i kontrolpanelet på printeren. Fra startskærmen skal du trykke på Indstillinger > Udskrift > Kvalitet > Tonersværtning.</p> <p>b Udskriv dokumentet.</p> <p>Er udskriften lys?</p> | Gå til trin 3. | Problemet er løst. |
| <p>Trin 3</p> <p>a Slå Farvebesparelse fra.</p> <p>Fra startskærmen skal du trykke på Indstillinger > Udskriv > Kvalitet > Farvebesparelse.</p> <p>b Udskriv dokumentet.</p> <p>Er udskriften lys?</p> | Gå til trin 4. | Problemet er løst. |
| <p>Trin 4</p> <p>a Afhængigt af dit operativsystem skal du angive papirtypen i Udskriftsindstillinger eller i dialogboksen Udskriv.</p> <p>Bemærkninger:</p> <ul style="list-style-type: none"> • Sørg for, at indstillingen matcher det papir, der er lagt i. • Du kan også ændre indstillingen i kontrolpanelet på printeren. Fra startskærmen skal du trykke på Indstillinger > Papir > Bakkekonfiguration > Papirstørrelse/type. <p>b Udskriv dokumentet.</p> <p>Er udskriften lys?</p> | Gå til trin 5. | Problemet er løst. |
| <p>Trin 5</p> <p>Kontroller, om papiret har struktur eller ru overflade.</p> <p>Udskriver du på papir med struktur eller ru overflade?</p> | Gå til trin 6. | Gå til trin 7. |
| <p>Trin 6</p> <p>a Udskift papir med struktur eller ru overflade med almindeligt papir.</p> <p>b Udskriv dokumentet.</p> <p>Er udskriften lys?</p> | Gå til trin 7. | Problemet er løst. |
| <p>Trin 7</p> <p>a Ilæg papir fra en ny pakke.</p> <p>Bemærk! Papiret bliver fugtigt pga. høj luftfugtighed. Opbevar papiret i den originale indpakning, indtil det skal bruges.</p> <p>b Udskriv dokumentet.</p> <p>Er udskriften lys?</p> | Gå til trin 8. | Problemet er løst. |

| Handling | Ja | Nej |
|---|--|---------------------------|
| <p>Trin 8</p> <p>a Fjern farvebilledsættet, og fjern derefter den sorte billedenhed.</p> <p>Advarsel - Potentiel skade: Farvebilledsættet og den sorte billedenhed må ikke udsættes for direkte lys i mere end 10 minutter. Hvis produktet udsættes for lys i længere tid, kan det skabe problemer med udskriftskvaliteten.</p> <p>Advarsel - Potentiel skade: Undgå at berøre fotokonduktortromlen under farvebilledsættet og den sorte billedenhed. Hvis du gør det, kan det påvirke kvaliteten på fremtidige udskriftsjob.</p> <p>b Indsæt den sorte billedenhed, og indsæt derefter farvebilledsættet.</p> <p>c Udskriv dokumentet.</p> <p>Er udskriften for lys?</p> | <p>Kontakt din forhandler.</p> | <p>Problemet er løst.</p> |

Manglende farver

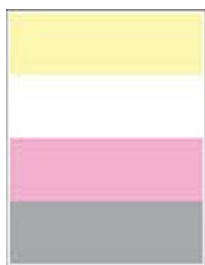

Bemærk! Før du løser problemet, skal du udskrive kvalitetstestsiderne. Fra startskærmen skal du trykke på **Indstillinger > Fejlfinding > Udskriv kvalitetstestsider**.

| Handling | Ja | Nej |
|---|--|---------------------------|
| <p>a Fjern farvebilledsættet.</p> <p>Advarsel - Potentiel skade: Farvebilledsættet må ikke udsættes for direkte lys i mere end 10 minutter. Hvis produktet udsættes for lys i længere tid, kan det skabe problemer med udskriftskvaliteten.</p> <p>Advarsel - Potentiel skade: Undgå at berøre fotokonduktortromlen under farvebilledsættet. Hvis du gør det, kan det påvirke kvaliteten på fremtidige udskriftsjob.</p> <p>b Fjern tonerkassetten med den manglende farve.</p> <p>c Fjern og indsæt derefter udviklingsenheden med den manglende farve.</p> <p>d Indsæt tonerkassetten med den manglende farve.</p> <p>e Indsæt farvebilledsættet.</p> <p>f Udskriv dokumentet.</p> <p>Mangler der farver på udskriften?</p> | <p>Kontakt din forhandler.</p> | <p>Problemet er løst.</p> |

Meleret udskrift og pletter



Bemærk! Før du løser problemet, skal du udskrive kvalitetstestsiderne. Fra startskærmen skal du trykke på **Indstillinger > Fejlfinding > Udskriv kvalitetstestsider**.

| Handling | Ja | Nej |
|---|----------------|--|
| <p>Trin 1</p> <p>Kontrollér, om printeren forurener med lækket toner.</p> <p>Lækker printeren ikke toner?</p> | Gå til trin 2. | Kontakt din forhandler . |
| <p>Trin 2</p> <p>a Fra startskærmen skal du trykke på Indstillinger > Papir > Bakkekonfiguration > Papirstørrelse/type.</p> <p>b Kontroller, om indstillingerne for papirstørrelse og papirtype svarer til det ilagte papir.</p> <p>Bemærk! Sørg for, at papiret ikke har struktur eller ru finish.</p> <p>Stemmer indstillingerne overens?</p> | Gå til trin 4. | Gå til trin 3. |
| <p>Trin 3</p> <p>a Afhængigt af dit operativsystem skal du angive papirstørrelse og papirtype enten under Udskriftsindstillinger eller i dialogboksen Udskriv.</p> <p>Bemærkninger:</p> <ul style="list-style-type: none"> • Sørg for, at indstillingerne matcher det papir, der er lagt i papirmagasinet. • Du kan også ændre indstillingerne i kontrolpanelet på printeren. Fra startskærmen skal du trykke på Indstillinger > Papir > Bakkekonfiguration > Papirstørrelse/type. <p>b Udskriv dokumentet.</p> <p>Er udskriften plettet?</p> | Gå til trin 4. | Problemet er løst. |
| <p>Trin 4</p> <p>a Ilæg papir fra en ny pakke.</p> <p>Bemærk! Papiret bliver fugtigt pga. høj luftfugtighed. Opbevar papiret i den originale indpakning, indtil det skal bruges.</p> <p>b Udskriv dokumentet.</p> <p>Er udskriften plettet?</p> | Gå til trin 5. | Problemet er løst. |

| Handling | Ja | Nej |
|---|--|---------------------------|
| <p>Trin 5</p> <p>a Fjern farvebilledsættet, og fjern derefter den sorte billedenhed.</p> <p>Advarsel - Potentiel skade: Farvebilledsættet og den sorte billedenhed må ikke udsættes for direkte lys i mere end 10 minutter. Hvis produktet udsættes for lys i længere tid, kan det skabe problemer med udskriftskvaliteten.</p> <p>Advarsel - Potentiel skade: Undgå at berøre fotokonduktortromlen under farvebilledsættet og den sorte billedenhed. Hvis du gør det, kan det påvirke kvaliteten på fremtidige udskriftsjob.</p> <p>b Indsæt den sorte billedenhed, og indsæt derefter farvebilledsættet.</p> <p>c Udskriv dokumentet.</p> <p>Er udskriften plettet?</p> | <p>Kontakt din forhandler.</p> | <p>Problemet er løst.</p> |

Papiret krøller



Bemærk! Før du løser problemet, skal du udskrive kvalitetstestsiderne. Fra startskærmen skal du trykke på **Indstillinger > Fejlfinding > Udskriv kvalitetstestsider**.

| Handling | Ja | Nej |
|--|-----------------------|---------------------------|
| <p>Trin 1</p> <p>a Juster styrene i papirmagasinet til den korrekte position for det papir, der er lagt i.</p> <p>b Udskriv dokumentet.</p> <p>Er papiret krøllet?</p> | <p>Gå til trin 2.</p> | <p>Problemet er løst.</p> |
| <p>Trin 2</p> <p>a Afhængigt af dit operativsystem skal du angive papirtypen i Udskriftsindstillinger eller i dialogboksen Udskriv.</p> <p>Bemærkninger:</p> <ul style="list-style-type: none"> • Sørg for, at indstillingen matcher det papir, der er lagt i. • Du kan også ændre indstillingen i kontrolpanelet på printeren. Fra startskærmen skal du trykke på Indstillinger > Papir > Bakkekonfiguration > Papirstørrelse/type. <p>b Udskriv dokumentet.</p> <p>Er papiret krøllet?</p> | <p>Gå til trin 3.</p> | <p>Problemet er løst.</p> |

| Handling | Ja | Nej |
|---|--|--------------------|
| <p>Trin 3 Udskriv på den anden side af papiret.</p> <p>a Fjern papiret, vend det om, og læg papiret i igen. b Udskriv dokumentet.</p> <p>Er papiret krøllet?</p> | Gå til trin 4. | Problemet er løst. |
| <p>Trin 4 a Ilæg papir fra en ny pakke. Bemærk! Papiret bliver fugtigt pga. høj luftfugtighed. Opbevar papiret i den originale indpakning, indtil det skal bruges. b Udskriv dokumentet.</p> <p>Er papiret krøllet?</p> | Kontakt din forhandler . | Problemet er løst. |

Udskriv forvrænget eller skævt



Bemærk! Før du løser problemet, skal du udskrive kvalitetstestsiderne. Fra startskærmen skal du trykke på **Indstillinger > Fejlfinding > Udskriftskvalitetstestsider**.

| Handling | Ja | Nej |
|---|--|--------------------|
| <p>Trin 1 a Træk papirmagasinet ud. b Fjern papiret og læg derefter papir fra en ny pakke i. Bemærk! Papiret bliver fugtigt pga. høj luftfugtighed. Opbevar papiret i den originale indpakning, indtil det skal bruges. c Klem og skub papirstyrene til den korrekte position for den papirstørrelse, der skal lægges i. d Isæt bakken. e Udskriv dokumentet.</p> <p>Er udskriften forvrænget eller skævt?</p> | Gå til trin 2. | Problemet er løst. |
| <p>Trin 2 a Kontroller, om du udskriver på en understøttet papirtype. b Udskriv dokumentet.</p> <p>Er udskriften forvrænget eller skævt?</p> | Kontakt din forhandler . | Problemet er løst. |

Billeder, der kun indeholder farve eller sorte sider



Bemærk! Før du løser problemet, skal du udskrive kvalitetstestsiderne. Fra startskærmen skal du trykke på **Indstillinger > Fejlfinding > Udskriv kvalitetstestsider**.

| Handling | Ja | Nej |
|--|--|---------------------------|
| <p>a Fjern farvebilledsættet, og fjern derefter den sorte billedenhed. Advarsel - Potentiel skade: Farvebilledsættet og den sorte billedenhed må ikke udsættes for direkte lys i mere end 10 minutter. Hvis produktet udsættes for lys i længere tid, kan det skabe problemer med udskriftskvaliteten. Advarsel - Potentiel skade: Undgå at berøre fotokonduktortromlen under farvebilledsættet og den sorte billedenhed. Hvis du gør det, kan det påvirke kvaliteten på fremtidige udskriftsjob.</p> <p>b Indsæt den sorte billedenhed, og indsæt derefter farvebilledsættet.</p> <p>c Udskriv dokumentet.</p> <p>Udskriver printeren sider, der kun indeholder farve eller sorte sider?</p> | <p>Kontakt din forhandler.</p> | <p>Problemet er løst.</p> |

Beskåret tekst eller billeder



Bemærk! Før du løser problemet, skal du udskrive kvalitetstestsiderne. Fra startskærmen skal du trykke på **Indstillinger > Fejlfinding > Udskriv kvalitetstestsider**.

| Handling | Ja | Nej |
|--|-----------------------|---------------------------|
| <p>Trin 1</p> <p>a Juster papirstyrene i papirmagasinet til den korrekte position for det papir, der er lagt i.</p> <p>b Udskriv dokumentet.</p> <p>Er teksten eller billedet beskåret?</p> | <p>Gå til trin 2.</p> | <p>Problemet er løst.</p> |

| Handling | Ja | Nej |
|--|--|--------------------|
| <p>Trin 2</p> <p>a Afhængigt af dit operativsystem skal du angive papirstørrelsen enten under Udskriftsindstillinger eller i dialogboksen Udskriv.</p> <p>Bemærkninger:</p> <ul style="list-style-type: none"> • Sørg for, at indstillingen matcher det papir, der er lagt i papirmagasinet. • Du kan også ændre indstillingen i kontrolpanelet på printeren. Fra startskærmen skal du trykke på Indstillinger > Papir > Bakkekonfiguration > Papirstørrelse/type. <p>b Udskriv dokumentet.</p> <p>Er teksten eller billedet beskåret?</p> | Gå til trin 3. | Problemet er løst. |
| <p>Trin 3</p> <p>a Fjern farvebilledsættet, og fjern derefter den sorte billedenhed.</p> <p>Advarsel - Potentiel skade: Farvebilledsættet og den sorte billedenhed må ikke udsættes for direkte lys i mere end 10 minutter. Hvis produktet udsættes for lys i længere tid, kan det skabe problemer med udskriftskvaliteten.</p> <p>Advarsel - Potentiel skade: Undgå at berøre fotokonduktortromlen under farvebilledsættet og den sorte billedenhed. Hvis du gør det, kan det påvirke kvaliteten på fremtidige udskriftsjob.</p> <p>b Indsæt den sorte billedenhed, og indsæt derefter farvebilledsættet.</p> <p>c Udskriv dokumentet.</p> <p>Er teksten eller billedet beskåret?</p> | Kontakt din forhandler . | Problemet er løst. |

Toner smitter nemt af



Bemærk! Før du løser problemet, skal du udskrive kvalitetstestsiderne. Fra startskærmen skal du trykke på **Indstillinger** > **Fejlfinding** > **Udskriv kvalitetstestsider**.

| Handling | Ja | Nej |
|---|--|--------------------|
| <p>1 Afhængigt af dit operativsystem skal du angive papirtypen i Udskriftsindstillinger eller i dialogboksen Udskriv.</p> <p>Bemærkninger:</p> <ul style="list-style-type: none"> • Sørg for, at indstillingen matcher det papir, der er lagt i. • Du kan også ændre indstillingen i kontrolpanelet på printeren. Fra startskærmen skal du trykke på Indstillinger > Papir > Bakkekonfiguration > Papirstørrelse/type. <p>2 Udskriv dokumentet.</p> <p>Smutter toneren af?</p> | Kontakt din forhandler . | Problemet er løst. |

Ujævn udskriftstæthed



Bemærk! Før du løser problemet, skal du udskrive kvalitetstestsiderne. Fra startskærmen skal du trykke på **Indstillinger > Fejlfinding > Udskriv kvalitetstestsider**.

| Handling | Ja | Nej |
|---|--|--------------------|
| <p>a Fjern farvebilledsættet, og fjern derefter den sorte billedenhed.</p> <p>Advarsel - Potentiel skade: Farvebilledsættet og den sorte billedenhed må ikke udsættes for direkte lys i mere end 10 minutter. Hvis produktet udsættes for lys i længere tid, kan det skabe problemer med udskriftskvaliteten.</p> <p>Advarsel - Potentiel skade: Undgå at berøre fotokonduktortromlen under farvebilledsættet og den sorte billedenhed. Hvis du gør det, kan det påvirke kvaliteten på fremtidige udskriftsjob.</p> <p>b Indsæt den sorte billedenhed, og indsæt derefter farvebilledsættet.</p> <p>c Udskriv dokumentet.</p> <p>Er udskriftstætheden ujævn?</p> | Kontakt din forhandler . | Problemet er løst. |

Vandrette mørke streger



Bemærkninger:

- Før du løser problemet, skal du udskrive kvalitetstestsiderne. Fra startskærmen skal du trykke på **Indstillinger > Fejlfinding > Udskriv kvalitetstestsider**.
- Se emnet "Gentagne fejl", hvis der bliver ved med at komme vandrette mørke streger på udskrifterne.

| Handling | Ja | Nej |
|--|----------------|--------------------|
| <p>Trin 1</p> <p>a Afhængigt af dit operativsystem skal du angive papirtypen i Udskriftsindstillinger eller i dialogboksen Udskriv.</p> <p>Bemærkninger:</p> <ul style="list-style-type: none"> • Sørg for, at indstillingen matcher det papir, der er lagt i. • Du kan også ændre indstillingen i kontrolpanelet på printerens. Fra startskærmen skal du trykke på Indstillinger > Papir > Bakkekonfiguration > Papirstørrelse/type. <p>b Udskriv dokumentet.</p> <p>Vises der vandrette mørke striber på udskrifter?</p> | Gå til trin 2. | Problemet er løst. |
| <p>Trin 2</p> <p>a Ilæg papir fra en ny pakke.</p> <p>Bemærk! Papiret bliver fugtigt pga. høj luftfugtighed. Opbevar papiret i den originale indpakning, indtil det skal bruges.</p> <p>b Udskriv dokumentet.</p> <p>Vises der vandrette mørke striber på udskrifter?</p> | Gå til trin 3. | Problemet er løst. |

| Handling | Ja | Nej |
|--|--|--------------------|
| <p>Trin 3</p> <p>a Fjern farvebilledsættet, og fjern derefter den sorte billedenhed.</p> <p>Advarsel - Potentiel skade: Farvebilledsættet og den sorte billedenhed må ikke udsættes for direkte lys i mere end 10 minutter. Hvis produktet udsættes for lys i længere tid, kan det skabe problemer med udskriftskvaliteten.</p> <p>Advarsel - Potentiel skade: Undgå at berøre fotokonduktortromlen under billedsættet og den sorte billedenhed. Hvis du gør det, kan det påvirke kvaliteten på fremtidige udskriftsjob.</p> <p>b Indsæt den sorte billedenhed, og indsæt derefter farvebilledsættet.</p> <p>c Udskriv dokumentet.</p> <p>Vises der vandrette mørke striber på udskrifter?</p> | Kontakt din forhandler . | Problemet er løst. |

Lodrette mørke striber



Bemærk! Før du løser problemet, skal du udskrive kvalitetstestsiderne. Fra startskærmen skal du trykke på **Indstillinger > Fejlfinding > Udskriv kvalitetstestsider**.

| Handling | Ja | Nej |
|--|----------------|--------------------|
| <p>Trin 1</p> <p>a Afhængigt af dit operativsystem skal du angive papirtypen i Udskriftsindstillinger eller i dialogboksen Udskriv.</p> <p>Bemærkninger:</p> <ul style="list-style-type: none"> Sørg for, at indstillingen matcher det papir, der er lagt i papirmagasinet. Du kan også ændre indstillingen i kontrolpanelet på printeren. Fra startskærmen skal du trykke på Indstillinger > Papir > Bakkekonfiguration > Papirstørrelse/type. <p>b Udskriv dokumentet.</p> <p>Fremkommer der lodrette mørke striber på udskrifterne?</p> | Gå til trin 2. | Problemet er løst. |

| Handling | Ja | Nej |
|---|--|---------------------------|
| <p>Trin 2</p> <p>a Ilæg papir fra en ny pakke.</p> <p>Bemærk! Papiret bliver fugtigt pga. høj luftfugtighed. Opbevar papiret i den originale indpakning, indtil det skal bruges.</p> <p>b Udskriv dokumentet.</p> <p>Fremkommer der lodrette mørke striber på udskrifterne?</p> | <p>Gå til trin 3.</p> | <p>Problemet er løst.</p> |
| <p>Trin 3</p> <p>a Fjern farvebilledsættet, og fjern derefter den sorte billedenhed.</p> <p>Advarsel - Potentiel skade: Farvebilledsættet og den sorte billedenhed må ikke udsættes for direkte lys i mere end 10 minutter. Hvis produktet udsættes for lys i længere tid, kan det skabe problemer med udskriftskvaliteten.</p> <p>Advarsel - Potentiel skade: Undgå at berøre fotokonduktortromlen under farvebilledsættet og den sorte billedenhed. Hvis du gør det, kan det påvirke kvaliteten på fremtidige udskriftsjob.</p> <p>b Indsæt den sorte billedenhed, og indsæt derefter farvebilledsættet.</p> <p>c Udskriv dokumentet.</p> <p>Fremkommer der lodrette mørke striber på udskrifterne?</p> | <p>Kontakt din forhandler.</p> | <p>Problemet er løst.</p> |

Vandrette hvide streger



Bemærkninger:

- Før du løser problemet, skal du udskrive kvalitetstestsiderne. Fra startskærmen skal du trykke på **Indstillinger > Fejlfinding > Udskriv kvalitetstestsider**.
- Se emnet "Gentagne fejl", hvis der bliver ved med at komme vandrette hvide streger på udskrifterne.

| Handling | Ja | Nej |
|--|--|--------------------|
| <p>Trin 1</p> <p>a Afhængigt af dit operativsystem skal du angive papirtypen i Udskriftsindstillinger eller i dialogboksen Udskriv.</p> <p>Bemærkninger:</p> <ul style="list-style-type: none"> • Sørg for, at indstillingen matcher det papir, der er lagt i papirmagasinet. • Du kan også ændre indstillingen i kontrolpanelet på printeren. Fra startskærmen skal du trykke på Indstillinger > Papir > Bakkekonfiguration > Papirstørrelse/type. <p>b Udskriv dokumentet.</p> <p>Forekommer der vandrette hvide streger på udskrifterne?</p> | Gå til trin 2. | Problemet er løst. |
| <p>Trin 2</p> <p>a Læg den anbefalede papirtype i den angivne papirkilde.</p> <p>b Udskriv dokumentet.</p> <p>Forekommer der vandrette hvide streger på udskrifterne?</p> | Gå til trin 3. | Problemet er løst. |
| <p>Trin 3</p> <p>a Fjern farvebilledsættet, og fjern derefter den sorte billedenhed.</p> <p>Advarsel - Potentiel skade: Farvebilledsættet og den sorte billedenhed må ikke udsættes for direkte lys i mere end 10 minutter. Hvis produktet udsættes for lys i længere tid, kan det skabe problemer med udskriftskvaliteten.</p> <p>Advarsel - Potentiel skade: Undgå at berøre fotokonduktortromlen under farvebilledsættet og den sorte billedenhed. Hvis du gør det, kan det påvirke kvaliteten på fremtidige udskriftsjob.</p> <p>b Indsæt den sorte billedenhed, og indsæt derefter farvebilledsættet.</p> <p>c Udskriv dokumentet.</p> <p>Forekommer der vandrette hvide streger på udskrifterne?</p> | Kontakt din forhandler . | Problemet er løst. |

Lodrette hvide streger



Bemærk! Før du løser problemet, skal du udskrive kvalitetstestsiderne. Fra startskærmen skal du trykke på **Indstillinger > Fejlfinding > Udskriv kvalitetstestsider**.

| Handling | Ja | Nej |
|---|--|---------------------------|
| <p>Trin 1</p> <p>a Afhængigt af dit operativsystem skal du angive papirtypen i Udskriftsindstillinger eller i dialogboksen Udskriv.</p> <p>Bemærkninger:</p> <ul style="list-style-type: none"> • Sørg for, at indstillingen matcher det papir, der er lagt i papirmagasinet. • Du kan også ændre indstillingen i kontrolpanelet på printeren. Fra startskærmen skal du trykke på Indstillinger > Papir > Bakkekonfiguration > Papirstørrelse/type. <p>b Udskriv dokumentet.</p> <p>Forekommer der lodrette hvide streger på udskrifterne?</p> | <p>Gå til trin 2.</p> | <p>Problemet er løst.</p> |
| <p>Trin 2</p> <p>Sørg for, at du benytter den anbefalede papirtype.</p> <p>a Læg den anbefalede papirtype i den angivne papirkilde.</p> <p>b Udskriv dokumentet.</p> <p>Forekommer der lodrette hvide streger på udskrifterne?</p> | <p>Gå til trin 3.</p> | <p>Problemet er løst.</p> |
| <p>Trin 3</p> <p>a Fjern farvebilledsættet, og fjern derefter den sorte billedenhed.</p> <p>Advarsel - Potentiel skade: Farvebilledsættet og den sorte billedenhed må ikke udsættes for direkte lys i mere end 10 minutter. Hvis produktet udsættes for lys i længere tid, kan det skabe problemer med udskriftskvaliteten.</p> <p>Advarsel - Potentiel skade: Undgå at berøre fotokonduktortromlen under farvebilledsættet og den sorte billedenhed. Hvis du gør det, kan det påvirke kvaliteten på fremtidige udskriftsjob.</p> <p>b Indsæt den sorte billedenhed, og indsæt derefter farvebilledsættet.</p> <p>c Udskriv dokumentet.</p> <p>Forekommer der lodrette hvide streger på udskrifterne?</p> | <p>Kontakt din forhandler.</p> | <p>Problemet er løst.</p> |

Gentagne fejl på udskriftet



Bemærk! Inden du løser problemet, kan du udskrive kvalitetstestsiderne for at finde frem til årsagen bag de gentagne fejl på udskriftet. Fra startskærmen skal du trykke på **Indstillinger > Fejlfinding > Udskriv kvalitetstestsider**.

| Handling | Ja | Nej |
|--|---|--------------------|
| <p>Trin 1</p> <p>Find ud af, hvor mange farver der har fejl.</p> <p>Er kun én farve berørt?</p> | Gå til trin 2. | Gå til trin 3. |
| <p>Trin 2</p> <p>a Brug Fejlvedligeholdelseslinealen til at måle afstanden mellem de gentagne fejl på den berørte farveside.</p> <p>b Udskift det forbrugsstof, der svarer til målingen på den berørte farveside.</p> <p>Farvebilledsæt eller sort billedenhed</p> <ul style="list-style-type: none"> • 94,5 mm (3,72") • 29,9 mm (1,18") • 23,2 mm (0,91") <p>Udviklingsenhed</p> <ul style="list-style-type: none"> • 43,6 mm (1,72") • 45,0 mm (1,77") <p>c Udskriv udskriftskvalitetstestsiderne.</p> <p>Forekommer fejlene stadig?</p> | Notér afstanden, og kontakt derefter forhandleren . | Problemet er løst. |
| <p>Trin 3</p> <p>a Brug Fejlvedligeholdelseslinealen til at måle afstanden mellem de gentagne fejl på den berørte farveside.</p> <p>b Udskift det forbrugsstof, der svarer til målingen på den berørte farveside.</p> <p>Overførselsmodul</p> <ul style="list-style-type: none"> • 37,7 mm (1,48") • 78,5 mm (3,09") • 54,6 mm (2,15") <p>Fuser</p> <ul style="list-style-type: none"> • 95 mm (3,74") • 110 mm (4,33") <p>c Udskriv udskriftskvalitetstestsiderne.</p> <p>Forekommer fejlene stadig?</p> | Notér afstanden, og kontakt derefter forhandleren . | Problemet er løst. |

Udskriftsjob udskrives ikke

| Handling | Ja | Nej |
|---|--------------------|----------------|
| <p>Trin 1</p> <p>a Åbn dialogboksen Udskriv fra det dokument, du prøver at udskrive, og kontroller, om du har valgt den rigtige printer.</p> <p>b Udskriv dokumentet.</p> <p>Udskrives dokumentet?</p> | Problemet er løst. | Gå til trin 2. |

| Handling | Ja | Nej |
|--|--------------------|--|
| <p>Trin 2</p> <p>a Kontroller, om printeren er tændt.</p> <p>b Afhjælp eventuelle fejlmeddelelser, der vises på displayet.</p> <p>c Udskriv dokumentet.</p> <p>Udskrives dokumentet?</p> | Problemet er løst. | Gå til trin 3. |
| <p>Trin 3</p> <p>a Undersøg, om portene fungerer, og om kablerne er sat helt ind i computeren og printeren. Du kan finde yderligere oplysninger i den opsætningsvejledning, der leveres sammen med printeren.</p> <p>b Udskriv dokumentet.</p> <p>Udskrives dokumentet?</p> | Problemet er løst. | Gå til trin 4. |
| <p>Trin 4</p> <p>a Sluk for printeren, og vent ca. 10 sekunder. Tænd derefter printeren igen.</p> <p>b Udskriv dokumentet.</p> <p>Udskrives dokumentet?</p> | Problemet er løst. | Gå til trin 5. |
| <p>Trin 5</p> <p>a Fjern printerdriveren, og indsæt den igen.</p> <p>b Udskriv dokumentet.</p> <p>Udskrives dokumentet?</p> | Problemet er løst. | Kontakt din forhandler . |

Fortrolige og andre tilbageholdte dokumenter udskrives ikke

| Handling | Ja | Nej |
|--|--------------------|----------------|
| <p>Trin 1</p> <p>a Fra kontrolpanelet skal du kontrollere, om dokumenterne vises på listen Tilbageholdte job. Bemærk! Hvis dokumenterne ikke er på listen, kan du udskrive dokumenterne ved hjælp af indstillingerne Udskriv og Tilbagehold.</p> <p>b Udskriv dokumenterne.</p> <p>Udskrives dokumenterne?</p> | Problemet er løst. | Gå til trin 2. |
| <p>Trin 2</p> <p>Udskriftjobbet kan indeholde en formatfejl eller ugyldige data.</p> <ul style="list-style-type: none"> • Slet udskriftjobbet, og send det igen. • For PDF-filer skal du generere en ny fil, og derefter udskrive dokumenterne. <p>Udskrives dokumenterne?</p> | Problemet er løst. | Gå til trin 3. |

| Handling | Ja | Nej |
|---|---------------------------|--|
| <p>Trin 3 Hvis du udskriver fra internettet, kan printeren være ved at læse flere jobtitler som dubletter.</p> <p>Til Windows-brugere</p> <p>a Åbn dialogboksen Udskriftsindstillinger. b Fra fanen Udskrivning og tilbageholdelse skal du klikke på Brug Udskriv og tilbagehold og derefter klikke på Bevar identiske dokumenter. c Indtast en PIN-kode, og gem derefter ændringerne. d Send udskriftsjobbet.</p> <p>Til Macintosh-brugere</p> <p>a Gem og navngiv hvert job forskelligt. b Send jobbet individuelt.</p> <p>Udskrives dokumenterne?</p> | <p>Problemet er løst.</p> | <p>Gå til trin 4.</p> |
| <p>Trin 4</p> <p>a Slet nogle andre tilbageholdte job for at frigøre mere hukommelse i printeren. b Udskriv dokumenterne.</p> <p>Udskrives dokumenterne?</p> | <p>Problemet er løst.</p> | <p>Gå til trin 5.</p> |
| <p>Trin 5</p> <p>a Tilføj printerhukommelse. b Udskriv dokumenterne.</p> <p>Udskrives dokumenterne?</p> | <p>Problemet er løst.</p> | <p>Kontakt din forhandler.</p> |

Job udskrives fra det forkerte papirmagasin eller på det forkerte papir

| Handling | Ja | Nej |
|---|-----------------------|---|
| <p>Trin 1</p> <p>a Kontroller, om du udskriver på det korrekte papir. b Udskriv dokumentet.</p> <p>Udskrives dokumentet på det korrekte papir?</p> | <p>Gå til trin 2.</p> | <p>Ilæg den korrekte papirstørrelse og papirtype.</p> |

| Handling | Ja | Nej |
|---|---------------------------|--|
| <p>Trin 2</p> <p>a Afhængigt af dit operativsystem skal du angive papirstørrelse og papirtype enten under Udskriftsindstillinger eller i dialogboksen Udskriv.</p> <p>Bemærk! Du kan også ændre indstillingerne i kontrolpanelet på printeren. Fra startskærmen skal du trykke på Indstillinger > Papir > Bakkekonfiguration > Papirstørrelse/type.</p> <p>b Sørg for, at indstillingerne passer til det ilagte papir.</p> <p>c Udskriv dokumentet.</p> <p>Udskrives dokumentet på det korrekte papir?</p> | <p>Problemet er løst.</p> | <p>Gå til trin 3.</p> |
| <p>Trin 3</p> <p>a Kontroller om papirmagasinerne er sammenkædet. Der er flere oplysninger i "Sammenkædning af papirmagasiner" på side 48.</p> <p>b Udskriv dokumentet.</p> <p>Udskrives dokumentet fra det korrekte papirmagasin?</p> | <p>Problemet er løst.</p> | <p>Kontakt din forhandler.</p> |

Langsom udskrivning

| Handling | Ja | Nej |
|---|-----------------------|---------------------------|
| <p>Trin 1</p> <p>Sørg for, at printerkablet sidder godt fast i printeren og computeren, printserver, ekstraudstyr eller anden netværksenhed.</p> <p>Udskriver printeren langsomt?</p> | <p>Gå til trin 2.</p> | <p>Problemet er løst.</p> |
| <p>Trin 2</p> <p>a Sørg for, at printeren ikke er i Lydløs tilstand. På startskærmen skal du trykke på Indstillinger > Enhed > Vedligeholdelse > Konfigurationsmenu > Enhedsdrift > Lydløs tilstand.</p> <p>b Udskriv dokumentet.</p> <p>Udskriver printeren langsomt?</p> | <p>Gå til trin 3.</p> | <p>Problemet er løst.</p> |
| <p>Trin 3</p> <p>a Afhængigt af dit operativsystem skal du angive printopløsning i Udskriftsindstillinger eller i dialogboksen Udskriv.</p> <p>b Indstil opløsningen til 4800 CQ.</p> <p>c Udskriv dokumentet.</p> <p>Udskriver printeren langsomt?</p> | <p>Gå til trin 4.</p> | <p>Problemet er løst.</p> |

| Handling | Ja | Nej |
|---|--|---------------------------|
| <p>Trin 4</p> <p>a Fra startskærmen skal du trykke på Indstillinger > Udskrift > Kvalitet > Udskriftsopløsning.</p> <p>b Indstil opløsningen til 4800 CQ.</p> <p>c Udskriv dokumentet.</p> <p>Udskriver printeren langsomt?</p> | <p>Gå til trin 5.</p> | <p>Problemet er løst.</p> |
| <p>Trin 5</p> <p>a Afhængigt af dit operativsystem skal du angive papirtypen i Udskriftsindstillinger eller i dialogboksen Udskriv.</p> <p>Bemærkninger:</p> <ul style="list-style-type: none"> • Sørg for, at indstillingen matcher det papir, der er lagt i. • Du kan også ændre indstillingen i kontrolpanelet på printeren. Fra startskærmen skal du trykke på Indstillinger > Papir > Bakkekonfiguration > Papirstørrelse/type. • Kraftigere papir udskrives langsommere. • Papir smallere end Letter, A4 og Legal udskrives muligvis langsommere. <p>b Udskriv dokumentet.</p> <p>Udskriver printeren langsomt?</p> | <p>Gå til trin 6.</p> | <p>Problemet er løst.</p> |
| <p>Trin 6</p> <p>a Sørg for, at printerindstillingerne for struktur og vægt svarer til det papir, der er ved at blive indlæst.</p> <p>Fra startskærmen skal du trykke på Indstillinger > Papir > Mediekonfiguration > Medietyper.</p> <p>Bemærk! Grov papirstruktur og kraftig papirvægt kan udskrive langsommere.</p> <p>b Udskriv dokumentet.</p> <p>Udskriver printeren langsomt?</p> | <p>Gå til trin 7.</p> | <p>Problemet er løst.</p> |
| <p>Trin 7</p> <p>Ryd tilbageholdte job.</p> <p>Udskriver printeren langsomt?</p> | <p>Gå til trin 8.</p> | <p>Problemet er løst.</p> |
| <p>Trin 8</p> <p>a Sørg for, at printeren ikke overopheder.</p> <p>Bemærkninger:</p> <ul style="list-style-type: none"> • Lad printeren køle ned efter et langt udskriftsjob. • Vær opmærksom på den anbefalede omgivende temperatur for printeren. Der er flere oplysninger i "Valg af en placering til printeren" på side 19. <p>b Udskriv dokumentet.</p> <p>Udskriver printeren langsomt?</p> | <p>Kontakt din forhandler.</p> | <p>Problemet er løst.</p> |

Printeren reagerer ikke

| Handling | Ja | Nej |
|---|---|--|
| <p>Trin 1 Kontroller, om netledningen er sluttet til stikkontakten.</p> <p> FORSIGTIG - RISIKO FOR SKADE: Tilslut netledningen til en passende normeret og passende jordet stikkontakt, der er lettilgængelig og i nærheden af produktet, for at undgå risikoen for brand eller elektrisk stød.</p> <p>Reagerer printeren?</p> | Problemet er løst. | Gå til trin 2. |
| <p>Trin 2 Kontroller, om der er slukket for strømmen på stikkontakten eller en anden afbryder.</p> <p>Er der slukket for strømmen på stikkontakten eller en anden afbryder?</p> | Tænd stikkontakten, eller nulstil afbryderen. | Gå til trin 3. |
| <p>Trin 3 Kontroller, om printeren er tændt.</p> <p>Er printeren tændt?</p> | Gå til trin 4. | Tænd printeren. |
| <p>Trin 4 Kontroller, om printeren er i slumre- eller dvaletilstand.</p> <p>Er printeren i slumre- eller dvaletilstand?</p> | Tryk på tænd/sluk-knappen for at vække printeren. | Gå til trin 5. |
| <p>Trin 5 Kontroller, om kablerne mellem printeren og computeren er sat i de rigtige porte.</p> <p>Er kablerne sat i de rigtige porte?</p> | Gå til trin 6. | Indsæt kablerne i de korrekte porte. |
| <p>Trin 6 Sluk for printeren, installer hardware-indstillingen, og tænd derefter for printeren.</p> <p>Du kan finde flere oplysninger i den dokumentation, der leveres sammen med ekstraudstyret.</p> <p>Reagerer printeren?</p> | Problemet er løst. | Gå til trin 7. |
| <p>Trin 7 Installer den korrekte printerdriver.</p> <p>Reagerer printeren?</p> | Problemet er løst. | Gå til trin 8. |
| <p>Trin 8 Sluk for printeren, og vent ca. 10 sekunder. Tænd derefter printeren igen.</p> <p>Reagerer printeren?</p> | Problemet er løst. | Kontakt din forhandler . |

Det var ikke muligt at læse flashdrevet

| Handling | Ja | Nej |
|---|--------------------|--|
| <p>Trin 1 Kontroller, at printeren ikke er i gang med at behandle et andet udskrifts-, kopierings-, scannings- eller faxjob.</p> <p>Er printeren klar?</p> | Gå til trin 3. | Gå til trin 2. |
| <p>Trin 2</p> <ul style="list-style-type: none"> • Vent, indtil printeren er færdig med at behandle det andet job. • Fjern flashdrevet, og indsæt det derefter igen. <p>Genkender printeren flashdrevet?</p> | Problemet er løst. | Gå til trin 3. |
| <p>Trin 3 Kontroller, om flashdrevet er sat i USB-porten på forsiden.</p> <p>Bemærk! Flashdrevet fungerer ikke, når det indsættes i USB-porten på bagsiden.</p> <p>Er flashdrevet sat i den rigtige port?</p> | Gå til trin 5. | Gå til trin 4. |
| <p>Trin 4 Indsæt flashdrevet i den rigtige port.</p> <p>Genkender printeren flashdrevet?</p> | Problemet er løst. | Gå til trin 5. |
| <p>Trin 5 Kontroller, om flashdrevet understøttes. Der er flere oplysninger i "Understøttede flashdrev og filtyper" på side 84.</p> <p>Understøttes flashdrevet?</p> | Gå til trin 7. | Gå til trin 6. |
| <p>Trin 6 Indsæt et understøttet flashdrev.</p> <p>Genkender printeren flashdrevet?</p> | Problemet er løst. | Gå til trin 7. |
| <p>Trin 7 Fjern flashdrevet, og indsæt det derefter igen.</p> <p>Genkender printeren flashdrevet?</p> | Problemet er løst. | Kontakt din forhandler . |

Aktivering af USB-porten

Fra startskærmen skal du trykke på **Indstillinger > Netværk/porte > USB > Aktiver USB-port**.

Fjerne papirstop

Undgå papirstop

Ilæg papiret korrekt

- Sørg for, at papiret ligger plant i bakken.

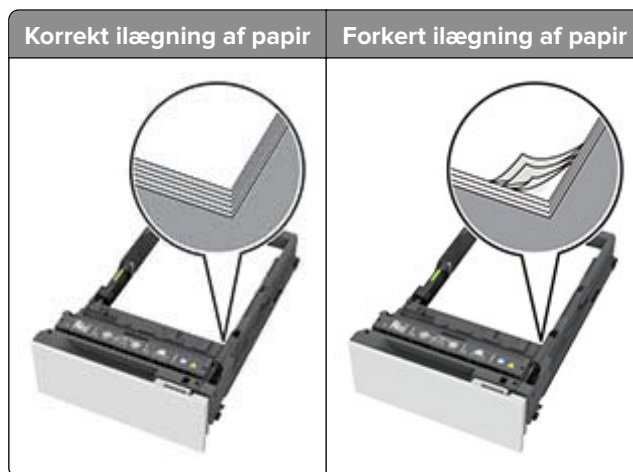

- Du må ikke lægge papir i en bakke, mens printeren udskriver.
- Du må ikke ilægge for meget papir. Sørg for, at stakkens højde ikke når op til indikatoren for maksimal papirofyldning.
- Skub ikke papiret ind i bakken. Ilæg papiret som vist på billedet.



- Sørg for, at papirstyrene er placeret korrekt og ikke trykker hårdt mod papiret eller konvolutterne.
- Skub skuffen helt ind i printeren, når papiret er lagt i.

Anvend det anbefalede papir

- Brug kun det anbefalede papir eller specialmedie.
- Ilæg ikke papir, der er rynket, krøllet eller bølgget.
- Bøj, luft og juster papirkanterne inden ilægning.



- Anvend ikke papir, der er klippet eller beskåret manuelt.
- Bland ikke papir af forskellige størrelser, vægt eller typer i den samme skuffe.
- Kontroller, om papirstørrelsen og -typen er angivet korrekt på computeren eller printerens kontrolpanel.
- Opbevar papiret i overensstemmelse med fabrikantens anbefalinger.

Identifikation af områder med papirstop

Bemærkninger:

- Når Papirstophjælp er indstillet til Til, flytter printeren automatisk tomme sider eller sider med delvise udskrifter, når fastklemte sider er blevet fjernet. Undersøg, om udskriften har tomme sider.
- Hvis Genopret ved stop er indstillet til Til eller Auto, udskriver printeren de fastklemte sider igen.

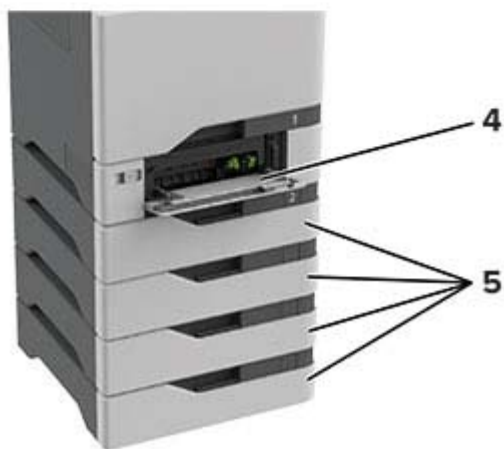
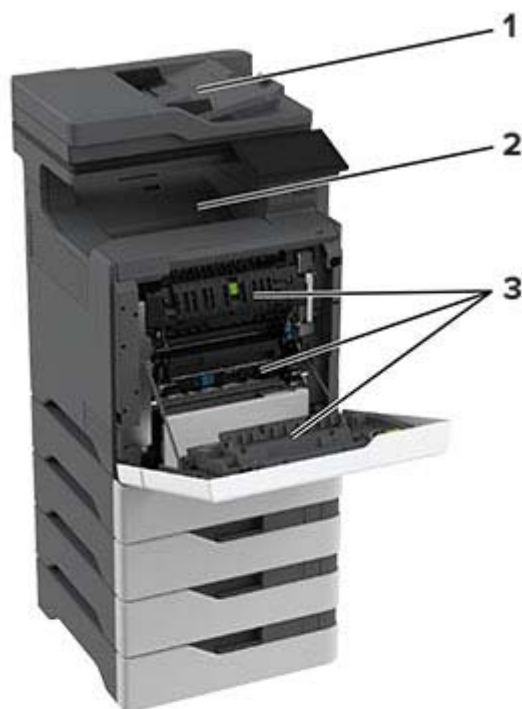

| Områder med papirstop | |
|-----------------------|--------------------------------|
| 1 | Automatisk dokumentføder (ADF) |
| 2 | Standardbakke |
| 3 | Panel A |
| 4 | Flerformålsarkføder |
| 5 | Bakker |

Papirstop i papirmagasinerne

- 1 Fjern papirmagasinet.

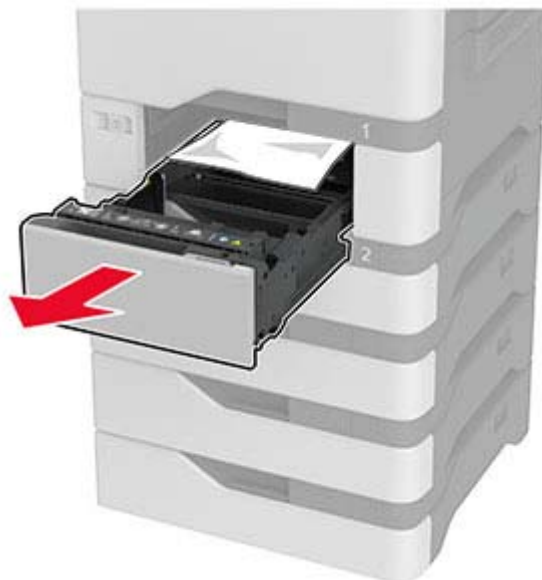

Advarsel - Potentiel skade: En sensor inde i det valgfri papirmagasin kan nemt beskadiges af statisk elektricitet. Tryk på en metaloverflade inden du fjerner papirstoppet i papirmagasinet.

- 2 Fjern det fastklemte papir.

Bemærk! Sørg for at fjerne alle papirdele.

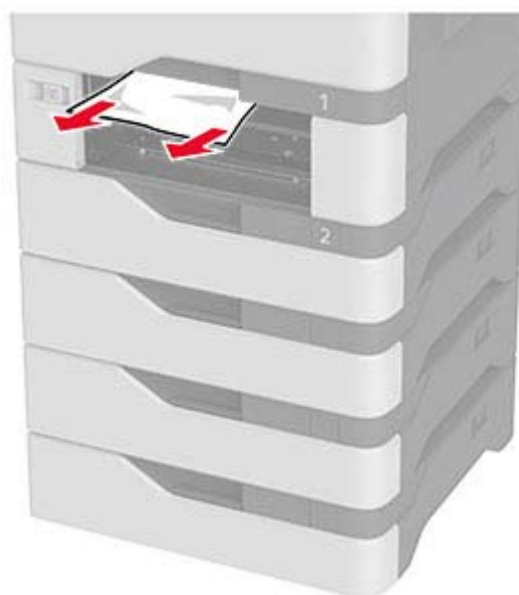

- 3 Isæt papirmagasinet.

Papirstop i ADF'en

- 1 Fjern alle originaler fra den automatiske dokumentføder.
- 2 Åbn panel C.

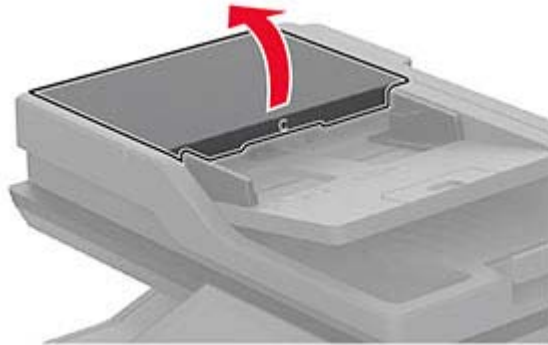

- 3 Fjern det fastklemte papir.
Bemærk! Sørg for at fjerne alle papirdele.

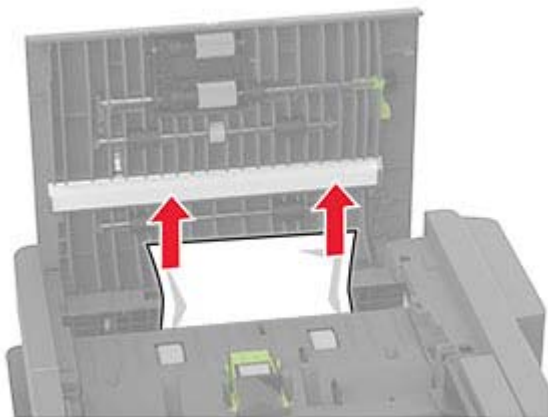

- 4 Luk panel C.

Papirstop i flerformålsarkføderen

- 1 Fjern alt papir fra flerformålsarkføderen.
- 2 Træk papirmagasinet ud.
- 3 Fjern det fastklemte papir.
Bemærk! Sørg for at fjerne alle papirdele.

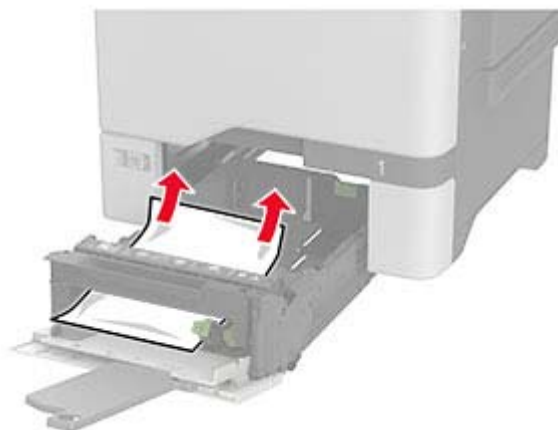

4 Isæt papirmagasinet.

Papirstop i standardbakken

Fjern det fastklemte papir.

Bemærk! Sørg for at fjerne alle papirdele.



Papirstop i panel A

Papirstop i fuserområdet

1 Åbn panel A.



FORSIGTIG - VARM OVERFLADE: Printeren kan være varm indvendig. For at formindske risikoen for skader pga. en varm komponent skal overfladen køle ned, før du rører den.



2 Fjern det fastklemte papir.

Bemærk! Sørg for at fjerne alle papirdele.

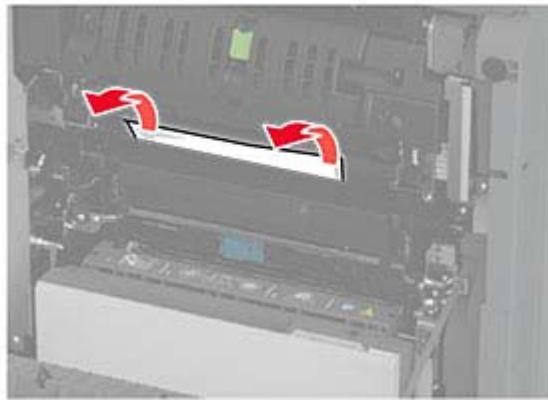

3 Åbn panel A1.



4 Åbn panelet til fuseren.

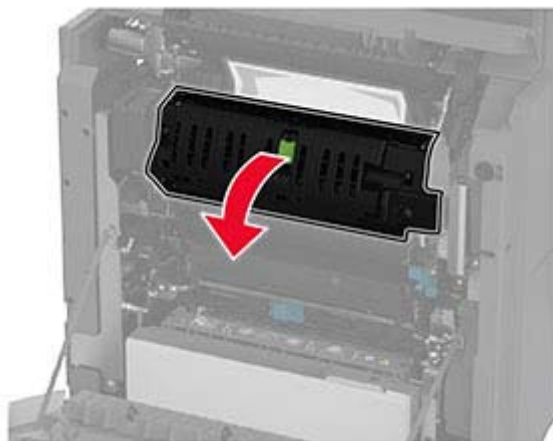

5 Fjern det fastklemte papir.

Bemærk! Sørg for at fjerne alle papirdele.



6 Luk og lås panelet til fuseren.

7 Luk panel A1, og luk derefter panel A.

Papirstop bag panel A

1 Åbn panel A.



FORSIGTIG - VARM OVERFLADE: Printeren kan være varm indvendig. For at formindske risikoen for skader pga. en varm komponent skal overfladen køle ned, før du rører den.



2 Åbn panelet til isoleringsenheden.

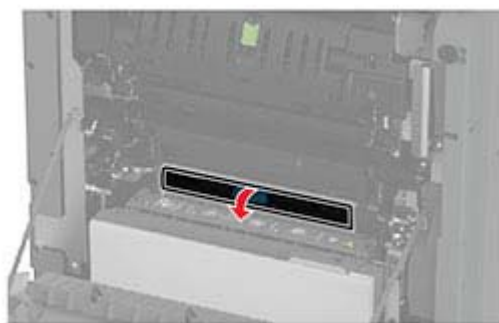
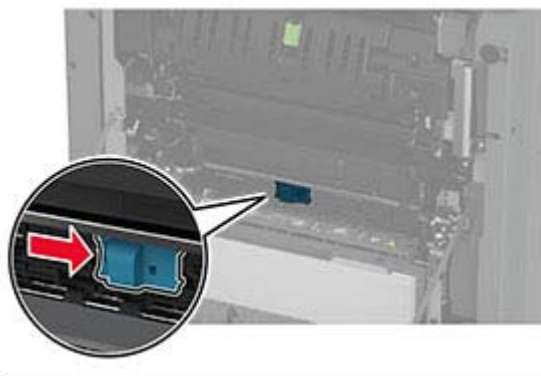

3 Fjern det fastklemte papir.

Bemærk! Sørg for at fjerne alle papirdele.

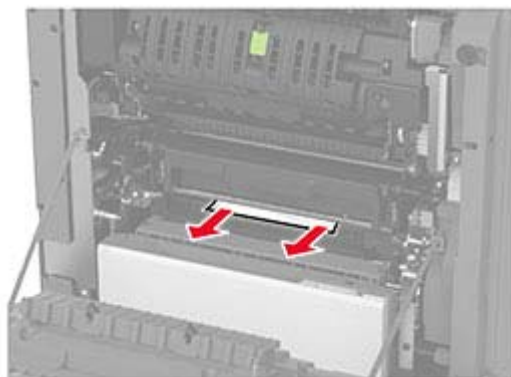

4 Luk og lås panelet til isoleringsenheden.

5 Luk panel A.

Papirstop i dupleksområdet

1 Åbn panel A.

 **FORSIGTIG - VARM OVERFLADE:** Printeren kan være varm indvendig. For at formindske risikoen for skader pga. en varm komponent skal overfladen køle ned, før du rører den.

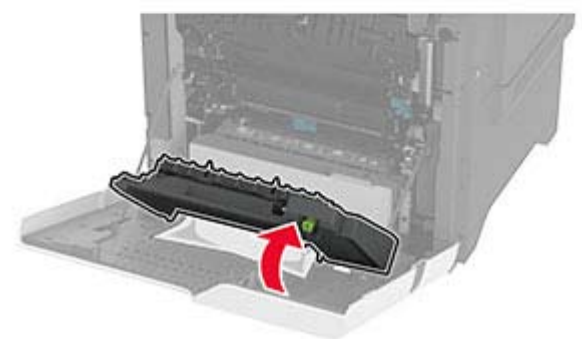
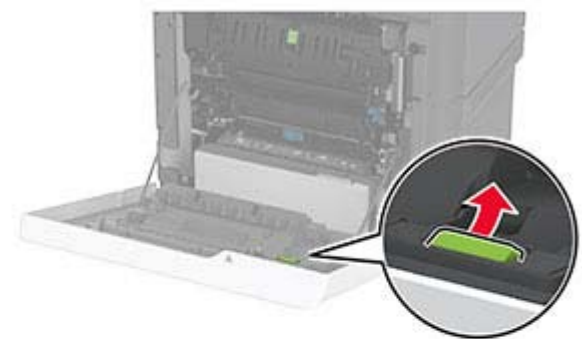

2 Åbn dupleksdækslet.**3** Fjern det fastklemte papir.

Bemærk! Sørg for at fjerne alle papirdele.

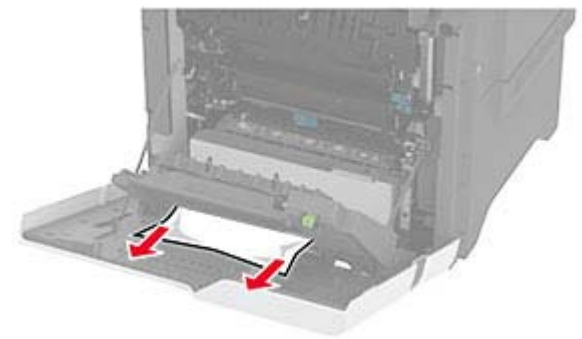
**4** Luk dupleksdækslet, og luk derefter panel A.

Problemer med netværksforbindelsen

Kan ikke åbne Embedded Web Server

| Handling | Ja | Nej |
|--|---------------------------|-----------------------|
| <p>Trin 1</p> <p>a Kontroller, om printeren er tændt.</p> <p>b Åbn printerens Embedded Web Server (EWS).</p> <p>Kan du åbne EWS?</p> | <p>Problemet er løst.</p> | <p>Gå til trin 2.</p> |
| <p>Trin 2</p> <p>a Sørg for, at printerens IP-adresse er korrekt.</p> <p>Bemærkninger:</p> <ul style="list-style-type: none"> • Se IP-adressen på startskærmen. • En IP-adresse vises som fire sæt tal, adskilt af punktummer, f.eks. 123.123.123.123. <p>b Åbn EWS.</p> <p>Kan du åbne EWS?</p> | <p>Problemet er løst.</p> | <p>Gå til trin 3.</p> |
| <p>Trin 3</p> <p>a Kontrollér, at du har installeret en understøttet browser:</p> <ul style="list-style-type: none"> • Internet Explorer version 11 eller nyere • Microsoft Edge • Safari version 6 eller nyere • Google Chrome™ version 32 eller nyere • Mozilla Firefox version 24 eller nyere <p>b Åbn EWS.</p> <p>Kan du åbne EWS?</p> | <p>Problemet er løst.</p> | <p>Gå til trin 4.</p> |
| <p>Trin 4</p> <p>a Kontroller, om netværksforbindelsen fungerer.</p> <p>Bemærk! Hvis forbindelsen ikke fungerer, skal du kontakte din administrator.</p> <p>b Åbn EWS.</p> <p>Kan du åbne EWS?</p> | <p>Problemet er løst.</p> | <p>Gå til trin 5.</p> |
| <p>Trin 5</p> <p>a Kontroller, om kabelforbindelserne til printeren og printerserveren er sikre. Du kan finde flere oplysninger i den dokumentation, der leveres sammen med printerserveren.</p> <p>b Åbn EWS.</p> <p>Kan du åbne EWS?</p> | <p>Problemet er løst.</p> | <p>Gå til trin 6.</p> |

| Handling | Ja | Nej |
|--|---------------------------|--|
| <p>Trin 6</p> <p>a Kontrollér, at webproxyserverne er deaktiverede.</p> <p>Bemærk! Hvis serverne er deaktiveret, skal du kontakte din administrator.</p> <p>b Åbn EWS.</p> <p>Kan du åbne EWS?</p> | <p>Problemet er løst.</p> | <p>Kontakt din forhandler.</p> |

Kan ikke slutte printeren til Wi-Fi-netværket

| Handling | Ja | Nej |
|---|---------------------------|--|
| <p>Trin 1</p> <p>Sørg for, at Aktiv adapter er indstillet til Automatisk.</p> <p>På startskærmen skal du trykke på Indstillinger > Netværk/porte > Netværksoversigt > Aktiv adapter > Automatisk.</p> <p>Kan printeren sluttes til Wi-Fi-netværket?</p> | <p>Problemet er løst.</p> | <p>Gå til trin 2.</p> |
| <p>Trin 2</p> <p>Kontroller, om det rigtige Wi-Fi-netværk er valgt.</p> <p>Bemærk! Nogle routere deler muligvis standard-SSID'et.</p> <p>Opretter du forbindelse til det rigtige Wi-Fi-netværk?</p> | <p>Gå til trin 4.</p> | <p>Gå til trin 3.</p> |
| <p>Trin 3</p> <p>Opret forbindelse til det rigtige Wi-Fi-netværk. Der er flere oplysninger i "Tilslutning af printeren til et Wi-Fi-netværk" på side 76.</p> <p>Kan printeren sluttes til Wi-Fi-netværket?</p> | <p>Problemet er løst.</p> | <p>Gå til trin 4.</p> |
| <p>Trin 4</p> <p>Kontroller den trådløse sikkerhedstilstand.</p> <p>Fra startskærmen skal du trykke på Indstillinger > Netværk/porte > Trådløs > Trådløs sikkerhedstilstand.</p> <p>Er den korrekte trådløse sikkerhedstilstand valgt?</p> | <p>Gå til trin 6.</p> | <p>Gå til trin 5.</p> |
| <p>Trin 5</p> <p>Vælg den korrekte trådløse sikkerhedstilstand.</p> <p>Kan printeren sluttes til Wi-Fi-netværket?</p> | <p>Problemet er løst.</p> | <p>Gå til trin 6.</p> |
| <p>Trin 6</p> <p>Kontroller, at du har angivet den korrekte adgangskode til netværket.</p> <p>Bemærk! Vær opmærksom på mellemrum, tal og store og små bogstaver i adgangskoden.</p> <p>Kan printeren sluttes til Wi-Fi-netværket?</p> | <p>Problemet er løst.</p> | <p>Kontakt din forhandler.</p> |

Problemer med hardwareoptioner

Kan ikke registrere intern option

| Handling | Ja | Nej |
|---|--------------------|--|
| <p>Trin 1 Sluk for printeren, og vent ca. 10 sekunder. Tænd derefter printeren igen.</p> <p>Registrerer printeren den interne option?</p> | Problemet er løst. | Gå til trin 2. |
| <p>Trin 2 Udskriv Siden med menuindstillinger, og kontroller derefter, om den interne option vises på listen med Installerede funktioner.</p> <p>Er den interne option angivet?</p> | Gå til trin 4. | Gå til trin 3. |
| <p>Trin 3 Kontroller, om den interne option er korrekt installeret i systemkortet.</p> <ul style="list-style-type: none"> a Sluk printeren, og tag derefter netledningen ud af stikkontakten. b Sørg for, at den interne option er installeret i det rigtige stik på systemkortet. c Sæt netledningen i stikkontakten, og tænd derefter for printeren. <p> FORSIGTIG - RISIKO FOR SKADE: Tilslut netledningen til en passende normeret og korrekt jordet stikkontakt, der er lettilgængelig og i nærheden af produktet, for at undgå risiko for brand eller elektrisk stød.</p> <p>Registrerer printeren den interne option?</p> | Problemet er løst. | Gå til trin 4. |
| <p>Trin 4</p> <ul style="list-style-type: none"> a Kontroller, om den interne option er tilgængelig i printerdriveren. Bemærk! Tilføj om nødvendigt den interne option manuelt i printerdriveren for at gøre den tilgængelig for udskriftsjob. Der er flere oplysninger i "Tilføjelse af tilgængelige optioner i printerdriveren" på side 51. b Udskriv dokumentet. <p>Registrerer printeren den interne option?</p> | Problemet er løst. | Kontakt din forhandler . |

Defekt flash fundet

Kontakt din [forhandler](#).

Ikke plads nok i flashhukommelsen til ressourcer

Kontakt din [forhandler](#).

Rødt lys på hæfteenheden

Prøv et eller flere af følgende forslag:

- Luk panelet til hæfteenheden.
- Fjern de løse hæfteklammer.

Bemærk! Når du har fjernet løse hæfteklammer, skal der udføres to priming-cykluser før hæftning. Indsæt en stak papir i hæfteenheden tre gange. Hæftningen begynder ved den tredje indsætning.

- Udskift hæftetekassette.

Problemer med forbrugsstoffer

Udskift patron, matcher ikke printerområde

Forbrugsstoffer, der ikke kommer fra printerproducenten

Printeren har registreret ukendte forbrugsstoffer eller enheder i printerens.

Printeren er udviklet til at fungere bedst med forbrugsstoffer og enheder, som er fremstillet af printerproducenten. Brug af forbrugsstoffer eller enheder fra en tredjepart påvirker muligvis printerens og de tilhørende billedkomponenters ydeevne, pålidelighed eller levetid.

Alle indikatorer for levetid er udviklet til at fungere sammen med forbrugsstoffer og -dele fra printerproducenten, og det kan give uforudsigelige resultater, hvis der bruges forbrugsstoffer eller enheder fra tredjepart. Brug af billedkomponenter ud over den tilsigtede levetid kan beskadige printerens eller de tilknyttede komponenter.

Advarsel - Potentiel skade: Brug af forbrugsstoffer eller enheder fra tredjepart kan påvirke garantidækningen. Skader, som skyldes, at der er brugt forbrugsstoffer eller enheder fra tredjepart, er muligvis ikke dækket af garantien.

Tryk på fejlmeddelelsen på displayet med to fingre, og hold dem nede i 15 sekunder for at acceptere alle disse risici og fortsætte med at bruge ikke-originale forbrugsstoffer eller enheder i printerens. Når der vises en bekræftelsesdialogboks, skal du trykke på **Fortsæt**.

Hvis du ikke ønsker at acceptere disse risici, skal du fjerne forbrugsstoffet eller enheden fra tredjepart og installere ægte forbrugsstoffer eller -enheder fra printerproducenten i printerens.

Hvis printerens ikke udskriver, når du har slettet fejlmeddelelsen, skal du nulstille forbrugsstoftælleren.

Problemer med papirindføring

Konvolut klæber sammen under udskrivning

| Handling | Ja | Nej |
|--|--|--------------------|
| <p>Trin 1</p> <p>a Brug en konvolut, der har været opbevaret tørt.</p> <p>Bemærk! Udskrivning på konvolutter med højt fugtindhold kan få flappen til at klæbe sammen.</p> <p>b Send udskriftsjobbet.</p> <p>Klæbede konvolutten sammen under udskrivning?</p> | Gå til trin 2. | Problemet er løst. |
| <p>Trin 2</p> <p>a Sørg for, at papirtype er indstillet til Konvolut.</p> <p>Fra startskærmen skal du trykke på Indstillinger > Papir > Bakkekonfiguration > Papirstørrelse/type.</p> <p>b Send udskriftsjobbet.</p> <p>Klæbede konvolutten sammen under udskrivning?</p> | Kontakt din forhandler . | Problemet er løst. |

Sætvis udskrivning fungerer ikke

| Handling | Ja | Nej |
|--|--------------------|--|
| <p>Trin 1</p> <p>a Fra startskærmen skal du trykke på Indstillinger > Udskriv > Layout > Sætvis.</p> <p>b Tryk på Til [1,2,1,2,1,2].</p> <p>c Udskriv dokumentet.</p> <p>Er dokumentet udskrevet korrekt i sæt?</p> | Problemet er løst. | Gå til trin 2. |
| <p>Trin 2</p> <p>a Fra dokumentet, som du forsøger at udskrive, skal du åbne dialogboksen Udskriv, og derefter vælge Sorter.</p> <p>b Udskriv dokumentet.</p> <p>Er dokumentet udskrevet korrekt i sæt?</p> | Problemet er løst. | Gå til trin 3. |
| <p>Trin 3</p> <p>a Reducer antallet af sider, der skal udskrives.</p> <p>b Udskriv dokumentet.</p> <p>Er siderne samlet korrekt?</p> | Problemet er løst. | Kontakt din forhandler . |

Bakkesammenkædning virker ikke

| Handling | Ja | Nej |
|---|--------------------|--|
| <p>Trin 1</p> <p>a Kontroller, om papirmagasinerne indeholder samme papirstørrelse og papirtype.</p> <p>b Undersøg, om papirstyrene er placeret korrekt.</p> <p>c Udskriv dokumentet.</p> <p>Sammenkædes papirmagasinerne korrekt?</p> | Problemet er løst. | Gå til trin 2. |
| <p>Trin 2</p> <p>a Fra startskærmen skal du trykke på Indstillinger > Papir > Bakkekonfiguration > Papirstørrelse/type.</p> <p>b Indstil papirstørrelse og papirtype, så de passer til det papir, der er lagt i de sammenkædede papirmagasiner.</p> <p>c Udskriv dokumentet.</p> <p>Sammenkædes papirmagasinerne korrekt?</p> | Problemet er løst. | Gå til trin 3. |
| <p>Trin 3</p> <p>a Sørg for, at Kædning til papirmagasin er indstillet til Automatisk. Der er flere oplysninger i "Sammenkædning af papirmagasiner" på side 48.</p> <p>b Udskriv dokumentet.</p> <p>Sammenkædes papirmagasinerne korrekt?</p> | Problemet er løst. | Kontakt din forhandler . |

Der opstår ofte papirstop

| Handling | Ja | Nej |
|--|----------------|--------------------|
| <p>Trin 1</p> <p>a Fjern papirmagasinet.</p> <p>b Undersøg, om papir er korrekt ilagt.</p> <p>Bemærkninger:</p> <ul style="list-style-type: none"> • Kontroller, om papirstyrene er placeret korrekt. • Sørg for, at stakkens højde ikke når op til indikatoren for maksimal papirofyldning. • Sørg for at udskrive på den anbefalede papirstørrelse og -type. <p>c Isæt papirmagasinet.</p> <p>d Udskriv dokumentet.</p> <p>Optræder papirstop jævnligt?</p> | Gå til trin 2. | Problemet er løst. |

| Handling | Ja | Nej |
|---|--|--------------------|
| <p>Trin 2</p> <p>a Fra startskærmen skal du trykke på Indstillinger > Papir > Bakkekonfiguration > Papirstørrelse/type.</p> <p>b Angivelse af korrekt papirstørrelse og -type.</p> <p>c Udskriv dokumentet.</p> <p>Optræder papirstop jævnligt?</p> | Gå til trin 3. | Problemet er løst. |
| <p>Trin 3</p> <p>a Ilæg papir fra en ny pakke.</p> <p>Bemærk! Papiret bliver fugtigt pga. høj luftfugtighed. Opbevar papiret i den originale indpakning, indtil det skal bruges.</p> <p>b Udskriv dokumentet.</p> <p>Optræder papirstop jævnligt?</p> | Kontakt din forhandler . | Problemet er løst. |

Fastklemte sider udskrives ikke igen

| Handling | Ja | Nej |
|--|--------------------|--|
| <p>a Fra startskærmen skal du trykke på Indstillinger > Enhed > Notifikationer > Gendan indh. v. papirstop.</p> <p>b I menuen Genopret ved stop skal du vælge Til eller Auto.</p> <p>c Udskriv dokumentet.</p> <p>Udskrives de fastklemte sider igen?</p> | Problemet er løst. | Kontakt din forhandler . |

Problemer med e-mail

Deaktivering af fejlmeddelelsen "SMTP-server ikke konfigureret"

På startskærmen skal du trykke på **Indstillinger > E-mail > Opsætning af e-mail > Deaktiver fejlen "SMTP-server ikke konfigureret" > Til**.

Gør et eller flere af følgende for at forhindre, at fejlen opstår igen:

- Opdater printerfirmware. Der er flere oplysninger i ["Opdatere firmware" på side 50](#).
- Konfigurer SMTP-indstillinger for e-mail. Der er flere oplysninger i ["Konfiguration af e-mail SMTP-indstillinger" på side 35](#).

Kan ikke sende e-mails

| Handling | Ja | Nej |
|--|--------------------|---|
| <p>Trin 1</p> <p>Kontroller, at SMTP-indstillingerne for e-mail er konfigureret korrekt. Der er flere oplysninger i "Konfiguration af e-mail SMTP-indstillinger" på side 35.</p> <p>Kan du sende en e-mail?</p> | Problemet er løst. | Gå til trin 2. |
| <p>Trin 2</p> <p>Kontroller, at du benytter den rigtige adgangskode. Afhængigt af din e-mailtjenesteudbyder skal du bruge din kontoadgangskode, din adgangskode til app eller din godkendelsesadgangskode. Der er flere oplysninger i "Konfiguration af e-mail SMTP-indstillinger" på side 35.</p> <p>Kan du sende en e-mail?</p> | Problemet er løst. | Gå til trin 3. |
| <p>Trin 3</p> <p>Kontroller, at printeren er tilsluttet et netværk, og at netværket har forbindelse til internettet.</p> <p>Kan du sende en e-mail?</p> | Problemet er løst. | Kontakt din forhandler. |

Faxproblemer

Opkalds-ID vises ikke

Bemærk! Disse instruktioner gælder kun for printere, der understøtter analog fax. Se afsnittet [Opsætning af printeren til faxning](#) for at få yderligere oplysninger.

| Handling | Ja | Nej |
|--|--------------------|---|
| <p>Aktiver opkalds-ID.</p> <p>Fra startskærmen skal du trykke på Indstillinger > Fax > Opsætning af fax > Indstillinger for faxmodtagelse > Admin-kontrol > Akt. opkalds-id.</p> <p>Vises opkalds-ID'et?</p> | Problemet er løst. | Kontakt din forhandler. |

Kan ikke sende eller modtage faxer ved hjælp af analog fax

| Handling | Ja | Nej |
|--|--------------------|----------------|
| <p>Trin 1 Afhjælp eventuelle fejlmeddelelser, der vises på displayet.</p> <p>Kan du sende eller modtage en fax?</p> | Problemet er løst. | Gå til trin 2. |
| <p>Trin 2 Kontroller, om kabelforbindelserne til følgende udstyr er sikre:</p> <ul style="list-style-type: none"> • Telefon • Håndsæt • Telefonsvarer <p>Kan du sende eller modtage en fax?</p> | Problemet er løst. | Gå til trin 3. |
| <p>Trin 3 Lyt efter en opkaldstone.</p> <ul style="list-style-type: none"> • Ring til faxnummeret for at kontrollere, om den fungerer korrekt. • Hvis du bruger funktionen Opkald med rør på, skal du skrue op for lydstyrken for at bekræfte, at der høres en opkaldstone. <p>Kan du høre en klartone?</p> | Gå til trin 5. | Gå til trin 4. |
| <p>Trin 4 Undersøg telefonvægstikket.</p> <p>a Indsæt den analoge telefon direkte i vægstikket.</p> <p>b Lyt efter en opkaldstone.</p> <p>c Hvis du ikke kan høre en klartone, skal du bruge et andet telefonkabel.</p> <p>d Hvis du stadig ikke kan høre en klartone, skal du indsætte telefonkablet i et andet vægstik.</p> <p>e Hvis du kan høre en klartone, skal du tilslutte printereren til det pågældende vægstik.</p> <p>Kan du sende eller modtage en fax?</p> | Problemet er løst. | Gå til trin 5. |

| Handling | Ja | Nej |
|--|---------------------------|--|
| <p>Trin 5</p> <p>Kontroller, om printeren er tilsluttet til en analog telefontjeneste eller det korrekte digitale stik.</p> <ul style="list-style-type: none"> • Hvis du bruger en ISDN-telefontjeneste (Integrated Services Digital Network), skal du tilslutte den til en analog telefonport på en ISDN-terminaladapter. Kontakt din ISDN-udbyder for at få yderligere oplysninger. • Hvis du bruger DSL, skal du tilslutte et DSL-filter eller en router, der understøtter analog brug. Kontakt din DSL-udbyder for at få yderligere oplysninger. • Hvis du bruger en PBX-telefontjeneste (Private Branch Exchange), skal du sikre, at du opretter forbindelse til en analog forbindelse på PBX'en. Hvis dette ikke er tilfældet, skal du overveje at bruge en analog telefonlinje til faxmaskinen. <p>Kan du sende eller modtage en fax?</p> | <p>Problemet er løst.</p> | <p>Gå til trin 6.</p> |
| <p>Trin 6</p> <p>Afbryd midlertidig andet udstyr og deaktiver andre telefontjenester.</p> <p>a Afbryd andet udstyr (f.eks. telefonsvarere, computere, modemmer og telefonlinjefordelere) mellem printeren og telefonlinjen.</p> <p>b Deaktiver ventende opkald og telefonsvarer. Kontakt teleselskabet for at få flere oplysninger.</p> <p>Kan du sende eller modtage en fax?</p> | <p>Problemet er løst.</p> | <p>Gå til trin 7.</p> |
| <p>Trin 7</p> <p>Scan det originale dokument en side ad gangen.</p> <p>a Ring til faxnummeret.</p> <p>b Scan dokumentet.</p> <p>Kan du sende eller modtage en fax?</p> | <p>Problemet er løst.</p> | <p>Kontakt din forhandler.</p> |

Kan modtage, men ikke sende faxer ved hjælp af analog fax

| Handling | Ja | Nej |
|--|---------------------------|--|
| <p>Trin 1</p> <p>Læg et originaldokument korrekt i papirmagasinet til den automatiske dokumentføder eller på scannerens glasplade.</p> <p>Kan du sende faxer?</p> | <p>Problemet er løst.</p> | <p>Gå til trin 2.</p> |
| <p>Trin 2</p> <p>Programmer genvejsnummeret korrekt.</p> <ul style="list-style-type: none"> • Kontroller, om genvejsnummeret er blevet programmeret til det telefonnummer, du ønsker at ringe op til. • Indtast telefonnummeret manuelt. <p>Kan du sende faxer?</p> | <p>Problemet er løst.</p> | <p>Kontakt din forhandler.</p> |

Kan sende, men ikke modtage faxer ved hjælp af analog fax

| Handling | Ja | Nej |
|---|--------------------|--|
| <p>Trin 1 Kontroller, at papirkilden ikke er tom.</p> <p>Kan du modtage faxer?</p> | Problemet er løst. | Gå til trin 2. |
| <p>Trin 2 Kontroller indstillingerne for forsinkelse af ring. Fra startskærmen skal du trykke på Indstillinger > Fax > Opsætning af fax > Indstillinger for faxmodtagelse > Opkald at besvare.</p> <p>Kan du modtage faxer?</p> | Problemet er løst. | Gå til trin 3. |
| <p>Trin 3 Se "Tomme eller hvide sider" på side 238, hvis printerens udskriver blanke sider.</p> <p>Kan du modtage faxer?</p> | Problemet er løst. | Kontakt din forhandler . |

Dårlig udskriftskvalitet for fax

| Handling | Ja | Nej |
|--|--------------------|--|
| <p>Trin 1 Sørg for, at der ikke er kvalitetsfejl ved udskrifter.</p> <p>a Fra startskærmen skal du trykke på Indstillinger > Fejlfinding > Udskriv kvalitetstestsider.</p> <p>b Ret kvalitetsfejl ved udskrifter. Der er flere oplysninger i "udskriftskvaliteten er dårlig" på side 238.</p> <p>Er udskriftskvaliteten af faxen tilfredsstillende?</p> | Problemet er løst. | Gå til trin 2. |
| <p>Trin 2 Hvis du bruger en analog fax, skal du reducere den indgående faxtransmissionshastighed.</p> <p>a Fra startskærmen skal du trykke på Indstillinger > Fax > Opsætning af fax > Indstillinger for faxmodtagelse > Admin-kontrol.</p> <p>b Vælg en lavere transmissionshastighed i menuen Maks. hastighed.</p> <p>Er udskriftskvaliteten af faxen tilfredsstillende?</p> | Problemet er løst. | Kontakt din forhandler . |

Manglende oplysninger på faxforsiden

| Handling | Nej | Ja |
|--|--------------------|--|
| <p>a Sluk for printeren, og vent ca. 10 sekunder. Tænd derefter printeren igen.</p> <p>b Send eller hent faxen.</p> <p>Mangler der oplysninger på faxforsiden?</p> | Problemet er løst. | Kontakt din forhandler . |

Kan ikke sende faxforsiden fra computeren

| Handling | Ja | Nej |
|--|--------------------|--|
| <p>Trin 1</p> <p>a Sørg for, at printerdriveren er opdateret. Der er flere oplysninger i "Installation af printersoftware" på side 48.</p> <p>b Send faxen.</p> <p>Kan du sende faxforsiden?</p> | Problemet er løst. | Gå til trin 2. |
| <p>Trin 2</p> <p>a Åbn dialogboksen Udskriv fra det dokument, som du prøver at faxe.</p> <p>b Vælg printeren, og klik derefter på Egenskaber, Præferencer, Optioner eller Opsætning.</p> <p>c Klik på Fax, og ryd derefter indstillingerne for Vis altid indstillinger før brug af fax.</p> <p>d Send faxen.</p> <p>Kan du sende faxforsiden?</p> | Problemet er løst. | Kontakt din forhandler . |

Scanningsproblemer

Kan ikke scanne til en computer

| Handling | Ja | Nej |
|---|--------------------|----------------|
| <p>Trin 1</p> <p>Udfør et kopijob.</p> <p>Blev kopijobbet udført?</p> | Gå til trin 3. | Gå til trin 2. |
| <p>Trin 2</p> <p>a Sluk printeren, og vent ca. 10 sekunder. Tænd den derefter igen.</p> <p>b Scan dokumentet.</p> <p>Kan du scanne dokumentet til en computer?</p> | Problemet er løst. | Gå til trin 3. |

| Handling | Ja | Nej |
|--|--------------------|--|
| <p>Trin 3 Kontroller printerens tilslutning. a Udskriv Netværksopsætningsside. Fra startskærmen skal du trykke på Indstillinger > Rapporter > Netværk > Netværksopsætningsside. b Kontroller netværkets status.</p> <p>Er printeren sluttet til netværket?</p> | Gå til trin 5. | Gå til trin 4. |
| <p>Trin 4 a Slut printeren til netværket. b Scan dokumentet.</p> <p>Kan du scanne dokumentet til en computer?</p> | Problemet er løst. | Gå til trin 5. |
| <p>Trin 5 a Kontroller, at printeren og computeren er sluttet til det samme netværk. b Scan dokumentet.</p> <p>Kan du scanne dokumentet til en computer?</p> | Problemet er løst. | Kontakt din forhandler . |

Kan ikke scanne til en netværksmappe

| Handling | Ja | Nej |
|--|--------------------|----------------|
| <p>Trin 1 a Opret genvej til en netværksmappe. b Scan et dokument ved hjælp af genvejen. Der er flere oplysninger i "Scanning til en netværksmappe" på side 96.</p> <p>Kan du scanne et dokument og gemme det til en netværksmappe?</p> | Problemet er løst. | Gå til trin 2. |
| <p>Trin 2 Kontroller, at stien og formatet for netværksmappen er korrekt. For eksempel <code>//server_værtssnavn/mappenavn/sti</code>, hvor server_værtssnavn er et fuldt kvalificeret domænenavn (FQDN) eller en IP-adresse.</p> <p>Er stien og formatet for netværksmappen korrekt?</p> | Gå til trin 3. | Gå til trin 4. |
| <p>Trin 3 Kontroller, at du har skriveadgang til netværksmappen.</p> <p>Kan du scanne et dokument og gemme det til en netværksmappe?</p> | Problemet er løst. | Gå til trin 4. |

| Handling | Ja | Nej |
|---|--------------------|--|
| <p>Trin 4 Opdater genvejen til netværksmappen.</p> <p>a Åbn en webbrowser, og angiv derefter printerens IP-adresse i adressefeltet.</p> <p>Bemærkninger:</p> <ul style="list-style-type: none"> • Vis printerens IP-adresse på startskærmbillede. IP-adressen vises som fire sæt tal, adskilt af punktummer, f.eks. 123.123.123.123. • Hvis du bruger en proxy, skal du deaktivere den midlertidigt for at indlæse websiden korrekt. <p>b Klik på Genveje, og vælg derefter en genvej.</p> <p>Bemærk! Hvis du har flere genvejstyper, skal du derefter vælge Netværksmappe.</p> <p>c Indtast stien til netværksmappen i feltet Del sti.</p> <p>Bemærkninger:</p> <ul style="list-style-type: none"> • Hvis din delingssti er <code>\\server_vært_snavn\mappenavn\sti</code>, skal du skrive <code>//server_vært_snavn/mappenavn/sti</code>. • Sørg for at bruge almindelige skrånede streger, når du skriver delingsstien. <p>d Vælg en godkendelsesmetode i menuen Godkendelse.</p> <p>Bemærk! Hvis Godkendelse er indstillet til "Brug tildelte brugernavn og adgangskode", skal du indtaste dine legitimationsoplysninger i felterne Brugernavn og Adgangskode.</p> <p>e Klik på Gem.</p> <p>Kan du scanne et dokument og gemme det til en netværksmappe?</p> | Problemet er løst. | Gå til trin 5. |
| <p>Trin 5 Kontroller, at printeren og netværksmappen er sluttet til det samme netværk.</p> <p>Kan du scanne et dokument og gemme det til en netværksmappe?</p> | Problemet er løst. | Kontakt din forhandler . |

Delvise kopier af dokument eller foto

| Handling | Ja | Nej |
|--|--------------------|----------------|
| <p>Trin 1</p> <p>a Kontroller, om dokumentet eller fotoet er placeret med forsiden nedad i nederste venstre hjørne af scannerens glasplade.</p> <p>b Kopier dokumentet eller fotoet.</p> <p>Kopieres dokumentet eller fotoet korrekt?</p> | Problemet er løst. | Gå til trin 2. |

| Handling | Ja | Nej |
|--|---------------------------|--|
| <p>Trin 2</p> <p>a Match indstillingen for papirstørrelse og det papir, der er lagt i bakken.</p> <p>b Kopier dokumentet eller fotoet.</p> <p>Kopieres dokumentet eller fotoet korrekt?</p> | <p>Problemet er løst.</p> | <p>Kontakt din forhandler.</p> |

Dårlig kopikvalitet

| Handling | Ja | Nej |
|---|---------------------------|--|
| <p>Trin 1</p> <p>a Rengør scannerens glasplade og ADF-glasset med en fugtig, blød, fnugfri klud. Hvis printerens har en anden ADF-glasplade inde i ADF'en, skal du også rense denne glasplade.</p> <p>Der er flere oplysninger i "Rengøring af scanneren" på side 224.</p> <p>b Kontroller, om dokumentet eller fotoet er placeret med forsiden nedad i nederste venstre hjørne af scannerens glasplade.</p> <p>c Kopier dokumentet eller fotoet.</p> <p>Er kopikvaliteten tilfredsstillende?</p> | <p>Problemet er løst.</p> | <p>Gå til trin 2.</p> |
| <p>Trin 2</p> <p>a Kontroller kvaliteten af det originale dokument eller foto</p> <p>b Tilpas indstillingerne for scanningskvalitet.</p> <p>c Kopier dokumentet eller fotoet.</p> <p>Er kopikvaliteten tilfredsstillende?</p> | <p>Problemet er løst.</p> | <p>Kontakt din forhandler.</p> |

Lodrette mørke striber på udskrift, når der scannes fra den automatiske dokumentføder

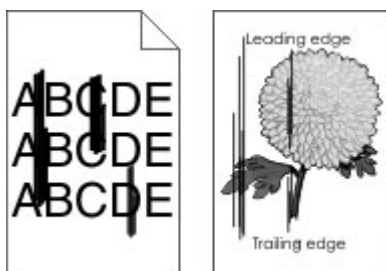

| Handling | Ja | Nej |
|---|----------------|--------------------|
| <p>Trin 1</p> <p>a Åbn dækslet til scanneren.</p> <p>b Tør glasset på den automatiske dokumentføder og den hvide underside af dækslet til scanneren med en fugtig, blød og fnugfri klud.</p> <p>c Luk dækslet til scanneren.</p> <p>Er der lodrette streger på scannede dokumenter?</p> | Gå til trin 2. | Problemet er løst. |
| <p>Trin 2</p> <p>a Åbn dækslet på den automatiske dokumentføder.</p> <p>b Tør glasset på den automatiske dokumentføder og den hvide underside af dækslet til den automatiske dokumentføder med en fugtig, blød og fnugfri klud.</p> <p>c Luk dækslet på den automatiske dokumentføder.</p> <p>Er der lodrette streger på scannede dokumenter?</p> | | Problemet er løst. |

Ujævne billeder eller tekst ved scanning fra ADF'en

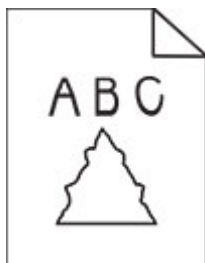

| Handling | Ja | Nej |
|--|----|--------------------|
| <p>a Læg 50 ark rent, almindeligt papir i ADF'en.</p> <p>Bemærk! Det almindelige papir hjælper med at rengøre eller fjerne støv og anden belægning fra ADF-indføringsrullerne.</p> <p>b På startskærmen skal du trykke på .</p> <p>c Læg et originaldokument i ADF'en.</p> <p>d Scan dokumentet.</p> <p>Vises der ujævne billeder eller tekster i outputtet?</p> | | Problemet er løst. |

Scanningsjobbet blev ikke udført

| Handling | Ja | Nej |
|--|--------------------|----------------|
| <p>Trin 1 Kontroller kabeltilslutningerne.</p> <ul style="list-style-type: none"> a Kontroller, om Ethernet- eller USB-kablet er sikkert indsat i computeren og printeren. b Send scanningsjobbet igen. <p>Lykkedes scanningsjobbet?</p> | Problemet er løst. | Gå til trin 2. |
| <p>Trin 2 Undersøg den fil, som du vil scanne.</p> <ul style="list-style-type: none"> a Sørg for, at filnavnet ikke allerede er i brug i destinationsmappen. b Sørg for, at det dokument eller foto, der skal scannes, ikke er åben i et andet program. c Send scanningsjobbet igen. <p>Lykkedes scanningsjobbet?</p> | Problemet er løst. | Gå til trin 3. |
| <p>Trin 3</p> <ul style="list-style-type: none"> a Sørg for, at afkrydsningsfelterne Tilføj tidsstempel eller Overskriv eksisterende fil er markeret i indstillingerne for konfiguration af destination. b Send scanningsjobbet igen. <p>Lykkedes scanningsjobbet?</p> | Problemet er løst. | |

Scanneren lukker ikke

| Handling | Ja | Nej |
|--|--------------------|--|
| <p>Fjern forhindringer, der holder scannerenheden åben.</p> <p>Blev scannerenheden lukket korrekt?</p> | Problemet er løst. | Kontakt din forhandler . |

Scanning tager for lang tid eller fastfryser computeren

| Handling | Ja | Nej |
|--|----|--------------------|
| <p>Luk alle programmer, der forstyrrer scanningen.</p> <p>Tager scanning for lang tid, eller får scanningen computeren til at fastfryse?</p> | | Problemet er løst. |

Scanner svarer ikke

| Handling | Ja | Nej |
|--|--------------------|--|
| <p>Trin 1</p> <p>a Kontroller, at strømkablet er tilsluttet korrekt til printeren og stikkontakten.</p> <p> FORSIGTIG - RISIKO FOR SKADE: Tilslut netledningen til en passende normeret og passende jordet stikkontakt, der er lettilgængelig og i nærheden af produktet, for at undgå risikoen for brand eller elektrisk stød.</p> <p>b Kopier eller scan dokumentet.</p> <p>Reagerer scanneren?</p> | Problemet er løst. | Gå til trin 2. |
| <p>Trin 2</p> <p>a Kontroller, at printeren er tændt.</p> <p>b Afhjælp eventuelle fejlmeddelelser, der vises på displayet.</p> <p>c Kopier eller scan dokumentet.</p> <p>Reagerer scanneren?</p> | Problemet er løst. | Gå til trin 3. |
| <p>Trin 3</p> <p>a Sluk printeren, vent ca. 10 sekunder og tænd den derefter igen.</p> <p>b Kopier eller scan dokumentet.</p> <p>Reagerer scanneren?</p> | Problemet er løst. | Kontakt din forhandler . |

Justering af scannerregistrering

- 1 Fra startskærmen skal du trykke på **Indstillinger > Enhed > Vedligeholdelse > Konfigurationsmenu > Scannerkonfiguration > Scannermanualregistrering**.
- 2 I menuen Hurtig udskriftsprøve, skal du trykke på **Start**.
- 3 Placer siden Hurtig udskriftsprøve på scannerens glasplade, og tryk derefter på **Flatbed-registrering**.
- 4 I menuen Kopier udskriftsprøve, skal du trykke på **Start**.
- 5 Sammenlign siden Kopier udskriftsprøve med originaldokumentet.

Bemærk! Hvis margenerne på testsiden er anderledes i forhold til originaldokumentet, skal du justere Venstre margin og Øverste margin.
- 6 Gentag [Trin 4](#) og [Trin 5](#), indtil margenerne på siden Kopier udskriftsprøve nøje svarer til originaldokumentet.

Justering af ADF-registrering

- 1 Fra startskærmen skal du trykke på **Indstillinger > Enhed > Vedligeholdelse > Konfigurationsmenu > Scannerkonfiguration > Scannermanualregistrering**.
- 2 I menuen Hurtig udskriftsprøve, skal du trykke på **Start**.
- 3 Placer siden Hurtig udskriftsprøve på ADF-bakken.

4 Tryk på Registrering af forreste ADF eller Registrering af bageste ADF.

Bemærkninger:

- For at justere registrering af forreste ADF, skal du placere testsiden med print opad og den korte kant først i ADF'en.
- For at justere registrering af bageste ADF, skal du placere testsiden med print nedad og den korte kant først i ADF'en.

5 Fra menuen Kopier udskriftsprøve, skal du trykke på Start.

6 Sammenlign siden Kopier udskriftsprøve med originaldokumentet.

Bemærk! Hvis margenerne på testsiden er anderledes i forhold til originaldokumentet, skal du justere Vandret justering og Øverste margen.

7 Gentag [Trin 5](#) og [Trin 6](#), indtil margenerne på siden Kopier udskriftsprøve nøje svarer til originaldokumentet.

Problemer med farvekvaliteten

Justering af farveoutputtet på udskriften

- 1** Fra startskærmen skal du trykke på **Indstillinger > Udskrifts > Kvalitet > Avanceret billedbehandling > Farvekorrektion**.
- 2** I menuen Farvekorrektion skal du trykke **Manuel > Farvekorrektionsindhold**.
- 3** Vælg de relevante farvekorrektionsindstillinger.

| Objekttype | Farvekonverteringstabeller |
|---|--|
| RGB-billede RGB-tekst RGB-grafik | <ul style="list-style-type: none"> • Levende—Fremstiller mere klare og mættede farver og kan anvendes til alle indgående farveformater. • sRGB-skærm—Fremstiller et output, som ligner de farver, der vises på en computerskærm. Sort tonerbrug optimeres til udskrivning af fotografier. • Skærm- Ægte sort—Fremstiller et output, som ligner de farver, der vises på en computerskærm. Denne indstilling bruger kun sort toner til at oprette alle niveauer af neutral grå farve. • sRGB-Levende—Øger farvemætningen for farvekorrektion af typen sRGB-skærm. Brug af sort toner er optimeret til udskrivning af forretningsgrafik. • Fra |
| CMYK-billede CMYK tekst CMYK grafik | <ul style="list-style-type: none"> • US CMYK—Anvender farvekorrektion, der ligner SWOP-farveoutput (Specifications for Web Offset Publishing). • Euro-CMYK—Anvender farvekorrektion, der ligner EuroScale-farveoutput. • Levende CMYK—Øger farvemætningen for farvekorrektionsindstillingen US CMYK. • Fra |

Ofte stillede spørgsmål (FAQ) om farveudskrivning

Hvad er RGB-farve?

RGB-farve er en måde at beskrive farver på, hvor man angiver den mængde af rødt, grønt eller blå lys, der bruges til at danne en bestemt farve. Rødt, grønt og blå lys kan tilføjes i varierende mængder og tilsammen danne en lang række naturlige farver. Computerskærme, scannere og digitalkameraer bruger denne metode til at vise farver.

Hvad er CMYK-farve?

CMYK-farve er en måde at beskrive farver på, hvor man angiver den mængde af cyan, magenta, gul og sort, der anvendes til at gengive en bestemt farve. Cyan, magenta, gul og sort blæk eller toner kan blandes i varierende mængder og tilsammen danne en lang række naturlige farver. Trykpressere, inkjetprintere og farvelaserprintere danner farver på denne måde.

Hvordan angives farve i et dokument, der skal udskrives?

Softwareprogrammer bruges til at angive og ændre dokumentfarven ved hjælp af RGB- eller CMYK-farvekombinationer. Yderligere oplysninger findes under Hjælp i programmet.

Hvordan ved printeren, hvilken farve den skal udskrive?

Når du udskriver et dokument, sendes oplysninger, som beskriver typen og farven for hvert objekt, til printeren og passerer gennem farvekonverteringstabeller. Farve omdannes til de rette mængder af cyan, magenta, gul og sort toner, der bruges til at danne den farve, du ønsker. Oplysningerne om objekttypen afgør, hvilke farvekonverteringstabeller der anvendes. Det er f.eks. muligt at anvende én type farvekonverteringstabel til tekst og en anden farvekonverteringstabel til fotos.

Hvad er manuel farvekorrektion?

Når manuel farvekorrektion er aktiveret, anvender printeren brugervalgte farvekonverteringstabeller til at behandle objekterne. Manuelle indstillinger for farvekorrektion er specifikke for den objekttype, der udskrives (tekst, grafik eller billeder). Det er også specifikt for hvordan objektets farve er angivet i softwareprogrammet (RGB- eller CMYK-kombinationer). For at anvende en anden farvekonverteringstabel manuelt, se ["Justering af farveoutputtet på udskriften" på side 293](#).

Hvis softwareprogrammet ikke angiver farver med RGB- eller CMYK-kombinationer, kan manuel farvekorrektion ikke anvendes. Det gælder heller ikke, når farvejusteringen styres af softwareprogrammet eller computerens operativsystem. I de fleste tilfælde, genererer angivelse af Farvekorrektion til Automatisk foretrukne farver til dokumenterne.

Hvordan kan jeg matche en bestemt farve (f.eks. en farve i et firmalogo)?

I printermenuen Kvalitet findes ni forskellige Farveeksempelsæt. Disse sæt er også tilgængelige på siden Farveeksempler i Embedded Web Server. Ved valg af et eksemplsæt genereres der flersidede udskrifter, der består af hundredvis af farvede felter. Hvert felt indeholder en CMYK- eller RGB-kombination, afhængigt af den valgte tabel. Farven i hvert felt er opnået ved at sende den CMYK- eller RGB-kombination, der er angivet i feltet, gennem den valgte farvekonverteringstabel.

Ved at undersøge farveeksempelsættene kan du identificere feltet med farve tættest på den farve der matches. Den farvekombination, der er angivet i feltet, kan derefter bruges til ændring af farven på objektet i et program. Yderligere oplysninger findes under Hjælp i programmet. Du skal muligvis anvende Manuel farvekorrektion for at bruge den valgte farvekonverteringstabel til det pågældende objekt.

Hvilke Farveeksempelsæt du vælger at bruge til et bestemt problem i forbindelse med farvematching afhænger af:

- Indstillingen for Farvekorrektion, der anvendes (Auto, Fra eller Manuel)
- Objekttypen, der skal udskrives (tekst, grafik eller billeder)
- Hvordan objektets farve angives i softwareprogrammet (RGB- eller CMYK-kombinationer)

Hvis softwareprogrammet ikke angiver farver med RGB- eller CMYK-kombinationer, er Farveeksempelsiderne ikke brugbare. Visse softwareprogrammer justere desuden RGB- eller CMYK-kombinationerne, der er angivet i programmet, via farvestyring. I disse situationer, svarer den udskrevne farve måske ikke helt til siderne under Farveeksempelsiderne.

Udskriften virker tonet

| Handling | Ja | Nej |
|--|--|--------------------|
| <p>Trin 1 Foretag Farvejustering.</p> <p>a Fra startskærmen skal du trykke på Indstillinger > Udskriv > Kvalitet > Avanceret billedbehandling > Farvejustering.</p> <p>b Udskriv dokumentet.</p> <p>Virker udskriften tonet?</p> | Gå til trin 2. | Problemet er løst. |
| <p>Trin 2 Foretag Farvebalance.</p> <p>a Fra startskærmen skal du trykke på Indstillinger > Udskriv > Kvalitet > Avanceret billedbehandling > Farvebalance.</p> <p>b Juster indstillingerne.</p> <p>c Udskriv dokumentet.</p> <p>Virker udskriften tonet?</p> | Kontakt din forhandler . | Problemet er løst. |

Kontakt din forhandler

Før du henvender dig til din forhandler, skal du sørge for at have følgende oplysninger:

- Printerproblem
- Fejlmeddelelse
- Printermodel og serienummer

Beskeder

Produktinformation

Produktnavn:

DIGITALT MULTIFUNKTIONSSYSTEM I FULD FARVE
MX-C528F/MX-C428F

Maskintype:

7530

Modeller:

67H, 23H

Bekendtgørelse om version

Januar 2023

Følgende afsnit gælder ikke for lande, hvor bestemmelserne er i modstrid med den lokale lovgivning:
DENNE UDGIVELSE LEVERES "SOM DEN ER" UDEN NOGEN FORM FOR GARANTI, UDTRYKKELIGT ELLER UNDERFORSTÅET, HERUNDER, MEN IKKE BEGRÆNSET TIL, STILTIENDE ANSVAR FOR SALGBARHED ELLER EGNETHED TIL SPECIELLE FORMÅL. Nogle stater tillader ikke ansvarsfraskrivelse for udtrykkeligt eller stiltiende ansvar ved bestemte transaktioner, og derfor er denne erklæring måske ikke gældende for dig.

Dette dokument kan indeholde tekniske unøjagtigheder eller typografiske fejl. Der foretages regelmæssige ændringer af oplysningerne heri. Ændringerne inkluderes i senere udgaver. Forbedringer eller ændringer af de beskrevne produkter eller programmer kan foretages på et hvilket som helst tidspunkt.

Forbrugsstoffer

Almindelige forbrugsstoffer til dette produkt, der kan udskiftes af brugeren, omfatter tonerkassetter.

Sørg for kun at bruge SHARP-specificerede produkter til tonerkassetterne.

| | |
|--|---|
|  <p>ORIGINALE FORBRUGSSTOFFER</p> | <p>For at få de bedste kopieringsresultater skal du sørge for kun at bruge originale Sharp-forbrugsstoffer, som er designet, fremstillet og testet for at maksimere Sharp-produkternes levetid og ydeevne. Se efter etiketten for originale forbrugsstoffer på tonerpakken.</p> |
|--|---|

Støjemissionsniveauer

Følgende målinger blev foretaget i henhold til ISO 7779 og rapporteret i overensstemmelse med ISO 9296.

Bemærk! Nogle af tilstandene gælder muligvis ikke for dit produkt.

| Gennemsnitligt lydtryk i 1 meters afstand, dBA | |
|--|--|
| Udskriver | Ensidet: 52 (7530-23H), 53 (7530-67H) Tosidet: 53 (7530-23H), 55 (7530-67H) |
| Scanning | 51 |
| Kopiering | Mono: 55 (7530-23H), 56 (7530-67H) Farve: 51 (7530-23H), 52 (7530-67H) |
| Klar | 14 |

Direktiv om affald af elektrisk og elektronisk udstyr (WEEE)



Genopladeligt litium-ion-batteri



Dette produkt kan indeholde et genopladeligt litium-ion-knapcellebatteri, som kun bør fjernes af en uddannet tekniker. Den overkrydsede affaldsspand på hjul betyder, at produktet ikke må bortskaffes som usorteret affald, men skal sendes til separate indsamlingssteder med henblik på genindvinding og genanvendelse. Hvis batteriet fjernes, må det ikke bortskaffes sammen med husholdningsaffaldet. Der kan være separate indsamlingssystemer for batterier i dit lokalområde, f.eks. et afleveringssted til genbrug af batterier. Separat indsamling af brugte batterier sikrer passende behandling af affald, herunder genbrug og genanvendelse, og forhindrer eventuelle negative indvirkninger på menneskers sundhed og miljøet. Bortskaf batterierne på ansvarlig vis.

Oplysninger til brugerne om bortskaffelse (private brugere)

Oplysninger om bortskaffelse af dette udstyr og dets batterier

DETTE Udstyr MÅ IKKE BORTSKAFFES SAMMEN MED HUSHOLDNINGSAFFALD ELLER SÅDAN AT DET KAN BLIVE BRÆNDT!

Brugt elektrisk og elektronisk udstyr og batterier skal altid indleveres og behandles SEPARAT i overensstemmelse med lokale love og bestemmelser.

Separat indlevering fremmer en miljøvenlig bearbejdning og genanvendelse af materialer, og det minimerer mængden af affald til bortskaffelse. FORKERT BORTSKAFFELSE kan være skadelig for menneskers helbred og for miljøet på grund af visse stoffer! Bring BRUGT UDSTYR til en lokal, ofte kommunal, genbrugsstation hvor det er muligt. Dette udstyr indeholder et BATTERI som ikke kan fjernes af brugeren. Kontakt forhandleren vedrørende udskiftning af batteriet.

Hvis du er i tvivl om den korrekte metode til bortskaffelse, skal du kontakte de lokale myndigheder eller forhandleren og spørge dem hvordan du skal gøre.

KUN FOR BRUGERE I EU OG VISSE ANDRE LANDE, F.EKS. NORGE OG SCHWEIZ: Separat affaldshåndtering er et lovmæssigt krav.



Brugere fra PRIVATE HUSHOLDNINGER skal anvende eksisterende returneringsfaciliteter for brugt udstyr. Indleveringen er gratis.

Symbolet herover er placeret på elektrisk og elektronisk udstyr (eller på emballagen) for at minde brugeren om dette. Hvis udstyret har været anvendt til FORRETNINGSMÆSSIGE FORMÅL, skal du kontakte din SHARP-forhandler, som vil informere dig om tilbagetagelse. Du skal muligvis betale for omkostningerne ved tilbagetagelsen. Små apparater (og små mængder) kan eventuelt indleveres på den lokale genbrugsstation. Gælder for Spanien: Kontakt det etablerede indsamlingssystem eller den lokale myndighed vedrørende indlevering af dine brugte produkter.

Bortskaffelse af patroner og behandling

Angående din brug af Sharp tonerpatroner og andre forbrugsstoffer fra Sharps kopimaskiner/multifunktionelle maskiner bedes man være opmærksom på, at disse affaldsprodukter skal behandles korrekt i overensstemmelse med de gældende bestemmelser i dit område. Vi anbefaler, at du tager kontakt til kompetente serviceudbydere (fx firmaer for genbrug af affald) angående dette, og beder de lokale myndigheder om støtte, hvis det er nødvendigt. For oplysninger om eksisterende Sharp indsamlings- og genbrugsprogrammer, som findes i nogle lande, bedes du se på vores website www.sharp.eu.

Blue Angel

For Sharp-multifunktionskopimaskiner/printere, der er certificeret med det tyske miljømærke Blue Angel, kan du finde detaljerede oplysninger på vores respektive nationale salgsselskabs websteder:

<http://www.sharp.eu>

Meddelelse om statisk følsomhed



Dette symbol angiver komponenter, der er følsomme over for statisk elektricitet. Undgå at berøre områder nær disse symboler uden først at røre en metaloverflade på et sted væk fra symbol.

For at undgå beskadigelse fra elektrostatisk afladning, når du udfører vedligeholdelsesopgaver som f.eks. afhjælper papirstop eller udskifter forbrugsvarer, skal du trykke på en hvilken som helst ikke-tildækket metalramme på printeren, før du forsøger at få adgang til eller røre ved dele i printeren, selv om symbolet ikke er til stede.

ENERGY STAR

Alle produkter, der bærer ENERGY STAR®-emblemet på produktet eller viser det på startskærmen, er certificeret som værende i overensstemmelse med EPA's (Environmental Protection Agency) ENERGY STAR-krav fra fremstillingsdatoen.



Temperaturoplysninger

| | |
|--|---|
| Driftstemperatur og relativ luftfugtighed | 10 til 32,2 °C (50 til 90 °F) og 15 til 80 % relativ luftfugtighed 15,6 til 32,2 °C (60 til 90 °F) og 8 til 80 % relativ luftfugtighed Maks. vådtemperatur ² : 22,8 °C (73 °F) Ikke-kondenserende miljø |
| Langtidsopbevaring af printer/kassette/billedenhed ¹ | 15,6 til 32,2 °C (60 til 90 °F) og 8 til 80 % relativ luftfugtighed Maks. vådtemperatur ² : 22,8 °C (73 °F) |
| Kortvarig forsendelse af printer/kassette/billedenhed | -40 til 40° C (-40 til 104° F) |
| ¹ Forbrugsvarers holdbarhed er ca. 2 år. Dette er baseret på lagring i et standardkontormiljø ved 22° C og en luftfugtighed på 45 %. ² Vådtemperatur bestemmes af lufttemperaturen og den relative luftfugtighed. | |

Lasererklæring

Printeren er certificeret i USA i henhold til kravene i DHHS 21 CFR kapitel I, underafsnit J for klasse I (1) laserprodukter og er andre steder certificeret som et klasse I-laserprodukt i henhold til kravene i IEC 60825-1: 2014.

Klasse I-laserprodukter anses ikke som farlige. Lasersystemet og printeren er designet på en sådan måde, at der ikke er en direkte laserstråling, der overskrider Klasse I-niveauet under normal brug, brugers vedligeholdelse eller de foreskrevne servicebetingelser. Printerens har en printerhovedenhed, som ikke skal serviceres, og som indeholder en laser med følgende specifikationer:

Klasse: IIIb (3b) AlGaAs

Nominal udgangseffekt (milliwatt): 12

Bølgelængde (nanometer): 770-800

Strømforbrug

Produktets strømforbrug

Følgende tabel dokumenterer de forhold vedrørende energiforbrug, der gør sig gældende for produktet.

Bemærk! Nogle af tilstandene gælder muligvis ikke for dit produkt.

| Tilstand | Beskrivelse | Strømforbrug (watt) |
|-------------------|---|--|
| Udskriver | Produktet genererer udskrifter fra elektroniske input. | Ensidet: 630 (7530-23H), 760 (7530-67H) Tosidet: 520 (7530-23H), 640 (7530-67H) |
| Kopier | Produktet genererer udskrifter fra trykte originaldokumenter. | 640 (7530-23H), 800 (7530-67H) |
| Scan | Produktet scanner trykte dokumenter. | 44,5 (7530-23H), 45,0 (7530-67H) |
| Klar | Produktet venter på et udskriftsjob. | Højt strømforbrug: 66 (7530-67H), 61 (7530-23H) Lavt strømforbrug: 32 (7530-67H), 31,5 (7530-23H) |
| Slumringstilstand | Produktet er i energibesparende tilstand på højt niveau. | 1,11 (7530-23H), 1,2 (7530-67H) |
| Dvale | Produktet er i energibesparende tilstand på lavt niveau. | 0,1 |
| Fra | Produktet er tilsluttet en stikkontakt, men afbryderknappen er slukket. | 0,1 |

De niveauer for strømforbrug, der er angivet i ovenstående tabel, repræsenterer gennemsnitsmålinger over tid. Et momentant strømforbrug kan være væsentligt højere end gennemsnitsværdien.

Slumretilstand

Dette produkt er designet med en energibesparende funktion, der kaldes *Slumretilstand*. Slumretilstanden sparer energi ved at sænke strømforbruget i perioder med inaktivitet. Slumretilstanden aktiveres automatisk, når produktet ikke har været i brug i et nærmere angivet tidsrum, der kaldes *Slumretilstands-timeout*.

| | |
|--|----|
| Fabriksindstilling for slumretilstands-timeout for dette produkt (i minutter): | 15 |
|--|----|

Ved hjælp af konfigurationsmenuerne kan timeout for dvaletilstand ændres mellem 1 minut og 120 minutter eller mellem 1 minut og 114 minutter, afhængigt af printermodellen. Hvis udskrivningshastigheden er mindre end eller lig med 30 sider pr. minut, kan du højst indstille timeout til 60 minutter eller 54 minutter, afhængig af printermodellen. Hvis slumretilstands-timeout indstilles til en lav værdi, reduceres energiforbruget, men produktets svartid kan øges. Indstilling af slumretilstands-timeout på en høj værdi giver en hurtig svartid, men bruger mere energi.

Nogle modeller understøtter *dyb dvaletilstand*, som yderligere reducerer strømforbruget efter længere perioder med inaktivitet.

Dvaletilstand

Dette produkt er designet med en driftstilstand, der bruger meget lidt strøm, som kaldes *Dvaletilstand*. I dvaletilstand lukkes alle de andre systemer sikkert ned.

Printeren kan gå i Dvaletilstand på en af følgende måder:

- Anvendelse af Dvale-timeout
- Brug af Planlæg strømtilstande

| | |
|---|--------|
| Fabriksstandard Dvaletimeout for dette produkt i alle lande eller områder | 3 dage |
|---|--------|

Den tid, printerens venter efter et job er udskrevet, inden printerens går i Dvaletilstand, kan indstilles mellem en time og en måned.

Bemærkninger om EPEAT-registrerede produkter til billedudstyr:

- Standbystrømniveau forekommer i dvaletilstand eller slukket tilstand.
- Produktet skal automatisk lukkes ned til et standbystrømniveau på ≤ 1 W. Den automatiske standbyfunktion (Dvale eller Fra) skal være aktiveret ved produktforsendelse.

Slukket tilstand

Hvis dette produkt har en slukket tilstand, hvor der stadig bruges en lille mængde strøm, skal du tage netledningen ud af stikkontakten for at sørge for, at produktets strømforbrug ophører helt.

Samlet energiforbrug

Det er nogle gange praktisk at beregne produktets samlede energiforbrug. Eftersom strømforbrug angives i watt, skal strømforbruget ganges med den tid, som produktet bruger i hver tilstand, med henblik på at beregne energiforbruget. Produktets samlede energiforbrug udgøres af summen af de enkelte tilstandes energiforbrug.

Miljøoplysninger

Læs denne del omhyggeligt igennem. Den vil hjælpe dig med at reducere din påvirkning af miljøet og samtidig reducere dine omkostninger.

Papirbesparelse

- 1 Den automatiske funktion til dupleksudskrivning er til udskrivning på begge sider af papiret automatisk, uden at papiret skal vendes manuelt. Hvis maskinen er udstyret med den automatiske funktion til dupleksudskrivning, skal du konfigurere udskriftstindstillingerne på din computer til automatisk at udskrive dobbeltsidet. Brug den automatiske funktion til dupleksudskrivning i denne maskine, hvor det er muligt.
- 2 Ved at udskrive på genbrugspapir og tyndt papir på 64 g/m², der overholder standarden EN12281:2002 og lignende kvalitetsstandarder, kan du reducere påvirkningen af miljøet.

Spare energi

ENERGY STAR®-programmet er en frivillig ordning til at fremme udviklingen og køb af energieffektive modeller, som hjælper med at minimere miljøpåvirkningen. Produkter, som overholder de strenge krav i ENERGY STAR-programmet for både miljømæssige fordele og energiforbrug, kan bære ENERGY STAR-logoet, hvis de er registreret i et ENERGY STAR-program.

Lovgivningsmæssige oplysninger for terminaludstyr inden for telekommunikation

Dette afsnit indeholder lovgivningsmæssige oplysninger om produkter, der indeholder analoge faxkort:

LEX-M03-002

Overensstemmelse med Det Europæiske Fællesskabs (EF) direktiver

Dette produkt overholder beskyttelseskravene i EU-rådets direktiver 2014/30/EU, 2014/35/EU samt 2011/65/EU, sådan som de er ændret af (EU) 2015/863, vedrørende tilnærmelse og harmonisering af lovene i medlemslandene vedrørende elektromagnetisk kompatibilitet, sikkerhed for elektrisk udstyr, der er beregnet til brug inden for visse spændingsområder, og om begrænset brug af visse farlige stoffer i elektrisk og elektronisk udstyr.

Dette produkt ligger inden for Klasse A-grænserne i EN 55032 og opfylder sikkerhedskravene i EN 62368-1.

Bekendtgørelse om radiointerferens

Advarsel

Dette er et produkt, der overholder emissionskravene i henhold til EN 55032 Klasse A-grænser og immunitetskravene i henhold til EN 55035. Dette produkt er ikke beregnet til at blive brugt i boligmiljøer/private miljøer.

Dette er et Klasse A-produkt. I et privat miljø kan produktet forårsage radiointerferens, hvilket brugeren kan være nødsaget til at tage forholdsregler over for.

Indeks

A

adapterstik 32
ADF-opsamlingsrulle
 rengøre 230
 udskifte 218
ADF-registrering
 justere 292
ADF-ruller
 rengøre 230
 udskifte 218
ADF-skillerulle
 rengøre 230
 udskifte 218
Adressebog
 brug af 25
afsendelse af e-mail 90
afsendelse af fax 91
AirPrint
 brug af 82
aktivere USB-porten 263
aktivere Wi-Fi Direct 78
aktivering af
 forstørrelsestilstand 28
 aktivering af personlige
 identifikationsnumre (PIN) 29
 aktivering af
 stemmevejledning 26
 aktivering af talte
 adgangskoder 29
 analog fax
 konfigurere 29
 annullering af et udskriftsjob 86

B

bekendtgørelser 296, 300, 301
bemærkninger om emission 296
berøringsskærm
 rengøre 223
bestemt ringetjeneste, faxe
 aktivere 34
bestille forbrugsstoffer
 farvebilledsæt 182
 sort billedenhed 182
 vedligeholdelseskit til fuser 182
billeder beskåret på udskrift 249
blokere junkfaxer 93
bogmærker
 opret mapper for 25

 oprettelse 24
brevhoved
 kopiering på 88
 vælge 12
brug af forbrugsstofællere
 nulstille 223
brug af kontrolpanelet 10
brug af Skærmtilpasning 24
brug af startskærmen 21
bruge scannerens glasplade
 kopiere 87

C

computer
 tilslutning til printeren 78
computer, scanne til 95

D

dato og klokkeslæt
 faxindstillinger 34
deaktivere Wi-Fi-netværket 79
deaktivering af SMTP-server ikke
 konfigureret-fejl 281
deaktivering af
 stemmevejledning 26
Defekt flash fundet 277
delstatus
 kontrollere 181
delvise kopier af dokumenter
 eller fotos 288
der opstår ofte papirstop 280
Display Customization
 brug af 24
displayets lysstyrke
 justere 235
dokumenter, udskrivning af
 fra en computer 82
Dvaletilstand
 konfigurere 235
dårlig kopikvalitet 289
dårlig udskriftskvalitet for
 fax 285

E

e-mail-advarsler
 konfigurere 181

e-mail-funktion
 konfigurere 35
e-mail-genvej
 oprettelse 90
e-mail, fejlfinding
 kan ikke sende e-mails 282
e-mailserver
 konfigurere 35
e-mailserviceudbydere 35
e-mail
 sender 90
e-maile
 bruge den automatiske
 dokumentføder 90
 bruge scannerens glasplade 90
eksport af en konfigurationsfil
 via Embedded Web Server 50
erklæring om flygtighed 81
Ethernet-kabel 20
Ethernet-port 20

F

farvebilledsæt
 bestille 182
 udskifte 195
farvekorrektion 293
farvekvalitet, fejlfinding
 udskriften virker tonet 295
farvet baggrund på udskrift 241
fastklemte sider udskrives ikke
 igen 281
fax
 sender 91
 tilbageholde 93
 videresender 93
fax, fejlfinding
 dårlig udskriftskvalitet 285
 kan ikke sende eller modtage
 faxer ved hjælp af analog
 fax 283
 kan ikke sende faxer ved hjælp
 af analog fax 284
 kan ikke sende faxforsiden fra
 computeren 286
 kan sende, men ikke modtage
 faxer ved hjælp af analog
 fax 285

- manglende oplysninger på faxforsiden 286
- opkalds ID vises ikke 282
- fax, planlægning 92
- faxdestinationsgenvej oprettelse 92
- faxdriver
 - installation 49
- faxens mørkhed
 - justere 93
- faxlog
 - udskrive 93
- faxopløsning
 - ændring 92
- faxopsætning
 - lande- eller områdespecifik 32
 - standardforbindelse for telefonlinje 31
- faxserver, brug af
 - opsætning af faxfunktionen 30
- fejlfinding
 - kan ikke slutte printeren til Wi-Fi 276
 - kan ikke åbne Embedded Web Server 275
 - Ofte stillede spørgsmål om farveudskrivning 294
 - printeren reagerer ikke 262
 - SMTP-server ikke konfigureret-fejl 281
- fejlfinding af udskriftskvalitet
 - beskåret tekst eller billeder 249
 - billeder, der kun indeholder farve eller sorte sider 249
 - der forekommer skyggebilleder på udskrifterne 240
 - forvrænget udskrift 248
 - gentagne udskrivningsfejl 256
 - grå eller farvet baggrund 241
 - hvide sider 238
 - lodrette hvide streger 255
 - lodrette mørke striber fremkommer på udskrifter 253
 - lys udskrift 243
 - manglende farver 245
 - meleret udskrift og pletter 246
 - mørk udskrift 239
 - papiret krøller 247
 - skæve udskrifter 248
 - tomme sider 238
 - toner smitter nemt af 250
 - ujævn udskriftstæthed 251
 - vandrette hvide streger 254
 - vandrette mørke streger 252
- fejlfinding af udskrivning
 - der opstår ofte papirstop 280
 - fastklemte sider udskrives ikke igen 281
 - forkerte margener 242
 - fortrolige og andre tilbageholdte job udskrives ikke 258
 - job udskrives fra det forkerte papirmagasin 259
 - job udskrives på det forkerte papir 259
 - kan ikke læse flashdrevet 263
 - konvolut klæber sammen under udskrivning 279
 - langsom udskrivning 260
 - papirmagasinsammenkædning virker ikke 280
 - sætvis udskrivning fungerer ikke 279
 - udskriftsjob udskrives ikke 257
- fejlfinding i forbindelse med kopiering
 - delvise kopier af dokumenter eller fotos 288
 - dårlig kopikvalitet 289
 - scanneren svarer ikke 292
 - scannerenheden kan ikke lukkes 291
- fejlfinding i forbindelse med scanning
 - delvise kopier af dokumenter eller fotos 288
 - dårlig kopikvalitet 289
 - kan ikke scanne til en computer 286
 - kan ikke scanne til netværksmappe 287
 - lodrette mørke striber på udskrift, når der scannes fra den automatiske dokumentføder 289
 - scanneren svarer ikke 292
 - scannerenheden kan ikke lukkes 291
 - scanningsjobbet ikke udført 291
 - ujævn tekst ved scanning fra ADF'en 290
 - ujævnt billede ved scanning fra ADF'en 290
- fejlfinding, e-mail
 - kan ikke sende e-mails 282
- fejlfinding, farvekvalitet
 - udskriften virker tonet 295
- fejlfinding, fax
 - dårlig udskriftskvalitet 285
 - kan ikke sende eller modtage faxer ved hjælp af analog fax 283
 - kan ikke sende faxer ved hjælp af analog fax 284
 - kan ikke sende faxforsiden fra computeren 286
 - kan sende, men ikke modtage faxer ved hjælp af analog fax 285
 - manglende oplysninger på faxforsiden 286
 - opkalds ID vises ikke 282
- fejlfinding, kopiere
 - delvise kopier af dokumenter eller fotos 288
 - dårlig kopikvalitet 289
 - scanneren svarer ikke 292
- fejlfinding, printeroptioner
 - kan ikke registrere intern option 277
- fejlfinding, scanning
 - delvise kopier af dokumenter eller fotos 288
 - dårlig kopikvalitet 289
 - kan ikke scanne til en computer 286
 - kan ikke scanne til en netværksmappe 287
 - lodrette mørke striber på udskrift, når der scannes fra den automatiske dokumentføder 289
 - scanneren svarer ikke 292
 - scannerenheden kan ikke lukkes 291
 - scanningsjobbet ikke udført 291
 - ujævn tekst ved scanning fra ADF'en 290
 - ujævnt billede ved scanning fra ADF'en 290

- fejlfinding, udskriftskvalitet
 beskåret tekst eller
 billeder 249
 billeder, der kun indeholder
 farve eller sorte sider 249
 der forekommer skyggebilleder
 på udskrifterne 240
 forvrænget udskrift 248
 gentagne udskrivningsfejl 256
 grå eller farvet baggrund 241
 hvide sider 238
 lodrette hvide streger 255
 lodrette mørke striber
 fremkommer på udskrifter 253
 lys udskrift 243
 manglende farver 245
 meleret udskrift og pletter 246
 mørk udskrift 239
 papiret krøller 247
 skæve udskrifter 248
 tomme sider 238
 toner smitter nemt af 250
 ujævn udskriftstæthed 251
 vandrette hvide streger 254
 vandrette mørke streger 252
- fejlfinding, udskrivning
 der opstår ofte papirstop 280
 fastklemte sider udskrives ikke
 igen 281
 forkerte margener 242
 fortrolige og andre
 tilbageholdte job udskrives
 ikke 258
 job udskrives fra det forkerte
 papirmagasin 259
 job udskrives på det forkerte
 papir 259
 konvolut klæber sammen under
 udskrivning 279
 langsom udskrivning 260
 sætvis udskrivning fungerer
 ikke 279
 udskriftsjob udskrives ikke 257
- filtyper
 understøttede 84
- firmware, opdatering 50
 firmwarekort 51
 fjerne papirstop
 bag panel A 269
 i automatisk
 dokumentføder 268
 i dupleksområdet 269
 i flerformålsarkføderen 268
 i fuserområdet 269
 i papirmagasiner 267
 i standardbakken 269
- fjernelse af
 papirmagasinsammenkædning
 48
 Fjernelse af papirstop
 bag panel A 269
 i dupleksområdet 269
 i fuserområdet 269
- flashdrev
 scanne til 97
 udskrivning fra 83
 understøttede 84
- Flere universalstørrelser
 aktivere 42
- flerformålsarkføder
 ilægning 46
- flygtig hukommelse 81
 slette 80
- flytte printeren 19, 235
- forbinde printer til tjeneste for
 unik ringetone 34
- forbrugsstoffer
 spare på 235
- forkerte margener 242
- forskellige papirstørrelser,
 kopiere 87
- forstørre en kopistørrelse 88
- Forstørrelsestilstand
 aktivere 28
- fortrolige dokumenter udskrives
 ikke 258
- fortrolige udskriftsjob
 konfigurere 84
 udskrive 85
- fortrykte formularer
 vælge 12
- forvrænget udskrift 248
- fotos, kopiering 87
- FTP-adresse
 oprettelse af genvej 96
- FTP-server, scanner til
 brug af kontrolpanelet 96
- fuser
 udskifte 206
- G**
 gentagelse af udskriftsjob 84
 gentagne udskrivningsfejl 256
- genvej
 E-mail 23
 Fax 23
 FTP 23
 Kopiering 23
- genvej, oprette en
 kopi 89
- genvej, oprettelse af
 e-mail 90
 faxdestination 92
 FTP-adresse 96
- genveje
 oprettelse 23
- godkendelse af udskriftsjob 84
 grå baggrund på udskrift 241
- H**
 harddisk
 slette 80
- harddiskdrev 81
- hardwareoptioner
 papirmagasiner 52
- hardwareoptioner, tilføj
 printerdriver 51
- hvide sider 238
- hæfteenhed
 installation 62
 rød indikatorlampe 278
- højttalerindstillinger for fax
 konfigurere 34
- håndtering af pauseskærm 24
- I**
 Ikke plads nok i
 flashhukommelsen til
 ressourcer 277
- ikke-flygtig hukommelse 81
- ikoner på startskærmbilledet
 vise 22
- ikoner på startskærmen
 fremvise 22
- ilægning
 flerformålsarkføder 46
 karton 46
 konvolutter 46
- ilægning i papirmagasiner 43
- import af en konfigurationsfil
 via Embedded Web Server 50
- indikatorlys
 forståelse af status 10
- indstille papirstørrelse 42

- indstilling af papirstørrelse
 - Flere universalstørrelser 42
- indstilling af papirstørrelsen Universal 42
- indstilling af papirtype 42
- installation af en trådløs printerserver 68, 74
- installation af faxdriveren 49
- installation af hæfteenheden 62
- installation af interne optioner
 - intelligent lagerdrev 53
 - Trusted Platform Module 57
- installation af papirmagasiner 52
- installation af printerdriver 48
- Installation af printersoftwaren 48
- installere optioner
 - printerens harddisk 60
- intelligent lagerdrev 81
 - installation 53
 - slette 80
- interne optioner 51
- interne optioner, tilføj printerdriver 51

J

- job udskrives fra det forkerte papirmagasin 259
- job udskrives på det forkerte papir 259
- justere
 - scannerregistrering 292
- justere tonersvætningsgrad 86
- justering af ADF-registrering 292
- justering af fax-mørkhed 93
- justering af lysstyrke
 - på displayet 235
- justering af standardlydstyrke
 - hovedtelefon 28
 - højtaler 28
- justering af talehastighed
 - Stemmevejledning 28

K

- kan ikke læse flashdrevet
 - fejlfinding, udskrivning 263
- kan ikke modtage faxer ved hjælp af analog fax 285
- kan ikke registrere intern option 277

- kan ikke scanne til en computer 286
- kan ikke scanne til en netværksmappe 287
- kan ikke sende e-mails 282
- kan ikke sende eller modtage faxer ved hjælp af analog fax 283
- kan ikke sende faxforsiden fra computeren 286
- kan ikke slutte printeren til Wi-Fi 276
- kan ikke åbne Embedded Web Server 275
- karton
 - ilægning 46
- konfiguration af e-mailserverindstillinger 35
- konfiguration af faxhøjtalerindstillinger 34
- Konfiguration af Wi-Fi Direct 77
- konfigurere
 - analog fax 29
- konfigurere fax
 - lande- eller områdespecifik 32
 - standardforbindelse for telefonlinje 31
- konfigurere meddelelser om forbrugsstoffer 181
- Konfigurere sommertid 34
- kontakte din forhandler 295
- kontrol af status for dele og forbrugsstoffer 181
- kontrolpanel
 - brug af 10
- konvolut klæber sammen under udskrivning 279
- konvolutter
 - ilægning 46
- kopiere
 - bruge den automatiske dokumentfoder 87
 - bruge scannerens glasplade 87
 - foto 87
 - på begge sider af arket 88
 - på brevpapir 88
- kopiere flere sider
 - på et enkelt ark 89
- kopiere forskellige papirstørrelser 87
- kopiere fra
 - valgte papirmagasin 87

- kopiering 87
- kopiering af kort 89
- Kortkopi 89
 - konfigurere 23
- kun farve 249

L

- lagerdrev
 - slette 80
- lagring af udskriftsjob 84
- langsom udskrivning 260
- liste over skrifttypeeksempler
 - udskrive 86
- lodrette hvide streger 255
- lodrette mørke streger på udskrifterne 253
- lodrette mørke striber på udskrift, når der scannes fra den automatiske dokumentfoder 289
- lokalisere af sikkerhedslåsen 80
- lokalisering af områder med papirstop 265
- luftfugtighed omkring printeren 299
- lys udskrift 243

M

- manglende farver 245
- manglende oplysninger på faxforsiden 286
- manuel farvekorrektion 293
- mappeliste
 - udskrive 86
- MarkNet N8370 trådløs printerserver 68
- MarkNet N8372 trådløs printerserver 74
- meddelelser om forbrugsstoffer
 - konfigurere 181
- meleret udskrift og pletter 246
- menu
 - 802.1x 167
 - Administrer tilladelser 171
 - Anonym dataindsamling 107
 - Begræns eksternt netværksadgang 170
 - Billede 122
 - Diskkryptering 177
 - Diverse 177
 - E-mailopsætning 143
 - Enhed 178

Ethernet 162
Fax 179
Faxopsætning 129
Faxtilstand 129
Fejlfinding 180
Fjernkontrolpanel 102
FTP-standardindstillinger 150
Gendan
 standardindstillinger 108
Generel opsætning 123
Genveje 179
HTTP/FTP-indstillinger 168
Indstilling af fortrolig
 udskrift 176
IPSec 166
Jobregnskab 118
Konfiguration af
 papirmagasin 123
Konfigurationsmenu 108
Kvalitet 117
Layout 114
Login-restriktioner 175
Lokale konti 172
LPD-konfiguration 168
Løsninger for LDAP-
 indstillinger 177
Meddelelser 103
Medietyper 125
Netværk 179
Netværksoversigt 159
Om denne printer 114
Opsætning 116
Opsætning af faxserver 140
Opsætning af weblink 149
PCL 121
PDF 119
PostScript 120
Præferencer 100
Scanning til flashdrev 154
Side med menuindstillinger 178
Sikkerhedsovervågningslog 173
Slet midlertidige datafiler 177
SNMP 165
Specialscanningsstørrelser 124
Standard login-metoder 172
Standardindstillinger for e-
 mail 145
Standardindstillinger for
 kopiering 125
Strømstyring 106
TCP/IP 163
ThinPrint 169

Tidsstyrede USB-enheder 173
Tilgængelighed 107
Tilpasning af
 startskærmbilledet 113
Trådløs 159
Ude af drift – slet 113
Udskrive 179
Udskrivning fra flashdrev 157
USB 169
Wi-Fi Direct 162
Økotilstand 101
miljøindstillinger 235
mobil enhed
 tilslutning til printer 78
 udskrivning fra 82, 83
modtagne faxer
 tilbageholde 93
mørk udskrift 239

N

 navigering på skærmen
 med håndbevægelser 27
 navigering på skærmen med
 håndbevægelser 27
 netværksmappe
 oprette en genvej 96
 netværksopsætningsside
 udskrive 79
 nulstilling af
 forbrugsstofællere 223
 nulstilling af
 vedligeholdelsestæller 222

O

 Ofte stillede spørgsmål om
 farveudskrivning 294
 områder med papirstop
 finder 265
 opbevaring af papir 12
 opdatering af firmware 50
 opkalds ID vises ikke 282
 opret mapper
 for bogmærker 25
 oprette bogmærker 24
 oprette en genvej
 kopi 89
 netværksmappe 96
 oprette forbindelse til et trådløst
 netværk
 ved hjælp af PIN-metoden 77

 ved hjælp af
 trykknappemetoden 77
 oprettelse af genvej
 e-mail 90
 faxdestination 92
 FTP-adresse 96
 oprettelse af genveje 23
 opsamlingsdæk
 rengøre 226
 opsamlingsrulle
 udskifte 209
 opsamlingsrulle i
 flerformålsarkføderen
 rengøre 228
 opsætning af e-mail-
 advarsler 181
 opsætning af faxfunktionen ved
 hjælp af faxserver 30
 optioner
 firmwarekort 51
 originale reservedele og
 forbrugsstoffer 182

P

 papir
 brevhoved 12
 fortrykte formularer 12
 ikke brugbart 12
 indstilling for papirstørrelsen
 Universal 42
 vælge 11
 papirbesparelse 89
 papirkendetegn 11
 papirmagasiner
 fjerne sammenkædning 48
 ilægning 43
 installation 52
 sammenkædning 48
 papirmagasinsammenkædning
 virker ikke 280
 papirstop
 bag panel A 269
 forebygge 264
 i automatisk
 dokumentføder 268
 i dupleksområdet 269
 i flerformålsarkføderen 268
 i fuserområdet 269
 i papirmagasiner 267
 i standardbakken 269
 papirstop, papir
 forebygge 264

- papirstørrelse
 - indstille 42
 - Papirstørrelsen Universal
 - indstille 42
 - papirstørrelser
 - understøttede 13
 - papirtype
 - indstille 42
 - papirtyper
 - understøttede 16
 - papirvægte
 - understøttede 17
 - permanent hukommelse
 - slette 80
 - personlige identifikationsnumre (PIN)
 - aktivere 29
 - placere skillesider mellem kopier
 - kopiere 88
 - placering af skillesider 86
 - planlægning af en fax 92
 - prikker på udskrevet side 246
 - printer
 - minimumsafstande 19
 - transport 236
 - valg af en placering til 19
 - printerdriver
 - hardwareoptioner, tilføje 51
 - installation 48
 - printerens reagerer ikke 262
 - printerens harddisk
 - installation 60
 - printerforhandler 295
 - printerhukommelse
 - slette 80
 - printerindstillinger
 - gendannelse af
 - fabriksindstilling 81
 - printerkonfigurationer 9
 - printermeddelelser
 - Defekt flash fundet 277
 - Ikke plads nok i
 - flashhukommelsen til ressourcer 277
 - Udskift kassette, matcher ikke
 - printerområde 278
 - printermenuer 99, 180
 - printeroptioner, fejlfinding
 - kan ikke registrere intern option 277
 - printerporte 20
 - printersoftware
 - installation 48
 - printerstatus 10
 - problem med scanningskvalitet 289
- R**
- rapporter
 - printerbrug 182
 - printerstatus 182
 - redigering af kontakter 25
 - reducere en kopistørrelse 88
 - rengøre
 - opsamlingsdæk 226
 - printerens indvendige dele 223
 - printerens yderside 223
 - rengøring af ADF-opsamlingsrullen 230
 - rengøring af ADF-rullerne 230
 - rengøring af ADF-skillerullen 230
 - rengøring af
 - berøringsskærmen 223
 - rengøring af opsamlingsrulle i flerformålsarkføderen 228
 - rengøring af printerens 223
 - Rengøring af scanneren 180
 - rengøring af scanneren 224
 - retningslinjer for papir 11
 - RJ-11-adapter 32
 - rød indikatorlampe
 - på hæfteenheden 278
- S**
- sammenkæde papirmagasiner 48
 - scanne
 - bruge den automatiske dokumentføder 95
 - bruge scannerens glasplade 95
 - til en computer 95
 - til en FTP-server 96
 - til flashdrev 97
 - scanne til en netværksmappe 96
 - scanner
 - rengøre 224
 - scannerenheden kan ikke lukkes 291
 - scannerglasplade
 - udskifte 215
 - scanning fra ADF
 - ujævn tekst 290
 - ujævnt billede 290
 - scanning til en FTP-server
 - brug af kontrolpanelet 96
 - Scanningscenter
 - konfigurere 22
 - scanningsjobbet ikke udført 291
 - sende fax
 - bruge den automatiske dokumentføder 91
 - bruge scannerens glasplade 91
 - indstille dato og klokkeslæt 34
 - separatorbeslag
 - udskifte 213
 - serienummer, printer
 - finde 9
 - Side med menuindstillinger
 - udskrive 180
 - sikkerhedsoplysninger 7, 8
 - sikkerhedsåbning
 - finder 80
 - sikring af printerdata 81
 - skillesider
 - placere 86
 - skygebilleder på udskrifterne 240
 - skærmtastatur
 - brug af 27
 - skæve udskrifter 248
 - sletning af kontakter 25
 - sletning af kontaktgrupper 25
 - sletning af printerens lagerdrev 80
 - sletning af printerhukommelse 81
 - slette
 - printerhukommelse 80
 - Slumretilstand
 - konfigurere 235
 - SMB
 - scanne 96
 - SMTP-indstillinger
 - konfigurere 35
 - SMTP-server ikke konfigureret-fejl
 - deaktivering 281
 - sommertid
 - konfigurere 34
 - sort billedenhed
 - bestille 182
 - udskifte 186
 - sorte billeder 249

sortere kopier 88
sortering af flere kopier 88
spare på forbrugsstoffer 235
spildtonerflaske
 udskifte 204
standardindstillinger
 gendanne 81
standardlydstyrke i hovedtelefon
 justere 28
standardlydstyrke i højttaler
 justere 28
startskærbillede
 brug af 21
 tilpasse 22
status for forbrugsvarer
 kontrollere 181
Stemmevejledning
 aktivering 26
 deaktivering 26
 talehastighed 28
Stemmevejledningens
talehastighed
 justere 28
stik til netledning 20
stop, afhjælpe
 i flerformålsarkføderen 268
 i standardbakken 269
strømsparetilstande
 konfigurere 235
støjniveauer 296
sætvis udskrivning fungerer
ikke 279
sådan finder du printerens
serienummer 9

T

talte adgangskoder
 aktivere 29
tekst beskåret på udskrift 249
telefonsvarer
 konfigurere 31
temperatur omkring
 printerens 299
tilbageholde faxer 93
tilbageholdte dokumenter
 udskrives ikke 258
tilbageholdte job
 indstille udløbstid 84
 udskrive 85
tilføj en genvej
 kopi 89

tilføjelse af apps på
 startskærmen 22
tilføjelse af genvej
 e-mail 90
 faxdestination 92
 FTP-adresse 96
tilføjelse af hardwareoptioner
 printerdriver 51
tilføjelse af interne optioner
 printerdriver 51
tilføjelse af kontakter 25
tilføjelse af kontaktgrupper 25
tilføjelse af printere til en
 computer 49
tilgængelige interne
 indstillinger 51
tilknytning af printer til et
 ringemønster 34
tilpasning af skærmen 24
tilslutning af en computer til
 printerens 78
tilslutning af en mobilenhed
 til printer 78
tilslutning af printerens
 til trådløst netværk 76
tilslutte kabler 20
tomme sider 238
toner smitter nemt af 250
tonerbesparelse 89
tonerkassette
 udskifte 183
tonersværningsgrad
 justere 86
tosidet kopiering 88
transport af printerens 236
Trusted Platform Module
 installation 57
trådløs netværkstilslutning 76
trådløs printerserver
 installation 68, 74
trådløst netværk
 Tilslutning af printerens til 76

U

Udskift kassette, matcher ikke
 printerområde 278
udskiftning af dele
 ADF-opsamlingsrulle 218
 ADF-ruller 218
 ADF-skullerulle 218
 fuser 206
 opsamlingsrulle 209

separatorbeslag 213
udskiftning af forbrugsstoffer
 farvebilledsæt 195
 scannerglaspudd 215
 sort billedenhed 186
 spildtonerflaske 204
 tonerkassette 183
udskriften virker tonet 295
udskriftsjob
 annullering 86
udskriftsjob ikke udskrevet 257
Udskriv kvalitetstestsider 180
udskrive
 bruge Wi-Fi Direct 83
 fortrolige udskriftsjob 85
 fra en computer 82
 fra en mobil enhed 82, 83
 fra et flashdrev 83
 liste over
 skrifttypeeksempler 86
 mappeliste 86
 netværksopsætningside 79
 Side med menuindstillinger 180
 tilbageholdte job 85
udskrive en side for installation af
 netværk 79
udskrivning af en faxlog 93
udskrivning af en mappeliste 86
udskrivning af
 skrifttypeeksempler 86
udskrivning fra en computer 82
ujævn tekst
 scanning fra ADF'en 290
ujævn udskriftstæthed 251
ujævnt billede
 scanning fra ADF'en 290
understøttede filtyper 84
understøttede flashdrev 84
understøttede papirstørrelser 13
understøttede papirtyper 16
understøttede papirvægte 17
undgå papirstop 264
USB-kabel 20
USB-port 20
 aktivere 263
 uønskede faxer
 blokere 93

V

valg af placering
 til printerens 19
vandrette hvide streger 254

vandrette mørke streger 252
ved hjælp af den automatiske
dokumentføder
 kopiere 87
vedligeholdelseskit til fuser
 bestille 182
vedligeholdelsestæller
 nulstille 222
videresender fax 93
visning af apps på
startskærmen 22
visning af et diasshow 24
visning af rapporter 182

W

Wi-Fi Direct
 aktivere 78
 konfigurere 77
 udskrive fra en mobil enhed 83
Wi-Fi-netværk
 deaktivering 79
Wi-Fi Protected Setup
 konfigurere 77

Æ

ændring af farveoutput 293
ændring af faxopløsningen 92
ændring af startskærmen 24