

# Skrócony opis

## Kopiowanie

### Kopiowanie

- 1 Umieść oryginalny dokument w automatycznym podajniku dokumentów lub na szybie skanera.

**Uwaga:** Aby uniknąć przycięcia obrazu, upewnij się, że rozmiary oryginalnego dokumentu i wydruku są identyczne.

- 2 Na ekranie głównym dotknij opcji **Kopiuuj**, a następnie określ liczbę kopii.

Jeśli jest to konieczne, dostosuj ustawienia kopiowania.

- 3 Kopiuuj dokument.

**Uwaga:** Aby wykonać szybkie kopiowanie za pomocą panelu

sterowania, naciśnij przycisk 

### Kopiowanie na obu stronach arkusza papieru

- 1 Umieść oryginał na tacy automatycznego podajnika dokumentów lub na szybie skanera.
- 2 Na ekranie głównym dotknij opcji **Kopiuuj > Strony**.
- 3 Dostosuj ustawienia.
- 4 Skopiuuj dokument.

### Kopiowanie kilku stron na jednym arkuszu

- 1 Umieść oryginalny dokument w automatycznym podajniku dokumentów lub na szybie skanera.
- 2 Na ekranie głównym dotknij opcji **Kopiuuj > Ilość stron na arkusz**.
- 3 Dostosuj ustawienia.
- 4 Kopiuuj dokument.

## Wysyłanie w postaci wiadomości e-mail

### Konfigurowanie ustawień protokołu SMTP poczty e-mail

Skonfiguruj ustawienia protokołu SMTP (Simple Mail Transfer Protocol), aby wysłać zeskanowane dokumenty pocztą e-mail. Ustawienia różnią się w zależności od dostawcy usług poczty e-mail.

Przed rozpoczęciem upewnij się, że drukarka jest podłączona do sieci i że sieć jest podłączona do Internetu.

#### Korzystanie z wbudowanego serwera WWW

- 1 Uruchoom przeglądarkę, a następnie w polu adresu wpisz adres IP drukarki.

##### Uwagi:

- Wyświetl adres IP drukarki na ekranie głównym drukarki. Adres IP ma postać czterech liczb oddzielonych kropkami. Na przykład 123.123.123.123.
- W przypadku używania serwera proxy wyłącz go tymczasowo, aby prawidłowo załadować stronę.

- 2 Kliknij kolejno opcje **Ustawienia > E-mail**.

- 3 Skonfiguruj ustawienia w sekcji Konfiguracja poczty e-mail.

##### Uwagi:

- Więcej informacji na temat hasła można znaleźć na liście [dostawców usług poczty e-mail](#).
- W przypadku dostawców usług poczty e-mail, którzy nie znajdują się na liście, skontaktuj się z dostawcą usług i poproś o podanie ustawień.

- 4 Kliknij opcję **Zapisz**.

#### Korzystanie z menu Ustawienia w drukarce

- 1 Na ekranie głównym dotknij kolejno **Ustawienia > E-mail > Konfiguracja poczty e-mail**.

- 2 Skonfiguruj ustawienia.

##### Uwagi:

- Więcej informacji na temat hasła można znaleźć na liście [dostawców usług poczty e-mail](#).

- W przypadku dostawców usług poczty e-mail, którzy nie znajdują się na liście, skontaktuj się z dostawcą usług i poproś o podanie ustawień.

### Dostawcy usług poczty e-mail

- [AOL Mail](#)
- [Comcast Mail](#)
- [Gmail](#)
- [iCloud Mail](#)
- [Mail.com](#)
- [Poczta NetEase Mail \(mail.126.com\)](#)
- [Poczta NetEase Mail \(mail.163.com\)](#)
- [Poczta NetEase Mail \(mail.yeah.net\)](#)
- [Outlook Live lub Microsoft 365](#)
- [QQ Mail](#)
- [Sina Mail](#)
- [Sohu Mail](#)
- [Yahoo! Mail](#)
- [Zoho Mail](#)

#### Uwagi:

- Jeśli po zastosowaniu podanych ustawień wystąpią błędy, skontaktuj się z dostawcą usług poczty e-mail.
- W przypadku dostawców usług poczty e-mail, którzy nie znajdują się na liście, skontaktuj się z dostawcą usług.

#### AOL Mail

| Ustawienie                             | Wartość                                     |
|--|---|
| Podstawowa brama SMTP                  | smtp.aol.com                                |
| Port podstawowej bramy SMTP            | 587   |
| Zastosuj protokół SSL/TLS              | Wymagane                                    |
| Wymagaj zaufanego certyfikatu          | Wyłączone                                   |
| Adres zwrotny                          | Adres e-mail użytkownika                    |
| Uwierzytelnianie serwera SMTP          | Logowanie/Zwyczajny                         |
| Urządzenie – zainicjowany adres e-mail | Stosuj dane identyfikacyjne SMTP urządzenia |

| Ustawienie                                 | Wartość  |
|--|--|
| <b>Identyfikator użytkownika urzędnika</b> | Adres e-mail użytkownika   |
| <b>Hasło urzędnika</b>                     | Hasło aplikacji<br><b>Uwaga:</b> Aby utworzyć hasło aplikacji, przejdź do strony <a href="#">zabezpieczeń konta AOL</a> , zaloguj się na swoje konto, a następnie kliknij opcję <b>Generuj hasło aplikacji</b> . |

#### Comcast Mail

| Ustawienie                                    | Wartość                                    |
|---|--|
| <b>Podstawowa brama SMTP</b>                  | smtp.comcast.net                           |
| <b>Port podstawowej bramy SMTP</b>            | 587  |
| <b>Zastosuj protokół SSL/TLS</b>              | Wymagane                                   |
| <b>Wymagaj zaufanego certyfikatu</b>          | Wyłączone                                  |
| <b>Adres zwrotny</b>                          | Adres e-mail użytkownika                   |
| <b>Uwierzytelnianie serwera SMTP</b>          | Logowanie/Zwykły                           |
| <b>Urządzenie – zainicjowany adres e-mail</b> | Stosuj dane identyfikacyjne SMTP urzędnika |
| <b>Identyfikator użytkownika urzędnika</b>    | Adres e-mail użytkownika urzędnika         |
| <b>Hasło urzędnika</b>                        | Hasło konta                                |

#### Gmail™

**Uwaga:** Upewnij się, że na koncie Google jest włączona dwuetapowa weryfikacja. Aby włączyć dwuetapową weryfikację, przejdź do strony [zabezpieczeń konta Google](#), zaloguj się do swojego konta, a następnie w sekcji „Logowanie się w Google” kliknij opcję **Weryfikacja dwuetapowa**.

| Ustawienie                           | Wartość        |
|--------------------------------------|----------------|
| <b>Podstawowa brama SMTP</b>         | smtp.gmail.com |
| <b>Port podstawowej bramy SMTP</b>   | 587            |
| <b>Zastosuj protokół SSL/TLS</b>     | Wymagane       |
| <b>Wymagaj zaufanego certyfikatu</b> | Wyłączone      |

| Ustawienie                                    | Wartość  |
|---|--|
| <b>Adres zwrotny</b>                          | Adres e-mail użytkownika   |
| <b>Uwierzytelnianie serwera SMTP</b>          | Logowanie/Zwykły   |
| <b>Urządzenie – zainicjowany adres e-mail</b> | Stosuj dane identyfikacyjne SMTP urzędnika   |
| <b>Identyfikator użytkownika urzędnika</b>    | Adres e-mail użytkownika   |
| <b>Hasło urzędnika</b>                        | Hasło aplikacji<br><b>Uwagi:</b> <ul style="list-style-type: none"> <li>Aby utworzyć hasło aplikacji, przejdź do strony <a href="#">zabezpieczeń konta Google</a>, zaloguj się do swojego konta, a następnie w sekcji „Logowanie się w Google” kliknij opcję <b>hasła aplikacji</b>.</li> <li>„Hasła aplikacji” są wyświetlane tylko wtedy, gdy włączona jest weryfikacja dwuetapowa.</li> </ul> |

#### iCloud Mail

**Uwaga:** Upewnij się, że na koncie jest włączona dwuetapowa weryfikacja.

| Ustawienie                                    | Wartość                                    |
|---|--|
| <b>Podstawowa brama SMTP</b>                  | smtp.mail.me.com                           |
| <b>Port podstawowej bramy SMTP</b>            | 587  |
| <b>Zastosuj protokół SSL/TLS</b>              | Wymagane                                   |
| <b>Wymagaj zaufanego certyfikatu</b>          | Wyłączone                                  |
| <b>Adres zwrotny</b>                          | Adres e-mail użytkownika                   |
| <b>Uwierzytelnianie serwera SMTP</b>          | Logowanie/Zwykły                           |
| <b>Urządzenie – zainicjowany adres e-mail</b> | Stosuj dane identyfikacyjne SMTP urzędnika |
| <b>Identyfikator użytkownika urzędnika</b>    | Adres e-mail użytkownika                   |

| Ustawienie             | Wartość   |
|------------------------|---|
| <b>Hasło urzędnika</b> | Hasło aplikacji<br><b>Uwaga:</b> Aby utworzyć hasło aplikacji, przejdź do strony <a href="#">zabezpieczeń konta iCloud</a> , zaloguj się do swojego konta, a następnie w sekcji Bezpieczeństwo kliknij opcję <b>Wygeneruj hasło</b> . |

#### Mail.com

| Ustawienie                                    | Wartość                                    |
|---|--|
| <b>Podstawowa brama SMTP</b>                  | smtp.mail.com                              |
| <b>Port podstawowej bramy SMTP</b>            | 587  |
| <b>Zastosuj protokół SSL/TLS</b>              | Wymagane                                   |
| <b>Wymagaj zaufanego certyfikatu</b>          | Wyłączone                                  |
| <b>Adres zwrotny</b>                          | Adres e-mail użytkownika                   |
| <b>Uwierzytelnianie serwera SMTP</b>          | Logowanie/Zwykły                           |
| <b>Urządzenie – zainicjowany adres e-mail</b> | Stosuj dane identyfikacyjne SMTP urzędnika |
| <b>Identyfikator użytkownika urzędnika</b>    | Adres e-mail użytkownika                   |
| <b>Hasło urzędnika</b>                        | Hasło konta                                |

#### Poczta NetEase Mail (mail.126.com)

**Uwaga:** upewnij się, że usługa SMTP jest włączona na koncie. Aby włączyć tę usługę, na stronie głównej poczty NetEase Mail kliknij **Ustawienia > POP3/SMTP/IMAP**, a następnie włącz usługę **IMAP/SMTP** lub **POP3/SMTP**.

| Ustawienie                           | Wartość                  |
|--------------------------------------|--------------------------|
| <b>Podstawowa brama SMTP</b>         | smtp.126.com             |
| <b>Port podstawowej bramy SMTP</b>   | 465                      |
| <b>Zastosuj protokół SSL/TLS</b>     | Wymagane                 |
| <b>Wymagaj zaufanego certyfikatu</b> | Wyłączone                |
| <b>Adres zwrotny</b>                 | Adres e-mail użytkownika |
| <b>Uwierzytelnianie serwera SMTP</b> | Logowanie/Zwykły         |

| Ustawienie                             | Wartość   |
|--|---|
| Urządzenie – zainicjowany adres e-mail | Stosuj dane identyfikacyjne SMTP urządzenia   |
| Identyfikator użytkownika urządzenia   | Adres e-mail użytkownika  |
| Hasło urządzenia                       | Hasło autoryzacji<br><b>Uwaga:</b> Hasło autoryzacji jest podawane, gdy włączona jest usługa IMAP/SMTP lub POP3/SMTP. |

### Poczta NetEase Mail (mail.163.com)

**Uwaga:** upewnij się, że usługa SMTP jest włączona na koncie. Aby włączyć tę usługę, na stronie głównej poczty NetEase Mail kliknij **Ustawienia > POP3/SMTP/IMAP**, a następnie włącz usługę **IMAP/SMTP** lub **POP3/SMTP**.

| Ustawienie                             | Wartość   |
|--|---|
| Podstawowa brama SMTP                  | smtp.163.com  |
| Port podstawowej bramy SMTP            | 465   |
| Zastosuj protokół SSL/TLS              | Wymagane  |
| Wymagaj zaufanego certyfikatu          | Wyłączone   |
| Adres zwrotny                          | Adres e-mail użytkownika  |
| Uwierzytelnianie serwera SMTP          | Logowanie/Zwykły  |
| Urządzenie – zainicjowany adres e-mail | Stosuj dane identyfikacyjne SMTP urządzenia   |
| Identyfikator użytkownika urządzenia   | Adres e-mail użytkownika  |
| Hasło urządzenia                       | Hasło autoryzacji<br><b>Uwaga:</b> Hasło autoryzacji jest podawane, gdy włączona jest usługa IMAP/SMTP lub POP3/SMTP. |

### Poczta NetEase Mail (mail.yeah.net)

**Uwaga:** upewnij się, że usługa SMTP jest włączona na koncie. Aby włączyć tę usługę, na stronie głównej poczty NetEase Mail kliknij **Ustawienia > POP3/SMTP/IMAP**, a następnie włącz usługę **IMAP/SMTP** lub **POP3/SMTP**.

| Ustawienie                             | Wartość   |
|--|---|
| Podstawowa brama SMTP                  | smtp.yeah.net   |
| Port podstawowej bramy SMTP            | 465   |
| Zastosuj protokół SSL/TLS              | Wymagane  |
| Wymagaj zaufanego certyfikatu          | Wyłączone   |
| Adres zwrotny                          | Adres e-mail użytkownika  |
| Uwierzytelnianie serwera SMTP          | Logowanie/Zwykły  |
| Urządzenie – zainicjowany adres e-mail | Stosuj dane identyfikacyjne SMTP urządzenia   |
| Identyfikator użytkownika urządzenia   | Adres e-mail użytkownika  |
| Hasło urządzenia                       | Hasło autoryzacji<br><b>Uwaga:</b> Hasło autoryzacji jest podawane, gdy włączona jest usługa IMAP/SMTP lub POP3/SMTP. |

### Outlook Live lub Microsoft 365

Ustawienia te dotyczą domen e-mail outlook.com i hotmail.com oraz kont Microsoft 365.

| Ustawienie                    | Wartość                  |
|-------------------------------|--------------------------|
| Podstawowa brama SMTP         | smtp.office365.com       |
| Port podstawowej bramy SMTP   | 587                      |
| Zastosuj protokół SSL/TLS     | Wymagane                 |
| Wymagaj zaufanego certyfikatu | Wyłączone                |
| Adres zwrotny                 | Adres e-mail użytkownika |
| Uwierzytelnianie serwera SMTP | Logowanie/Zwykły         |

| Ustawienie                             | Wartość  |
|--|--|
| Urządzenie – zainicjowany adres e-mail | Stosuj dane identyfikacyjne SMTP urządzenia  |
| Identyfikator użytkownika urządzenia   | Adres e-mail użytkownika   |
| Hasło urządzenia                       | Hasło konta lub aplikacji<br><b>Uwagi:</b> <ul style="list-style-type: none"> <li>• W przypadku kont z wyłączoną dwuetapową weryfikacją należy użyć hasła do konta.</li> <li>• W przypadku kont outlook.com lub hotmail.com z włączoną dwuetapową weryfikacją należy użyć hasła aplikacji. Aby utworzyć hasło aplikacji, przejdź do strony <a href="#">zarządzania kontem Outlook Live</a>, a następnie zaloguj się do swojego konta.</li> </ul> |

**Uwaga:** Dodatkowe opcje konfiguracji dla firm korzystających z programu Microsoft 365 można znaleźć [na stronie pomocy technicznej platformy Microsoft 365](#).

### QQ Mail

**Uwaga:** upewnij się, że usługa SMTP jest włączona na koncie. Aby włączyć tę usługę, na stronie głównej poczty QQ Mail kliknij opcję **Ustawienia > Konto**. W sekcji Usługa POP3/IMAP/SMTP/Exchange/CardDAV/CalDAV włącz usługę **POP3/SMTP** lub **IMAP/SMTP**.

| Ustawienie                    | Wartość                  |
|-------------------------------|--------------------------|
| Podstawowa brama SMTP         | smtp.qq.com              |
| Port podstawowej bramy SMTP   | 587                      |
| Zastosuj protokół SSL/TLS     | Wymagane                 |
| Wymagaj zaufanego certyfikatu | Wyłączone                |
| Adres zwrotny                 | Adres e-mail użytkownika |
| Uwierzytelnianie serwera SMTP | Logowanie/Zwykły         |

| Ustawienie                             | Wartość  |
|--|--|
| Urządzenie – zainicjowany adres e-mail | Stosuj dane identyfikacyjne SMTP urządzenia  |
| Identyfikator użytkownika urządzenia   | Adres e-mail użytkownika   |
| Hasło urządzenia                       | Kod autoryzacji<br><b>Uwaga:</b> Aby wygenerować kod autoryzacji, na stronie głównej poczty QQ Mail kliknij opcję <b>Ustawienia &gt; Konto</b> , a następnie w sekcji Usługa POP3/IMAP/SMTP/Exchange/CardDAV/CalDAV kliknij opcję <b>Generuj kod autoryzacji</b> . |

### Sina Mail

**Uwaga:** upewnij się, że usługa POP3/SMTP jest włączona na koncie. Aby włączyć tę usługę, na stronie głównej poczty Sina Mail kliknij opcję **Ustawienia > Więcej ustawień > POP/IMAP/SMTP użytkownika**, a następnie włącz **usługę POP3/SMTP**.

| Ustawienie                             | Wartość  |
|--|--|
| Podstawowa brama SMTP                  | smtp.sina.com  |
| Port podstawowej bramy SMTP            | 587  |
| Zastosuj protokół SSL/TLS              | Wymagane   |
| Wymagaj zaufanego certyfikatu          | Wyłączone  |
| Adres zwrotny                          | Adres e-mail użytkownika   |
| Uwierzytelnianie serwera SMTP          | Logowanie/Zwykły   |
| Urządzenie – zainicjowany adres e-mail | Stosuj dane identyfikacyjne SMTP urządzenia  |
| Identyfikator użytkownika urządzenia   | Adres e-mail użytkownika   |
| Hasło urządzenia                       | Kod autoryzacji<br><b>Uwaga:</b> Aby utworzyć kod autoryzacji, na stronie głównej poczty e-mail kliknij kolejno opcje <b>Ustawienia &gt; Więcej ustawień &gt; POP/IMAP/SMTP użytkownika</b> , a następnie włącz <b>Stan kodu autoryzacji</b> . |

### Sohu Mail

**Uwaga:** upewnij się, że usługa SMTP jest włączona na koncie. Aby włączyć tę usługę, na stronie głównej poczty Sohu Mail kliknij **Opcje > Ustawienia > POP3/SMTP/IMAP**, a następnie włącz **usługę IMAP/SMTP lub POP3/SMTP**.

| Ustawienie                             | Wartość   |
|--|---|
| Podstawowa brama SMTP                  | smtp.sohu.com   |
| Port podstawowej bramy SMTP            | 465   |
| Zastosuj protokół SSL/TLS              | Wymagane  |
| Wymagaj zaufanego certyfikatu          | Wyłączone   |
| Adres zwrotny                          | Adres e-mail użytkownika  |
| Uwierzytelnianie serwera SMTP          | Logowanie/Zwykły  |
| Urządzenie – zainicjowany adres e-mail | Stosuj dane identyfikacyjne SMTP urządzenia   |
| Identyfikator użytkownika urządzenia   | Adres e-mail użytkownika  |
| Hasło urządzenia                       | Niezależne hasło<br><b>Uwaga:</b> Niezależne hasło jest podawane, gdy włączona jest usługa IMAP/SMTP lub POP3/SMTP. |

### Yahoo! Mail

| Ustawienie                    | Wartość                  |
|-------------------------------|--------------------------|
| Podstawowa brama SMTP         | smtp.mail.yahoo.com      |
| Port podstawowej bramy SMTP   | 587                      |
| Zastosuj protokół SSL/TLS     | Wymagane                 |
| Wymagaj zaufanego certyfikatu | Wyłączone                |
| Adres zwrotny                 | Adres e-mail użytkownika |
| Uwierzytelnianie serwera SMTP | Logowanie/Zwykły         |

| Ustawienie                             | Wartość  |
|--|--|
| Urządzenie – zainicjowany adres e-mail | Stosuj dane identyfikacyjne SMTP urządzenia  |
| Identyfikator użytkownika urządzenia   | Adres e-mail użytkownika   |
| Hasło urządzenia                       | Hasło aplikacji<br><b>Uwaga:</b> Aby utworzyć hasło aplikacji, przejdź do strony <a href="#">zabezpieczeń konta Yahoo</a> , zaloguj się na swoje konto, a następnie kliknij opcję <b>Generuj hasło aplikacji</b> . |

### Zoho Mail

| Ustawienie                             | Wartość  |
|--|--|
| Podstawowa brama SMTP                  | smtp.zoho.com  |
| Port podstawowej bramy SMTP            | 587  |
| Zastosuj protokół SSL/TLS              | Wymagane   |
| Wymagaj zaufanego certyfikatu          | Wyłączone  |
| Adres zwrotny                          | Adres e-mail użytkownika   |
| Uwierzytelnianie serwera SMTP          | Logowanie/Zwykły   |
| Urządzenie – zainicjowany adres e-mail | Stosuj dane identyfikacyjne SMTP urządzenia  |
| Identyfikator użytkownika urządzenia   | Adres e-mail użytkownika   |
| Hasło urządzenia                       | Hasło konta lub aplikacji<br><b>Uwagi:</b> <ul style="list-style-type: none"> <li>W przypadku kont z wyłączoną dwuetapową weryfikacją należy użyć hasła do konta.</li> <li>W przypadku kont z włączoną dwuetapową weryfikacją należy użyć hasła aplikacji. Aby utworzyć hasło aplikacji, przejdź do strony <a href="#">zabezpieczeń konta poczty Zoho Mail</a>, zaloguj się do swojego konta, a następnie w sekcji Hasła specyficzne dla aplikacji kliknij opcję <b>Generuj nowe hasło</b>.</li> </ul> |

## Wysyłanie wiadomości e-mail

Przed rozpoczęciem upewnij się, że ustawienia SMTP zostały skonfigurowane. Więcej informacji można znaleźć w sekcji [„Konfigurowanie ustawień protokołu SMTP poczty e-mail” na str. 1.](#)

### Korzystanie z panelu sterowania

- 1 Umieść oryginał na tacy podajnika ADF lub na szybie skanera.
- 2 Na ekranie głównym dotknij opcji **E-mail**, a następnie wprowadź potrzebne informacje.
- 3 W razie konieczności skonfiguruj ustawienia typu pliku wyjściowego.
- 4 Wyślij wiadomość e-mail.

### Przy użyciu numeru skrótu

- 1 Umieść oryginał na tacy podajnika ADF lub na szybie skanera.
- 2 Na ekranie głównym dotknij opcji **Skróty > E-mail**.
- 3 Wybierz numer skrótu.
- 4 Wyślij wiadomość e-mail.

## Skanowanie

### Skanowanie do komputera

Zanim rozpoczniesz, upewnij się że:

- Oprogramowanie sprzętowe drukarki zostało zaktualizowane. Więcej informacji można znaleźć w sekcji [„Aktualizacja oprogramowania sprzętowego” na str. 11.](#)
- Komputer i drukarka są podłączone do tej samej sieci.

### Użytkownicy systemu Windows

**Uwaga:** upewnij się, że drukarka jest dodana do komputera. Więcej informacji można znaleźć w sekcji [„Dodawanie drukarek do komputera” na str. 11.](#)

- 1 Załaduj oryginalny dokument do podajnika automatycznego lub umieść go na szybie skanera.

- 2 Uruchom narzędzie **Faksowanie i skanowanie w systemie Windows** na komputerze.

- 3 Z menu Źródło wybierz źródło skanera.

- 4 W razie potrzeby zmień ustawienia skanowania.

- 5 Zeskanuj dokument.

### Użytkownicy komputerów Macintosh

**Uwaga:** upewnij się, że drukarka jest dodana do komputera. Więcej informacji można znaleźć w sekcji [„Dodawanie drukarek do komputera” na str. 11.](#)

- 1 Załaduj oryginalny dokument do podajnika automatycznego lub umieść go na szybie skanera.
- 2 Na komputerze wykonaj jedną z poniższych czynności:
  - Otwórz aplikację **Image Capture**.
  - Otwórz **Drukarki i skanery**, a następnie wybierz drukarkę. Kliknij opcję **Skanuj > Otwórz skaner**.
- 3 Na ekranie skanera wykonaj co najmniej jedną z poniższych czynności:
  - Wybierz miejsca, w którym chcesz zapisać zeskanowany dokument.
  - Wybieranie rozmiaru oryginalnego dokumentu.
  - Aby skanować z automatycznego podajnika dokumentów, wybierz opcję **Podajnik dokumentów** z Menu skanowania lub włącz opcję **Użyj podajnika dokumentów**.
  - Jeśli to konieczne, skonfiguruj ustawienia skanowania.
- 4 Kliknij pozycję **Scan** (Skanuj).

## Faksowanie

### Wysyłanie faksu

#### Korzystanie z panelu sterowania

- 1 Załaduj oryginalny dokument do automatycznego podajnika dokumentów lub umieść go na szybie skanera.
- 2 Na ekranie głównym dotknij opcji **Faks**, a następnie wprowadź niezbędne informacje.
- 3 W razie potrzeby skonfiguruj inne ustawienia faksu.

- 4 Wyślij zadanie faksowania.

### Przy użyciu komputera

**Uwaga:** Upewnij się, że uniwersalny sterownik faksu jest zainstalowany.

### Użytkownicy systemu Windows

- 1 Otwórz dokument i kliknij kolejno polecenia **Plik > Drukuj**.
- 2 Wybierz drukarkę i kliknij kolejno **Właściwości**, **Preferencje**, **Opcje** lub **Ustawienia**.
- 3 Kliknij przycisk **Faks > Włącz faks**, a następnie wprowadź numer odbiorcy.
- 4 W razie potrzeby skonfiguruj inne ustawienia faksu.
- 5 Wyślij zadanie faksowania.

### Użytkownicy komputerów Macintosh

- 1 Otwórz dokument i wybierz kolejno: **File** (Plik) > **Print** (Drukuj).
- 2 Wybierz drukarkę i wprowadź numer odbiorcy.
- 3 W razie potrzeby skonfiguruj inne ustawienia faksu.
- 4 Wyślij zadanie faksowania.

## Drukowanie

### Drukowanie z komputera

**Uwaga:** W przypadku nośników specjalnych, takich jak etykiety, karty i koperty, przed wydrukowaniem dokumentu ustaw rozmiar i typ papieru w drukarce.

- 1 Przejdź do dokumentu, który chcesz wydrukować i otwórz okno dialogowe Drukuj.
- 2 W razie potrzeby dostosuj ustawienia.
- 3 Wydrukuj dokument.

## Drukowanie z urządzenia przenośnego

### Drukowanie z urządzenia przenośnego za pomocą funkcji AirPrint



Oprogramowanie AirPrint to mobilne rozwiązanie, które umożliwia bezpośrednie drukowanie z urządzeń firmy Apple na drukarkach kompatybilnych z tą funkcją.

#### Uwagi:

- Upewnij się, że urządzenie Apple i drukarka są podłączone do tej samej sieci. Jeśli sieć ma więcej koncentratorów bezprzewodowych, upewnij się, że oba urządzenia są podłączone do tej samej podsięci.
  - Ta aplikacja jest obsługiwana tylko w niektórych urządzeniach firmy Apple.
- 1 W urządzeniu przenośnym wybierz dokument z menedżera plików lub uruchom zgodną aplikację.
  - 2 Dotknij ikony udostępniania, a następnie dotknij opcji **Drukuj**.
  - 3 Wybieranie drukarki z listy.  
W razie potrzeby dostosuj ustawienia.
  - 4 Wydrukuj dokument.

### Drukowanie z urządzenia przenośnego za pomocą funkcji Wi-Fi Direct®

Wi-Fi Direct® to usługa drukowania, która umożliwia drukowanie na dowolnej drukarce kompatybilnej z funkcją Wi-Fi Direct.

**Uwaga:** Upewnij się, że urządzenie przenośne jest podłączone do sieci bezprzewodowej drukarki. Więcej informacji można znaleźć w sekcji „[Podłączanie urządzenia przenośnego do drukarki](#)” na str. 12.

- 1 Na urządzeniu przenośnym uruchom kompatybilną aplikację lub wybierz dokument z menedżera plików.
- 2 W zależności od urządzenia przenośnego wykonaj jedną z następujących czynności:
  - Dotknij opcji  > **Drukuj**.

- Dotknij opcji  > **Drukuj**.
- Dotknij opcji  > **Drukuj**.

3 Wybierz drukarkę, a następnie w razie potrzeby dostosuj jej ustawienia.

4 Wydrukuj dokument.

## Drukowanie zadań poufnych i innych zadań wstrzymanych

### Użytkownicy systemu Windows

- 1 Otwórz dokument i kliknij kolejno polecenia **Plik** > **Drukuj**.
- 2 Wybierz drukarkę i kliknij kolejno **Właściwości**, **Preferencje**, **Opcje** lub **Ustawienia**.
- 3 Kliknij przycisk **Drukowanie z wstrzymaniem**.
- 4 Wybierz opcję **Użyj drukowania z zatrzymaniem**, a następnie przypisz mu nazwę użytkownika.
- 5 Wybierz typ zadania drukowania (Poufne, Odroczone, Powtarzane lub Próbnne).  
W przypadku wybrania opcji **Poufne** zabezpiecz zadanie drukowania osobistym numerem identyfikacyjnym (PIN).
- 6 Kliknij przycisk **OK** lub **Drukuj**.
- 7 Na ekranie głównym drukarki wznów zadanie drukowania.
  - W przypadku zadań wydruku poufnego dotknij **Zadania wstrzymane** > wybierz nazwę użytkownika > **Poufne** > wprowadź kod PIN > wybierz zadanie drukowania > skonfiguruj ustawienia > **Drukuj**.
  - W przypadku innych zadań drukowania dotknij **Zadania wstrzymane** > wybierz nazwę użytkownika > wybierz zadanie drukowania > skonfiguruj ustawienia > **Drukuj**.

### Użytkownicy komputerów Macintosh

#### Korzystający z AirPrint

- 1 Otwórz dokument i wybierz kolejno: **File** (Plik) > **Print** (Drukuj).
- 2 Wybierz drukarkę, a następnie z menu rozwijanego w menu Orientacja wybierz opcję **Drukowanie z kodem PIN**.
- 3 Włącz opcję **Drukuj z kodem PIN**, a następnie wprowadź czterocyfrowy kod PIN.
- 4 Kliknij przycisk **Drukuj**.

- 5 Na ekranie głównym drukarki wznów zadanie drukowania. Dotknij **Zadania wstrzymane** > wybierz nazwę komputera > **Poufne** > wprowadź kod PIN > wybierz zadanie drukowania > **Drukuj**.

#### Korzystanie ze sterownika drukowania

- 1 Otwórz dokument i wybierz kolejno: **File** (Plik) > **Print** (Drukuj).
- 2 Wybierz drukarkę, a następnie z menu rozwijanego w menu Orientacja wybierz opcję **Drukowanie ze wstrzymaniem**.
- 3 Wybierz opcję **Wydruk poufny** i wprowadź czterocyfrowy kod PIN.
- 4 Kliknij przycisk **Drukuj**.
- 5 Na ekranie głównym drukarki wznów zadanie drukowania. Dotknij opcji **Zadania wstrzymane** >, wybierz nazwę komputera oraz opcję > **Poufne**, a następnie wybierz > zadanie drukowania >, wprowadź kod PIN > i **Drukuj**.

## Anulowanie zadania drukowania

### Z panelu sterowania drukarki

- 1 Na ekranie głównym dotknij opcji **Kolejka zadań**.

**Uwaga:** Dostęp do ustawienia można uzyskać, dotykając górnej sekcji ekranu głównego.

- 2 Zaznacz zadanie przeznaczone do anulowania.

### Z komputera

- 1 W zależności od systemu operacyjnego wykonaj następujące czynności:
  - Otwórz folder drukarek, a następnie wybierz drukarkę.
  - Przejdź do drukarki w obszarze System Preferences (Preferencje systemowe) menu Apple.
- 2 Zaznacz zadanie przeznaczone do anulowania.

## Przegląd drukarki

### Podłączanie kabli

**UWAGA — NIEBEZPIECZEŃSTWO PORAŻENIA PRĄDEM:** Aby uniknąć ryzyka porażenia prądem elektrycznym, nie należy instalować urządzenia i podłączać żadnych przewodów (np. faksu, przewodu zasilającego lub kabla telefonicznego) podczas burzy.

**UWAGA — NIEBEZPIECZEŃSTWO USZKODZENIA CIAŁA:** aby uniknąć ryzyka pożaru lub porażenia prądem elektrycznym, podłącz przewód zasilający do prawidłowo uziemionego, łatwo dostępnego gniazdka elektrycznego o odpowiednich parametrach znajdującego się w pobliżu urządzenia.

**UWAGA — NIEBEZPIECZEŃSTWO USZKODZENIA CIAŁA:** w celu uniknięcia ryzyka pożaru lub porażenia prądem należy korzystać wyłącznie z przewodu zasilającego dołączonego do tego produktu lub z części zamiennych autoryzowanych przez producenta.

**UWAGA — NIEBEZPIECZEŃSTWO USZKODZENIA CIAŁA:** w celu zmniejszenia ryzyka pożaru, przyłączając niniejszy produkt do publicznej sieci telefonicznej, należy korzystać wyłącznie z przewodów telekomunikacyjnych (RJ-11) o grubości 26 AWG lub większej. Na terenie Australii należy stosować przewód zatwierdzony przez Australian Communications and Media Authority (Australijski urząd ds. komunikacji i mediów).

**Ostrzeżenie — możliwość uszkodzenia:** Aby uniknąć utraty danych lub nieprawidłowego działania drukarki, nie wolno dotykać podczas drukowania kabla USB ani żadnej karty sieciowej czy części drukarki pokazanych na rysunku.

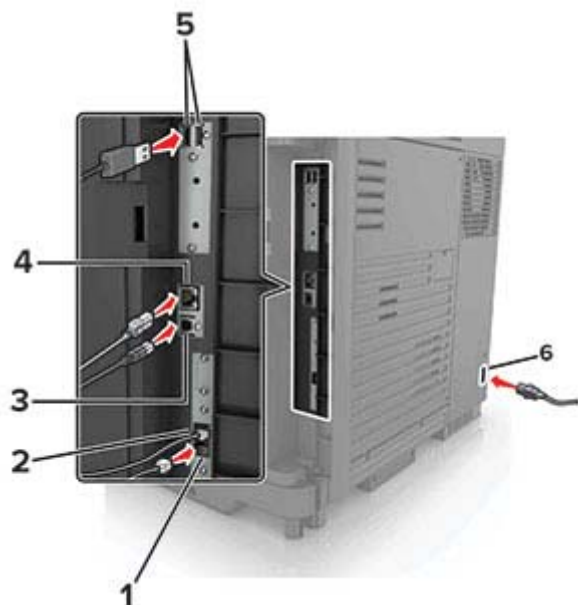

|   | Port drukarki              | Zastosowanie  |
|---|----------------------------|---|
| 1 | Port EXT                   | Podłączanie dodatkowych urządzeń (telefonu lub automatycznej sekretarki) do drukarki i linii telefonicznej. Użyj tego portu, jeśli nie posiadasz linii dedykowanej faksu przeznaczonej dla drukarki i jeśli ta metoda połączenia jest obsługiwana w twoim kraju lub regionie.<br><b>Uwaga:</b> W celu uzyskania dostępu do portu należy wyjąć zaślepkę. |
| 2 | Port LINE                  | Podłączanie drukarki do aktywnej linii telefonicznej przez standardowe gniazdo ścienne (RJ-11), filtr DSL, adapter VoIP lub dowolny inny adapter umożliwiający dostęp do linii telefonicznej i wysyłanie oraz odbieranie faksów.  |
| 3 | port USB drukarki          | Połącz drukarkę z komputerem.   |
| 4 | port Ethernet              | Połączyć drukarkę z siecią.   |
| 5 | porty USB                  | Umożliwia podłączenie klawiatury lub zgodnego akcesorium.   |
| 6 | Gniazdo kabla zasilającego | Łączy drukarkę z prawidłowo uziemionym gniazdkiem elektrycznym.   |

## Wymiana kasety z tonerem

1 Otwórz drzwiczki A.

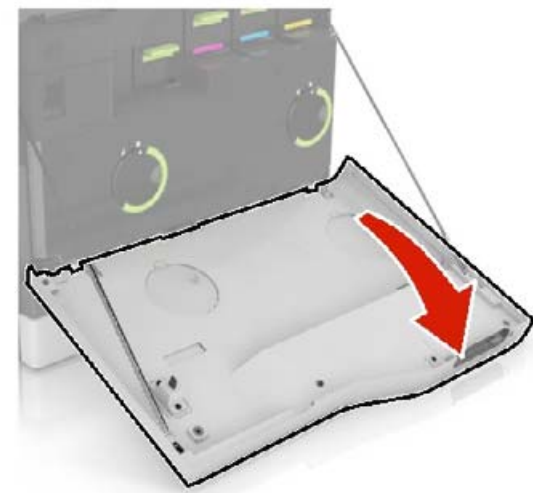

2 Wymij kasety z tonerem.



3 Rozpakuj nową kasety z tonerem.

4 Włóż nową kasetę z tonerem, aż zaskoczy w swoim miejscu.

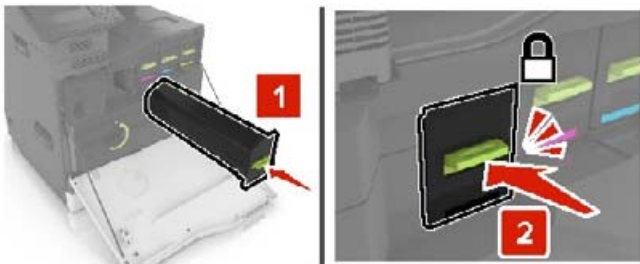

5 Zamknij drzwiczki A.

## Wymiana pojemnika na zużyty toner

1 Otwórz drzwiczki A.

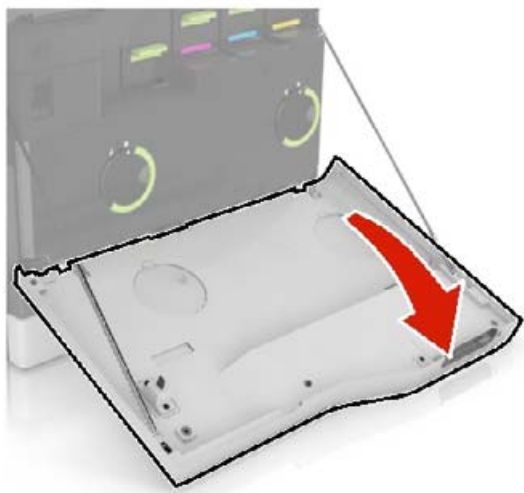

2 Wyjmij pojemnik na zużyty toner.

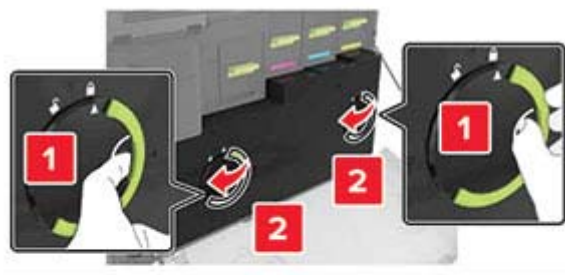

3 Rozpakuj nowy pojemnik na zużyty toner.

4 Włóż nowy pojemnik na zużyty toner.

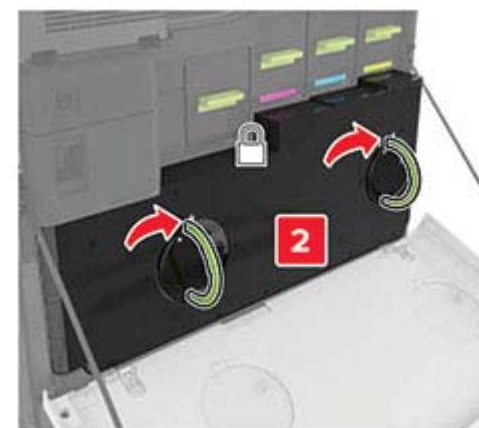
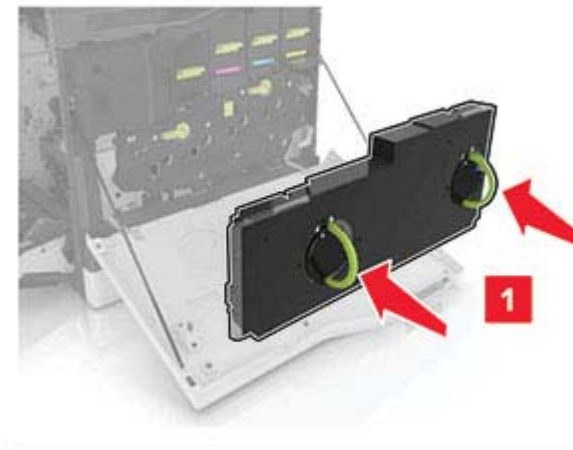

5 Zamknij drzwiczki A.



## Czyszczenie skanera

1 Otwórz pokrywę skanera.



2 Za pomocą miękkiej, wilgotnej, niestrzępiącej się szmatki przetrzyj następujące miejsca:

- szyba podajnika ADF



- podkładka szyby podajnika ADF

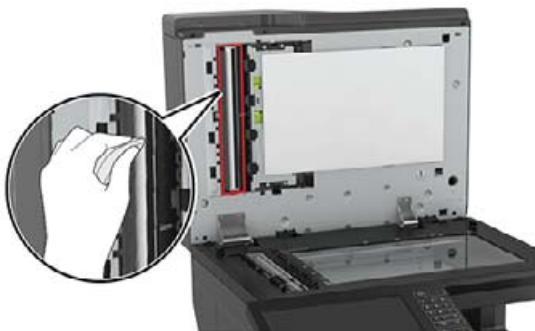

- szyba skanera



- podkładka szyby skanera



3 Zamknij pokrywę skanera.

## Ładowanie zasobników

**UWAGA — NIEBEZPIECZEŃSTWO PRZEWRÓCENIA:** Aby zmniejszyć ryzyko niestabilności sprzętu, każdy zasobnik należy ładować oddzielnie. Dopóki nie będą potrzebne, wszystkie pozostałe zasobniki powinny być zamknięte.

1 Wyciągnij zasobnik.

**Uwaga:** Aby uniknąć zacięć papieru, nie wyjmuj zasobników w trakcie drukowania.

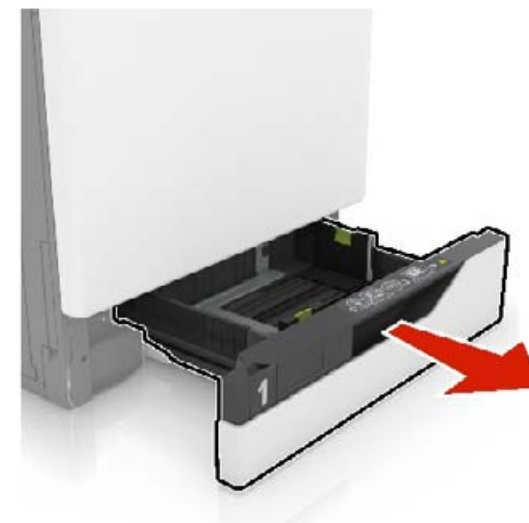

2 Dopasuj prowadnice do rozmiaru ładowanego papieru.

**Uwaga:** Należy skorzystać z oznaczeń znajdujących się na dnie zasobnika.

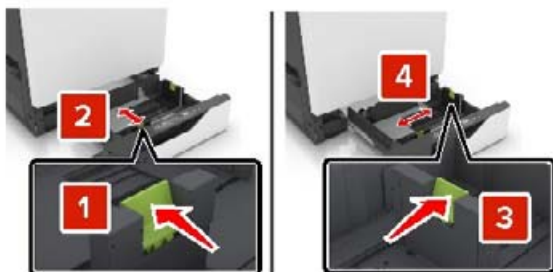

3 Przed załadowaniem papier należy wygiąć, przekartkować i wyrównać.



4 Załaduj papier stroną do zadrukowania skierowaną w górę.

**Uwaga:** Koperty należy ładować do opcjonalnego podajnika kopert

**Ostrzeżenie — możliwość uszkodzenia:** W opcjonalnym podajniku kopert nie należy używać kopert ze znaczkami, wyścielanych, z klamrami, zatraskami, okienkami lub z samoprzylepnymi skrzydełkami.

**Uwagi:**

- W przypadku drukowania jednostronnego załaduj papier firmowy stroną do zadrukowania do góry tak, aby nagłówek znajdował się po lewej stronie zasobnika.
- W przypadku drukowania dwustronnego załaduj papier firmowy stroną do zadrukowania do dołu tak, aby nagłówek znajdował się po prawej stronie zasobnika.
- W przypadku zadań wydruku jednostronnego wymagających wykańczania załaduj papier firmowy stroną do zadrukowania do góry tak, aby nagłówek znajdował się po prawej stronie zasobnika.
- W przypadku zadań wydruku jednostronnego wymagających wykańczania załaduj papier firmowy stroną do zadrukowania do dołu tak, aby nagłówek znajdował się po lewej stronie zasobnika.
- Papier dziurkowany należy umieścić tak, aby dziurkami był skierowany do przodu lub lewej strony zasobnika.

- Koperty należy wkładać wzdłuż tylnej krawędzi podajnika, skrzydełkami w dół. Europejskie koperty należy wkładać wzdłuż tylnej krawędzi podajnika, skrzydełkami w dół.
- Nie należy wsuwać papieru do zasobnika.
- Upewnij się, że wysokość stosu nie wykracza poza wskaźnik maksymalnego wypełnienia papierem. Umieszczenie zbyt dużej liczby arkuszy może spowodować zacięcia papieru.



5 Włóż zasobnik.

W przypadku użycia innego niż zwykły rodzaju papieru należy określić rozmiar i rodzaj papieru odpowiadające papierowi załadowanemu do zasobnika.

## Ładowanie nośników do podajnika uniwersalnego

1 Otwórz podajnik uniwersalny.

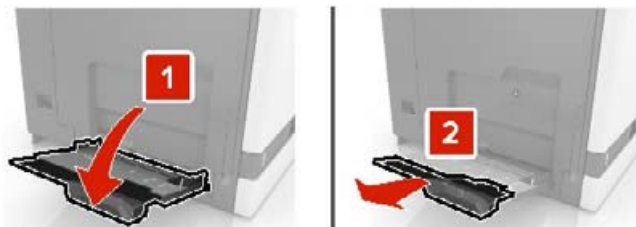

2 Dopasuj prowadnicę do rozmiaru ładowanego papieru.

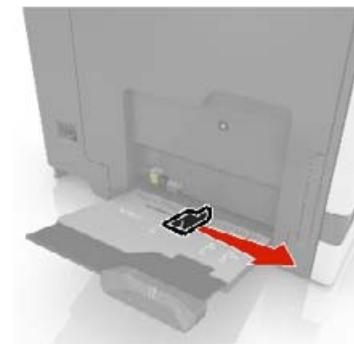

3 Przed załadowaniem papier należy wygiąć, przekartkować i wyrównać.



4 Załaduj papier.

- Papier, karty i folie ładuj stroną do drukowania skierowaną w dół i górną krawędzią w kierunku drukarki.



- Koperty należy wkładać wzdłuż lewej strony prowadnicy papieru, skrzydełkami do góry. Załaduj koperty w

standardzie europejskim skrzydełkami do góry i górną krawędzią w kierunku drukarki.

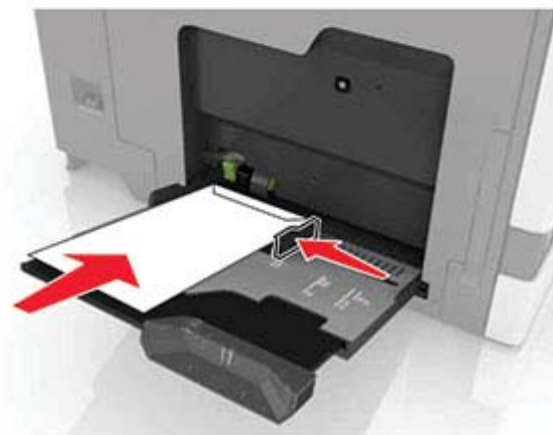
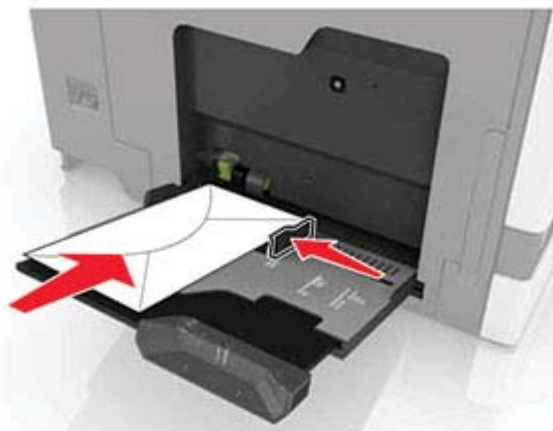

**Ostrzeżenie — możliwość uszkodzenia:** Nie należy używać kopert ze znaczkami, wyścielanych, z klamrami, zatrzaskami, okienkami lub z samoprzylepnymi skrzydełkami.

- 5 W panelu sterowania drukarki wybierz ustawienia typu i rozmiaru papieru odpowiadające papierowi załadowanemu do zasobnika.

## Ustawianie rozmiaru i typu nośnika specjalnego

Zasobniki automatycznie wykrywają rozmiar papieru zwykłego. W przypadku nośników specjalnych, takich jak etykiety, karty i koperty, wykonaj poniższe czynności:

- 1 Z ekranu głównego przejdź do opcji:  
**Ustawienia > Papier > Konfiguracja zasobnika > Rozmiar/Typ papieru** > wybierz źródło papieru
- 2 Ustaw rozmiar i typ nośnika specjalnego.

## Instalowanie oprogramowania drukarki

**Uwagi:**

- Sterownik drukarki jest dołączony do pakietu instalatora oprogramowania.
- W przypadku komputerów Macintosh z systemem operacyjnym macOS w wersji 10.7 lub nowszej sterownik nie jest potrzebny, aby możliwe było drukowanie na drukarkach kompatybilnych z funkcją AirPrint. Jeśli chcesz korzystać z niestandardowych funkcji drukowania, pobierz sterownik drukarki.

- 1 Przygotuj kopię pakietu instalatora oprogramowania.
  - Z dysku CD z oprogramowaniem dostarczonego z drukarką.
  - Z naszej strony internetowej lub punktu sprzedaży, w którym nabyto drukarkę.
- 2 Uruchom instalator, a następnie wykonaj instrukcje wyświetlane na ekranie komputera.

## Instalacja sterownika faksu

- 1 Przejdź do naszej witryny internetowej lub miejsca zakupu drukarki, a następnie pobierz pakiet instalatora.
- 2 Uruchom instalator, a następnie wykonaj instrukcje wyświetlane na ekranie komputera.

## Aktualizacja oprogramowania sprzętowego

Niektóre aplikacje do poprawnego działania wymagają odpowiedniej wersji oprogramowania sprzętowego.

Aby uzyskać więcej informacji dotyczących aktualizacji oprogramowania sprzętowego, skontaktuj się z przedstawicielem handlowym.

- 1 Uruchom przeglądarkę, a następnie w polu adresu wpisz adres IP drukarki.

**Uwagi:**

- Wyświetl adres IP drukarki na ekranie głównym drukarki. Adres IP ma postać czterech liczb oddzielonych kropkami. Na przykład 123.123.123.123.
- W przypadku używania serwera proxy wyłącz go tymczasowo, aby prawidłowo załadować stronę.

- 2 Kliknij **Ustawienia > > Urządzenie > Aktualizuj oprogramowanie sprzętowe**.

- 3 Wykonaj jedną z następujących czynności:

- Kliknij opcję **Sprawdź dostępność aktualizacji > Zgadzam się, rozpocznij aktualizację**.
- Prześlij plik flash.
  - a Wyszukaj żądany plik flash.
  - b Kliknij przycisk **Prześlij > Start**.

## Dodawanie drukarek do komputera

Przed rozpoczęciem wykonaj jedną z następujących czynności:

- Podłącz drukarkę i komputer do tej samej sieci. Aby uzyskać więcej informacji na temat podłączenia drukarki do sieci, zobacz [„Podłączanie drukarki do sieci Wi-Fi” na str. 12](#).
- Podłącz komputer do drukarki. Więcej informacji można znaleźć w sekcji [„Podłączanie komputera do drukarki” na str. 12](#).
- Podłącz drukarkę do komputera przy użyciu kabla USB. Więcej informacji można znaleźć w sekcji [„Podłączanie kabli” na str. 7](#).

**Uwaga:** Kabel USB jest sprzedawany oddzielnie.

## Użytkownicy systemu Windows

- 1 Korzystając z komputera, zainstaluj sterownik drukarki.

**Uwaga:** Więcej informacji można znaleźć w sekcji [„Instalowanie oprogramowania drukarki” na str. 11](#).

- 2 Otwórz menu **Drukarki i skanery**, a następnie kliknij przycisk **Dodaj drukarkę lub skaner**.

- 3 W zależności od połączenia drukarki wykonaj jedną z następujących czynności:
- Wybierz drukarkę z listy, a następnie kliknij przycisk **Dodaj urządzenie**.
  - Kliknij przycisk **Pokaż drukarki Wi-Fi Direct**, wybierz drukarkę, a następnie kliknij przycisk **Dodaj urządzenie**.
  - Kliknij przycisk **Drukarki, której szukam, nie ma na liście**, a następnie w oknie Dodaj drukarkę wykonaj następujące czynności:
    - a Wybierz opcję **Dodaj drukarkę, używając adresu TCP/IP lub nazwy hosta**, a następnie kliknij przycisk **Dalej**.
    - b W polu „Nazwa hosta lub adres IP” wpisz adres IP drukarki, a następnie kliknij przycisk **Dalej**.  
**Uwagi:**
      - Wyświetl adres IP drukarki na ekranie głównym drukarki. Adres IP ma postać czterech liczb oddzielonych kropkami. Na przykład 123.123.123.123.
      - W przypadku używania serwera proxy wyłącz go tymczasowo, aby prawidłowo załadować stronę.
    - c Wybierz sterownik drukarki, a następnie kliknij przycisk **Dalej**.
    - d Wybierz opcję **Użyj aktualnie zainstalowanego sterownika drukarki (zalecane)**, a następnie kliknij przycisk **Dalej**.
    - e Wpisz nazwę drukarki, a następnie kliknij przycisk **Dalej**.
    - f Wybierz opcję udostępniania drukarki, a następnie kliknij przycisk **Dalej**.
    - g Kliknij przycisk **Zakończ**.

### Użytkownicy komputerów Macintosh

- 1 Korzystając z komputera, otwórz okno **Drukarki i skanery**.
- 2 Kliknij **+**, a następnie wybierz drukarkę.
- 3 Z menu **Użyj** wybierz sterownik drukarki.

#### Uwagi:

- Aby użyć sterownika drukarki dla komputera Macintosh, wybierz opcję **AirPrint** lub **Secure AirPrint**.
  - Jeśli chcesz korzystać z niestandardowych funkcji drukowania, wybierz sterownik drukarki producenta. Aby zainstalować sterownik, zobacz [„Instalowanie oprogramowania drukarki” na str. 11](#).
- 4 Dodaj drukarkę.

## Konfigurowanie opcji Wi-Fi Direct

- 1 Na ekranie głównym dotknij kolejno opcji **Ustawienia > Sieć/Porty > Wi-Fi Direct**.
- 2 Skonfiguruj ustawienia.
  - **Włącz Wi-Fi Direct** — umożliwia drukarce rozgłaszanie własnej sieci Wi-Fi® Direct.
  - **Nazwa Wi-Fi Direct** — przypisuje nazwę sieci Wi-Fi Direct.
  - **Hasło Wi-Fi Direct** — przypisuje hasło w celu negocjowania zabezpieczeń sieci bezprzewodowej podczas korzystania z połączenia „każdy z każdym”.
  - **Pokaż hasło na stronie konfiguracji** — wyświetla hasło na stronie konfiguracji sieci.
  - **Automatycznie akceptuj żądania przycisków** — określa, co jest wyświetlane na ekranie głównym, gdy klienci łączą się za pomocą Wi-Fi Direct. Ze względów bezpieczeństwa ustawienie to jest domyślnie wyłączone. Gdy ustawienie jest wyłączone, pojawi się monit z pytaniem o zezwolenie na połączenie.

**Uwaga:** automatyczne akceptowanie żądań przycisku nie jest zabezpieczone.

#### Uwagi:

- Domyślnie hasło sieci Wi-Fi Direct nie jest widoczne na wyświetlaczu drukarki. Aby wyświetlić hasło, na ekranie głównym dotknij kolejno opcji **Ustawienia > Zabezpieczenia > Różne > Włącz ujawnienie hasła / kodu PIN**.
- Aby poznać hasło sieci Wi-Fi Direct bez wyświetlania go na wyświetlaczu drukarki, na ekranie głównym dotknij kolejno opcji **Ustawienia > Raporty > Sieć > Strona konfiguracji sieci**.

## Podłączanie urządzenia przenośnego do drukarki

Przed podłączeniem urządzenia przenośnego upewnij się, że funkcja Wi-Fi Direct została skonfigurowana. Więcej informacji można znaleźć w sekcji [„Konfigurowanie opcji Wi-Fi Direct” na str. 12](#).

## Łączenie za pomocą funkcji Wi-Fi Direct

**Uwaga:** Te instrukcje dotyczą tylko urządzeń przenośnych z systemem Android.

- 1 W urządzeniu przenośnym przejdź do menu ustawień.
- 2 Włącz sieć **Wi-Fi**, a następnie dotknij opcji **Wi-Fi Direct**.
- 3 Wybierz nazwę drukarki Wi-Fi Direct.
- 4 Potwierdź połączenie na panelu sterowania drukarki.

## Łączenie za pomocą sieci Wi-Fi

- 1 W urządzeniu przenośnym przejdź do menu ustawień.
- 2 Dotknij opcji **Wi-Fi**, a następnie wybierz nazwę drukarki Wi-Fi Direct.

**Uwaga:** przed identyfikatorem nazwy sieci Wi-Fi Direct dodawano ciąg DIRECT-xy (gdzie x i y to dwa przypadkowe znaki).

- 3 Wpisz hasło sieci Wi-Fi Direct.

## Podłączanie drukarki do sieci Wi-Fi

Sprawdź, czy dla funkcji Aktywny adapter wybrano wartość Automatyczne. Na ekranie głównym dotknij kolejno **Ustawienia > Sieć/Porty > Przegląd sieci > Aktywny adapter**.

- 1 Na ekranie głównym dotknij kolejno **Ustawienia > Sieć/porty > Sieć bezprzewodowa > Konfiguracja na panelu drukarki > Wybierz sieć**.
- 2 Wybierz sieć Wi-Fi i wpisz hasło sieci.

**Uwaga:** Podczas wstępnej konfiguracji modeli drukarek z obsługą sieci Wi-Fi pojawia się monit o skonfigurowanie sieci Wi-Fi.

## Podłączanie komputera do drukarki

Przed podłączeniem komputera upewnij się, że funkcja Wi-Fi Direct została skonfigurowana. Więcej informacji można znaleźć w sekcji [„Konfigurowanie opcji Wi-Fi Direct” na str. 12](#).

### Użytkownicy systemu Windows

- 1 Otwórz menu **Drukarki i skanery**, a następnie kliknij przycisk **Dodaj drukarkę lub skaner**.
- 2 Kliknij opcję **Pokaż drukarki Wi-Fi Direct**, a następnie wybierz nazwę drukarki Wi-Fi Direct.

- Na wyświetlaczu drukarki zostanie wyświetlony ośmiocyfrowy numer PIN. Zanoć go.
- Wprowadź kod PIN do komputera.

**Uwaga:** jeśli sterownik drukarki nie został jeszcze zainstalowany, system Windows pobierze odpowiedni sterownik.

### Użytkownicy komputerów Macintosh

- Kliknij ikonę sieci bezprzewodowej, a następnie wybierz nazwę sieci Wi-Fi Direct drukarki.

**Uwaga:** przed identyfikatorem nazwy sieci Wi-Fi Direct dodawano ciąg DIRECT-xy (gdzie x i y to dwa przypadkowe znaki).

- Wpisz hasło sieci Wi-Fi Direct.

**Uwaga:** Po rozłączeniu z siecią Wi-Fi Direct połącz komputer z powrotem do poprzedniej sieci.

## Usuwanie zacięć

### Zapobieganie zacięciom

#### Prawidłowo załaduj papier

- Upewnij się, że papier w zasobniku leży płasko.

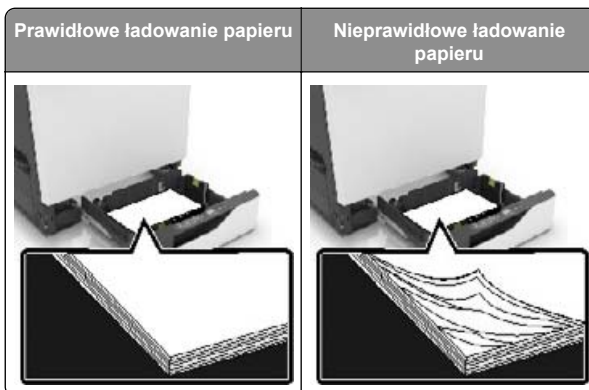

- Nie należy ładować zasobnika w trakcie drukowania.
- Nie należy ładować zbyt dużej ilości papieru naraz. Upewnij się, że wysokość stosu nie wykracza poza wskaźnik maksymalnego wypełnienia papierem.

- Nie należy wsuwać papieru do zasobnika. Załaduj papier tak jak przedstawiono na rysunku.



- Upewnij się, że prowadnice papieru zostały prawidłowo umieszczone i nie obejmują zbyt ciasno papieru lub kopert.
- Po załadowaniu papieru zasobnik należy mocno dopchnąć do drukarki.

#### Korzystaj z zalecanego rodzaju papieru

- Należy stosować wyłącznie zalecany papier i nośniki specjalne.
- Nie należy ładować pomarszczonego, pogiętego, wilgotnego, zgiętego lub zwiniętego papieru.
- Przed załadowaniem papier należy wygiąć, przekartkować i wyrównać.



- Nie należy używać papieru wyciętego lub przyciętego ręcznie.
- Nie należy jednocześnie umieszczać papieru o różnych rozmiarach, różnej gramaturze ani różnego typu w tym samym zasobniku.

- Upewnij się, że rozmiar i typ papieru są ustawione prawidłowo w komputerze lub na panelu sterowania drukarki.
- Papier należy przechowywać zgodnie z zaleceniami producenta.

### Ustalanie miejsca wystąpienia zacięcia

#### Uwagi:

- Jeśli opcja Pomoc przy zacięciu jest ustawiona na wartość Wł., po usunięciu zaciętego arkusza drukarka umieści niezadrukowane lub częściowo niezadrukowane strony. Sprawdź, czy na wydruku znajdują się puste strony.
- Jeśli opcja Odzyskiwanie po zacięciu jest ustawiona na wartość Wł. lub Automatycznie, drukarka ponownie wydrukuje zacięte strony.

#### Miejsce wystąpienia zacięcia



|   |                                  |
|---|----------------------------------|
| 1 | Podajnik uniwersalny             |
| 2 | Drzwiczki B                      |
| 3 | Automatyczny podajnik dokumentów |
| 4 | Odbiornik standardowy            |
| 5 | Drzwiczki G                      |
| 6 | Odbiornik modułu wykańczającego  |
| 7 | Zasobniki                        |

## Miejsca wystąpienia zacięcia w module wykańczającym



|   |             |
|---|-------------|
| 1 | Drzwiczki L |
| 2 | Drzwiczki J |
| 3 | Drzwiczki K |
| 4 | Drzwiczki N |

## Zacięcie papieru w zasobnikach

1 Wyciągnij zasobnik.



2 Wymij zacięty papier.

**Uwaga:** Upewnij się, że wszystkie kawałki papieru zostały usunięte.



3 Włóż zasobnik.

4 Otwórz pokrywę podajnika.



5 Wymij zacięty papier.

**Uwaga:** Upewnij się, że wszystkie kawałki papieru zostały usunięte.

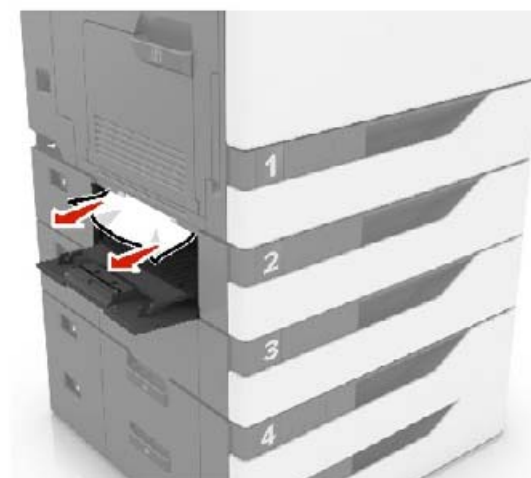

6 Zamknij pokrywę zasobnika.

## Zacięcie papieru w drzwiczkach B

### Zacięcie papieru w nagrzewnicy

1 Otwórz drzwiczki B.

 **UWAGA — GORĄCA POWIERZCHNIA:** Wewnętrzne elementy drukarki mogą być gorące. W celu zmniejszenia ryzyka oparzenia, przed dotknięciem danej części należy odczekać, aż ostygnie.

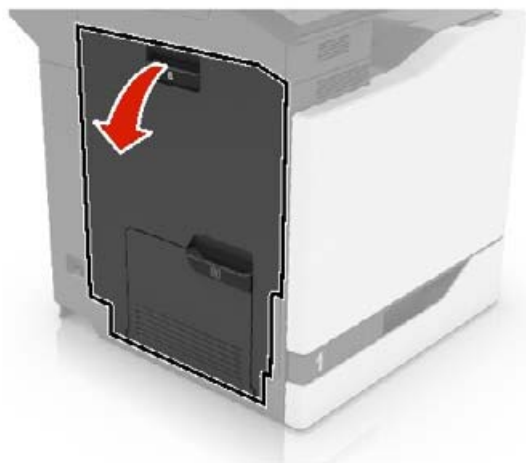

2 Wymij zacięty papier.

**Uwaga:** Upewnij się, że wszystkie kawałki papieru zostały usunięte.



3 Otwórz drzwiczki dostępu do nagrzewnicy.

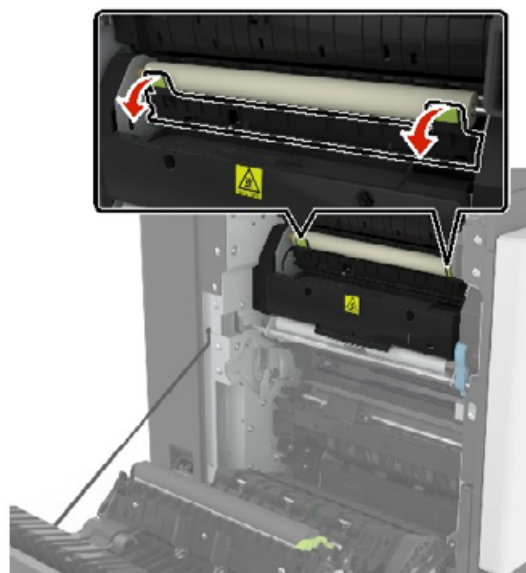

4 Wymij zacięty papier.

**Uwaga:** Upewnij się, że wszystkie kawałki papieru zostały usunięte.

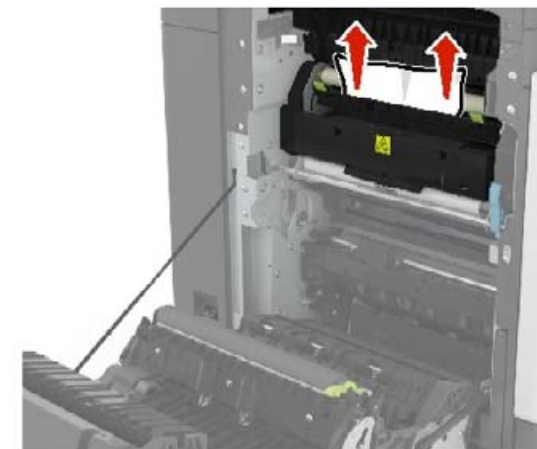

5 Zamknij drzwiczki B.

### Zacięcie papieru w module dupleksu

1 Otwórz drzwiczki B.

 **UWAGA — GORĄCA POWIERZCHNIA:** Wewnętrzne elementy drukarki mogą być gorące. W celu zmniejszenia ryzyka oparzenia, przed dotknięciem danej części należy odczekać, aż ostygnie.

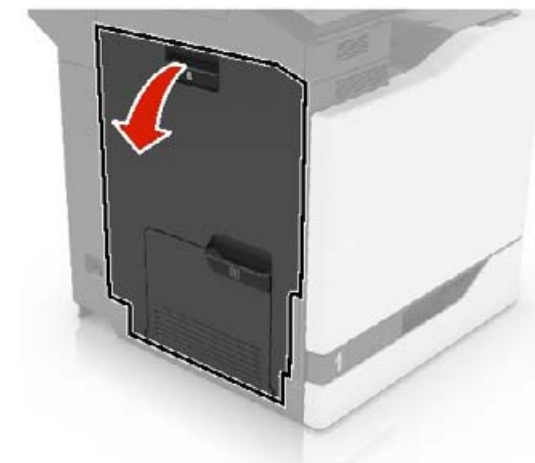

2 Wymij zacięty papier.

**Uwaga:** Upewnij się, że wszystkie kawałki papieru zostały usunięte.



3 Otwórz pokrywę dupleksu.



4 Wymij zacięty papier.

**Uwaga:** Upewnij się, że wszystkie kawałki papieru zostały usunięte.

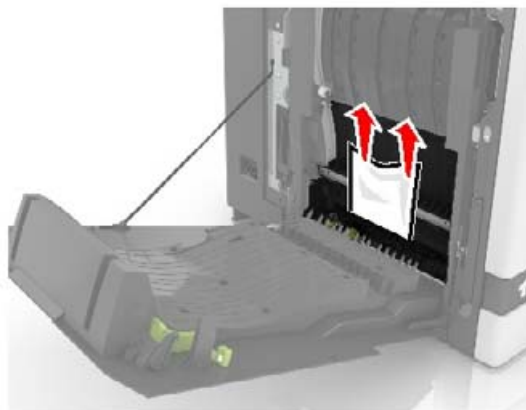

5 Zamknij pokrywę dupleksu oraz drzwiczki B.

### Zacięcie papieru w pojemniku standardowym

1 Wymij zacięty papier.

**Uwaga:** Upewnij się, że wszystkie kawałki papieru zostały usunięte.



2 Otwórz drzwiczki B, a następnie wyjmij wszystkie fragmenty zaciętego papieru.

**UWAGA — GORAĆA POWIERZCHNIA:** Wewnętrzne elementy drukarki mogą być gorące. W celu zmniejszenia ryzyka oparzenia, przed dotknięciem danej części należy odczekać, aż ostygnie.

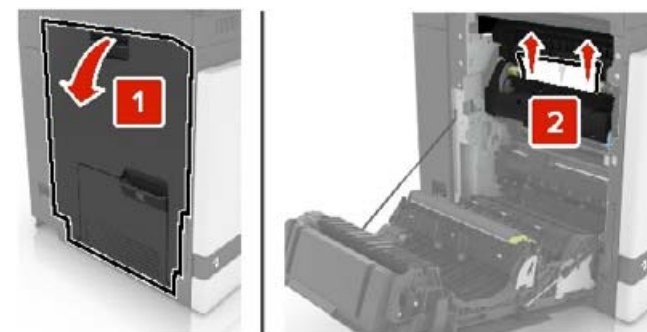

3 Zamknij drzwiczki B.

### Zacięcie papieru w podajniku uniwersalnym

1 Usuń papier z podajnika uniwersalnego.

2 Wymij zacięty papier.

**Uwaga:** Upewnij się, że wszystkie kawałki papieru zostały usunięte.

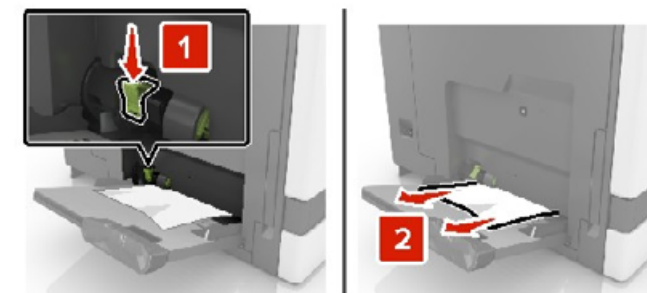

3 Otwórz drzwiczki B, a następnie wyjmij wszystkie fragmenty zaciętego papieru.



**UWAGA — GORĄCA POWIERZCHNIA:** Wewnętrzne elementy drukarki mogą być gorące. W celu zmniejszenia ryzyka oparzenia, przed dotknięciem danej części należy odczekać, aż ostygnie.

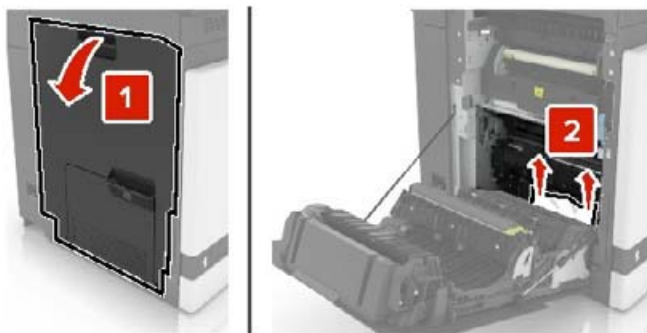

4 Zamknij drzwiczki B.

5 Przed załadowaniem papier należy wygiąć, przekartkować i wyrównać.



6 Ponownie załaduj papier.

## Zacięcie papieru w automatycznym podajniku dokumentów

1 Wyjmij wszystkie oryginalne dokumenty z zasobnika ADF.

2 Otwórz drzwiczki D.

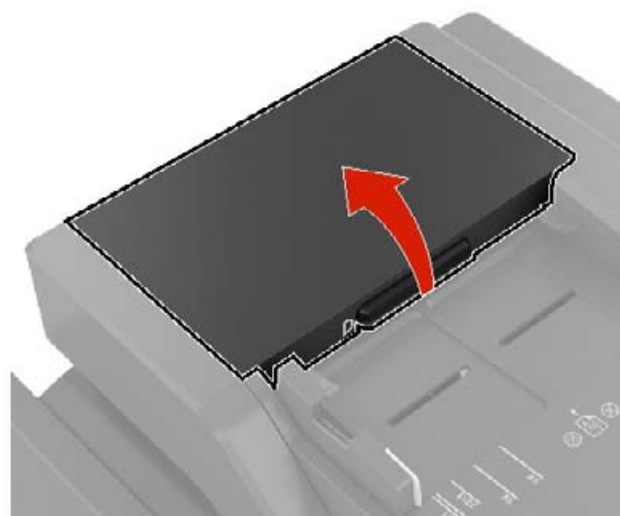

3 Wyjmij zacięty papier.

**Uwaga:** Upewnij się, że wszystkie kawałki papieru zostały usunięte.

**Ostrzeżenie — możliwość uszkodzenia:** Niektóre elementy drukarki są wrażliwe na wyładowania elektrostatyczne i mogą zostać przez nie uszkodzone. Przed dotknięciem elementu lub podzespołu w obszarze oznaczonym symbolem wrażliwości na wyładowania elektrostatyczne dotknij powierzchni metalowej znajdującej się w pewnej odległości od tego symbolu.

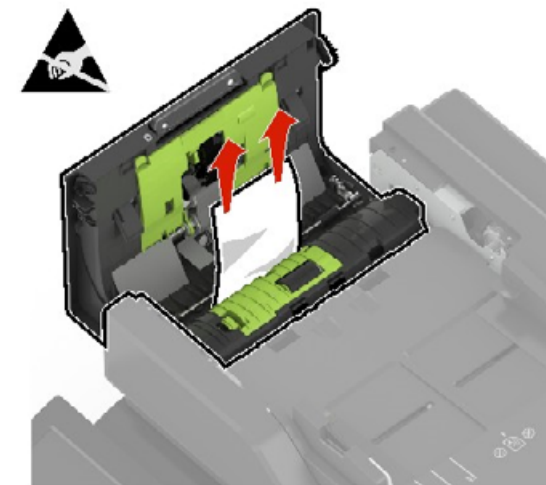

4 Zamknij drzwiczki D.

5 Otwórz pokrywę skanera.



6 Otwórz drzwiczki E.

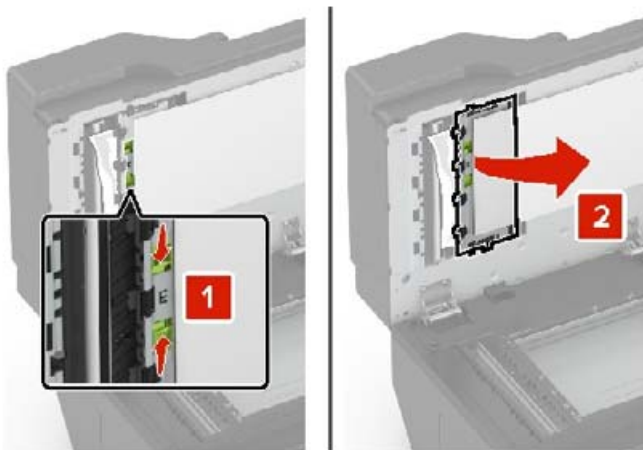

7 Wymij zacięty papier.

**Uwaga:** Upewnij się, że wszystkie kawałki papieru zostały usunięte.



8 Zamknij drzwiczki E i pokrywę skanera.

## Zacięcie papieru w odbiorniku modułu wykańczającego

1 Wymij zacięty papier.

**Uwaga:** Upewnij się, że wszystkie kawałki papieru zostały usunięte.

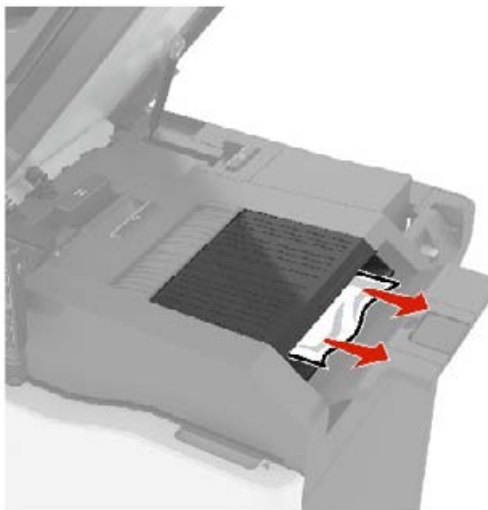

2 Otwórz drzwiczki C.

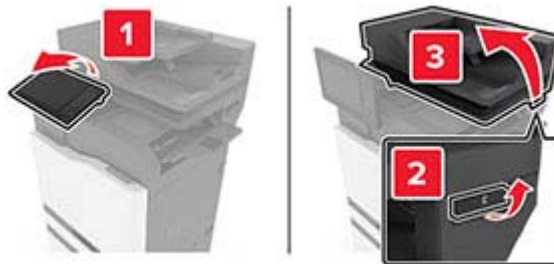

3 Otwórz drzwiczki F.



4 Wymij zacięty papier.

**Uwaga:** Upewnij się, że wszystkie kawałki papieru zostały usunięte.



5 Zamknij drzwiczki F i C.

**UWAGA — RYZYKO PRZYTRZAŚNIĘCIA:** Aby zminimalizować ryzyko przytrzaśnięcia palców, podczas zamykania drzwiczek C nie dotykaj oznaczonego obszaru.

## Zacięcie zszywacza w drzwiczkach G

1 Otwórz drzwiczki C.

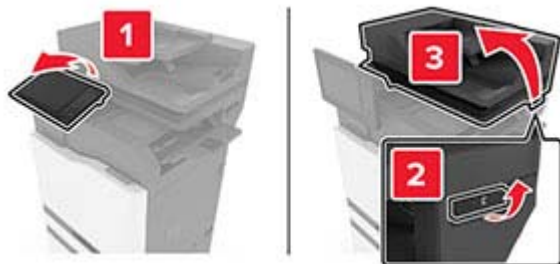

2 Otwórz drzwiczki G.



3 Wyciągnij uchwyt kasety zszywek.

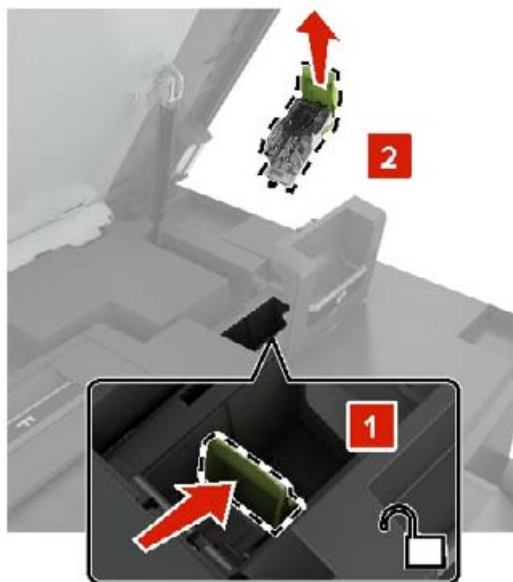

4 Podnieś osłonę zszywek i wyjmij luźne zszywki.



**Uwaga:** Nie wkładaj zszywek, które wypadły z kasety.

5 Zamknij osłonę zszywek.



6 Włóż uchwyt kasety zszywek.

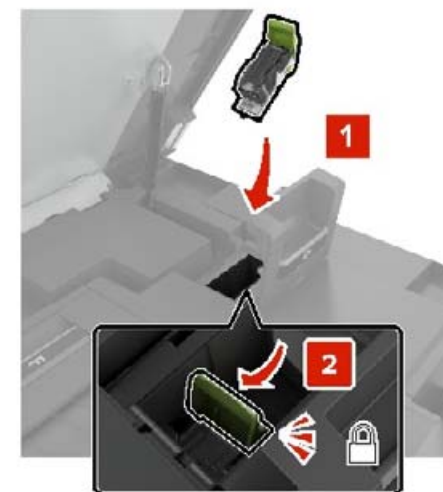

7 Zamknij drzwiczki G i C.

**UWAGA — RYZYKO PRZYTRZAŚNIĘCIA:** Aby zminimalizować ryzyko przytrzaśnięcia palców, podczas zamykania drzwiczek C nie dotykaj oznaczonego obszaru.

## Zacięcie papieru w drzwiczkach K

1 Otwórz drzwiczki C i K.

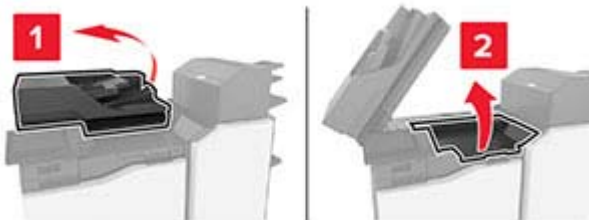

2 Wymij zacięty papier.

**Uwaga:** Upewnij się, że wszystkie kawałki papieru zostały usunięte.

- Używanie pokręta K1

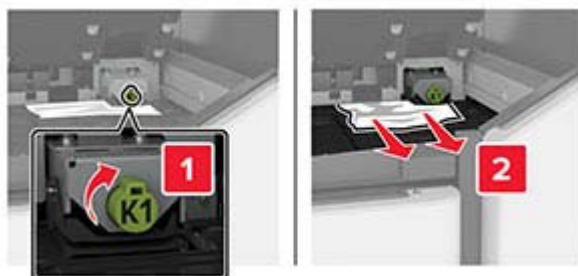

- Używanie pokręta J2

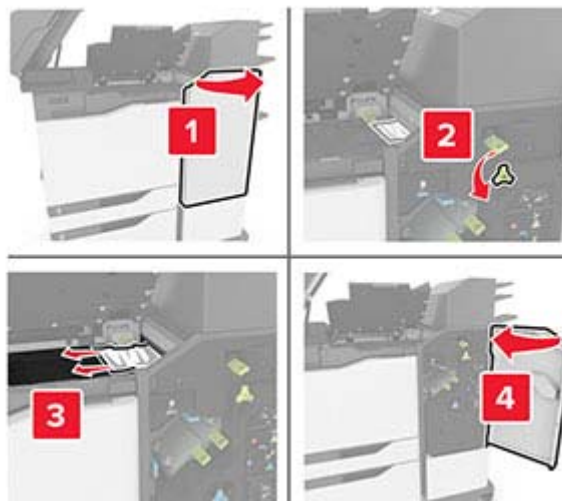

3 Zamknij drzwiczki K i C.

**UWAGA — RYZYKO PRZYTRZAŚNIĘCIA:** Aby uniknąć przytrzaśnięcia, trzymaj ręce z dala obszaru z etykietą podczas zamykania drzwiczek C.

## Zacięcie papieru w drzwiczkach J

1 Otwórz drzwiczki J.



2 Wymij zacięty papier.

**Uwaga:** Upewnij się, że wszystkie kawałki papieru zostały usunięte.

- Obszar J1

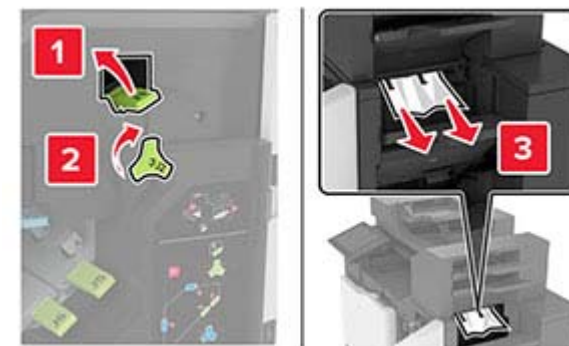

- Obszary J3 i J4



- Obszary J5 i J6



3 Zamknij drzwiczki J.

## Zacięcie papieru w drzwiczkach N

1 Otwórz drzwiczki N.

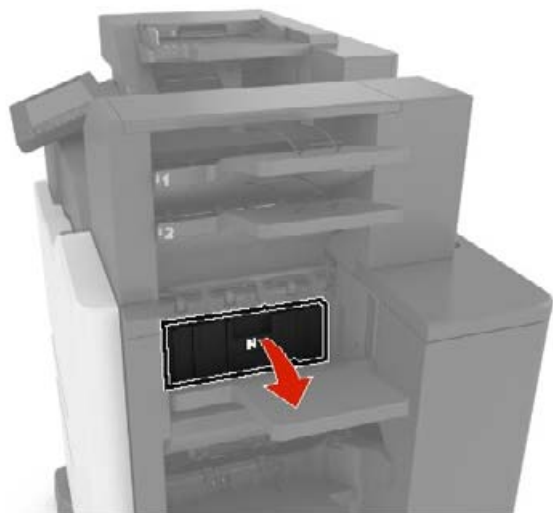

2 Wymij zacięty papier.

**Uwaga:** Upewnij się, że wszystkie kawałki papieru zostały usunięte.

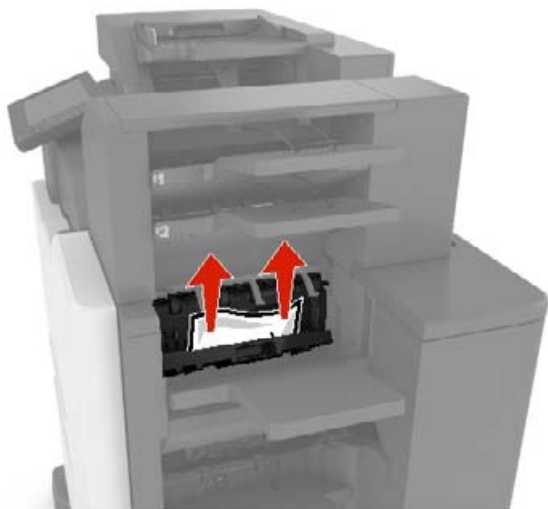

3 Zamknij drzwiczki N.

## Zacięcie papieru w drzwiczkach L

1 Otwórz drzwiczki L.

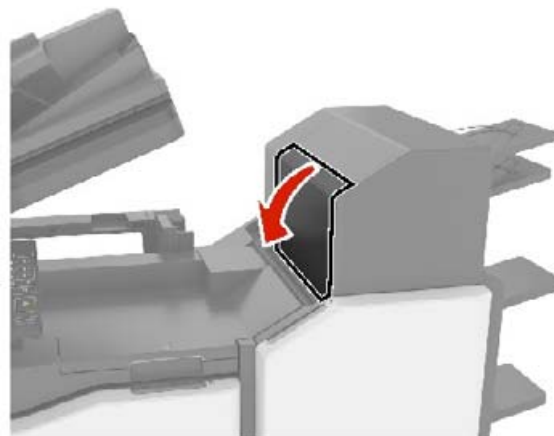

2 Wymij zacięty papier.

**Uwaga:** Upewnij się, że wszystkie kawałki papieru zostały usunięte.



3 Zamknij drzwiczki L.

## Zacięcie papieru w odbiorniku modułu wykańczającego ze zszywaczem

1 Otwórz drzwiczki J.



2 Wymij zacięty papier.

**Uwaga:** Upewnij się, że wszystkie kawałki papieru zostały usunięte.



3 Zamknij drzwiczki J.

## Zacięcie zszywacza w drzwiczkach J

1 Otwórz drzwiczki J.



2 Wyjmij uchwyt kasety zszywek.



3 Podnieś osłonę zszywacza, a następnie wyjmij luźne zszywki.

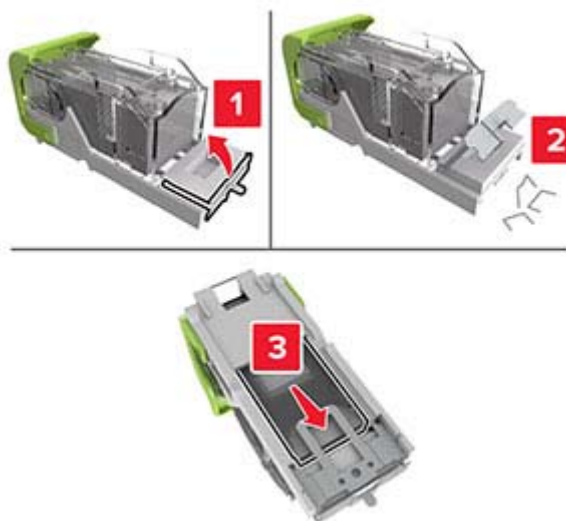

**Uwaga:** Nie wkładaj zszywek ponownie do kasety ze zszywkami.

4 Zamknij osłonę zszywek.



5 Włóż uchwyt kasety ze zszywkami.



6 Zamknij drzwiczki J.